

# CDT 30 MKII/40 MKII/60 MKII

Service manual

Rev. 1.2

# Dantherm®

CONTROL YOUR CLIMATE

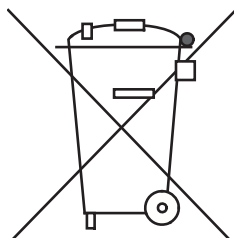

Der tages forbehold for trykfejl og ændringer  
Dantherm can accept no responsibility for possible errors and changes  
Irrtümer und Änderungen vorbehalten  
Dantherm n'assume aucune responsabilité pour erreurs et modifications éventuelles

# Introduction

## Overview

<b>Dehumidifiers</b>	This manual concerns Dantherm transportable dehumidifier type: CDT 30 MKII item number 351189 CDT 40 MKII item number 351191 CDT 60 MKII item number 351193
<b>Warning</b>	<b>Please ensure you read this service manual, and use the correct operating and maintenance procedures.</b> Read the entire manual before using the dehumidifier. Awareness of the correct operating procedure for the machine and its safety devices is important, to avoid damage or injury.
<b>Target group</b>	This manual is intended for users and technicians performing preventive maintenance and repairs.
<b>Copyright</b>	Copying all or parts of the manual is forbidden without the written consent of Dantherm.
<b>Provisos</b>	Dantherm reserves the right to make changes and improvements to the product and in the service manual at any time, without prior notification or obligation.
<b>Contents</b>	This manual contains the following sections: Introduction ..... 1 Overview ..... 1 Setup and user guide ..... 2 Product and function descriptions . ..... 2 Preparation and transport guide . ..... 4 User guide ..... 7 Accessories ..... 13 Service guide ..... 14 Overview ..... 14 Preventive maintenance ..... 15 Troubleshooting ..... 17 Technical data ..... 18 Dimensions ..... 19 Disposal ..... 20 Wiring diagram ..... 21 Spare parts ..... 22 Index ..... 24

## Setup and user guide

### Product and function descriptions

#### Introduction

This section provides a product description of the CDT30/40/60MKII, plus a description of its functionality.

#### How it works

Air flow through the dehumidifier:

**How the air changes as it passes through the dehumidifier:**

The fan draws humid air through a filter inside the dehumidifier.



The air is cooled, causing the moisture content to condense into drops of water, which are collected in the water container.



The air is reheated using heat from the dehumidifier operation (temperature increase of approx. +5 °C).

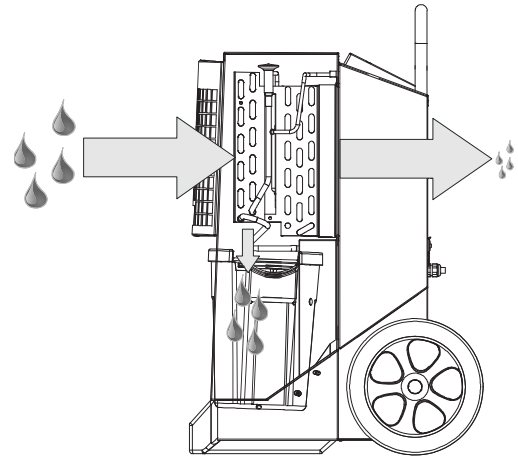

As the air is repeatedly circulated through the dehumidifier, its moisture content is repeatedly reduced, resulting in rapid, gentle drying. The dehumidifier can run constantly, or be controlled by a built-in hygrostat.

#### Illustration

Illustration of dehumidifier:

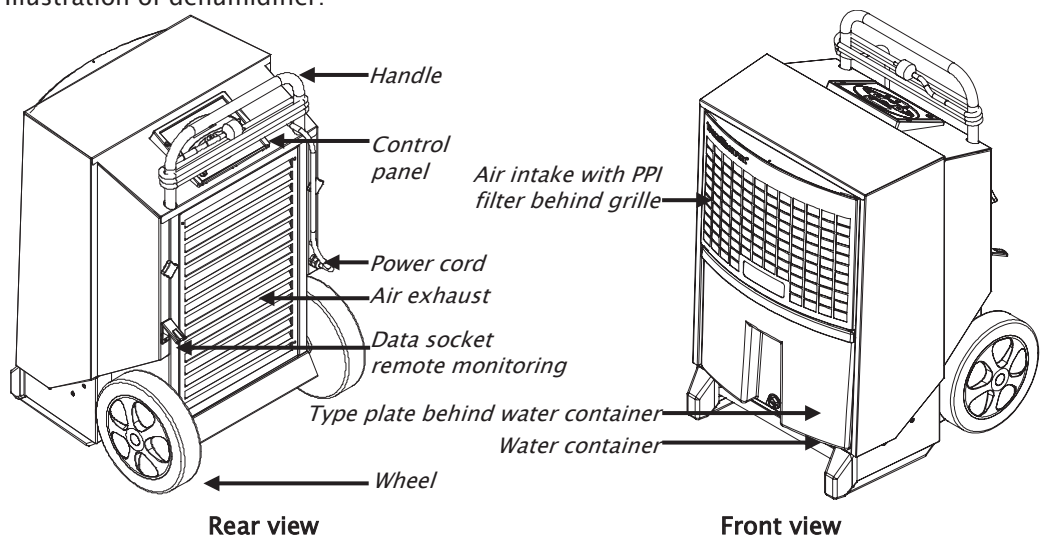

#### Water container

Condensed water is collected in the water container or it can be piped to a drain via a hose nozzle (optional accessory).

The dehumidifier cuts out automatically when the container is full. See the user guide for emptying the water container. The dehumidifier cannot operate when the container is removed.

*Continued on next page*

## Product and function descriptions, *cont.*

### Control panel

Illustration of control panel:

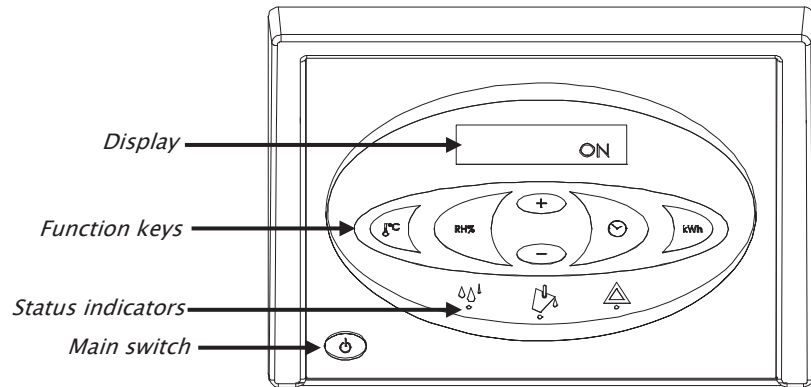

### Functions

Main functions:

- Manual or auto operation (built-in adjustable hygrostat).
- External hygrostat socket.
- Display of temperature, relative air humidity, hours and kWh consumption.
- Hour counter and kWh consumed without 230V connection.
- Adjustable service interval counter.

Operation described in the user guide in this manual.

### Cooling circuit diagram

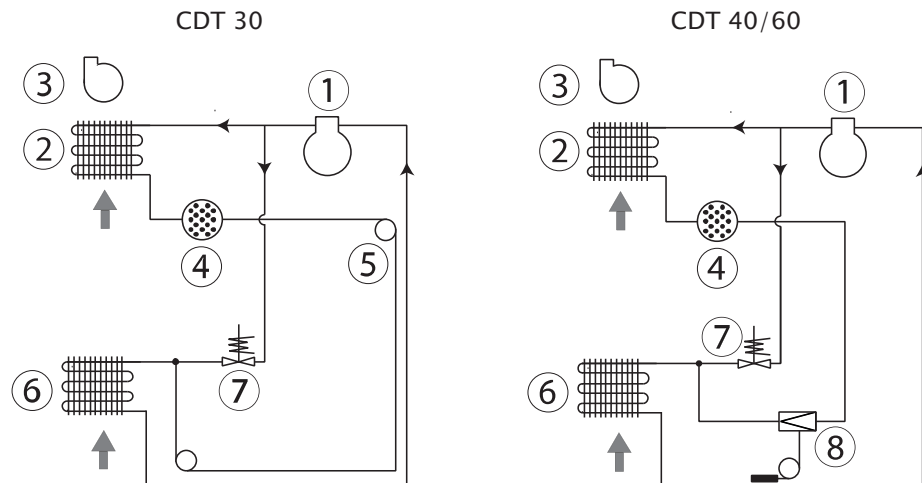

Pos.	Description	Pos.	Description
1	Compressor	5	Capillary tube (CDT 30 only)
2	Condenser	6	Evaporator
3	Fan	7	Solenoid valve
4	Dry filter	8	Thermostatic expansion valve (not CDT30)

## Preparation and transport guide

### Introduction

This section is a guide to unpacking, preparation, transport and storage

### Warning

If the machine has been transported lying down, allow it to stand upright for at least 1 hour before use.

### Unpacking

Follow these steps for unpacking:

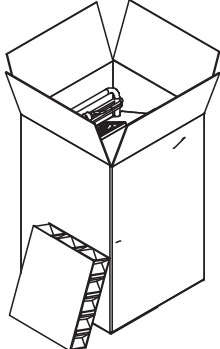
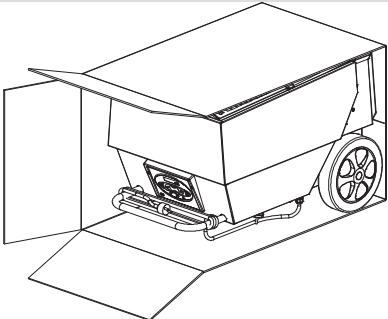
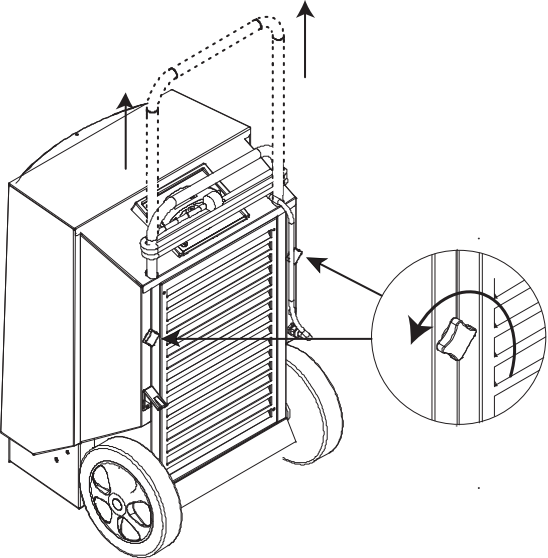
Step	Action	Illustration
1	Open the top of the packaging	
2	Position the box vertically, with the wheels at the bottom	
3	Extract the machine from the box	
4	Loosen the knobs, pull the handle up to the desired height and retighten the knobs	
5	Remove the protective foil on the control panel	

*Continued on next page*

## Preparation and transport guide, *cont.*

### Position

Position the dehumidifier where there is plenty of air circulation around it, with minimum 60 cm of clearance on the air intake side, and 3 meters of clearance on the exhaust side.

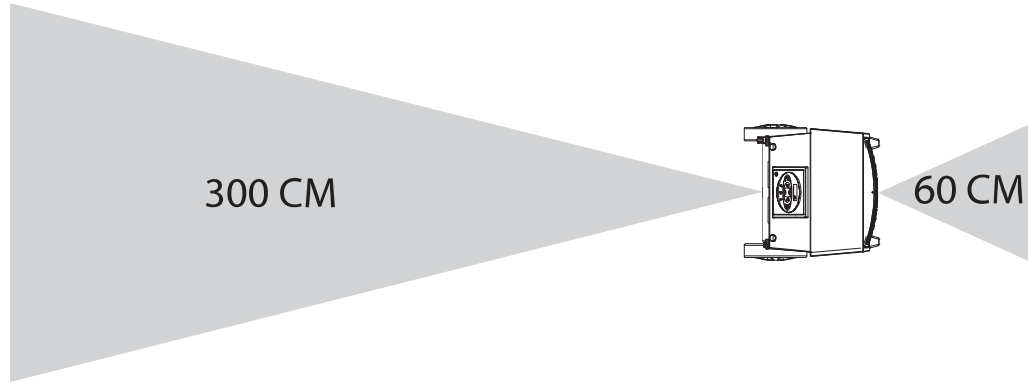

### Optimum operation

Ensure the room to be dehumidified is sealed, and that the machine is not located near a heat source, such as radiators.

### Electrical connection

The machine comes complete with a 3.5m power cord, and can be connected to any 230 V, 50 Hz socket with a 10–16A fuse.

### Stairs

The wheels are positioned such that the machine can be pulled upstairs without damage to the cabinet or stairs.

### Transporting or moving the dehumidifier

The machine can be moved by two people or using a crane. See the instructions below: Be aware of any local safety regulations with regard to lifting!

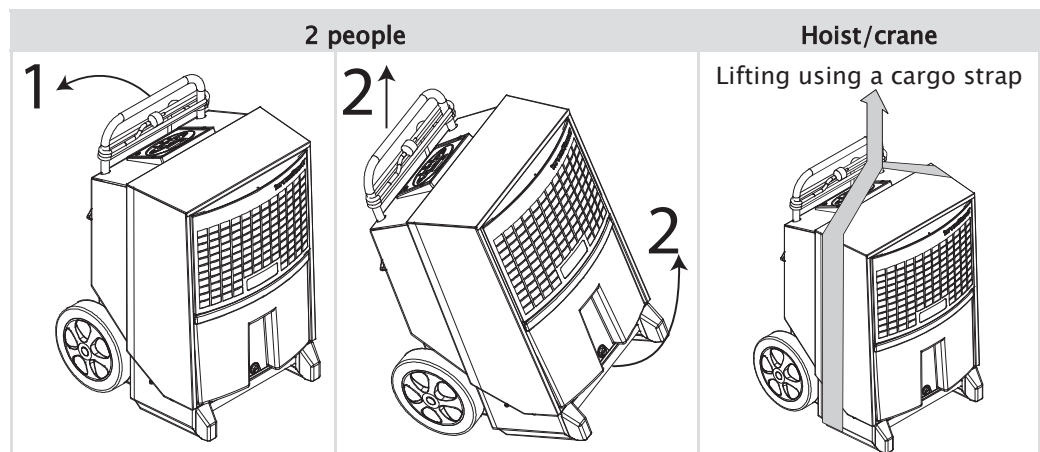

*Continued on next page*

## Preparation and transport guide, *cont.*

### Storage

Do not stack more than 2 high.

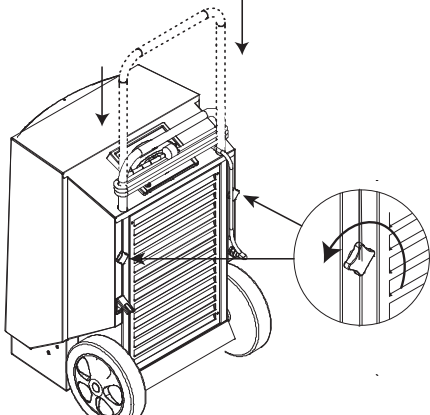
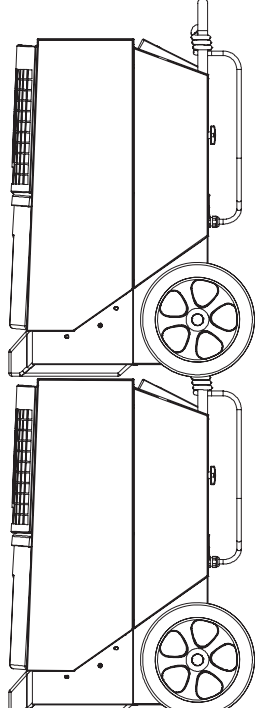
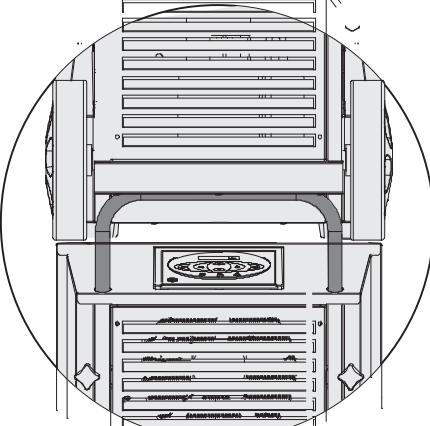
Step	Illustration
Push handle down.	
Stack units.	
Check that the upper set of wheels are placed correctly on the handle below.	



# User guide



## Introduction

All functions are controlled from the integrated control panel.

The user guide contains the following sections:

- Transporting or moving the dehumidifier ..... 5
- Storage ..... 6
- Switching on/off and operating status ..... 7
- Internal hygrostat operation ..... 8
- External hygrostat operation ..... 8
- Hour counter ..... 8
- Display texts ..... 9
- Text displays when not connected to mains ..... 9
- Replacing the memory battery ..... 10
- Error messages ..... 11
- Emptying the water container ..... 12

**Switching on/off and operating status** The table below shows operation of the on/off function and display texts.



Key	Display
	ON – constant operation
	INT HYG ON – operation controlled by internal hygrostat
	INT HYG STOP, if internal hygrostat set point is reached
	EXT HYG ON – operation controlled by external hygrostat
	EXT HYG STOP, if external hygrostat set point is reached
	Switch off
	The green LED indicates active dehumidification

*Continued on next page*

## User guide, *cont.*

### Internal hygostat operation

The table below shows operation of the hygostat function and display texts.

Step	Key	Feedback
Press and hold		<b>HYG SET RHxxx%</b> – will flash for 5 seconds. The dehumidifier will then switch to internal hygostat controlled operation with set point (once the set point is reached, the display will show <b>INT HYG STOP</b> )
		Press +/- briefly to set the RH% value in during the above 5 second period. The new value will be saved after a further 5 second period after the last key is pressed
Press		<b>HYG OFF</b> – will flash for 5 seconds. The dehumidifier will then switch to constant



### External hygostat operation

If an external hygostat is connected, the machine will automatically switch over to using it

Any adjustment of the set point must now be made on the external hygostat. (once the set point is reached, the display will show **EXT HYG STOP**)

### Hour counter

The built in hour counter logs the total number of operating hours (cannot be reset) and the number of hours left until the next service, which can be adjusted. The service hour counter is disabled upon delivery.





Step	Key	Feedback
Press and hold		<b>SERVICE xxxxh</b> – shows the number of hours to the next authorised service. This value is saved automatically after 5 seconds of flashing, and the function will activate if not already activated. When the set number of hours for service intervals has expired, the display will switch to <b>SERVICE</b>
		Press +/- briefly to set a new service value. The new value will be saved 5 seconds after the last key is pressed
Press		<b>SET SERVICE OFF</b> – deactivates the service timer function

*Continued on next page*

## User guide, *cont.*





### Display texts

The table below shows how to operate the operating information functions

Key	Feedback
	XX°C – shows the current room temperature
	Actual RH% – shows the actual relative air humidity value measured
	XX kWh – shows total energy consumption. Cannot be reset
	xxxxh – shows the total number of operating hours for the machine. Cannot be reset

### Text displays when not connected to mains

The machine has a built-in battery to allow reading text displays when not connected to the mains. The following texts can be read when not connected to the mains:

Key	Feedback
 hold down and  press once	Displays total energy consumption in kWh
 hold down and  press once	Shows total number of operating hours for the dehumidifier

*Continued on next page*

## User guide, *cont.*

### Replacing the memory battery

If the hour counters cannot be read when disconnected from mains, it is probably due to flat memory battery. Replacement procedure:

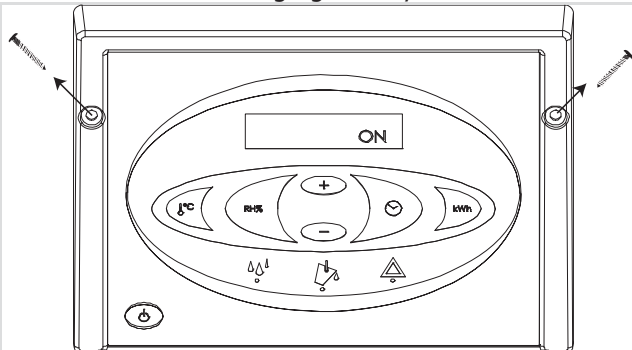



Action	
Warning: Always disconnect from the mains before changing battery	
1	Slacken the screws on both side of the control panel, and carefully lift the panel up using the top edge
	
2	Cut the cable tie holding the battery. Replace the battery, using a new cable tie max. 2.5 mm wide. Use Alkaline AA batteries only Illustration of PCB with battery included in the wiring diagram on page 21.

*Continued on next page*

## User guide, *cont.*

### Error messages

An overview of possible errors which prevent normal operation

Error message	Illustration	Cause	Remedy
Yellow light on centre LED with emptying symbol and <b>FULL</b> on display		Water container is full or fault on water pump (accessory)	See emptying guide below, or check pump outlet
Red light on right warning LED <b>HIGH TEMP</b> on display		Pressure or temperature in high pressure element too high	Check filter and dehumidifier for dirt in airways
Red light on right warning LED <b>AMBI-ENT TEMP</b> on display		Room temperature out of normal range	Place the dehumidifier in the specified temperature range, between 3°–32°C
Red light on right warning LED <b>SENSOR FAIL</b> on display. One of the internal sensors is defective. Use the +/- keys to toggle between 3 possible errors		<b>SENSOR FAIL</b>	
		1: <b>EVAP FAIL</b> Evaporator thermometer defective	Requires an authorised service technician
		2: <b>COND FAIL</b> Condenser thermometer defective	Requires an authorised service technician
		3: <b>ROOM FAIL</b> The internal room thermometer is defective	Requires an authorised service technician
Red light on right warning LED <b>LP STOP</b> on display		Leak in cooling circuit	Requires an authorised service technician

*Continued on next page*

## User guide, *cont.*

**Emptying the water container** The dehumidifier does not need to be switched off when emptying the container. The dehumidifier will switch off automatically when the water container is removed.  
Water container emptying procedure:

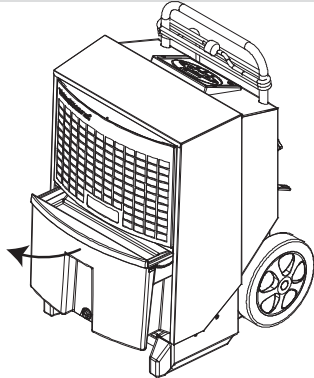
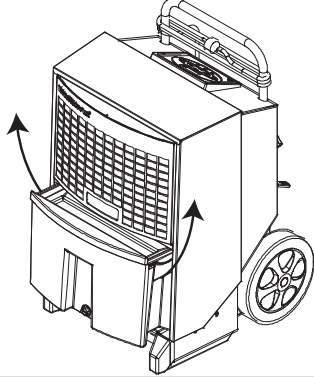
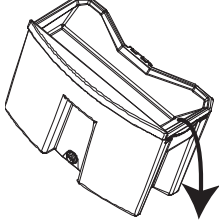
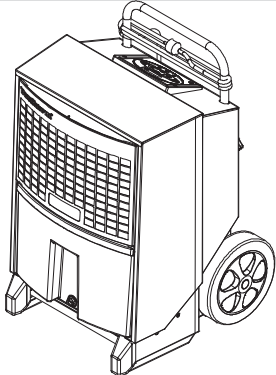
Step	Action	Illustration
1	Pull the water container halfway out by pulling the handle on its front	
2	Grip the water container side handles, and lift free of the dehumidifier	
3	Empty the water container by tipping the water out of the spout on the side	
4	Reposition the water container  <b>Important:</b> Check that the water container is pushed in as far as it will go	





## Accessories

### Introduction

More details of each accessory can be obtained from Dantherm.

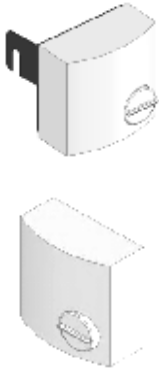
### List

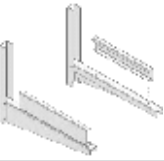
To follow is a complete list of accessories for the CDT range, with illustrations, description and item number:

Accessories	Illustration	Description	CDT-type	Item no.
Hygrostat		With a hygrostat connected, the dehumidifier can run automatically depending on actual air humidity		
		Hygrostats come in two versions:  Hygrostat with 0.4 m power cord, jack plug and bracket	All	396242
		Hygrostat with 3 m power cord and jack plug	All	396241
Valve and hose thread		Ball valve, brass hose thread and jubilee clip	All	396243
Condensed water pump		If a condensation pump is used, emptying the water container is not necessary	CDT 30/30S	075616
			CDT 40/40S/60	075617
Wall bracket		The dehumidifier can be kept clear of the floor if mounted on the wall bracket	CDT 30/30S	396247
			CDT 40/40S/60	396248
Danish plug with earth pin		Adapter for continental plugs with earth	All	396249

## Service guide

### Overview

---

**NB** Spare parts after page 22.

---

**Warning** Always disconnect from the mains before servicing the machine!

---

**Contents** This section contains the following:

Overview.....	14
Preventive maintenance .....	15
Troubleshooting .....	17
Technical data .....	18
Dimensions .....	19
Disposal .....	20
Wiring diagram .....	21
Spare parts .....	22

---



## Preventive maintenance

**Introduction** Preventive maintenance is necessary to prevent breakdowns. The recommended monthly and annual maintenance schedule is specified below.

**Important** Always disconnect from the mains before starting preventive maintenance on the machine!

**Monthly maintenance** Procedure for monthly maintenance:

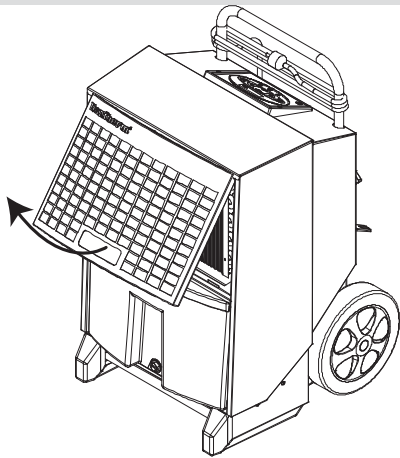
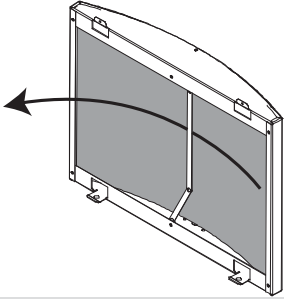
Step	Action
1	Open and lift up the front grille 
2	Remove the filter and rinse in warm soapy water, or vacuum clean if only slightly dirty If the filter is very dirty, it should be replaced. See the section on spare parts 
3	Clean the water container

*Continued on next page*

## Preventive maintenance, *cont.*

Monthly maintenance, *cont.*

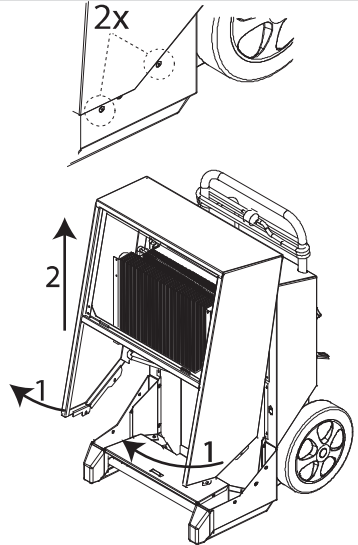
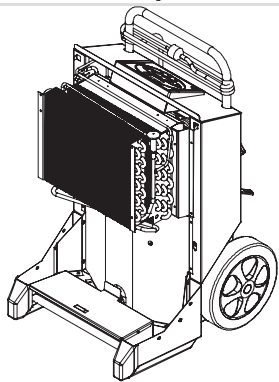
Step	Action	
4	Remove the 2 screws on each side, and raise the cover about 30° Lift cover up	
6	Clean the evaporator surface with a soft brush, vacuum cleaner or compressed air  Replace the cover and water container	
7	<b>DO NOT</b> reset the units service interval counter when performing monthly service	

Annual or according to service counter

When the service intervals expires, or at least once annually, deliver the dehumidifier to an authorised service centre.

The machine will be thoroughly serviced and inspected, checked for leaks in the cooling system and electrical safety.

Dantherm also provides fixed service contracts which cover an 18 point service programme. Contact your nearest Dantherm dealer for more details.

## Troubleshooting

### Troubleshooting

Use the table below to localise and correct problems or errors:

Problem	Possible cause	Solution
<ul style="list-style-type: none"> <li>Dehumidifier will not start</li> <li>Display not switched on</li> </ul>	Plug not in mains socket	Check dehumidifier is connected to the mains. Check the mains socket if necessary by connecting another electrical appliance
<ul style="list-style-type: none"> <li>Dehumidifier will not start</li> <li>Green light not on</li> <li><b>HYG STOP</b> shown on display</li> </ul>	The hygostat has measured air humidity lower than the set point, and switched off to save power	Reduce hygostat set point, or switch to manual operation. See the section on Internal hygostat operation page 8
<ul style="list-style-type: none"> <li>Yellow light on</li> <li>Display shows <b>Full</b></li> </ul>	Container full or pump (accessory) blocked	Empty water container or clear pump blockage
<ul style="list-style-type: none"> <li>Red light on</li> </ul>	Error stopping the machine	See user guide table on page 11 on error messages
<ul style="list-style-type: none"> <li>Dehumidifier running</li> <li>Green light on</li> <li><b>SERVICE</b> flashing on display</li> </ul>	Service interval set has expired	Service the product as specified in the section on service counter expiry
<ul style="list-style-type: none"> <li>Dehumidifier running</li> <li>When RH% activates, the display shows <b>SENSOR FAIL</b></li> </ul>	RH% sensor defective	Replace RH% sensor
<ul style="list-style-type: none"> <li>kWh and hours without power not displayed</li> </ul>	Memory battery flat.	Replace battery. See page 10

### Note:

- If the machine is not working properly, switch off immediately!
- Before starting troubleshooting, wait for one minute, as the electronics could have cut off the machine for safety reasons

### Additional help

If the dehumidifier will not restart, contact your Dantherm dealer. This also applies if the machine runs without condensing any water. There may be a fault on the cooling circuit which will require a service technician

## Technical data

### General data

The table below shows the general technical data:

Data	unit	CDT 30	CDT 40	CDT 60
Range - humidity	%RH	40-100		
%RH hysteresis	%RH	4		
Range - temperature	°C	3-32		
Mains connection	V/Hz	230/50		
Max. ampere rating	A	2.7	3.6	4.9
Max. input power	kW	0.56	0.81	1.12
Air production	m <sup>3</sup> /h	250	350	725
Refrigerant	-	R134a	R407C	R407C
Refrigerant filling	kg	0.410	0.450	0.650
Water container capacity	l	7.1	13.8	13.8
Noise level at 1 m distance	dB	56	59	62
Weight	kg	32	42	46
Protection class	IP	x4		
Filter	PPI	15		
kWh measure accuracy	%	±5%		

### EU declaration of compliance



Dantherm, Marienlystvej 65, DK-7800 Skive declares herewith that the following product:

Air dehumidifier, type CDT 30/40/60 MKII, item number 351189/351191/351193: which is covered by this declaration, complies with the following directives:

2006/42/EC	The Machine Directive
2006/95/EC	The Low Voltage Directive
2004/108/EC	The EMC Directive
2004/12/EC	The Packaging Directive
2002/95/EEC	The RoHs Directive
2002/96/EC	The WEEE Directive

- and has been manufactured in accordance with the following harmonised standards:

EN 12100:2010	Machine Safety
EN 60 335-1:2012	Low Voltage Safety
EN 60 335-2-40:2003	Low Voltage Safety
EN 61 000-6-2:2005	EMC
EN 61 000-6-3:2007	Emissions

Skive, 28.08.2012

## Dimensions

Illustration

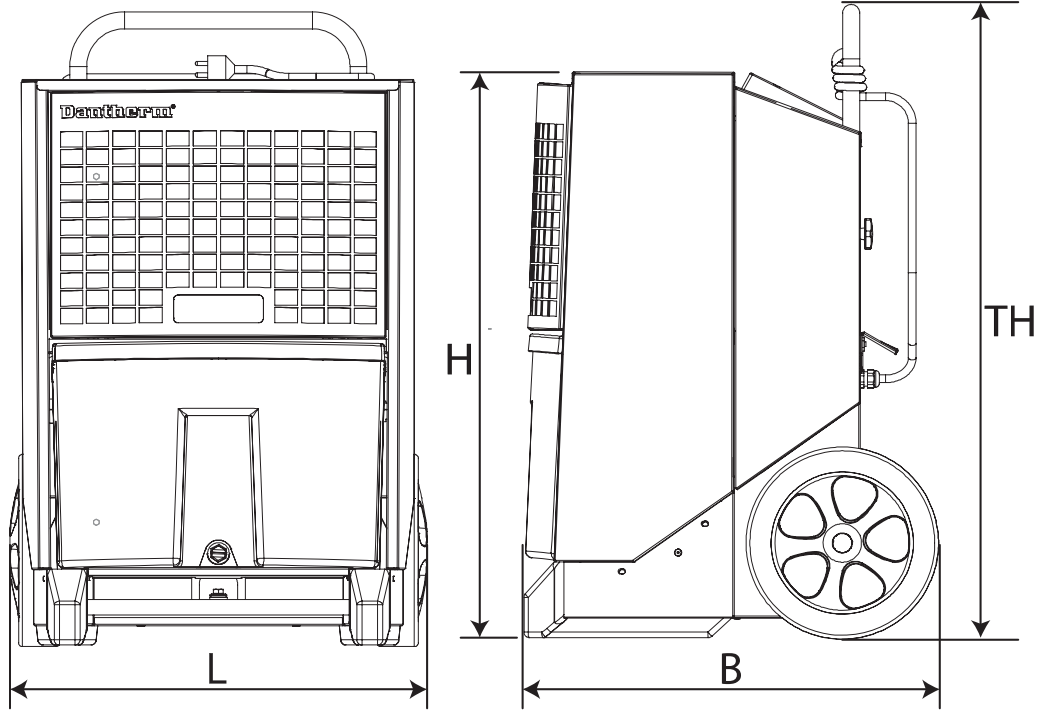

	CDT 30	CDT 40	CDT 60
L	417 mm	540 mm	540 mm
W	510 mm	540 mm	540 mm
H	650 mm	740 mm	820 mm
TH	1023 mm	1190 mm	1270 mm

## Disposal

### Disposal

This product is designed to last for many years. When disposing the product, observe all national laws and procedures for protection of the environment.

Electrical and electronic appliances and their batteries contain materials, components and substances which can be harmful to human health and to the environment if refuse is not handled correctly.

Electrical and electronic appliances and batteries are labelled with a crossed-over rubbish bin. This symbolises that electric and electronic appliances and batteries cannot be disposed of with unsorted domestic refuse, but must be collected separately.

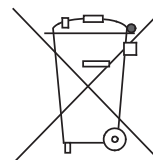

Some batteries are also labelled with the chemical designations Hg (mercury), Cd (cadmium) or Pb (lead). These are particularly harmful substances, and it is therefore especially important that such batteries are collected. As a consumer, it is important that you hand in used batteries to an approved collection point. This will help ensure that batteries are recycled in accordance with the law, and will not harm the environment needlessly.

This product has a built-in memory battery. If your local authority has set up a collection and recycling station where electrical and electronic appliances and batteries can be taken, please dispose of the product and its battery there. Contact your local authority for more details.



## Spare parts

Exploded illustration Exploded illustration with accessible spare parts.

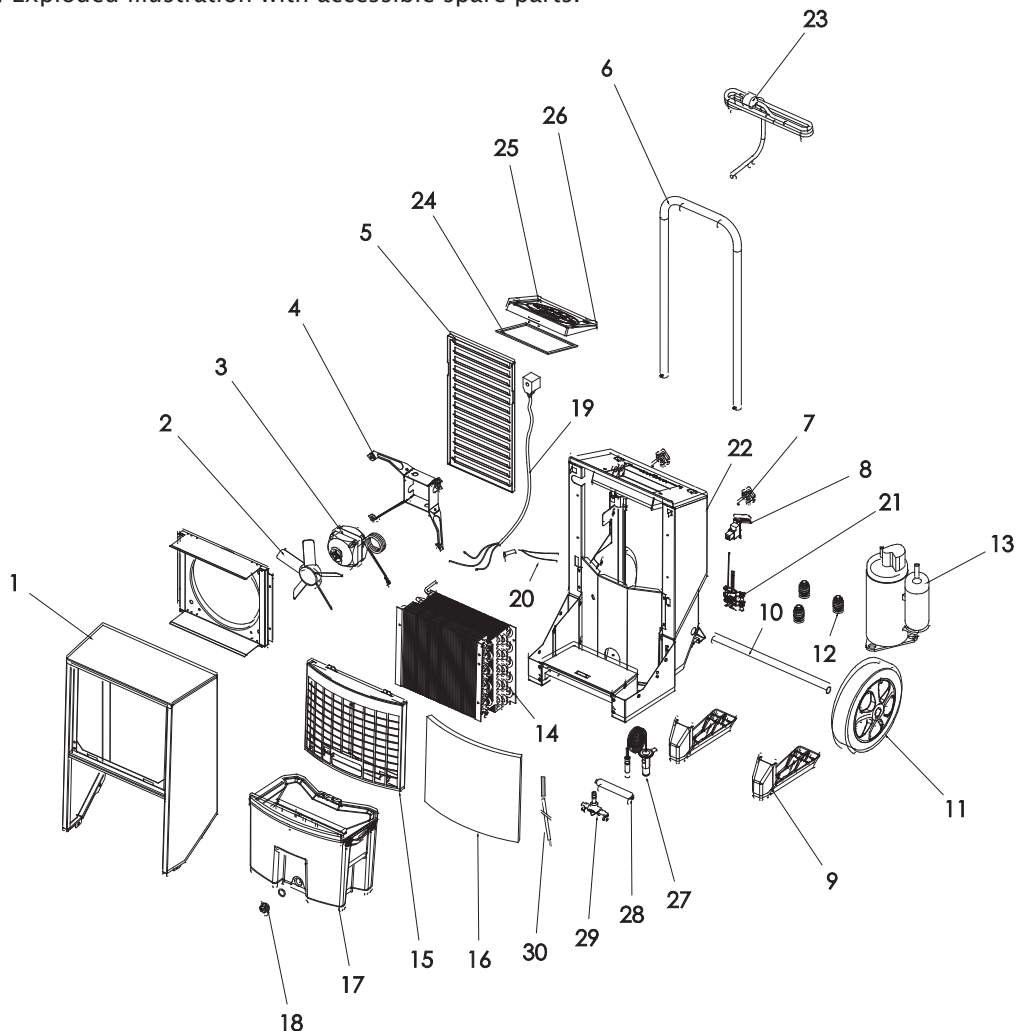

### Spare parts list

Pos.	CDT 30	CDT 40	CDT 60	Description
1	036741	036986	037110	Front cover complete
2	036826	036826	037101	Fan blades
3	032857	032857	032873	Fan motor
4	032854	032854	032880	Fan mount
	072410	072410	072398	Fan complete (pos 2,3,4)
5	036744	036960	037106	Exhaust grille
6	036762	036959	036959	Handle
7	036847	036847	036847	Finger screw M6/15, 2 pcs
8	072418	072418	072418	Mounting jacket RJ plug
9	036730	036983	036983	Foot - 2 pcs
10	036844	037094	037094	Wheel axle
11	036731	036731	036731	Wheels - 2 pcs.
12	036896	036971	036971	Vibration damp+pers, 3 pcs. for compressor.

*Continued on next page*



## Spare parts, *cont.*

Spare parts list, *cont.*

Pos.	CDT 30	CDT 40	CDT 60	Description
13	036895	036961	037107	Compressor
14	036743	064863	037102	Condenser/Evaporator surfaces
15	072258	072260	072262	Front grille, including filter
16	036755	036957	037104	Filter, air
17	036737	036988	036988	Container, complete
18	036845	036845	036845	Threaded plug, complete
19	036740	036740	036740	Solenoid coil
20	036733	036733	036733	Water stop sensor
21	072416	072416	072416	Sensor set AMB/RH%
22	071053	071057	071057	Cable set complete incl. sensors
23	072414	072414	072414	Power cord 3.5m. with plug
24	037173	037173	037173	Junction box gasket
25	071049	071049	071049	Control panel complete, (incl. Display)
26	072412	072412	072412	Main PCB
27	na	046167	038570	Thermo valve with clip
28	036758	037105	037105	Dry filter
29	036893	036893	036893	Solenoid valve 1/4"
30	036761	036761	036761	Sensor, metal house 2600 mm

## Index

accessories.....	13	maintenance.....	15
battery .....	10	on/off .....	7
CDT, illustration .....	2	optimum operation.....	5
control panel.....	3	plug .....	17
cooling circuit .....	3	position.....	5
dimensions .....	19	socket .....	5
disposal .....	20	spare parts .....	22
electrical connection.....	5	stacking .....	6
emptying the water container .....	12	storage.....	6
error messages.....	11	target group.....	1
external hygostat .....	8	technical data .....	18
function .....	3	Text displays when not connected to mains .....	9
function description .....	2	transport .....	4
hour counter .....	8	transporting .....	5
internal hygostat.....	8; 17	troubleshooting.....	17
light.....	17	wiring diagram .....	21

---

# Introduktion

## Overblik

da

<b>Affugtere</b>	Denne manual omhandler Dantherm transportable luftaffugter type: CDT 30 MKII varenummer 351189 CDT 40 MKII varenummer 351191 CDT 60 MKII varenummer 351193
<b>Advarsel</b>	<b>Det er operatørens ansvar at læse denne service manual, samt anvende de korrekte drifts- og vedligeholdelsesprocedure.</b> Læs hele manualen, inden affugteren benyttes. Det er vigtigt at kende den korrekte driftsprocedure for affugteren samt dennes sikkerhedsforanstaltningerne, for at undgå skade på materiel og/eller mandskab.
<b>Målgruppe</b>	Servicemanualen er målrettet brugerne, samt de teknikere der udfører forebyggende vedligeholdelse og reparationer.
<b>Copyright</b>	Kopiering af servicemanualen eller dele af den er ikke tilladt uden en skriftlig tilladelse fra Dantherm.
<b>Forbehold</b>	Dantherm forbeholder sig retten til hver en tid at foretage ændringer og forbedringer på produktet og i servicemanualen uden forudgående meddelelse eller forpligtelser.
<b>Indhold</b>	Manualen indeholder følgende afsnit: Introduktion ..... 1 Overblik..... 1 Opstillings og brugervejledning ..... 2 Produkt- og funktionsbeskrivelse..... 2 Klargørings- og transportvejledning..... 4 Brugervejledning..... 7 Tilbehør..... 13 Servicevejledning ..... 14 Overblik..... 14 Forebyggende vedligeholdelse ..... 15 Fejlfinding ..... 17 Tekniske data ..... 18 Dimensioner ..... 19 Bortskaffelse..... 20 El-diagram..... 21 Reservedele ..... 22 Index ..... 24

## Opstillings og brugervejledning

### Produkt- og funktionsbeskrivelse

#### Introduktion

Dette afsnit giver en produktbeskrivelse af CDT30/40/60MKII samt beskrivelse af funktionalitet.

#### Sådan fungerer affugteren

Det følgende beskriver luftens vej gennem affugteren:

##### Luftens forandring gennem affugteren

Ventilatoren trækker fugtig luft gennem et filter ind i affugteren.



Luften nedkøles hvorved fugten kondenserer til vanddråber, der ledes ned i vandbeholderen.



Luften bliver opvarmet igen af bl.a. affugterens drift (temperaturstigning på ca. +5 °C).

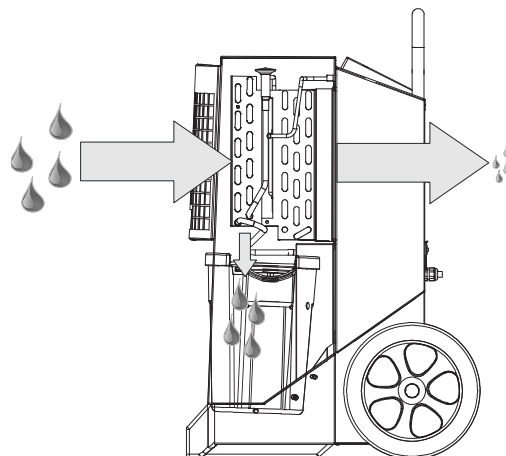

På grund af luftens gentagne cirkulation gennem affugteren, reduceres luftens fugtighed gentagne gange, hvorved man opnår en hurtig og skånsom tørring. Affugteren kan køre konstant eller styres af den indbyggede hygrostat.

#### Illustration

Det følgende illustrerer affugteren:

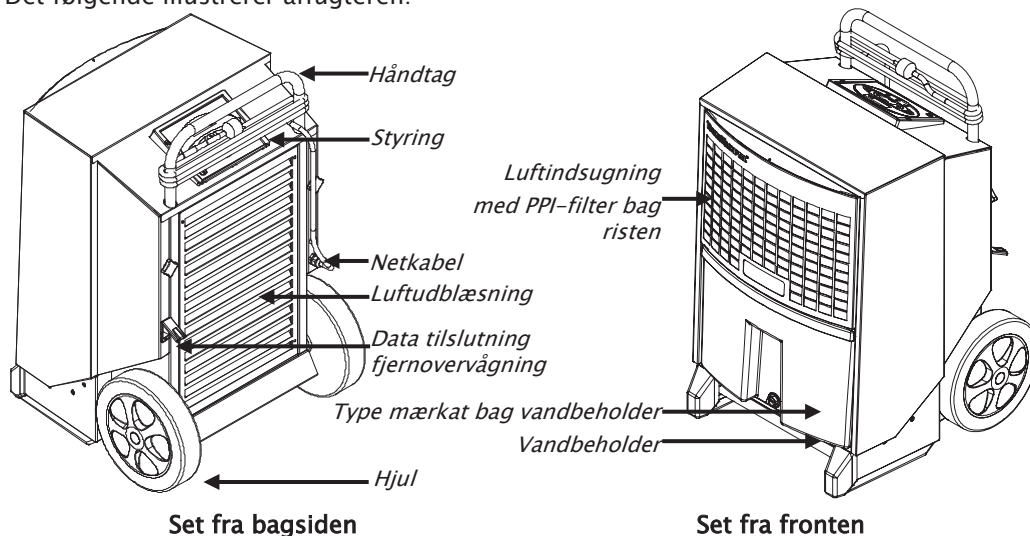

#### Vandbeholder

Kondensvandet opsamles i vandbeholderen, alternativt kan vandet ledes til afløb via en afløbsstuds for slangetilslutning(tilbehør).

Affugteren afbryder automatisk, når beholderen er fuld. Se brugervejledningen, for tømning af vandbeholder. Når vandbeholderen er fjernet, kan affugteren ikke køre.

Fortsættes på næste side

## Produkt- og funktionsbeskrivelse, *fortsat*

### Styring

Dette illustrerer styringen:

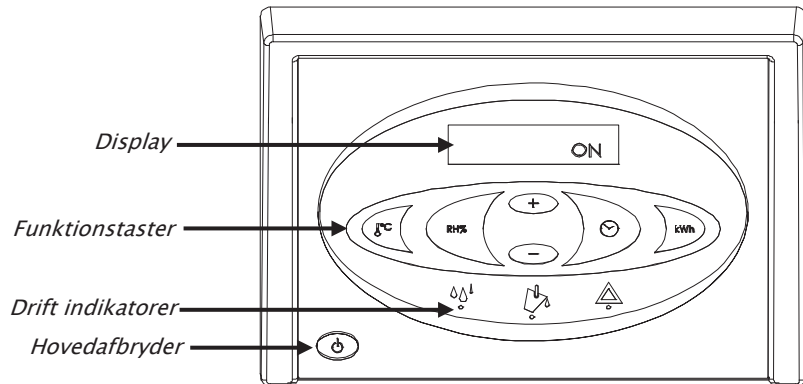

### Funktioner

Affugterens hovedfunktion er:

- Manuel eller autodrift (indbygget justerbar hygrostat).
- Mulighed for tilslutning af ekstern hygrostat.
- Udlæsning af temperatur, relativ luftfugtighed, timetæller samt forbrugt kWh.
- Udlæsning af timetæller samt forbrugt kWh uden 230V tilslutning.
- Justerbar service interval tæller.

Betjeningen er beskrevet i brugervejledningen i denne manual.

### Kølekreds diagram

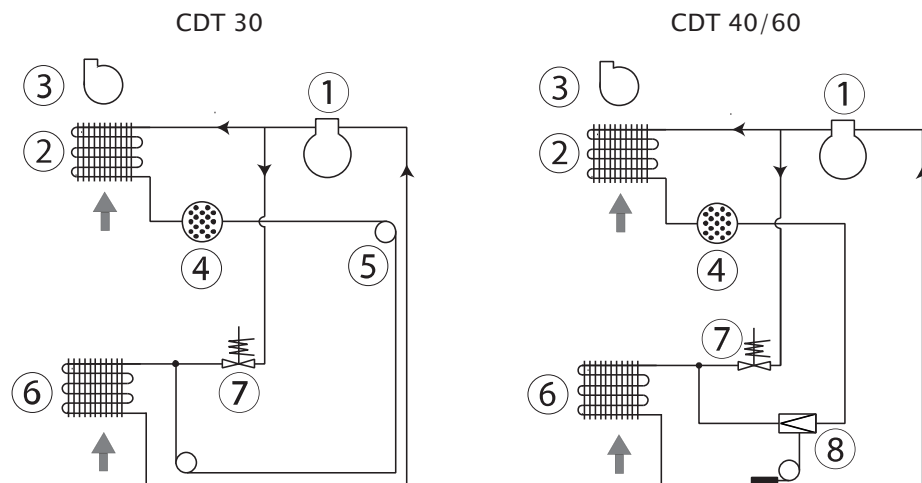

Pos.	Beskrivelse	Pos.	Beskrivelse
1	Kompressor	5	Kapillarrør (kun CDT 30)
2	Kondensator	6	Fordamper
3	Ventilator	7	Magnetventil
4	Tørrefilter	8	Termoventil (ikke CDT30)

## Klargørings- og transportvejledning

**Introduktion** Dette afsnit vejleder om udpakning, klargøring, transport samt opbevaring

**Advarsel** Hvis affugteren har været transporteret liggende, skal den stå opretstående i minimum 1 time, inden den tages i brug!

**Udpakning** Følg disse trin for at pakke affugteren ud:

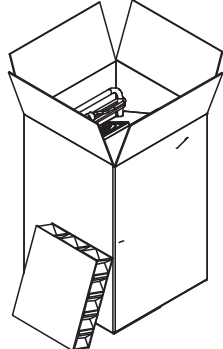
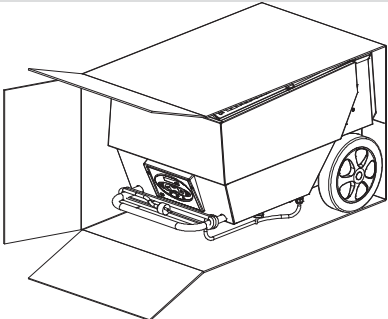
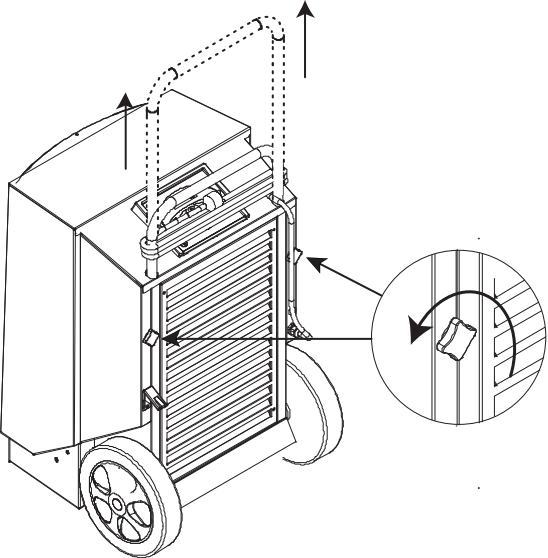
Trin	Handling	Illustration
1	Åbn emballagen i toppen.	
2	Placer kassen vandret med hjulene mod gulvet	
3	Træk affugteren ud kassen	
4	Løsn fingerskruerne, træk håndtaget op i ønsket højde og spænd fingerskruerne igen.	
5	Fjern beskyttelsesfilmen over betjeningspanelet	

*Fortsættes på næste side*

## Klargørings- og transportvejledning, *fortsat*

### Placering

Placer affugteren således der sikres god luftcirkulation gennem affugteren, med minimum 60 cm frit felt på indsuigningssiden, samt 3 meter frit felt på udblæsningsiden.

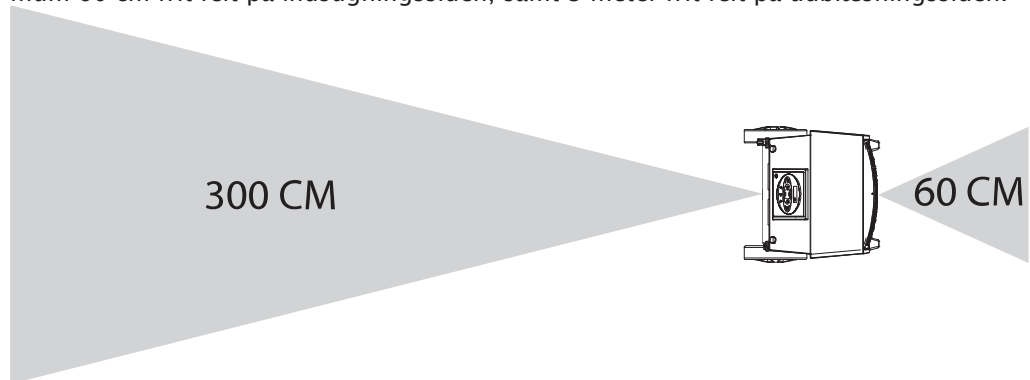

da

### Optimal drift

Sørg for at rummet der affugtes er aflukket og at affugteren ikke opstilles i nærheden af en varmekilde som eks. radiatorer.

### El tilslutning

Affugteren leveres komplet med 3,5m net kabel, og kan tilsluttes enhver 230 V, 50 Hz stikdåse, med 10-16A sikring.

Er stikkontakten med 3 ben, og dermed tilslutning for jord, benyttes stik adapter 396249 (tilbehør).

### Trapper

Hjulene er placeret således at affugteren kan trækkes op af trapper, uden at beskadige kabinettet eller trapper.

**Transport/flytning af affugteren** Affugteren kan flyttes af to personer eller ved hjælp af en kran. Se nedenstående anvisninger:

Vær opmærksom på lokalt gældende arbejdsmiljøregler ifm. løft!

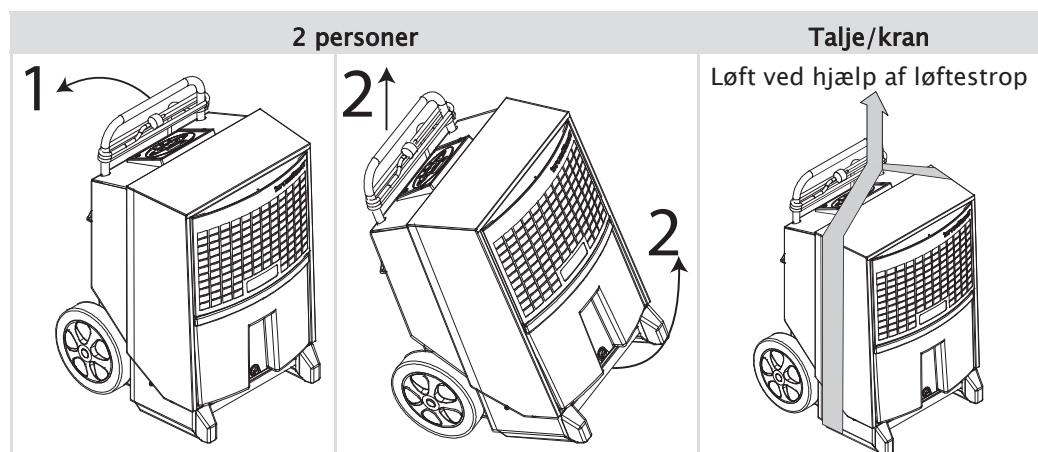

*Fortsættes på næste side*

## Klargørings- og transportvejledning, *fortsat*

### Opbevaring

Affugterne kan stables til maksimum 2 i højden.

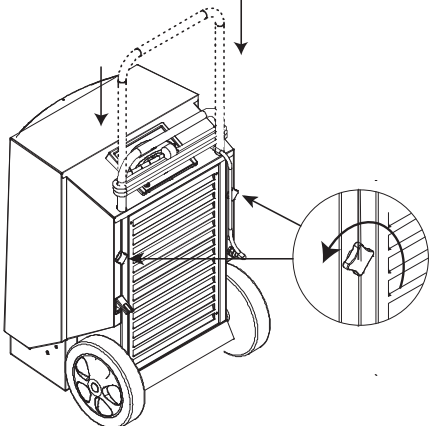
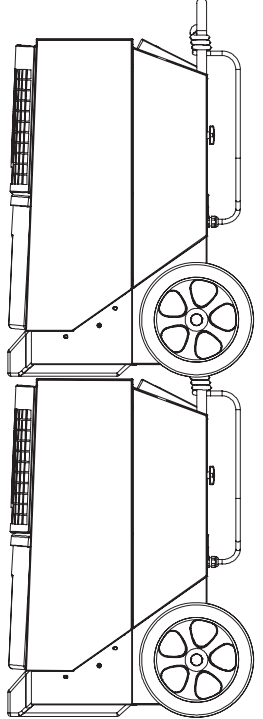
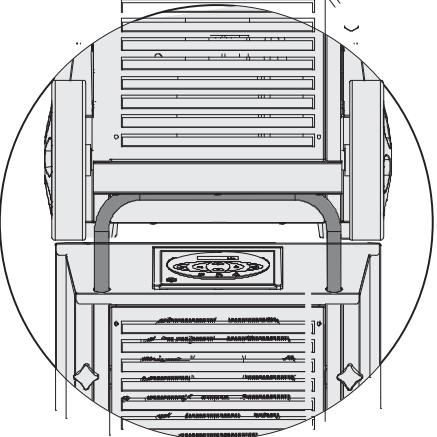
Trin	Illustration
<p>Skub håndtaget ned.</p>	
<p>Stabel enhederne.</p>	
<p>Kontroller at øverste hjulsæt står korrekt på nederste håndtag.</p>	



## Brugervejledning



### Introduktion

Affugterens funktioner betjenes på det indbyggede betjeningspanel.

Brugervejledning indeholder følgende afsnit:

Transport/flytning af affugteren.....	5
Opbevaring.....	6
Tænd/sluk samt drift status.....	7
Intern hygrostat drift.....	8
Ekstern hygrostat drift.....	8
Time tæller.....	8
Udlæsninger.....	9
Udlæsning uden strømtilslutning.....	9
Udskiftning af hukommelses batteri.....	10
Fejlmeldinger.....	11
Tømning af vandbeholder.....	12

**Tænd/sluk samt drift status** Tabellen angiver betjening af tænd/sluk funktionen, samt tilhørende drift udlæsninger.



Tast	Display
	ON - konstant drift
	INT HYG ON - drift styret af intern hygrostat
	INT HYG STOP, hvis setpunktet er nået for den interne hygrostat
	EXT HYG ON - drift styret af ekstern hygrostat
	EXT HYG STOP, hvis setpunktet er nået for den eksterne hygrostat
	Slukker affugteren
	Den grønne lysdiode indikerer aktiv affugtning

*Fortsættes på næste side*

## Brugervejledning, *fortsat*

### Intern hygrostat drift

Tabellen angiver betjening af hygrostat funktionen, samt tilhørende drift udlæsninger

Trin	Tast	Tilbage melding
Tryk og hold		<b>HYG SET RHxxx%</b> – blinker i 5 sekunder, hvorefter affugteren skifter til intern hygrostat styret drift, med angivet set punkt (Er setpunktet nået, viser displayet <b>INT HYG STOP</b> )
		Tryk kort på +/- for at indstille RH% værdi i ovenstående 5 sekunders periode. Yderligere 5 sekunder efter sidste tastetryk, gemmes ny værdi
Tryk		<b>HYG OFF</b> – blinker i 5 sekunder, hvorefter affugteren skifter til konstant drift

### Ekstern hygrostat drift

Ved tilslutning af ekstern hygrostat, skifter affugteren automatisk til brug af denne. Enhver justering af set punkt sker nu på den eksterne hygrostat. (Er set punkt nået, viser displayet **EXT HYG STOP**).

### Time tæller

Den indbyggede time tæller, registrerer total antal drift timer, (kan ikke nulstilles), samt en time tæller til næste service, der kan justeres efter eget ønske. Affugteren leveres med frakoblet service time tæller.





Trin	Tast	Tilbage melding
Tryk og hold		<b>SERVICE xxxh</b> – viser antal timer til næste autoriserede service eftersyn. Denne værdi gemmes automatisk efter 5 sekunders blink, og funktionen aktiveres hvis ikke allerede aktiveret. Når ønsket service timer periode er udløbet, skifter display til <b>SERVICE</b>
		Tryk kort på +/- for at indstille ny service værdi. 5 sekunder efter sidste tastetryk, gemmes ny værdi
Tryk		<b>SET SERVICE OFF</b> – de-aktiverer service timer funktionen

*Fortsættes på næste side*

## Brugervejledning, *fortsat*





### Udlæsninger

Tabellen angiver betjening af drift information funktionerne

Tast	Tilbage melding
	XX°C – viser den øjeblikkelige rumtemperatur
	Actual RH% – viser den aktuelle målte luftfugtighedsværdi
	XX kWh – viser det totale energiforbrug, kan ikke nulstilles
	xxxxh – viser den totale antal driftstimer for affugteren, kan ikke nulstilles

### Udlæsning uden strømtilslutning

Affugteren har indbygget et batteri, således at drift tællere kan aflæses uden tilslutning af strøm. Uden strøm kan følgende udlæses:

Tast	Tilbage melding
 holdes nede og samtidigt  tryk én gang	Udlæser totalt energiforbrug i kWh
 holdes nede og samtidigt  tryk én gang	Udlæser de totale antal driftstimer for affugteren i timer

*Fortsættes på næste side*

da

## Brugervejledning, *fortsat*

### Udskiftning af hukommelsesbatteri

Såfremt drift tællerne ikke kan udlæses uden strømtilslutning, skyldes dette sandsynligvis at hukommelsesbatteriet er opbrugt. Gør flg. for at udskifte dette.

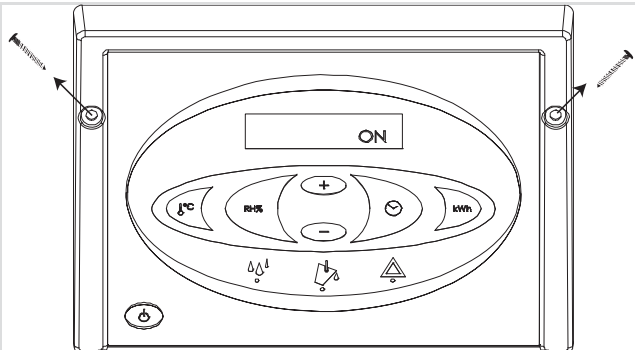



Action	
Advarsel: Afbryd altid strømmen inden batteriskift	
1	Løsn skruerne i begge sider af kontrolpanelet, og vip panelet forsigtigt op, ved at løfte i øverste kant
	
2	Klip kabelbinderen der fastholder batteriet. Udskift batteriet og monter ny kabelbinder på maks. 2.5 mm bred. Benyt kun et batteri af typen Alkaline AA Illustration af printet med batteri findes i el-diagrammet på side 21.

*Fortsættes på næste side*

## Brugervejledning, *fortsat*

### Fejlmeldinger

Oversigt over affugterens mulige drift fejl, der forhindrer normal drift

Fejlmelding	Illustration	Årsag	Afhjælpning
Gult lys i midterste diode med symbolet for tømning, samtidigt vises <b>FULL</b> i display		Affugterens vandbeholder er fuld eller fejl på vand pumpen (tilbehør)	Se nedenstående vejledning for tømning eller kontroller pumpens afløb
Rødt lys i højre advarsels diode <b>HIGH TEMP</b> i displayet		Tryk eller temperatur i højtryksdelen er for høj	Kontroller filter og affugter for snavs i luftvejen
Rødt lys i højre advarsels diode <b>AMBIENT TEMP</b> vises i displayet		Rumtemperaturen er uden for normalt arbejdsområde	Placér affugteren i specificeret arbejdsstemperatur, der er mellem 3°-32°C
Rødt lys i højre advarsels diode <b>SENSOR FAIL</b> vises i displayet. En af de tilsluttede interne sensorer er defekte. Der kan med +/- tasterne skiftes mellem 3 fejlmuligheder		<b>SENSOR FAIL</b>	
		1: <b>EVAP FAIL</b> Fordampersens temperatur måler defekt	Skal udbedres af uddannet service tekniker
		2: <b>COND FAIL</b> Kondensatorens temperatur måler defekt	Skal udbedres af uddannet service tekniker
		3: <b>ROOM FAIL</b> Den interne rum temperatur måler defekt	Skal udbedres af uddannet service tekniker
Rødt lys i højre advarsels diode <b>LP STOP</b> vises i displayet		Lækage i kølekredsløb	Skal udbedres af uddannet service tekniker

*Fortsættes på næste side*

da

## Brugervejledning, *fortsat*

**Tømning af vandbeholder** – Det er ikke nødvendigt at slukke for affugteren, når vandbeholderen skal tømmes. Affugteren slukker selv, når vandbeholderen tages ud. Følg denne procedure for at tømme vandbeholderen:

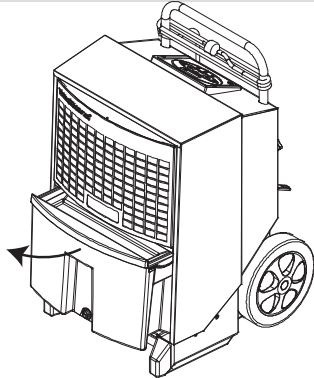
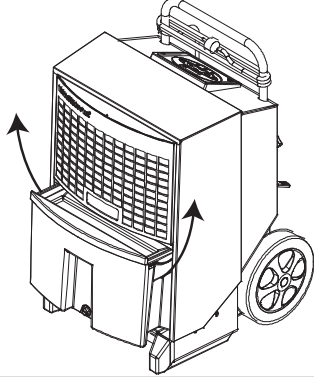
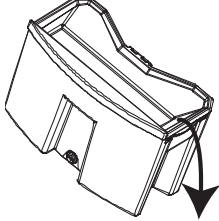
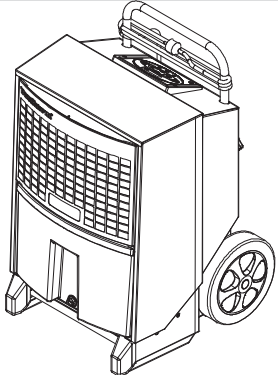
Trin	Handling	Illustration
1	Træk vandbeholderen halvt ud fra affugteren ved at trække ud i håndtaget foran på vandbeholderen	
2	Tag fat i sidehåndtagene af vandbeholderen og løft den fri af affugteren	
3	Tøm vandbeholderen ved at hælde vandet ud af hældetuden i siden af vandbeholderen	
4	Sæt vandbeholderen på plads igen  <b>Vigtigt:</b> Kontroller at vandbeholderen er skubbet helt i bund	



## Tilbehør

### Introduktion

Der kan indhentes flere oplysninger omkring den enkelte tilbehørsdel hos Dantherm.

### Liste

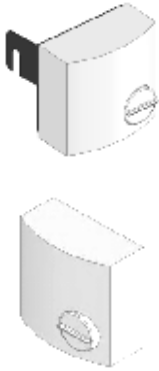
Her er den komplette tilbehørsliste for CDT-serien med tegning, beskrivelse og varenummer:

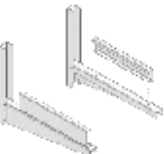
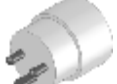
Tilbehør	Illustration	Beskrivelse	CDT-type	Varenr.
Hygrostat		Med tilsluttet hygrostat kan affugteren køre automatisk drift afhængig af den aktuelle luftfugtighed		
		Hygrostaten fås i to udførelser:		
		Hygrostat med 0,4 m ledning, jackstik og beslag	Alle	396242
		Hygrostat med 3 m ledning og jackstik	Alle	396241
Hane og slange forskrning		Kuglehane, messing slangeforskrning og spændebånd	Alle	396243
Kondensvandspumpe		Ved brug af kondensvandspumpe er det ikke nødvendigt at tømme vandbeholderen	CDT 30/30S	075616
			CDT 40/40S/60	075617
Vægbeslag		Ved at montere vægbeslag og fastgøre affugteren hertil, kan affugteren løftes fri af gulvet	CDT 30/30S	396247
			CDT 40/40S/60	396248
DK stik med jordben		Stikadapter til danske stik-kontakter med jord	Alle	396249

da

## Servicevejledning

### Overblik

---

**NB** Reservedele findes fra side 22.

---

**Advarsel** Net stikket skal altid trækkes ud, før affugteren serviceres!

---

**Indhold** Dette afsnit indeholder følgende emner:

Overblik.....	14
Forebyggende vedligeholdelse .....	15
Fejlfinding .....	17
Tekniske data .....	18
Dimensioner .....	19
Bortskaffelse.....	20
El-diagram .....	21
Reservedele .....	22

---



## Forebyggende vedligeholdelse

**Introduktion** Forebyggende vedligeholdelse er nødvendigt for at sikre affugteren problemfri drift. Nedenfor er den anbefalede månedlige og årlige vedligeholdelse beskrevet.

**Vigtigt** Net stikket skal altid trækkes ud før den forebyggende vedligeholdelse påbegyndes!

**Månedlig vedligeholdelse** – Foretag følgende for at gennemføre den månedlige vedligeholdelse:

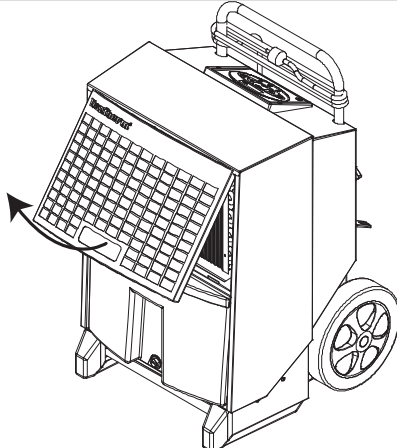
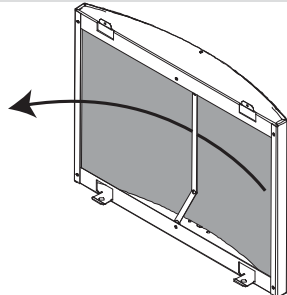
Trin	Handling
1	<p>Åbn frontgitteret ved at vippe gitteret ud</p> 
2	<p>Tag filteret ud og skyl det igennem med lunkent sæbevand, eller ved støvsugning hvis filteret kun er lidt snavset Hvis filteret er meget snavset bør det skiftes, se reservedelsafsnittet</p> 
3	Rengør vandbeholderen

*Fortsættes på næste side*

## Forebyggende vedligeholdelse, *fortsat*

Månedlig  
vedligeholdelse, *fort-*  
*sat*

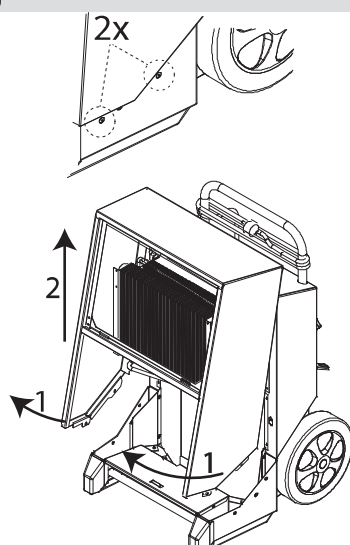
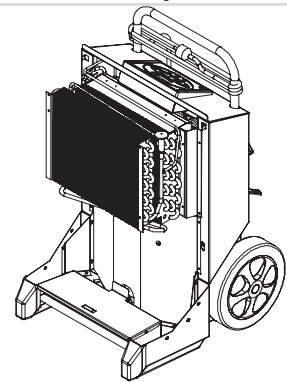
Trin	Handling
4	<p>Fjern de 2 skruer i hver side og vip kappen ud i ca. 30° Løft herefter op</p> 
6	<p>Rengør fordampner fladen ved at børste med en blød børste, støvsugning eller brug trykluft Monter kappen samt vandbeholderen igen</p> 
7	Nulstil <b>IKKE</b> den indbyggede service interval tæller ved den månedlige service

Årlig eller  
efter servicetæller

Ved servicetællerens udløb, eller mindst én gang årligt, indleveres affugteren til et autoriseret service center.

Affugteren vil her blive grundigt serviceret og efterset, samt kontrolleret for læk i kølesystemet samt el sikkerheds kontrolleres.

Dantherm udbyder ligeledes faste servicekontakter der omfatter et 18 punkts serviceprogram. Kontakt nærmeste Dantherm forhandler, for mere information herom.

## Fejlfinding

### Fejlfinding

Benyt denne tabel for at lokalisere og afhjælpe et problem eller en fejl:

Problem	Mulig årsag	Løsning
<ul style="list-style-type: none"> <li>Affugteren starter ikke</li> <li>Display tænder ikke</li> </ul>	Netstikket er ikke sat i	Kontroller at strømforsyningen til affugteren er tilsluttet. Kontroller om nødvendigt stikkontakten ved at tilslutte et andet el apparat og afprøve dette
<ul style="list-style-type: none"> <li>Affugteren kører ikke</li> <li>Grøn kontrollampe lyser ikke</li> <li><b>HYG STOP</b> vises i displayet</li> </ul>	Hygrostaten har målt luftfugtigheden lavere end setpunktet og dermed slukket driften for at spare strøm	Formindsyk hygrostatens setpunkt eller vælg manuel drift. Se vejledningens afsnit om Intern hygrostat drift side 8
<ul style="list-style-type: none"> <li>Gul kontrollampe lyser</li> <li>Display viser <b>Full</b></li> </ul>	Vandbeholderen er fuld eller pumpen (tilbehør) er blokeret	Tøm vandbeholderen eller fjern pumpens blokering
<ul style="list-style-type: none"> <li>Rød kontrollampe lyser</li> </ul>	Fejl der stopper driften	Se brugervejlednings tabel side 11 om fejlmeldinger
<ul style="list-style-type: none"> <li>Affugteren kører</li> <li>Grøn kontrollampe lyser</li> <li><b>SERVICE</b> blinker i displayet</li> </ul>	Der er indstillet en service interval tæller, der er udløbet	Service produktet som angivet i afsnittet service tæller udløb
<ul style="list-style-type: none"> <li>Affugteren kører</li> <li>Når RH% aktiveres, viser display <b>SENSOR FAIL</b></li> </ul>	RH% føler er defekt	Udskift RH% føler
<ul style="list-style-type: none"> <li>Udlæsning af kWh og timer uden strøm virker ikke</li> </ul>	Hukommelsesbatteri er opbrugt.	Udskift batteriet. Se side 10

### Bemærk

- Hvis affugteren ikke fungerer som den skal, skal den straks afbrydes!
- Inden fejlsøgning påbegyndes skal der gå et minut, da elektronikken af sikkerhedshensyn kan have spærret affugteren

### Yderligere hjælp

Hvis affugteren ikke starter igen, bør en Dantherm-forhandler kontaktes. Dette gælder også, når affugteren kører uden at udskille vand. Her drejer det sig sandsynligvis om en fejl i kølekredsen, som skal afhjælpes af en servicetekniker

## Tekniske data

### Generelle data

Tabellen viser affugternes generelle tekniske data:

Data	enhed	CDT 30	CDT 40	CDT 60
Arbejdsområde – fugt	%RF	40-100		
%RF hysteres	%RF	4		
Arbejdsområde – temperatur	°C	3-32		
Net tilslutning	V/Hz	230/50		
Max. ampereforbrug	A	2,7	3,6	4,9
Max. optagen effekt	kW	0,56	0,81	1,12
Luftydelse	m <sup>3</sup> /h	250	350	725
Kølemiddel	-	R134a	R407C	R407C
Kølemiddelfyldning	kg	0,410	0,450	0,650
Vandbeholderstørrelse	l	7,1	13,8	13,8
Lydniveau i 1 m afstand	dB	56	59	62
Vægt	kg	32	42	46
Beskyttelsesklasse	IP	x4		
Filter	PPI	15		
kWh udlæsnings nøjagtighed	%	±5%		

### EU overensstemmelseserklæring



Dantherm, Marienlystvej 65, DK-7800 Skive erklærer på eget ansvar, at følgende produkt:

Luftaffugter, type CDT 30/40/60 MKII, varenummer 351189/351191/351193:

som er omfattet af denne erklæring, er i overensstemmelse med følgende direktiver:

2006/42/EC	Maskindirektivet
2006/95/EC	Lavspændingsdirektivet
2004/108/EC	EMC-direktivet
2004/12/EC	Emballage direktivet
2002/95/EEC	RoHS-direktivet
2002/96/EC	Weee-direktivet

- and has been manufactured in accordance with the following harmonized standards:

EN 12100:2010	Maskinsikkerhed
EN 60 335-1:2012	Lavspændingssikkerhed
EN 60 335-2-40:2003	Lavspændingssikkerhed
EN 61 000-6-2:2005	EMC
EN 61 000-6-3:2007	Emission

Skive, 28.08.2012

## Dimensioner

### Illustration

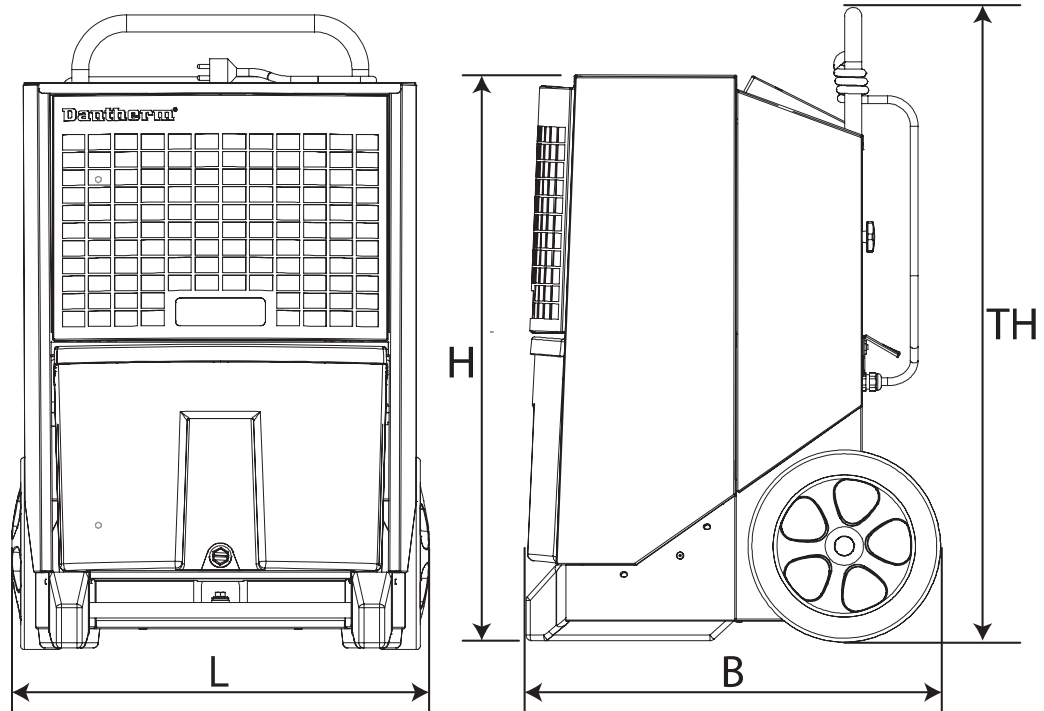

da

	CDT 30	CDT 40	CDT 60
L	417 mm	540 mm	540 mm
B	510 mm	540 mm	540 mm
H	650 mm	740 mm	820 mm
TH	1023 mm	1190 mm	1270 mm

## Bortskaffelse

### Bortskaffelse

Affugteren er designet til at holde i mange år. Når affugteren skal bortskaffes skal det foregå i henhold til nationale love og procedurer for at beskytte miljøet.

Elektrisk og elektronisk udstyr samt medfølgende batterier indeholder materialer, komponenter og stoffer, der kan være skadelige for menneskers sundhed og for miljøet, hvis affaldet ikke håndteres korrekt.

Elektrisk og elektronisk udstyr og batterier er mærket med en overkrydsede skraldespand. Den symboliserer, at elektrisk og elektronisk udstyr og batterier ikke må bortskaffes sammen med usorteret husholdningsaffald, men skal indsamles særskilt.

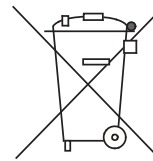

Nogle batterier er også mærket med den kemiske betegnelse Hg (kviksølv), Cd (cadmium) eller Pb (bly). Dette er særligt skadelige stoffer og det er derfor specielt vigtigt, at disse batterier bliver indsamlet. Som slutbruger er det vigtigt, at du afleverer dine udtjente batterier til de ordninger, der er etableret. På denne måde er du med til at sikre, at batterierne genanvendes i overensstemmelse med lovgivningen og ikke unødigt belastar miljøet.

Affugteren har indbygget hukommelses batteri. Alle kommuner har etableret indsamlingsordninger, hvor kasseret elektrisk og elektronisk udstyr samt bærbare batterier gratis kan afleveres af borgerne på genbrugsstationer og andre indsamlingssteder eller bliver afhentet direkte fra husholdningerne. Nærmere information kan fås hos kommunens tekniske forvaltning.

# EI-diagram

## Diagram

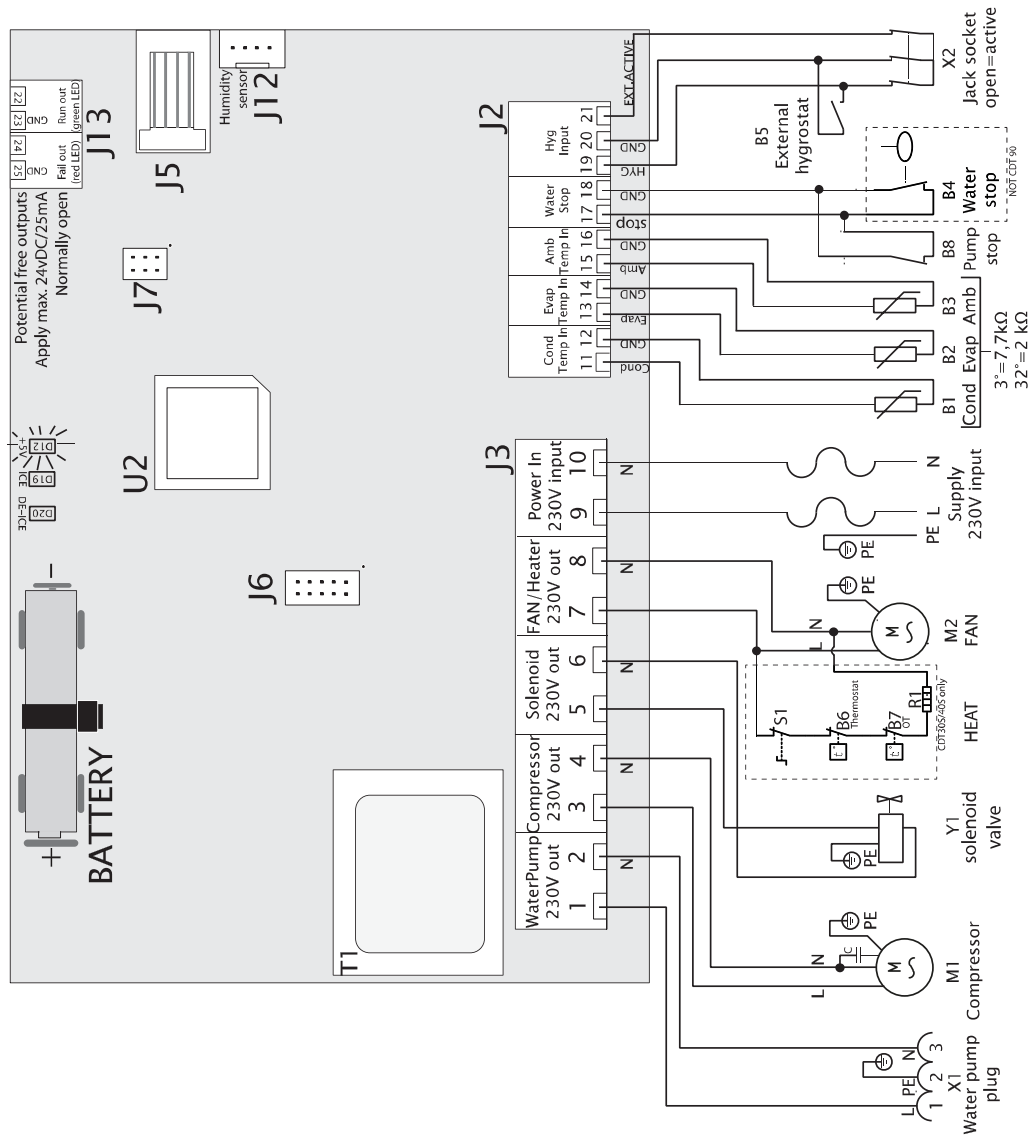

Pos	Beskrivelse	Pos	Beskrivelse
B1	Kondensator flade temperatur føler	J6	Ej brugt
B2	Fordamper flade temperatur føler	J7	Fabriks indstillinger
B3	Omgivelses temperatur føler	J12	Intern hygrostat
B4	"Fuld vand tank" føler	J13	Ekstra udgange
B5	Ekstern hygrostat (tilbehør)	M1	Køle kompressor
B6	Termostat (kun 30S/40S)	M2	Ventilator motor
B7	Over Temperature (kun 30S/40S)	R1	Varmelegeme (kun 30S/40S)
B8	Ekstern pumpe alarm (tilbehør)	S1	Varmelegeme on/off (kun 30S/40S)
D12	LED +5V DC forsyning kontrol	T1	Transformator
D19	LED Rim på fordamper fladen	U2	CPU
D20	LED Afrimning aktiv	X1	Stik for vandpumpe
J2	Lavspændings tilslutninger	X2	Jack stik for ekstern hygrostat
J3	230V tilslutninger	Y1	Magnetventil for trykudligning
J5	Ej brugt		



## Reserve dele

Split illustration

Splittegning med tilgængelige reservedele.

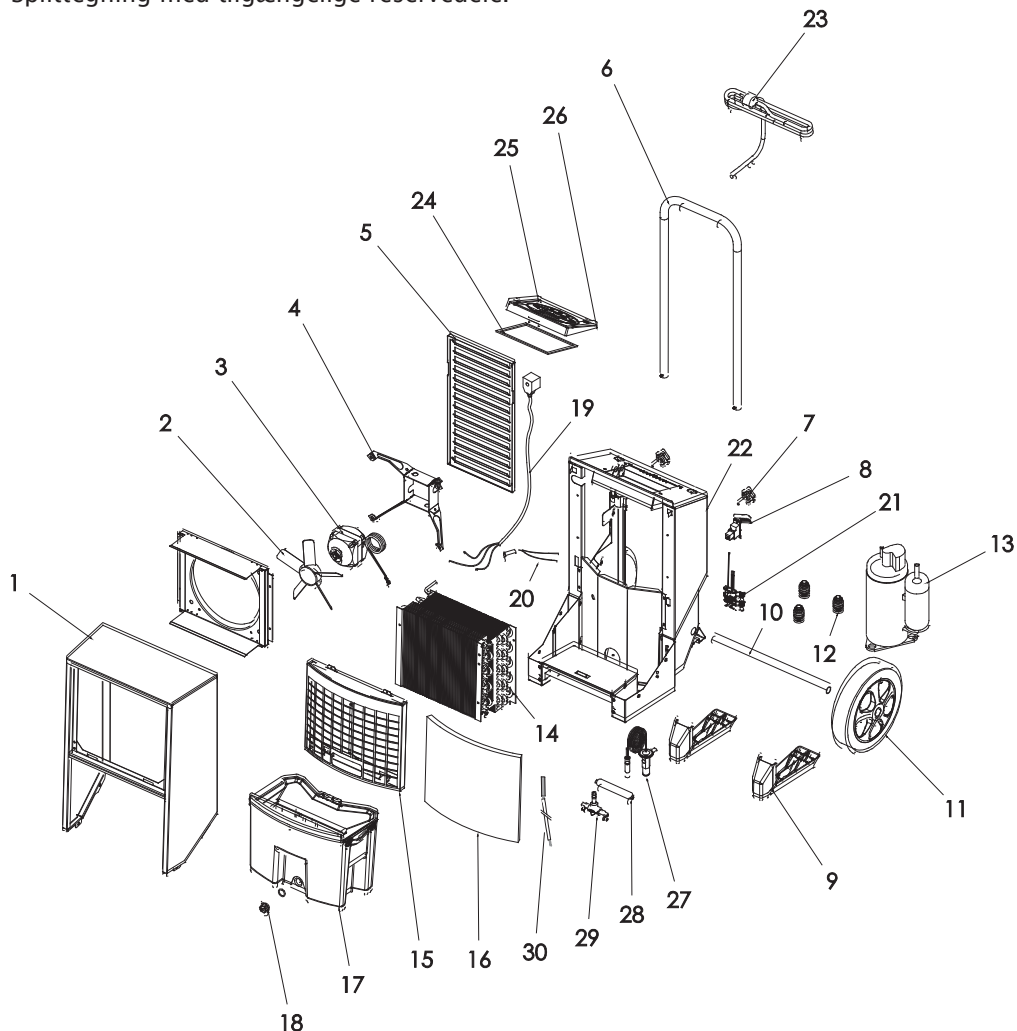

Reservedelsliste

Pos.	CDT 30	CDT 40	CDT 60	Beskrivelse
1	036741	036986	037110	Frontkappe komplet
2	036826	036826	037101	Ventilator vinge
3	032857	032857	032873	Ventilator motor
4	032854	032854	032880	Ventilator ophæng
	072410	072410	072398	Ventilator komplet (pos 2,3,4)
5	036744	036960	037106	Udblæsningsrist
6	036762	036959	036959	Kørebøjle
7	036847	036847	036847	Fingerskrue M6/15, 2.stk
8	072418	072418	072418	Monteringshus RJ stik
9	036730	036983	036983	Fod - 2.stk
10	036844	037094	037094	Hjulaksel
11	036731	036731	036731	Hjul - 2 stk.
12	036896	036971	036971	Vibrationsdæmpere 3 stk. f. kompressor.

Fortsættes på næste side



## Reservedele, *fortsat*

**Reservedelsliste, *fortsat***

Pos.	CDT 30	CDT 40	CDT 60	Beskrivelse
13	036895	036961	037107	Kompressor
14	036743	064863	037102	Kondensator/Fordamper flader
15	072258	072260	072262	Frontgitter inkl. filter
16	036755	036957	037104	Filter, luft
17	036737	036988	036988	Vandbeholder, komplet
18	036845	036845	036845	Gevindprop, komplet
19	036740	036740	036740	Spole for magnetventil
20	036733	036733	036733	Vandstop føler
21	072416	072416	072416	Følersæt AMB/RH%
22	071053	071057	071057	Kabelsæt komplet incl. følere
23	072414	072414	072414	Tilslutningskabel 3,5m. med stik
24	037173	037173	037173	Pakning for låg til el kasse
25	071049	071049	071049	Kontrolpanel komplet, (incl. Display)
26	072412	072412	072412	Hovedprint
27	na	046167	038570	Termoventil m. clips
28	036758	037105	037105	Tørrefilter
29	036893	036893	036893	Magnetventil 1/4"
30	036761	036761	036761	Føler, metal 2600 mm

da

## Index

batteri.....	10	netstik.....	17
CDT, illustration.....	2	optimal drift.....	5
dimensioner.....	19	placering.....	5
el-diagram.....	21	reservedele.....	22
elektrisk tilslutning.....	5	stables.....	6
fejlfinding.....	17	stikdåse.....	5
fejlmeldinger.....	11	styringen.....	3
fejlsøgning.....	17	time tæller.....	8
funktionsbeskrivelse.....	2	transport.....	4
intern hygrostat.....	8; 17	tænd/sluk.....	7
kontrollampe.....	17	tømning af vandbeholder.....	12
kølekreds.....	3	udlæsning uden strømtilslutning.....	9
målgruppe.....	1	vedligeholdelse.....	15

---

# Innledning

## Oversikt

---

<b>Avfuktingsapparater</b>	Denne håndboken gjelder for Dantherms flyttbare avfuktingsapparater av type: CDT 30 MKII artikkel nummer 351189 CDT 40 MKII artikkel nummer 351191 CDT 60 MKII artikkel nummer 351193
<b>Advarsel</b>	<b>Vær nøye med å lese servicehåndboken og å overholde korrekte prosedyrer for bruk og vedlikehold.</b> Les hele håndboken før du bruker avfuktingsapparatet. Med tanke på å unngå skader på utstyr eller personer er det viktig å ha kjennskap til hvordan apparatet og tilhørende sikkerhetsutstyr brukes på riktig måte.
<b>Målgruppe</b>	Håndboken er beregnet på brukere og teknikere som utfører forebyggende vedlikehold og reparasjoner.
<b>Copyright</b>	Reproduksjon av hele eller deler av håndboken er forbudt uten skriftlig samtykke fra Dantherm.
<b>Forbehold</b>	Dantherm forbeholder seg retten til når som helst å endre eller forbedre produktet og servicehåndboken uten forhåndsvarsel.
<b>Innhold</b>	Håndboken har følgende deler: Innledning ..... 1 Oversikt ..... 1 Oppsett og bruksanvisning ..... 2 Beskrivelse av produktet og funksjoner ..... 2 Klargjøring og transport ..... 4 Bruksanvisning ..... 7 Tilleggsutstyr ..... 13 Serviceveiledning ..... 14 Oversikt ..... 14 Forebyggende vedlikehold ..... 15 Feilsøking ..... 17 Tekniske data ..... 18 Mål ..... 19 Avfallshåndtering ..... 20 Koblingsskjema ..... 21 Reservedeler ..... 22 Indeks ..... 24

---

## Oppsett og bruksanvisning

### Beskrivelse av produktet og funksjoner

#### Innledning

I denne delen beskrives produktet CDT30/40/60MKII og produktets ulike funksjoner.

#### Hvordan virker den? Luftstrøm gjennom avfukningsapparatet:

**Slik endres luften når den passerer gjennom avfukningsapparatet:**

Viften trekker fuktig luft gjennom et filter inne i avfukningsapparatet.



Luften nedkjøles slik at fuktigheten kondenserer til vandrdåper som samles opp i vannbeholderen.



Luften varmes opp igjen med varme fra avfukningsapparatet (temperaturøkning på ca. +5 °C).

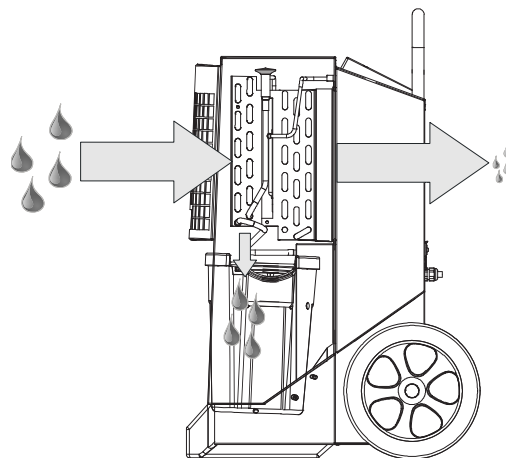

Etter hvert som luften sirkulerer gjentatte ganger gjennom avfukningsapparatet, reduseres fuktighetsinnholdet gradvis. Luften blir derfor raskt tørrere på en mild måte. Avfukningsapparatet kan gå hele tiden eller reguleres av en innebygd hygrostat.

#### Illustrasjon

Illustrasjon av avfukningsapparatet:

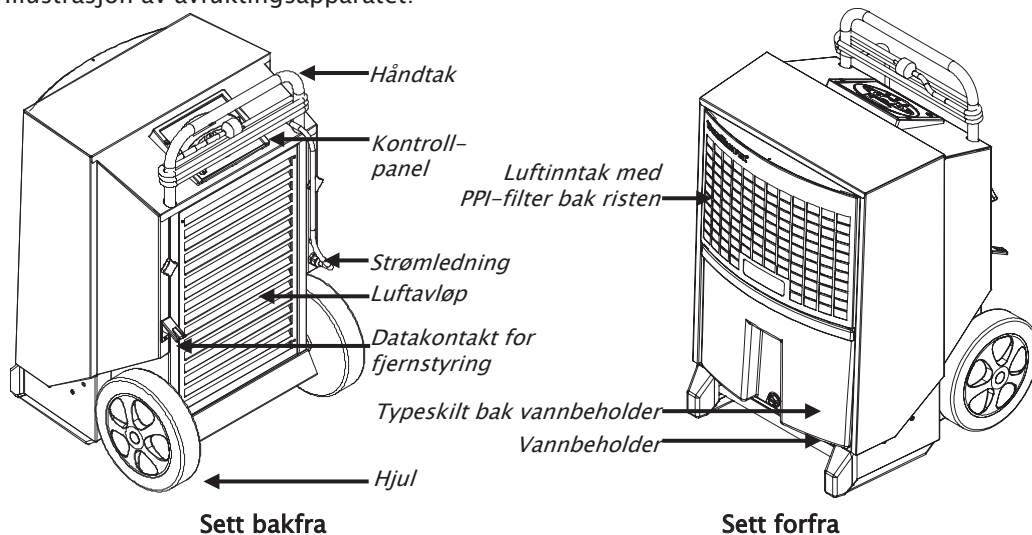

#### Vannbeholder

Kondensert vann samles opp i vannbeholderen. Eventuelt kan det ledes til et avløp via et slangemunnstykke (valgfritt tilleggsutstyr).

Avfukningsapparatet stopper automatisk når beholderen er full. Les om tømning av vannbeholderen i bruksanvisningen. Avfukningsapparatet kan ikke kjøre når beholderen er fjernet.

Fortsetter på neste side

## Beskrivelse av produktet og funksjoner, *forts.*

### Kontrollpanel

Illustrasjon av kontrollpanel:

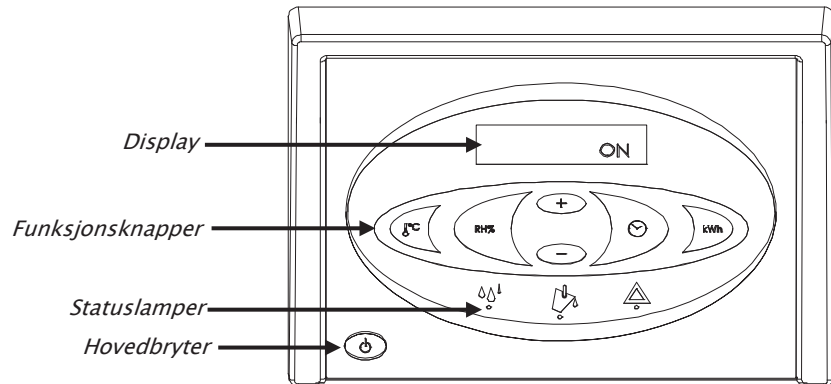

### Funksjoner

Hovedfunksjoner:

- Manuell eller automatisk drift (innebygd, justerbar hygrostat)
- Ekstern hygrostatkontakt
- Visning av temperatur, relativ luftfuktighet, timer og kWh-forbruk
- Timeteller og kWh-forbruk uten 230V-tilkobling
- Justerbar serviceintervallteller

Bruksanvisning for apparatet finnes i denne håndboken.

### Kjølekretskjema

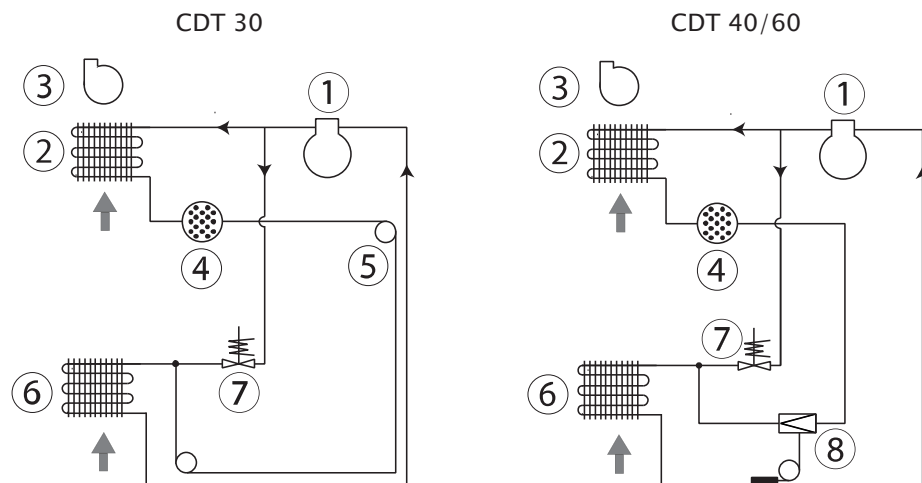

Pos.	Beskrivelse	Pos.	Beskrivelse
1	Kompressor	5	Kapillarrør (kun CDT 30)
2	Kondensator	6	Kjøleelement
3	Vifte	7	Magnetventil
4	Tørrfilter	8	Termostatisk ekspansjonsventil (ikke CDT30)



## Klargjøring og transport, *forts.*

### Plassering

Plasser avfuktingsapparatet på et sted hvor det er god luftsirkulasjon rundt apparatet – med minst 60 cm klaring på luftinntakssiden og 3 meter klaring på utløpssiden.

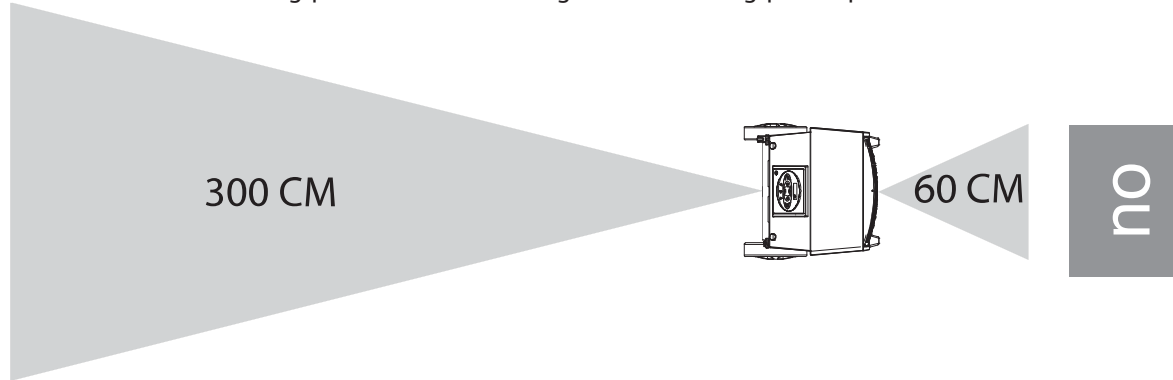

### Optimal drift

Sørg for at rommet som skal avfuktes, er lufttett, og at apparatet ikke er plassert i nærheten av en varmekilde som for eksempel en radiator.

### Elektriske tilkoblinger

Apparatet leveres komplett med en strømledning på 3,5 m. Det kan kobles til en hvilken som helst 230 V, 50 Hz kontakt med sikring på 10–16A.

### Trapper

Hjulene er plassert slik at apparatet kan trekkes opp trapper uten å skade kabinettet eller trappene.

### Transport eller flytting av avfuktingsapparatet

Apparatet kan flyttes av to personer eller med kran. Se anvisningene nedenfor. Ta hensyn til eventuelle sikkerhetsregler som gjelder lokalt for løftingen!

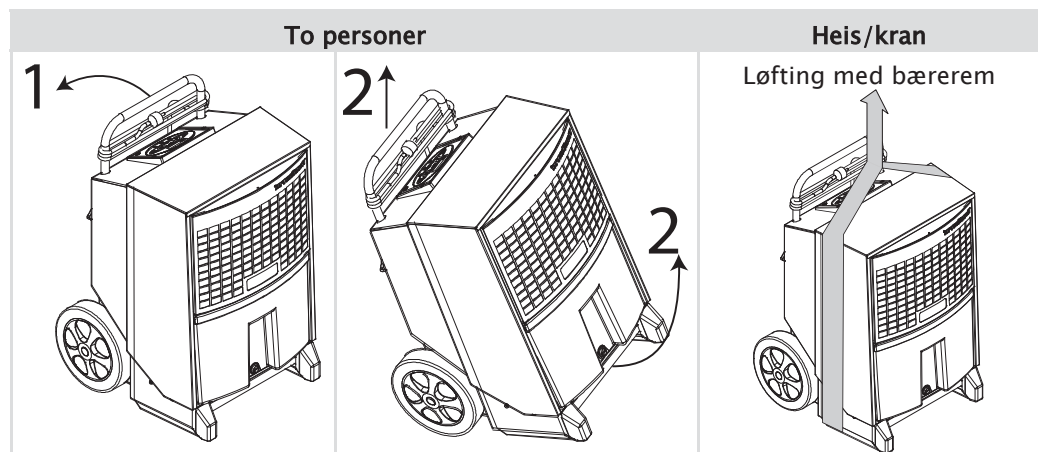

Fortsetter på neste side

## Klargjøring og transport, *forts.*

### Oppbevaring

Ikke stable mer enn to i høyden.

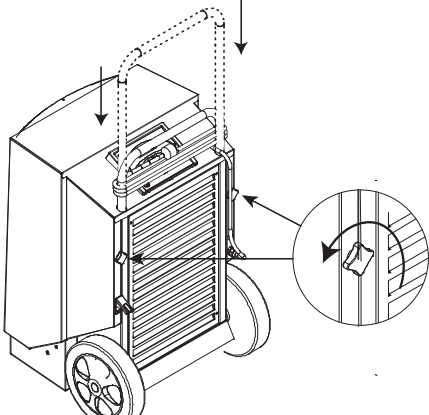
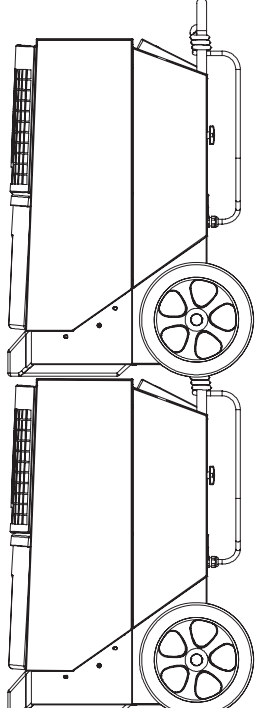
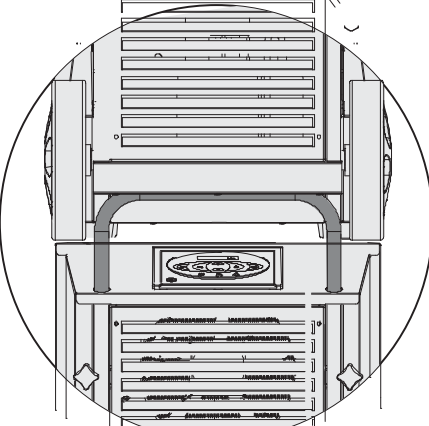
Trinn	Illustrasjon
Skyv håndtaket ned.	
Stable apparatene.	
Kontroller at det øvre hjulsettet er plassert korrekt på håndtaket under.	



## Bruksanvisning

### Innledning

Alle funksjonene styres fra det integrerte kontrollpanelet.



I bruksanvisningen finner du følgende deler:

Transport eller flytting av avfuktingsapparatet .....	5
Oppbevaring .....	6
Slå apparatet på/av og driftsstatus .....	7
Intern hygrostat .....	8
Ekstern hygrostat .....	8
Timeteller .....	8
Displaytekster .....	9
Displaytekster når apparatet ikke er koblet til strøm .....	9
Utskifting av minnebatteri .....	10
Feilmeldinger .....	11
Tømming av vannbeholder .....	12

no

### Slå apparatet på/av og driftsstatus



I tabellen nedenfor forklares bruken av på/av-funksjonen og displaytekstene.

Knapp	Display
	ON – konstant drift
	INT HYG ON – driften styres av intern hygrostat
	INT HYG STOP, hvis verdien som er stilt inn for den interne hygrostaten, er nådd
	EXT HYG ON – driften styres av ekstern hygrostat
	EXT HYG STOP, hvis verdien som er stilt inn for den eksterne hygrostaten, er nådd
	Slå av
	Den grønne lampen indikerer at avfukting er aktivert

Fortsetter på neste side



## Bruksanvisning, *forts.*

**Intern hygrostat** I tabellen nedenfor forklares bruken av hygrostatfunksjonen og displaytekstene.

Trinn	Knapp	Reaksjon
Trykk og hold inne		<b>HYG SET RHxxx%</b> – vil blinke i fem sekunder. Avfuktingsapparatet vil så gå over i hygrostatstyrt drift med angitt verdi (når verdien som er stilt inn, nås, vil <b>INT HYG STOP</b> vises i displayet)
		Trykk en gang på +/- for å angi RH%-verdien i løpet av perioden på fem sekunder. Den nye verdien vil lagres etter ytterligere fem sekunder etter at den siste knappen er trykket på
Trykk		<b>HYG OFF</b> – vil blinke i fem sekunder. Avfuktingsapparatet vil så gå over i konstant drift

**Ekstern hygrostat** Hvis en ekstern hygrostat er koblet til, vil apparatet automatisk gå over til å bruke denne  
Eventuell justering av innstilt verdi må nå gjøres på den eksterne hygrostaten. (når verdien som er stilt inn, nås, vil **EXT HYG STOP** vises i displayet)

**Timeteller** Den innebygde timetelleren registrerer antall driftstimer (kan ikke nullstilles) og antall timer som gjenstår før neste service. Sistnevnte verdi kan justeres. Servicetimetelleren er deaktivert når apparatet er nytt.





Trinn	Knapp	Reaksjon
Trykk og hold inne		<b>SERVICE xxxxh</b> – viser antall timer til neste service hos autorisert tekniker. Denne verdien lagres automatisk etter å ha blinket i fem sekunder, og funksjonen vil aktiveres hvis den ikke allerede er aktivert. Når antall timer har nådd det angitte serviceintervallet, vil displayet gå over til å vise <b>SERVICE</b>
		Trykk en gang på +/- for å angi en ny serviceverdi. Den nye verdien vil lagres fem sekunder etter at den siste knappen er trykket på
Trykk		<b>SET SERVICE OFF</b> – deaktiverer funksjonen for servicenedtelling

*Fortsetter på neste side*

## Bruksanvisning, *forts.*





### Displaytekster

Tabellen nedenfor viser hvordan informasjonsfunksjonene skal brukes

Knapp	Reaksjon
	XX°C – viser nåværende romtemperatur
	Actual RH% – viser faktisk relativ luftfuktighet
	XX kWh – viser totalt energiforbruk. Kan ikke nullstilles
	xxxxh – viser antall driftstimer for apparatet. Kan ikke nullstilles

### Displaytekster når apparatet ikke er koblet til strøm

Apparatet har et innebygd batteri som gjør at displayet viser tekst også når apparatet ikke er koblet til strøm. Følgende tekster vil vises når apparatet ikke er koblet til strøm:

Knapp	Reaksjon
 hold inne	Viser totalt energiforbruk i kWh
og  trykk en gang	
 hold inne	Viser totalt antall driftstimer for apparatet
og  trykk en gang	

Fortsetter på neste side

## Bruksanvisning, *forts.*

### Utskifting av minnebatteri

Hvis timetellerne ikke kan leses av når apparatet ikke er koblet til strøm, skyldes dette antakeligvis at batteriet er flatt. Slik skifter du batteri:

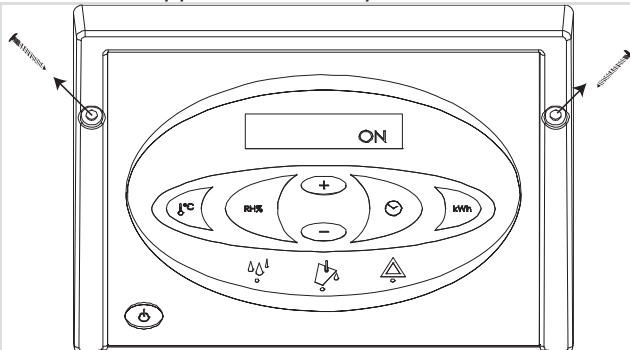
<b>Handling</b>	
Advarsel: Du må alltid koble fra strømmen til apparatet før du bytter batteri	
1	Løsne skruene på begge sider av kontrollpanelet, og løft panelet forsiktig opp ved hjelp av toppkanten
	
2	Kutt kabelstroppen som holder batteriet fast. Skift ut batteriet. Bruk en ny kabelstropp med bredde på maks. 2,5 mm. Bruk kun alkaliske AA-batterier. Illustrasjon av printplate med batteri inkludert finnes i koblingskjemaet på side 21.

*Fortsetter på neste side*

## Bruksanvisning, *forts.*

### Feilmeldinger

En oversikt over mulige feil som kan hindre normal drift

Feilmelding	Illustrasjon	Årsak	Tiltak
Gult lys i lampen i midten med tømme-symbol og <b>FULL</b> skrevet i displayet		Vannbeholderen er full eller feil på vannpumpe (tilleggsutstyr)	Se veiledning for tømning nedenfor eller sjekk pumpeutløpet
Rødt lys i høyre lampe <b>HIGH TEMP</b> skrevet i displayet		For høyt trykk eller for høy temperatur i høytrykkselementet	Sjekk filteret og se etter smuss i avfuktingsapparatets luftganger
Rødt lys i høyre lampe <b>AMBIENT TEMP</b> skrevet i displayet		Romtemperatur utenfor normalområde	Plasser avfuktingsapparatet i temperaturområdet som er angitt; mellom 3°-32 °C
Rødt lys i høyre lampe <b>SENSOR FAIL</b> skrevet i displayet En av de interne sensorene er defekte. Bruk knappene +/- for å skifte mellom tre mulige feil		<b>SENSORFEIL</b>	
		1: <b>EVAP FAIL</b> Termometer på kjøleelement er defekt	Må undersøkes av autorisert servicetekniker
		2: <b>COND FAIL</b> Termometer på kondensator er defekt	Må undersøkes av autorisert servicetekniker
		3: <b>ROOM FAIL</b> Termometer for rommet inne i apparatet er defekt	Må undersøkes av autorisert servicetekniker
Rødt lys i høyre lampe <b>LP STOP</b> skrevet i displayet		Lekkasje i kjølekrets	Må undersøkes av autorisert servicetekniker

*Fortsetter på neste side*

no

## Bruksanvisning, *forts.*

### Tømming av vannbeholder

Du behøver ikke slå av avfuktingsapparatet når du tømmer beholderen. Avfuktingsapparatet vil slå seg av automatisk når du tar ut vannbeholderen. Slik tømmer du vannbeholderen:

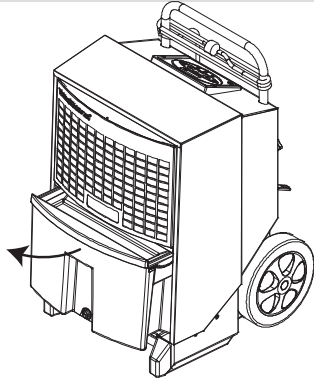
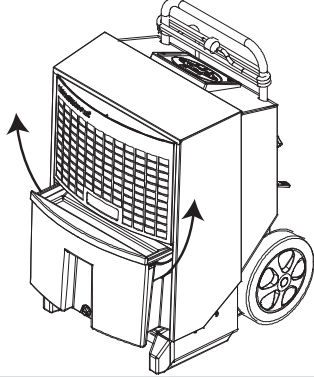
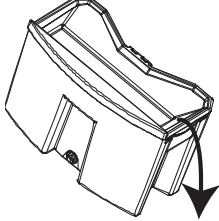
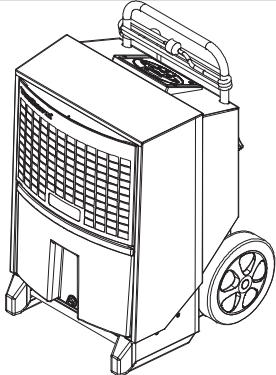
Trinn	Handling	Illustrasjon
1	Trekk vannbeholderen halvveis ut ved å trekke i håndtaket foran på beholderen	
2	Ta tak i sidehåndtakene på vannbeholderen og løft den ut av selve apparatet	
3	Tøm vannbeholderen ved å tippe vannet ut av tuten på siden	
4	Sett vannbeholderen tilbake  <b>Viktig:</b> Kontroller at vannbeholderen er skjøvet helt inn så langt den kommer	





## Tilleggsutstyr

### Innledning

Dantherm vil kunne gi deg mer detaljert informasjon om hvert tilleggsutstyr.

### Liste

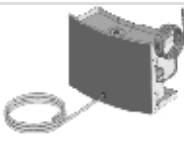
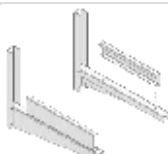
Her er en komplett liste over tilleggsutstyr for CDT-serien med illustrasjoner, beskrivelse og artikkelnummer:

Tilleggsutstyr	Illustrasjon	Beskrivelse	CDT-type	Artikkelnummer
Hygrostat		Når en hygrostat er koblet til, kan avfuktingsapparatet gå automatisk avhengig av luftfuktigheten til enhver tid		
		Hygrostater kommer i to utgaver:		
		Hygrostat med 0,4 m strømledning, jackplugg og brakett	Alle	396242
		Hygrostat med 3 m strømledning og jackplugg	Alle	396241
Ventil og slangegjenge		Kuleventil, slangegjenge i messing og klemme	Alle	396243
Vannpumpe med kondensering		Hvis det benyttes kondenseringspumpe, er det ikke nødvendig å tømme vannbeholderen	CDT 30/30S	075616
			CDT 40/40S/60	075617
Veggbrakett		Avfuktingsapparatet kan festes på veggbraketten for å holdes på avstand fra gulvet	CDT 30/30S	396247
			CDT 40/40S/60	396248
Dansk kontakt med jordspyd		Adapter for europeisk kontakt med jording	Alle	396249

# Serviceveiledning

## Oversikt

---

**NB!** Reservedeler fra side 22.

---

**Advarsel** Du må alltid koble strømmen fra apparatet før du utfører vedlikehold på det!

---

**Innhold** Dette avsnittet består av følgende deler:

Oversikt.....	14
Forebyggende vedlikehold .....	15
Feilsøking .....	17
Tekniske data .....	18
Mål .....	19
Avfallshåndtering.....	20
Koblingsskjema .....	21
Reservedeler .....	22

---



## Forebyggende vedlikehold

**Innledning** Det er nødvendig med forebyggende vedlikehold for at apparatet ikke skal bli ødelagt. Nedenfor finner du anbefalt plan for månedlig og årlig vedlikehold.

**Viktig** Du må alltid koble strømmen fra apparatet før du utfører forebyggende vedlikehold på det!

**Månedlig vedlikehold** Prosedyre for månedlig vedlikehold:

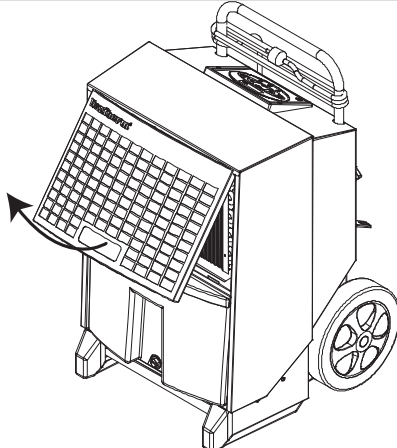
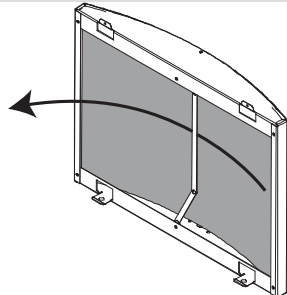
Trinn	Handling
1	<p>Åpne opp risten foran og løft den opp</p> 
2	<p>Ta ut filteret og skyll det i varmt såpevann, eller støvsug filteret hvis det bare er litt smuss på det. Hvis det er svært mye smuss på filteret, skal det byttes ut. Se avsnittet om reservedeler</p> 
3	Rengjør vannbeholderen

*Fortsetter på neste side*

no

## Forebyggende vedlikehold, *forts.*

Månedlig vedlikehold, *forts.*

Trinn	Handling	
4	<p>Løse de to skruene på hver side og løft dekslet opp ca. 30° Løft opp dekslet</p>	
6	<p>Rengjør kjøleelementets overflate med en myk børste, støvsuger eller komprimert luft Sett dekslet og vannbeholderen tilbake igjen</p>	
7	<b>IKKE</b> nullstill servicetimetelleren når du utfører månedlig vedlikehold	

Årlig vedlikehold eller i henhold til servicetimeteller

Når servicetiden er nådd – eller minst en gang i året – skal avfuktingsapparatet leveres inn hos et autorisert servicesenter.

Apparatet vil da bli inspisert, og det vil bli kontrollert for lekkasjer i kjølesystemet og forhold knyttet til elektrisk sikkerhet.

Dantherm kan også inngå faste serviceavtaler som omfatter et serviceprogram med 18 punkter. Kontakt nærmeste Dantherm-forhandler for mer informasjon.

## Feilsøking

### Feilsøking

Bruk tabellen nedenfor for å identifisere og løse problemer eller feil:

Problem	Mulig årsak	Løsning
<ul style="list-style-type: none"> <li>• Avfuktingsapparatet vil ikke starte</li> <li>• Displayet er avslått</li> </ul>	Stikkkontakten er ikke koblet til	Kontroller at apparatet er koblet til strøm. Sjekk stikkkontakten, om nødvendig ved å koble til et annet elektrisk apparat
<ul style="list-style-type: none"> <li>• Avfuktingsapparatet vil ikke starte</li> <li>• Grønn lampe lyser ikke</li> <li>• <b>HYG STOP</b> skrevet i displayet</li> </ul>	Hygrostaten har registrert lavere luftfuktighet enn verdien som er stilt inn, og apparatet er derfor slått av for å spare strøm	Senk verdien for hygrostaten eller gå over til manuell drift. Se avsnittet om Intern hygrostat på side 8
<ul style="list-style-type: none"> <li>• Gul lampe lyser</li> <li>• Displayet viser <b>Full</b></li> </ul>	Vannbeholderen er full eller pumpen (tilleggsutstyr) er blokkert	Tøm vannbeholderen eller fjern det som blokkerer pumpen
<ul style="list-style-type: none"> <li>• Rød lampe lyser</li> </ul>	Apparatet har stoppet grunnet feil	Se veiledningstabellen på side 11 om feilmeldinger
<ul style="list-style-type: none"> <li>• Apparatet går</li> <li>• Grønn lampe lyser</li> <li>• <b>SERVICE</b> blinker i displayet</li> </ul>	Angitte serviceintervall er nådd	Utfør service på produktet som spesifisert i avsnittet om servicetimetelleren
<ul style="list-style-type: none"> <li>• Apparatet går</li> <li>• Når RH%-aktiveres, viser displayet <b>SENSOR FAIL</b></li> </ul>	RH%-sensor defekt	Bytt ut RH%-sensoren
<ul style="list-style-type: none"> <li>• kWh og timer vises ikke uten strømtilkobling</li> </ul>	Minnebatteriet er flatt.	Skift ut batteriet. Se side 10

### Merk:

- Hvis apparatet ikke fungerer som det skal, må det slås av umiddelbart!
- Vent ettminutt før du starter feilsøkingen, ettersom apparatet kan ha blitt slått av automatisk av sikkerhetsgrunner

### Ytterligerehjelp

Hvis avfuktingsapparatet ikke vil starte opp igjen, ber vi deg ta kontakt med din lokale Dantherm-forhandler. Dette gjelder også hvis apparatet går uten at vannet kondenseres. Det kan dreie seg om en feil i kjølekretsen som en servicetekniker må se på

no

## Tekniske data

### Generelle data

Tabellen nedenfor viser generelle tekniske data:

Data	enhet	CDT 30	CDT 40	CDT 60
Område - fuktighet	%RH	40-100		
%RH hysteres	%RH	4		
Område - temperatur	°C	3-32		
Strømtilkobling	V/Hz	230/50		
Maks. ampereklass	A	2,7	3,6	4,9
Maks. inngangseffekt	kW	0,56	0,81	1,12
Luftproduksjon	m <sup>3</sup> /h	250	350	725
Kjølemiddel	-	R134a	R407C	R407C
Kjølemiddelfylling	kg	0,410	0,450	0,650
Vannbeholderkapasitet	l	7,1	13,8	13,8
Støynivå på 1 m avstand	dB	56	59	62
Vekt	kg	32	42	46
Beskyttelsesklasse	IP	x4		
Filter	PPI	15		
kWh målenøyaktighet	%	±5 %		



Dantherm, Marienlystvej 65, DK-7800 Skive, erklærer med dette at følgende produkt: Avfuktingsapparat, type CDT 30/40/60 MKII, artikkelnummer 351189/351191/351193: som omfattes av denne erklæringen, er i overensstemmelse med følgende direktiver:

2006/42/EF	Maskindirektivet
2006/95/EF	Lavspenningsdirektivet
2004/108/EF	EMC-direktivet
2004/12/EF	Trykkutstyrsdirektivet
2002/95/EØF	RoHs-direktivet
2002/96/EF	WEEE-direktivet

- og har blitt produsert i henhold til følgende harmoniserte standarder:

EN 12100:2010	Maskinsikkerhet
EN 60 335-1:2012	Lavspenningssikkerhet
EN 60 335-2-40:2003	Lavspenningssikkerhet
EN 61 000-6-2:2005	EMC
EN 61 000-6-3:2007	Utslipp

Skive, 28.08.2012

# Mål

## Illustrasjon

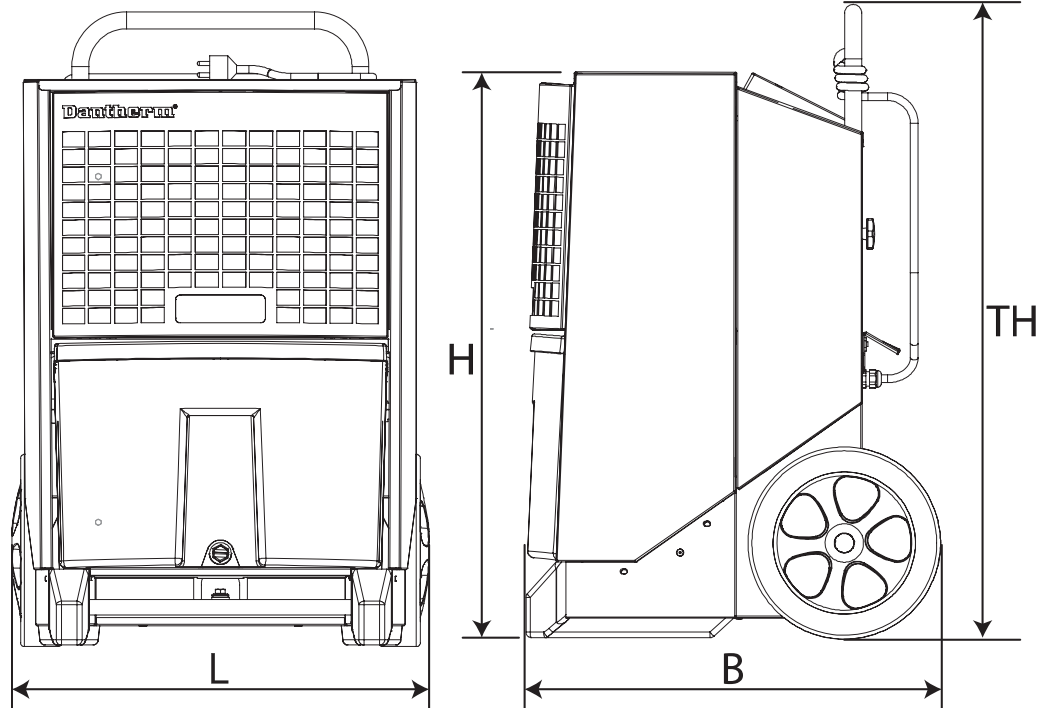

	CDT 30	CDT 40	CDT 60
L	417 mm	540 mm	540 mm
B	510 mm	540 mm	540 mm
H	650 mm	740 mm	820 mm
TH	1023 mm	1190 mm	1270 mm

## Avfallshåndtering

**Avfallshåndtering** Dette produktet er laget for å vare i mange år. Alle nasjonale lover og prosedyrer for miljøvern må overholdes når du skal kaste produktet.

Elektriske og elektroniske apparater og batteriene i dem inneholder materialer, komponenter og stoffer som kan være skadelig for mennesker og miljøet hvis de ikke håndteres på riktig måte.

Elektriske og elektroniske apparater og batterier er merket med en søppelkasse med kryss over. Dette indikerer at elektriske og elektroniske apparater og batterier ikke kan kastes sammen med usortert husholdningsavfall, men må samles inn separat.

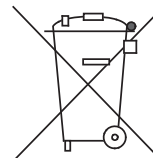

Noen batterier er også merket med de kjemiske betegnelsene Hg (kvikksølv), Cd (kadmium) eller Pb (bly). Dette er særlig skadelige stoffer, og det er derfor spesielt viktig at slike batterier samles inn. Det er viktig at alle forbrukere av slike batterier leverer dem inn ved et godkjent innsamlingspunkt. På den måten sørger man for at batteriene gjenvinnes i henhold til aktuell lovgivning, og at de ikke vil skade miljøet unødig.

Dette produktet har et innebygt minnebatteri. Hvis de lokale myndighetene har etablert en innsamlings- og gjenvinningsstasjon der man kan levere elektriske og elektroniske apparater og batterier, ber vi deg benytte disse stasjonene. Kontakt lokale myndigheter for mer informasjon.

# Koblingskjema

## Skjema

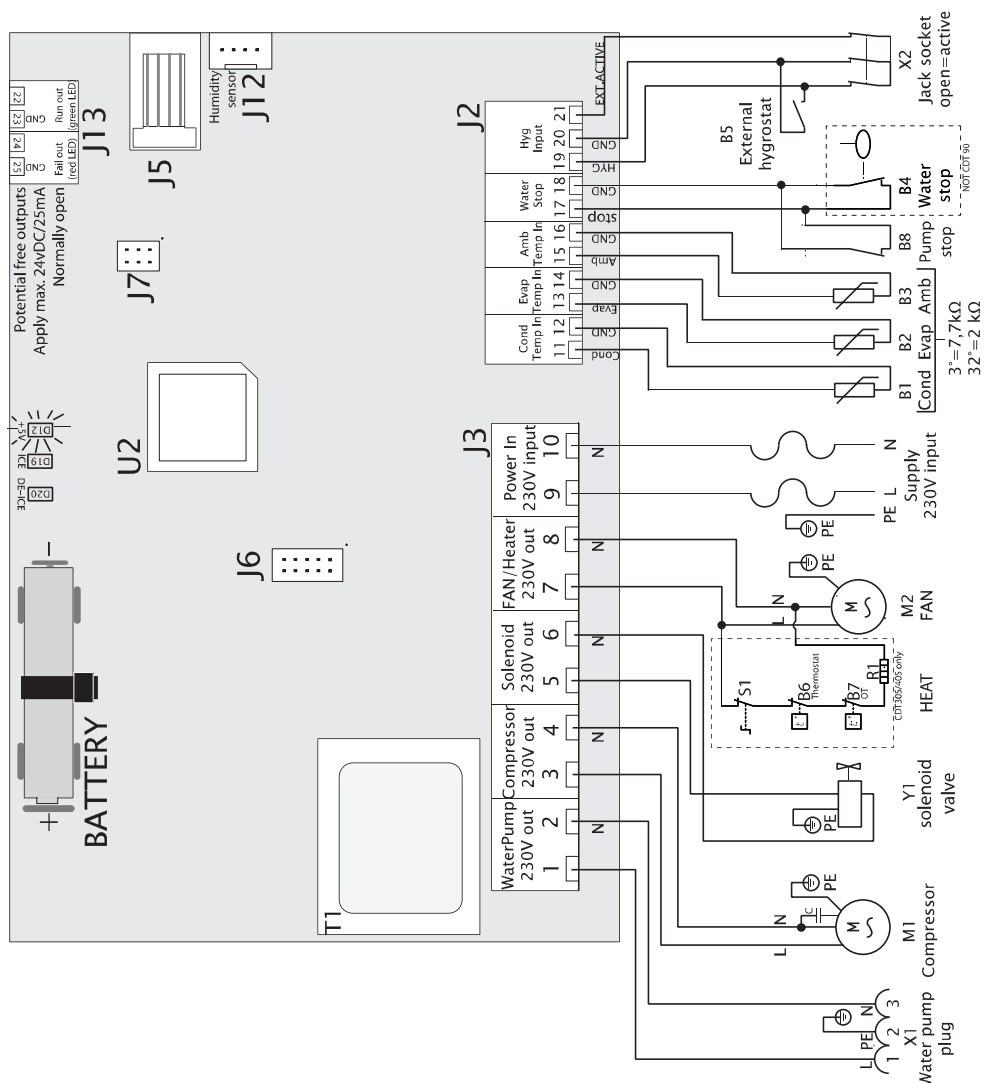

Pos.	Beskrivelse	Pos.	Beskrivelse
B1	Temperatursensor for kondensatoroverflate	J6	Ikke i bruk
B2	Temperatursensor for kjøleelementoverflate	J7	Fabrikkinstillinger
B3	Overflatetemperatursensor	J12	Intern hygroskop
B4	Sensor for full vannbeholder	J13	Ekstra utgang
B5	Ekstern hygroskop (tilleggsstyr)	M1	Kjølekompressor
B6	Termostat (kun 30S/40S)	M2	Viftemotor
B7	Overtemperatur (kun 30S/40)	R1	Varmeelement (kun 30S/40S)
B8	Alarm for ekstern pumpe (tilleggsstyr)	S1	Varmeelement på/av (kun 30S/40S)
D12	LED +5V DC tilførselsstyring	T1	Transformator
D19	LED Is på kjøleelementoverflaten	U2	CPU
D20	LED Avising aktiv	X1	Vannpumpekontakt
J2	Lavspenningskontakter	X2	Jackplugg for ekstern hygroskop
J3	230V-kontakter	Y1	Magnetventil (trykkutjevning)
J5	Ikke i bruk		



## Reservedeler

Utvidet illustrasjon Utvidet illustrasjon

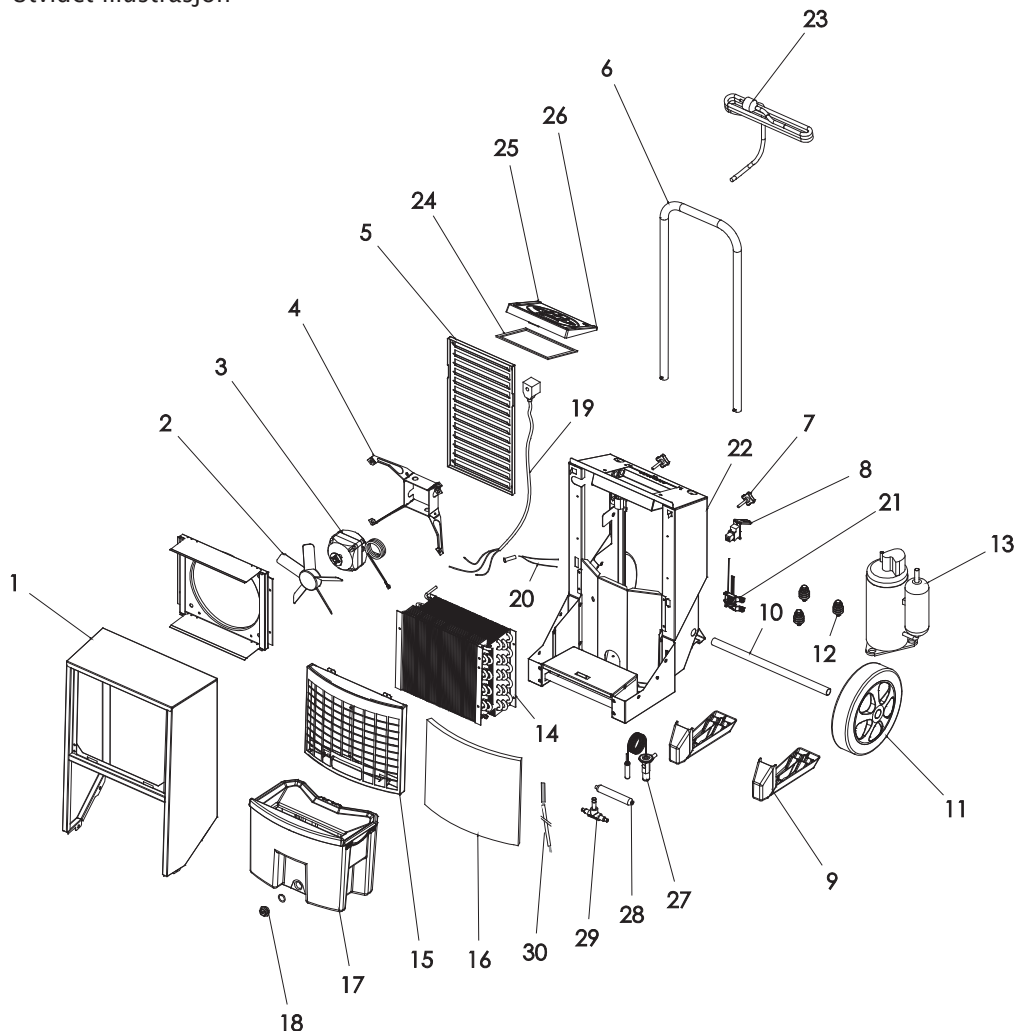

Liste med reservedeler

Pos.	CDT 30	CDT 40	CDT 60	Beskrivelse
1	036741	036986	037110	Komplett frontdeksel
2	036826	036826	037101	Vifteblader
3	032857	032857	032873	Viftemotor
4	032854	032854	032880	Viftefeste
	072410	072410	072398	Komplett vifte (pos. 2, 3, 4)
5	036744	036960	037106	Utløpsrist
6	036762	036959	036959	Håndtak
7	036847	036847	036847	Fingerskrue M6/15, 2 stk.
8	072418	072418	072418	Monteringskappe, RJ-plugg
9	036730	036983	036983	Fot - 2 stk.
10	036844	037094	037094	Hjulaksel
11	036731	036731	036731	Hjul - 2 stk.
12	036896	036971	036971	Vibrasjonsdempere, 3 stk. for kompressor.

Fortsetter på neste side



## Reservedeler, *forts.*

Liste med reservedeler, *forts.*

Pos.	CDT 30	CDT 40	CDT 60	Beskrivelse
13	036895	036961	037107	Kompressor
14	036743	064863	037102	Kondensator/Kjøleelementoverflater
15	072258	072260	072262	Frontrist + filter
16	036755	036957	037104	Filter, luft
17	036737	036988	036988	Beholder, komplett
18	036845	036845	036845	Gjenget plugg, komplett
19	036740	036740	036740	Magnetventil
20	036733	036733	036733	VannstoppSENSOR
21	072416	072416	072416	Sensorsett AMB/RH%
22	071053	071057	071057	Kabelsett, komplett med sensorer
23	072414	072414	072414	Strømledning 3,5 m med plugg
24	037173	037173	037173	Koblingsbokspakning
25	071049	071049	071049	Komplett kontrollpanel, inkl. display
26	072412	072412	072412	Hovedprintplate
27	i/a	046167	038570	Termoventil med klips
28	036758	037105	037105	Tørrfilter
29	036893	036893	036893	Magnetventil 1/4"
30	036761	036761	036761	Sensor, 2600 mm

no

## Indeks

avfallshåndtering.....	20	lampe.....	17
batteri.....	10	mål.....	19
beskrivelse av funksjoner.....	2	målgruppe.....	1
CDT, illustrasjon.....	2	oppbevaring.....	6
Displaytekster når apparatet ikke er koblet til strøm.....	9	optimal drift.....	5
ekstern hygrostat.....	8	plassering.....	5
elektriske tilkoblinger.....	5	på/av.....	7
feilmeldinger.....	11	reservedeler.....	22
feilsøking.....	17	stabling.....	6
funksjon.....	3	tekniske data.....	18
intern hygrostat.....	8; 17	tilleggsutstyr.....	13
kjølekrets.....	3	timeteller.....	8
koblingsskjema.....	21	transport.....	4; 5
kontakt.....	5; 17	tømming av vannbeholder.....	12
kontrollpanel.....	3	vedlikehold.....	15

---

# Inledning

## Översikt

<b>Avfuktare</b>	Den här handboken avser Dantherms flyttbara avfuktare av typen: CDT 30 MKII art. nr 351189 CDT 40 MKII art. nr 351191 CDT 60 MKII art. nr 351193
<b>Varning</b>	<b>Se till att du läser den här servicehandboken och använder rätt drifts- och underhålls-procedurer.</b> Läs igenom hela handboken innan du använder avfuktaren. Det är viktigt att vara medveten om rätt driftsprocedure för maskinen och dess säkerhetsanordningar för att undvika skador på material och personer.
<b>Målgrupp</b>	Den här handboken är avsedd för användare och tekniker som utför förebyggande underhåll och reparationer.
<b>Upphovsrätt</b>	Kopiering av handboken eller delar av den är förbjudet utan skriftligt tillstånd från Dantherm.
<b>Förbehåll</b>	Dantherm förbehåller sig rätten att när som helst genomföra ändringar och förbättringar på produkten eller i servicehandboken, utan förvarning och förpliktelser.
<b>Innehåll</b>	Denna handbok innehåller följande kapitel: Inledning ..... 1 Översikt..... 1 Förberedelse- och användarhandledning..... 2 Produkt- och funktionsbeskrivningar ..... 2 Förberedelse- och transporthandledning..... 4 Användarhandledning ..... 7 Tillbehör ..... 13 Servicehandledning..... 14 Översikt..... 14 Förebyggande underhåll..... 15 Felsökning ..... 17 Tekniska specifikationer..... 18 Mått..... 19 Avyttring..... 20 Kopplingsschema..... 21 Reservdelar ..... 22 Register ..... 24

## Förberedelse- och användarhandledning

### Produkt- och funktionsbeskrivningar

#### Inledning

Det här kapitlet innehåller en produktbeskrivning av CDT30/40/60MKII, plus en beskrivning av dess funktioner.

#### Så här fungerar den

Luft strömmar genom avfuktaren:

##### Luftens förändring genom avfuktaren:

Fläkten suger in fuktig luft i avfuktaren genom ett filter.



Luften kyls ned, vilket får fukttinnehållet att kondenseras till vattendroppar som samlas upp i vattenbehållaren.



Luften värms upp på nytt med hjälp av värme från driften av avfuktaren (en temperaturökning på ca + 5 °C)

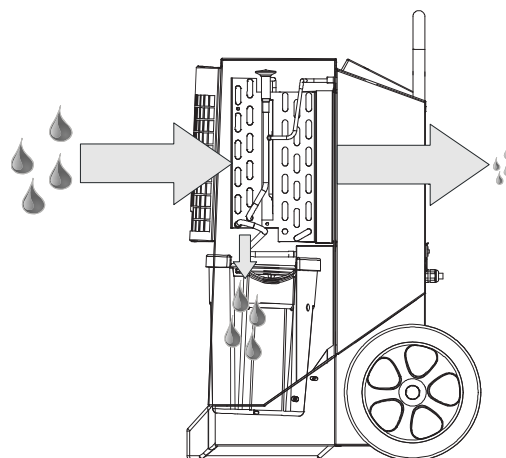

Tack vare luftens upprepade cirkulation genom avfuktaren, minskar luftens fuktighet konstant, varvid man uppnår en snabb och skonsam torkning. Avfuktaren kan arbeta oavbrutet eller styras av en inbyggd hygrostat.

#### Illustration

Illustration av avfuktare:

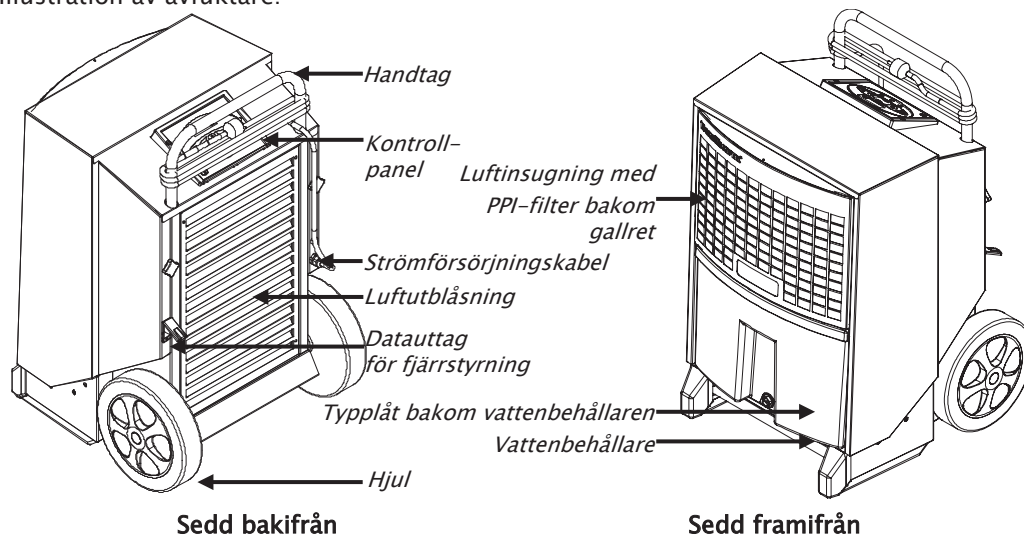

#### Vattenbehållare

Kondensvatten samlas upp i vattenbehållaren men kan alternativt ledas till ett avlopp med ett slangmuntycke (tillval).

Avfuktaren stannar automatiskt när behållaren är full. Se användarhandledningen för information om hur man tömmer vattenbehållaren. Avfuktaren kan inte köras om vattenbehållaren är borttagen.

Fortsättning på nästa sida

## Produkt- och funktionsbeskrivningar, *forts.*

### Kontrollpanel

Illustration av kontrollpanelen:

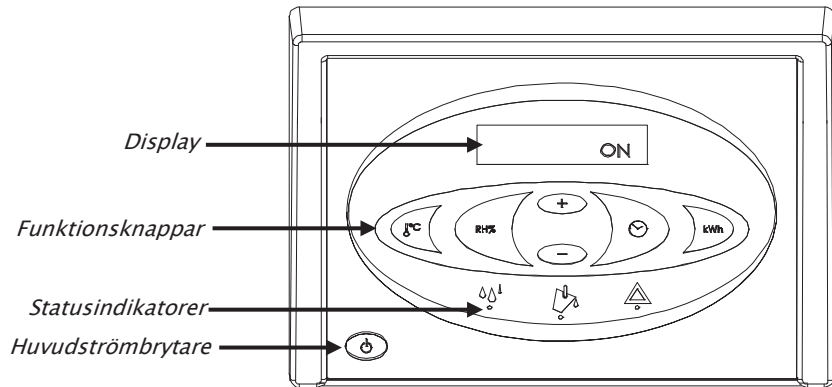

### Funktioner

Huvudfunktioner:

- Manuell eller automatisk drift (inbyggd justerbar hygrostat).
- Externt uttag för hygrostat.
- Display för temperatur, relativ luftfuktighet, drifttid och förbrukade kWh.
- Timräknare och förbrukade kWh utan 230V-anslutning.
- Inställbart räkneverk för serviceintervall.

Driften beskrivs i användarhandledningen i denna handbok.

### Diagram kylkrets

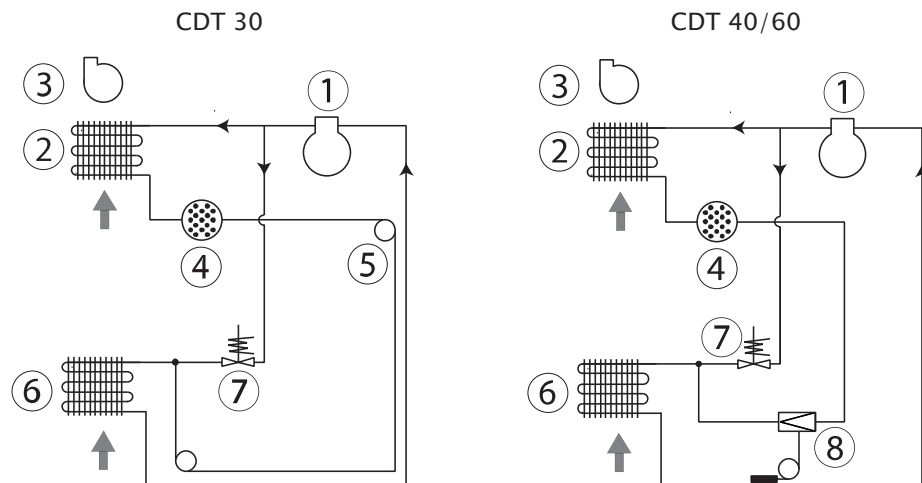

Pos.	Beskrivning	Pos.	Beskrivning
1	Kompressor	5	Kapillärör (endast CDT 30)
2	Kondensator	6	Förångare
3	Fläkt	7	Solenoidventil
4	Torrfilter	8	Termostatisk expansionsventil (inte CDT30)

## Förberedelse- och transporthandledning

**Inledning** Det här kapitlet är en vägledning för upppackning, förberedelse, transport och förvaring

**Varning** Om maskinen har transporterats liggande, ska den stå i upprätt ställning i minst en timme innan den tas i bruk.

**Uppackning** Följ de här stegen för upppackning:

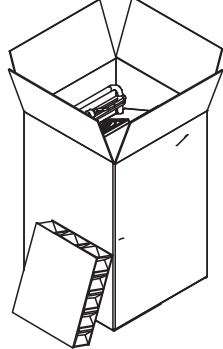
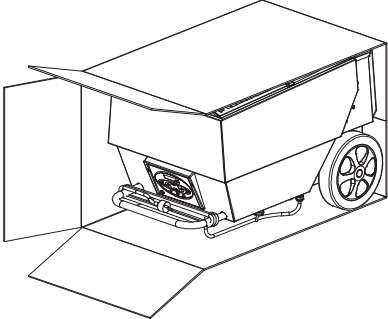
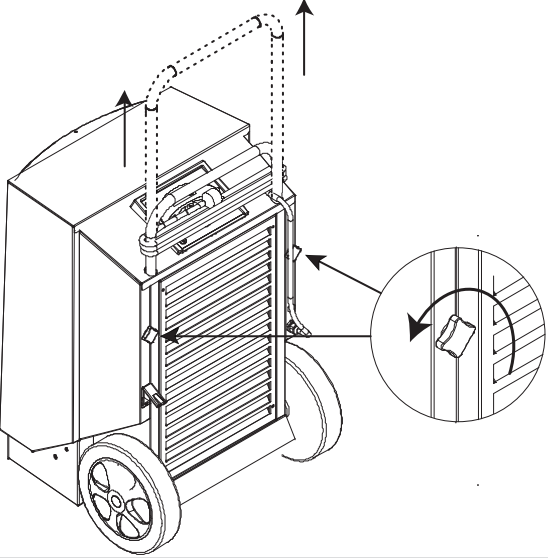
Steg	Åtgärd	Illustration
1	Öppna förpackningen på ovansidan	
2	Placera kartongen vågrätt, med hjulen nedåt	
3	Dra ut maskinen ur kartongen	
4	Lossa knapparna, dra upp handtaget till önskad höjd och dra åt knapparna igen	
5	Ta bort skyddsfilmerna på kontrollpanelen	

*Fortsättning på nästa sida*

## Förberedelse- och transporthandledning, *forts.*

### Placering

Placera avfuktaren där det finns gott om plats för luften att cirkulera runt den, med minst 60 cm utrymme på luftintagssidan och 3 meter utrymme på utblåsningssidan.

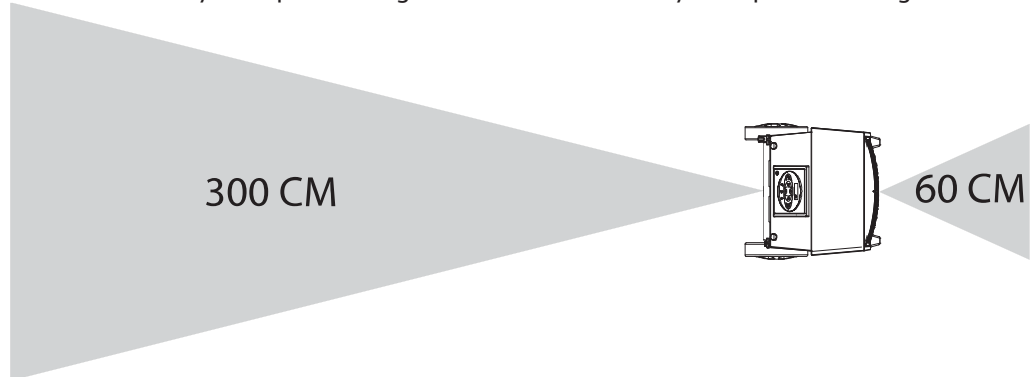

### Optimal drift

Se till att det rum som ska avfuktas är ordentligt slutet och att maskinen inte står intill en värmekälla, t.ex. värmeelement.

### Elektrisk anslutning

Maskinen levereras komplett med en 3,5m strömförsörjningskabel och kan anslutas till varje 230 V, 50 Hz-uttag med en 10-16A säkring.

### Trappor

Hjulen är placerade så att maskinen kan dras uppför en trappa utan att skada hölje eller trappa.

### Transport eller flytt av avfuktaren

Maskinen kan flyttas av två personer eller med hjälp av en kran. Se anvisningarna nedan: Tänk på lokala arbetsmiljöregler rörande lyft!

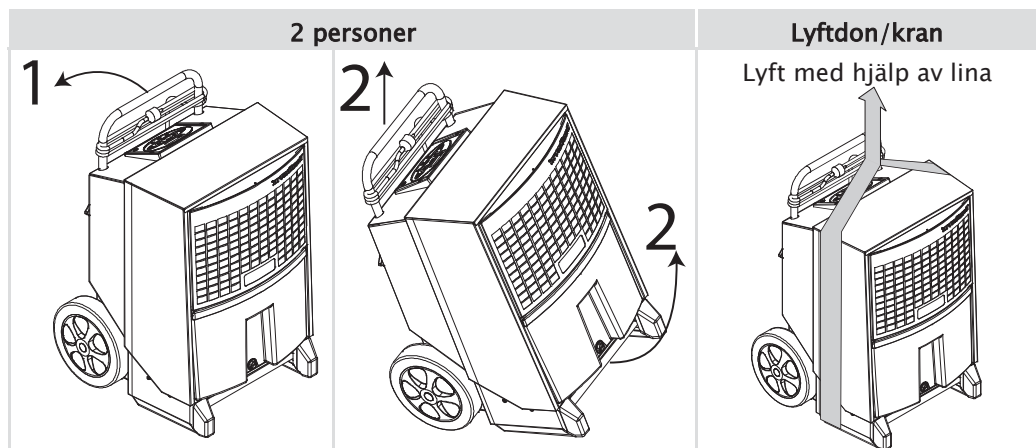

*Fortsättning på nästa sida*

SE

## Förberedelse- och transporthandledning, *forts.*

### Förvaring

Stapla högst två på varandra.

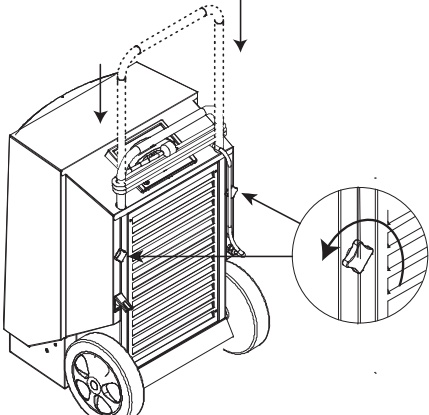
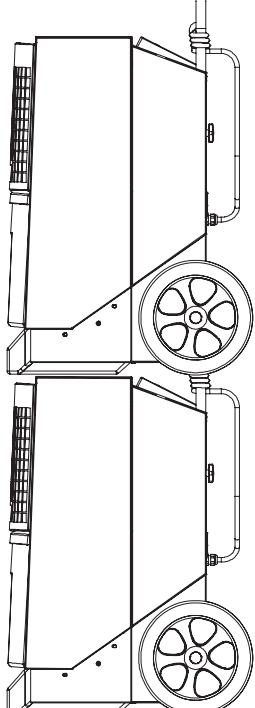
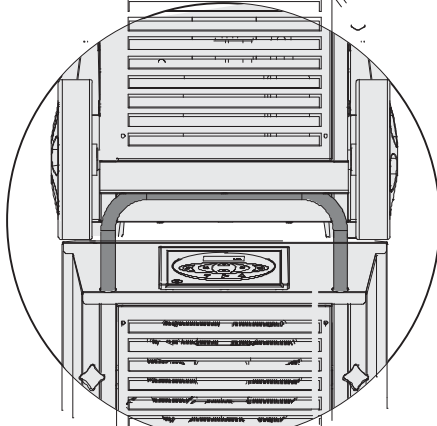
Steg	Illustration
Tryck ner handtaget.	 A line drawing of a Dantherm unit on wheels. A dashed line with an arrow points to the handle on top of the unit, indicating it should be pushed down. A circular inset shows a close-up of the handle mechanism.
Stapla enheterna.	 A line drawing showing two Dantherm units stacked vertically. The top unit is placed on top of the bottom unit, demonstrating the stacking process.
Kontrollera att den övre hjulsatsen är placerad korrekt på handtaget under.	 A circular inset illustration showing a top-down view of the stacked units. It highlights the top wheel assembly of the upper unit being correctly positioned over the handle of the lower unit.



# Användarhandledning

## Inledning



Alla funktioner styrs från den inbyggda kontrollpanelen.

Användarhandledningen innehåller följande avsnitt:

Transport eller flytt av avfuktaren .....	5
Förvaring .....	6
Avstängning/påslagning och driftstatus .....	7
Drift av intern hygrostat .....	8
Drift av extern hygrostat .....	8
Tidräknare .....	8
Texter på displayen .....	9
Displaytexter när maskinen inte är ansluten till elnätet .....	9
Byta minnesbatteri .....	10
Felmeddelanden .....	11
Tömning av vattenbehållaren .....	12



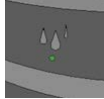

**Avstängning/påslagning och driftstatus** I tabellen nedan visas hur på/av-funktionen ska hanteras och texterna på displayen.

Knapp	Display
	ON - kontinuerlig drift
	INT HYG ON - driften styrs av den interna hygrostaten
	INT HYG STOP, om interna hygrostatens börvärde uppnåtts
	EXT HYG ON - driften styrs av extern hygrostat
	EXT HYG STOP, om externa hygrostatens börvärde uppnåtts
	Stäng av
	Den gröna LED-lampan indikerar aktiv avfuktning

*Fortsättning på nästa sida*

## Användarhandledning, *forts.*

**Drift av intern hyg-rost** I tabellen nedan visas hur hygrostaten ska hanteras och texterna på displayen.

Steg	Knapp	Kommentar
Håll intryckt		<b>HYG SET RHxxx%</b> – blinkar i 5 sekunder. Avfuktaren övergår sedan till drift styrd av intern hygrostat med inställt börvärde (när börvärdet uppnåtts, visar displayen <b>INT HYG STOP</b> )
		Tryck kort in +/- för att ställa in RH%-värdet under ovanstående 5-sekundersperiod. Det nya värdet sparas då efter ytterligare 5 sekunder efter det att den senaste knappen trycktes in
Press		<b>HYG OFF</b> – blinkar i 5 sekunder. Avfuktaren övergår sedan till kontinuerlig drift

**Drift av extern hyg-rost** Om en extern hygrostat ansluts, börjar maskinen använda den automatiskt. Varje ändring av börvärdet måste sedan ske på den externa hygrostaten. (när börvärdet uppnåtts, visar displayen **EXT HYG STOP**)





**Tidräknare** Den inbyggda tidräknaren registrerar det totala antalet drifttimmar (kan inte återställas) och antalet timmar kvar till nästa service, vilket kan justeras. Servicetidräknaren är frånkopplad vid leverans.

Steg	Knapp	Kommentar
Håll intryckt		<b>SERVICE xxxhxh</b> – visar antalet timmar till nästa auktoriserade service. Det här värdet sparas automatiskt efter att lampan blinkat i 5 sekunder och funktionen aktiveras om den inte redan är det. När det inställda antalet timmar för serviceintervaller har gått ut, övergår displayen till att visa <b>SERVICE</b>
		Tryck kort på +/- för att ställa in ett nytt servicevärde. Det nya värdet sparas då efter ytterligare 5 sekunder efter att den senaste knappen trycktes in
Press		<b>SET SERVICE OFF</b> – servicetidräknaren avaktiveras

*Fortsättning på nästa sida*





## Användarhandledning, *forts.*

Texter på displayen I tabellen nedan visas hur funktionerna för driftinformation ska hanteras

Knapp	Kommentar
	XX°C – visar aktuell rumstemperatur
	Actual RH% – visar aktuell relativ luftfuktighet som uppmätts
	XX kWh – visar total energiförbrukning. Kan inte återställas
	xxxxh – visar totalt antal drifttimmar för maskinen. Kan inte återställas

se

**Displaytexter när maskinen inte är ansluten till elnätet** Maskinen har ett inbyggt batteri som gör det möjligt att läsa texter på displayen när maskinen inte är ansluten till elnätet. Följande texter kan läsas när maskinen inte är ansluten till elnätet:

Knapp	Kommentar
 håll intryckt och  tryck en gång	Visar total energiförbrukning i kWh
 håll intryckt och  tryck en gång	Visar totalt antal drifttimmar för avfuktaren

*Fortsättning på nästa sida*

## Användarhandledning, *forts.*



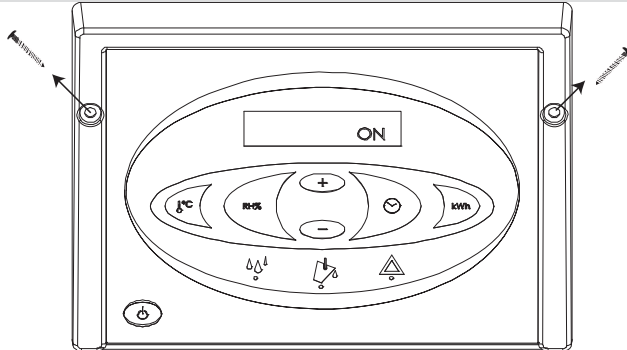

**Byta minnesbatteri** Om tidsräkneverken inte kan avläsas när huvudströmmen är frånkopplad, beror det troligen på att minnesbatteriet är tomt. Så här byter man batteriet:

Åtgärd	
<b>Varning! Koppla alltid bort huvudströmmen före batteribyte</b>	
1	<p>Lossa skruvarna på båda sidor av kontrollpanelen något och lyft försiktigt upp panelen i överkanten</p> 
2	<p>Skär av buntbandet som håller fast batteriet. Byt batteri och fäst med ett nytt buntband som är högst 2,5 mm brett. Använd endast alkaliska AA-batterier. Illustration av kretskort med batteri finns i kopplings-schemat på sida 21.</p>

*Fortsättning på nästa sida*

## Användarhandledning, forts.

**Felmeddelanden** En översikt över möjliga fel som hindrar normal drift

Felmeddelande	Illustration	Orsak	Åtgärd
Gul lampa på mittersta LED-lampan med tömningssymbol och <b>FULL</b> på displayen		Vattenbehållare är full eller fel på vattenpump (tillbehör)	Se tömningshandledningen nedan eller kontrollera pumputloppet
Höger varnings-LED lyser rött <b>HIGH TEMP</b> på displayen		Tryck eller temperatur i högtryckselementet för hög(t)	Kontrollera filter och avfuktare på smuts i luftledningarna
Höger varnings-LED lyser rött <b>AMBIENT TEMP</b> på displayen		Rumstemperatur inte inom normala gränser	Ställ avfuktaren inom angivet temperaturomfång, mellan 3°-32°C
Höger varnings-LED lyser rött <b>SENSOR FAIL</b> på displayen En av de interna givarna är defekt. Växla mellan 3 möjliga fel med hjälp av +/- knapparna		<b>SENSOR FAIL</b>	
		1: <b>EVAP FAIL</b> Evaporator thermometer defective	Behörig servicetekniker krävs
		2: <b>EVAP FAIL</b> Evaporator thermometer defective	Behörig servicetekniker krävs
		3: <b>ROOM FAIL</b> Den interna rumstemperaturen är defekt	Behörig servicetekniker krävs
Höger varnings-LED lyser rött <b>LP STOP</b> på displayen		Läckage i kylkrets	Behörig servicetekniker krävs

Fortsättning på nästa sida

SE

## Användarhandledning, *forts.*

**Tömning av vattenbehållaren** Avfuktaren behöver inte stängas av vid tömning av behållaren. Avfuktaren stängs av automatiskt när vattenbehållaren tas bort.

Procedur för tömning av vattenbehållare:

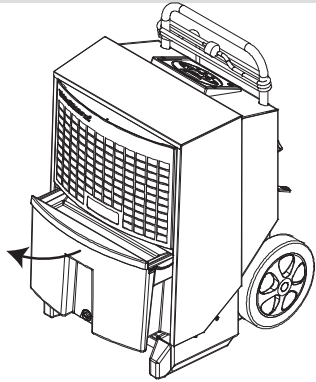
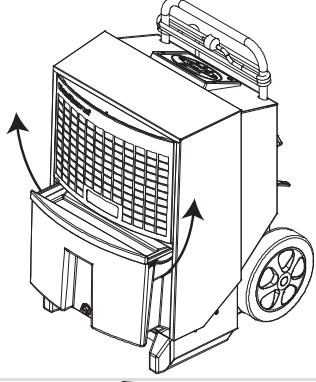
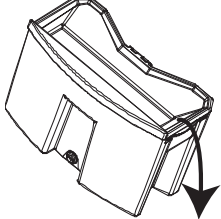
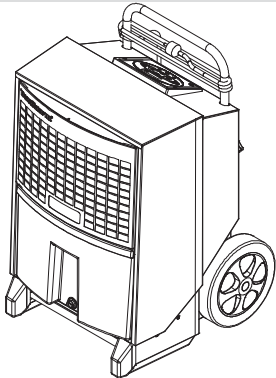
Steg	Åtgärd	Illustration
1	Dra ut vattenbehållaren halvvägs med hjälp av handtaget på behållarens framsida	
2	Fatta tag i vattenbehållarens sidohandtag och lyft ut behållaren ur avfuktaren	
3	Töm vattenbehållaren genom att hälla ut vatten genom öppningen i sidan på behållaren	
4	Sätt tillbaka vattenbehållaren  <b>Viktigt!</b> Kontrollera att vattenbehållaren är inskjuten så långt det går	





## Tillbehör

### Inledning

Mer information om varje tillbehör kan erhållas från Dantherm.

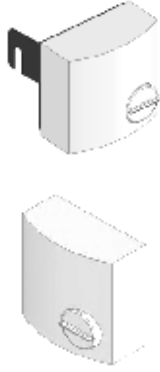
### Lista

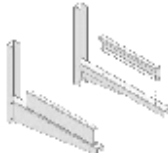
Nedan följer en fullständig lista med tillbehör för CDT-serien, med bild, beskrivning och artikelnummer:

Tillbehör	Illustration	Beskrivning	CDT-typ	Artikelnr.
Hygrostat		Med en hygrostat ansluten kan avfuktaren drivas automatiskt med hänsyn till den faktiska luftfuktigheten		
		Hygrostater finns i två versioner:	Alla	396242
		Hygrostat med 0,4 m strömförsörjningskabel, stickkontakt och hållare	Alla	396241
		Hygrostat med 3 m strömförsörjningskabel och stickkontakt		
Ventil och slangkoppling		Kulventil, gängad slangkoppling i mässing och slangklämma	Alla	396243
Kondensvattenpump		Om en kondensvattenpump används är det inte nödvändigt att tömma ut vattnet	CDT 30/30S	075616
			CDT 40/40S/60	075617
Väggkonsol		Om avfuktaren monteras på väggkonsol kan den hållas på avstånd från golvet	CDT 30/30S	396247
			CDT 40/40S/60	396248
Dansk stickkontakt med jordstift		Adapter för kontinental stickkontakt med jordstift	Alla	396249

se

## Servicehandledning

### Översikt

---

**OBS!** Reservdelar efter sida 22.

---

**Varning** Koppla alltid bort huvudströmmen före service på maskinen!

---

**Innehåll** Detta avsnitt innehåller följande:

Översikt.....	14
Förebyggande underhåll .....	15
Felsökning.....	17
Tekniska specifikationer .....	18
Mått.....	19
Avyttring .....	20
Kopplingsschema.....	21
Reservdelar.....	22

---



## Förebyggande underhåll

### Inledning

Förebyggande underhåll behövs för att förebygga driftstopp.  
Nedan finns ett rekommenderat schema för månads- och årsunderhåll.

### Viktigt

Koppla alltid bort huvudströmmen innan förebyggande underhåll utförs på maskinen!

### Månadsunderhåll

Procedur för månadsunderhåll:

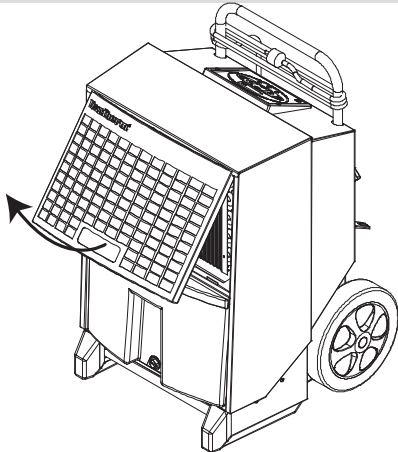
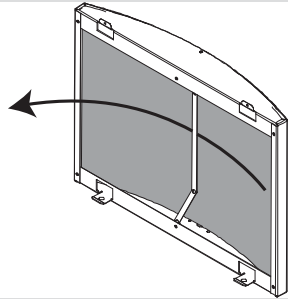
Steg	Åtgärd
1	Öppna och lyft upp framgallret 
2	Ta bort filtret och skölj det i varmt tvålatten eller dammsug om det bara är litet smutsigt Om filtret är mycket smutsigt ska det bytas. Se avsnittet om reservdelar 
3	Rengör vattenbehållaren

*Fortsättning på nästa sida*

se

## Förebyggande underhåll, *forts.*

Månadsunderhåll,  
*forts.*

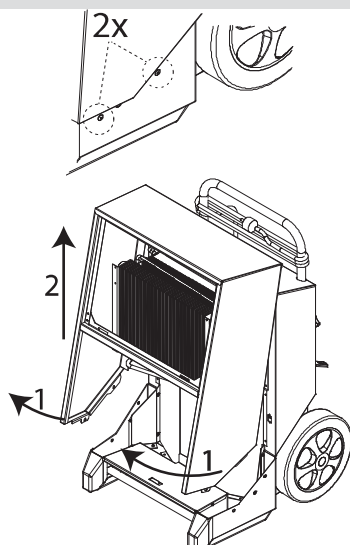
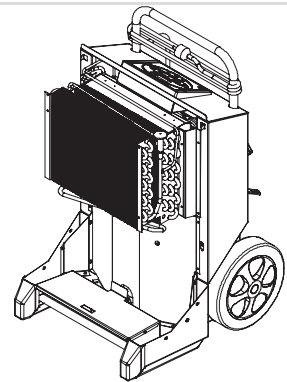
Steg	Åtgärd
4	<p>Ta bort de 2 skruvarna på vardera sidan och vik upp locket cirka 30° Lyft på locket</p> 
6	<p>Rengör förångaren på ytan med en mjuk borste, dammsugare eller tryckluft Sätt tillbaka locket och vattenbehållaren</p> 
7	<p>Återställ <b>INTE</b> enhetens räkneverk för serviceintervall när månadsunderhåll utförs</p>

**Årligt underhåll eller  
enligt serviceräkne-  
verket**

När serviceintervallerna går ut, eller minst en gång om året, ska avfuktaren lämnas in till ett auktoriserat servicecenter.

Maskinen kommer att genomgå en grundlig service och inspektion och kontrolleras på läckage i kylsystemet och den elektriska säkerheten.

Dantherm tillhandahåller även fasta servicekontrakt med ett serviceprogram om 18 punkter. Kontakta närmaste Dantherm-återförsäljare för mer information.

## Felsökning

### Felsökning

Lokalisera eller korrigeras problem eller fel med hjälp av tabellen nedan:

Problem	Möjlig orsak	Åtgärd
<ul style="list-style-type: none"> <li>• Avfuktaren startar inte</li> <li>• Display är inte påslagen</li> </ul>	Stickkontakt inte i eluttaget	Kontrollera att avfuktaren är ansluten till elnätet. Kontrollera eluttaget genom att ansluta annan elektrisk utrustning om så behövs
<ul style="list-style-type: none"> <li>• Avfuktaren startar inte</li> <li>• Grön lampa lyser inte</li> <li>• <b>HYG STOP</b> visas på displayen</li> </ul>	Hygrostaten har uppmätt en luftfuktighet som är lägre än börvärdet och har stängts av för att spara ström	Sänk börvärdet för hygrostaten eller övergå till manuellt drift. Se avsnittet på Drift av intern hygrostat sida 8
<ul style="list-style-type: none"> <li>• Gul lampa på displayen visar <b>Full</b></li> </ul>	Behållaren är full eller pumpen (tillbehör) blockerad	Töm vattenbehållaren eller rensa pumpen
<ul style="list-style-type: none"> <li>• Röd lampa lyser</li> </ul>	Maskinen stannar pga fel	Se tabellen med felmeddelanden på sida 11
<ul style="list-style-type: none"> <li>• Avfuktaren i drift</li> <li>• Grön lampa lyser</li> <li>• <b>SERVICE</b> blinkar på display</li> </ul>	Inställt serviceintervall har gått ut	Utför service på produkten i enlighet med avsnittet om serviceräkneverket
<ul style="list-style-type: none"> <li>• Avfuktaren i drift</li> <li>• När RH% aktiveras, visas <b>SENSOR FAIL</b> på displayen</li> </ul>	RH%-givare defekt	Byt RH%-givare
<ul style="list-style-type: none"> <li>• kWh och timmar utan ström visas inte</li> </ul>	Minnesbatteri tomt	Byt batteri. Se sida 10



### Anm.:

- Om maskinen inte fungerar som den ska, stäng av omedelbart!
- Vänta en minut innan du påbörjar felsökning, elektroniken kan ha stängts av maskinen av säkerhetsskäl

### Ytterligare hjälp

Om avfuktaren inte startar igen, kontakta din Dantherm-återförsäljare. Det gäller också om maskinen är igång utan att kondensera något vatten. Det kan vara något fel i kylkretsen som behöver åtgärdas av en servicetekniker

## Tekniska specifikationer

Allmänna specifikationer – Tabellen nedan innehåller allmänna tekniska specifikationer:

Specifikation	enhet	CDT 30	CDT 40	CDT 60
Arbetsområde – fukt	%RH	40–100		
%RH-hysteres	%RH	4		
Arbetsområde – temperatur	°C	3–32		
Nätanslutning	V/Hz	230/50		
Max. ampere märkdata	A	2.7	3.6	4.9
Max. inström	kW	0.56	0.81	1.12
Luftmassa	m <sup>3</sup> /tim	250	350	725
Kylmedel	–	R134a	R407C	R407C
Påfyllning kylmedel	kg	0.410	0.450	0.650
Vattenbehållarens volym	l	7.1	13.8	13.8
Ljudnivå på 1 m avstånd	dB	56	59	62
Vikt	kg	32	42	46
Skyddsklass	IP	x4		
Filter	PPI	15		
Mätnoggrannhet kWh	%	±5%		

**EU-försäkran om överensstämmelse** – Dantherm, Marienlystvej 65, DK-7800 Skive förklarar härmed att följande produkt: Luftavfuktare, typ CDT 30/40/60 MKII, artikelnummer 351189/351191/351193: som omfattas av denna försäkran, uppfyller kraven i följande direktiv:



2006/42/EC	The Machine Directive
2006/95/EC	The Low Voltage Directive
2004/108/EC	The EMC Directive
2004/12/EC	The Packaging Directive
2002/95/EEC	The RoHs Directive
2002/96/EC	The WEEE Directive

– och har tillverkats i enlighet med följande harmoniserade standarder:

EN 12100:2010	Machine Safety
EN 60 335-1:2012	Low Voltage Safety
EN 60 335-2-40:2003	Low Voltage Safety
EN 61 000-6-2:2005	EMC
EN 61 000-6-3:2007	Emissions

Skive, 28.08.2012

# Mått

## Illustration

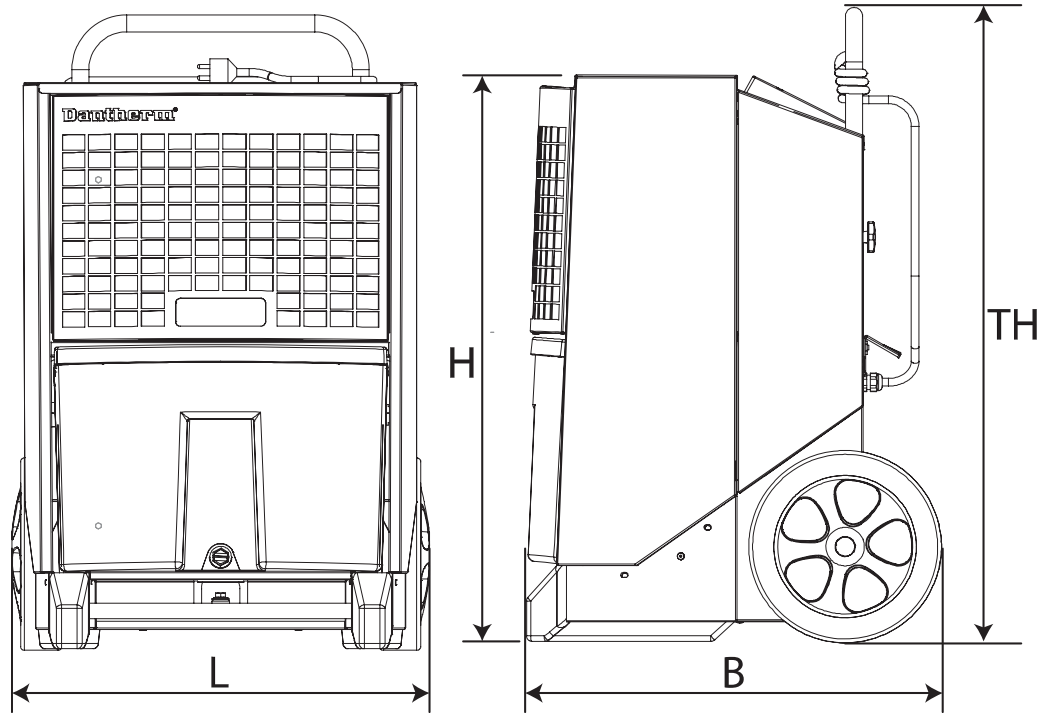

se

	CDT 30	CDT 40	CDT 60
L	417 mm	540 mm	540 mm
B	510 mm	540 mm	540 mm
H	650 mm	740 mm	820 mm
TH	1 023 mm	1 190 mm	1 270 mm

## Avyttring

### Avyttring

Den här produkten är konstruerad för att hålla i flera år. När produkten avyttras ska detta ske i enlighet med nationella lagar och procedurer för miljöskydd.

Elektriska och elektroniska apparater och deras batterier innehåller material, komponenter och ämnen som kan vara skadliga för människors hälsa och för miljön om avfallet inte hanteras på rätt sätt.

Elektriska och elektroniska apparater och batterier är märkta med en överkryssad papperskorg. Det betyder att elektriska och elektroniska apparater och batterier inte får deponeras tillsammans med osorterat hushållsavfall utan måste samlas in separat.

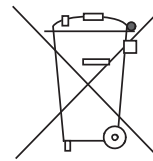

Vissa batterier är dessutom märkta med de kemiska beteckningarna Hg (kvicksilver), Cd (kadmium) eller Pb (bly). Dessa ämnen är särskilt skadliga och det är därför särskilt viktigt att sådana batterier samlas in. Det är viktigt att du som konsument lämnar in begagnade batterier till en godkänd insamlingspunkt. Det bidrar till att säkerställa att batterierna återvinns i enlighet med lagen och inte skadar miljön i onödan.

Den här produkten har ett inbyggt minnesbatteri. Om din kommun har en insamlings- och återvinningsstation där elektriska och elektroniska apparater och batterier kan tas emot ska denna produkt och dess batteri deponeras där. Kontakta din kommun för mer information.

# Kopplingschema

## Schema

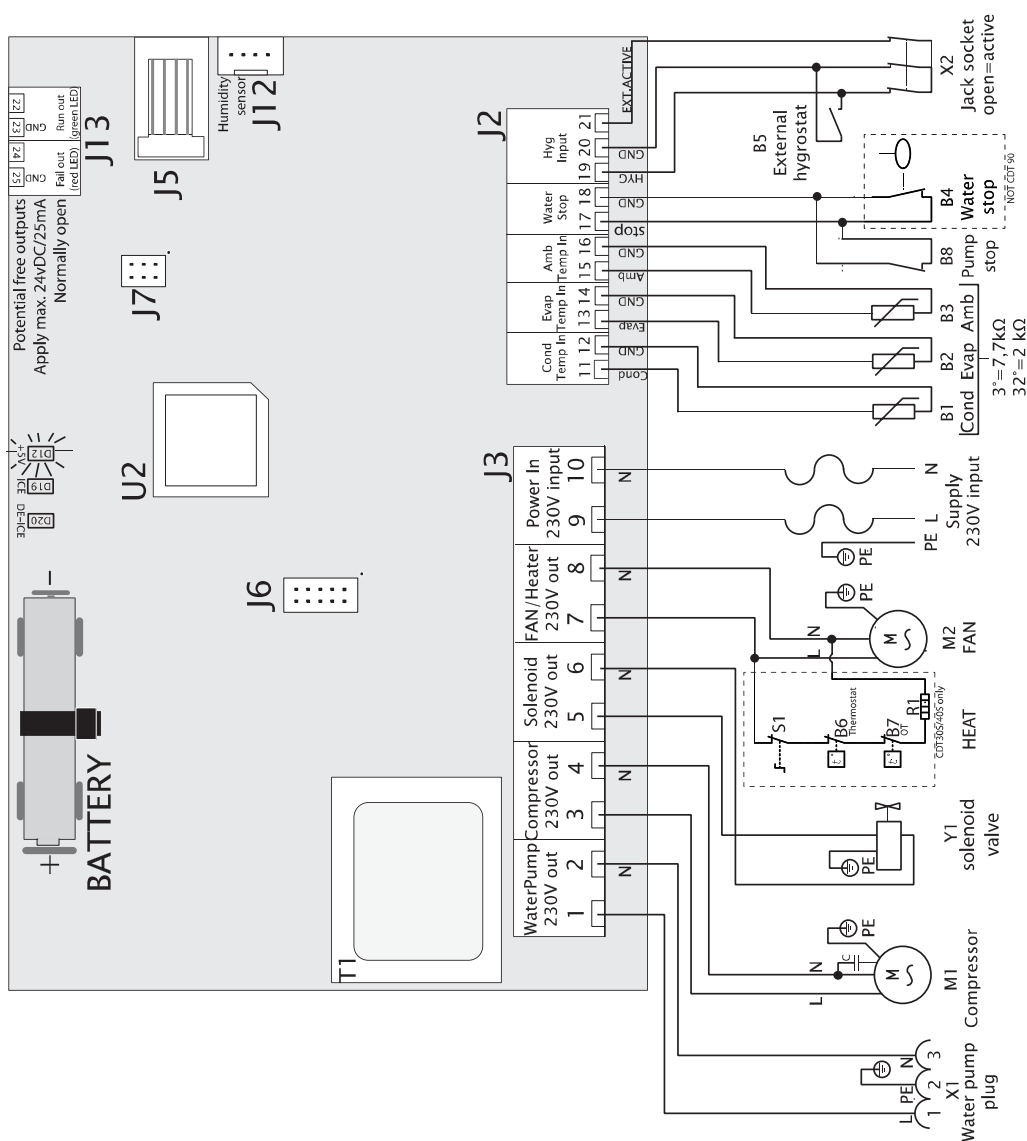

Pos.	Beskrivning	Pos.	Beskrivning
B1	Temperaturgivare kondensatoryta	J6	Används ej
B2	Temperaturgivare förångaryta	J7	Fabriksinställningar
B3	Temperaturgivare omgivningstemp.	J12	Intern hygrostat
B4	Givare för "Full vattenbehållare"	J13	Extra utgång
B5	Extern hygrostat (tillbehör)	M1	Kylare kompressor
B6	Termostat (endast 30S/40S)	M2	Fläktmotor
B7	Över Temperatur (endast 30S/40S)	R1	Värmeelement (endast 30S/40S)
B8	Larm extern pump (tillbehör)	S1	Värmeelement på/av (endast 30S/40S)
D12	LED +5V likströmskontroll	T1	Transformator
D19	LED Is på förångarens yta	U2	CPU
D20	LED Avfrostning aktiv	X1	Vattenpump kontakt
J2	Lågspanningsanslutningar	X2	Stickkontakt för extern hygrostat
J3	230V-anslutningar	Y1	Solenoidventil (tryckutjämning)
J5	Används ej		



## Reservdelar

### Sprängskiss

Sprängskiss med tillgängliga reservdelar.

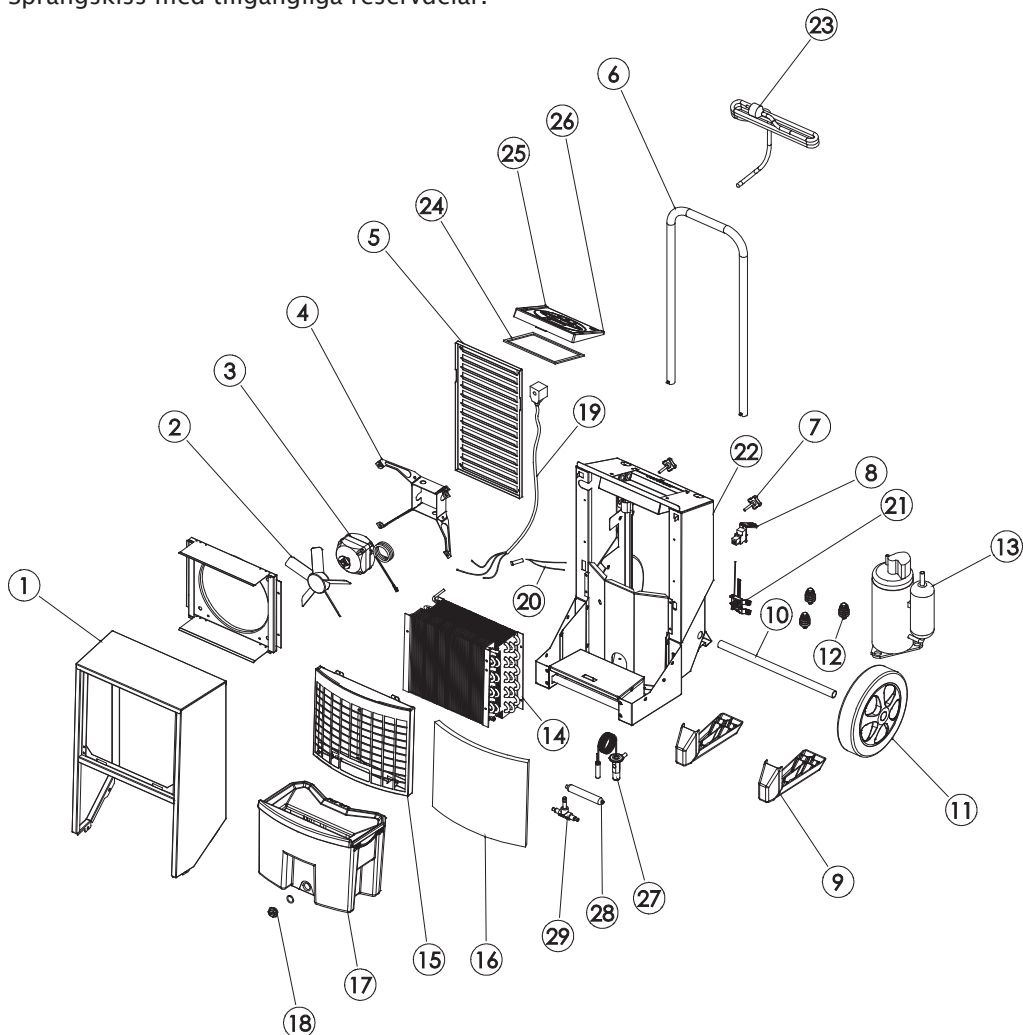

### Reservdelslista

Pos.	CDT 30	CDT 40	CDT 60	Beskrivning
1	036741	036986	037110	Komplett framkåpa
2	036826	036826	037101	Fläktblad
3	032857	032857	032873	Fläktmotor
4	032854	032854	032880	Fläktfäste
	072410	072410	072398	Komplett fläkt (pos 2,3,4)
5	036744	036960	037106	Galler utblås
6	036762	036959	036959	Handtag
7	036847	036847	036847	Fingerskruv M6/15, 2 st.
8	072418	072418	072418	Fästmantel RJ-kontakt
9	036730	036983	036983	Fot - 2 st.
10	036844	037094	037094	Hjulaxel
11	036731	036731	036731	Hjul - 2 st.
12	036896	036971	036971	Vibrationsdämpare, 3 st. för kompressor.

Fortsättning på nästa sida



## Reservdelar, forts.

### Reservdelslista, forts.

Pos.	CDT 30	CDT 40	CDT 60	Beskrivning
13	036895	036961	037107	Kompressor
14	036743	064863	037102	Kondensator/Förångare
15	072258	072260	072262	Framgaller, inklusive filter
16	036755	036957	037104	Filter, luft
17	036737	036988	036988	Behållare, komplett
18	036845	036845	036845	Gängplugg, komplett
19	036740	036740	036740	Solenoidspole
20	036733	036733	036733	Vattenstoppgivare
21	072416	072416	072416	Givare inställt AMB/RH%-värde
22	071053	071057	071057	Kabelsats komplett inkl. givare
23	072414	072414	072414	Elkabel 3,5 m. med stickkontakt
24	037173	037173	037173	Packning förgreningsdosa
25	071049	071049	071049	Kontrollpanel, komplett (inkl. display)
26	072412	072412	072412	Huvudkretskort
27	E/T	046167	038570	Värmeventil med klämma
28	036758	037105	037105	Torrfilter
29	036893	036893	036893	Solenoidventil 1/4"
30	036761	036761	036761	Sensor, metall hus 2600 mm

SE

## Register

avyttring .....	20	lampa.....	17
batteri .....	10	mål grupp .....	1
CDT, illustration .....	2	mått .....	19
Displaytexter när maskinen inte är ansluten till elnätet .....	9	optimal drift .....	5
elektrisk anslutning .....	5	placering .....	5
extern hygrostat.....	8	på/av .....	7
felmeddelanden.....	11	reservdelar .....	22
felsökning .....	17	stapling .....	6
funktion .....	3	stickkontakt .....	17
funktionsbeskrivning.....	2	tekniska specifikationer.....	18
förvaring .....	6	tidräknare .....	8
intern hygrostat.....	8; 17	tillbehör .....	13
kontrollpanel.....	3	transport .....	4; 5
kopplingsschema .....	21	tömning av vattenbehållaren.....	12
kylkrets .....	3	underhåll.....	15
		uttag .....	5

# Einführung

## Übersicht

**Entfeuchter** In diesem Handbuch werden die folgenden tragbaren Entfeuchter-Typen von Dantherm behandelt  
CDT 30 MKII Artikelnummer 351189, CDT 40 MKII Artikelnummer 351191, und CDT 60 MKII Artikelnummer 351193

**Warnhinweis** **Für einen korrekten Betrieb und eine ordnungsgemäße Wartung der Geräte ist dieses Handbuch sorgfältig zu lesen.**  
Das Handbuch ist vor der erstmaligen Inbetriebnahme des Entfeuchters vollständig durchzulesen. Zur Vermeidung von Personen- und/oder Materialschäden ist eine genaue Kenntnis des korrekten Betriebsablaufes und aller Sicherheitsvorrichtungen erforderlich.

**Zielgruppe** Das Handbuch ist für Benutzer und Techniker bestimmt, die vorsorgliche Wartungsarbeiten und Reparaturen ausführen.

**Copyright** Die Vervielfältigung des Handbuches im Ganzen oder in Teilen ist nur mit schriftlicher Genehmigung von Dantherm zulässig.

**Vorbehalt** Dantherm behält sich das Recht vor, ohne vorherige Ankündigung jederzeit Änderungen und Verbesserungen am Produkt und Handbuch vorzunehmen.

**Inhalt** Dieses Handbuch ist in folgende Abschnitte unterteilt:

Einführung.....	1
Übersicht.....	1
Installations- und Bedienungsanleitung.....	2
Produkt- und Funktionsbeschreibung .....	2
Anweisung für Vorbereitung und Transport.....	4
Bedienungsanleitung.....	7
Zubehör.....	13
Serviceanleitung .....	14
Übersicht.....	14
Vorsorgliche Wartung.....	15
Fehlersuche und -behebung .....	17
Technische Daten.....	18
Abmessungen.....	19
Entsorgung .....	20
Schaltplan.....	21
Ersatzteile.....	22
Index .....	24



# Installations- und Bedienungsanleitung

## Produkt- und Funktionsbeschreibung

**Einführung** In diesem Kapitel werden das Gerät und seine Funktionen beschrieben.

**Funktionsweise** Luftstrom durch den Entfeuchter:

**Veränderung der Luft beim Durchlauf durch den Entfeuchter:**

Der Ventilator zieht feuchte Luft durch einen Filter in den Entfeuchter. Die Luft wird abgekühlt und das dadurch aus der Luftfeuchte entstehende Kondenswasser wird im Wasserbehälter gesammelt. Die Luft erwärmt sich wieder, u.a. durch die Betriebstemperatur des Entfeuchters (Temperaturanstieg auf ca. + 5 °C).

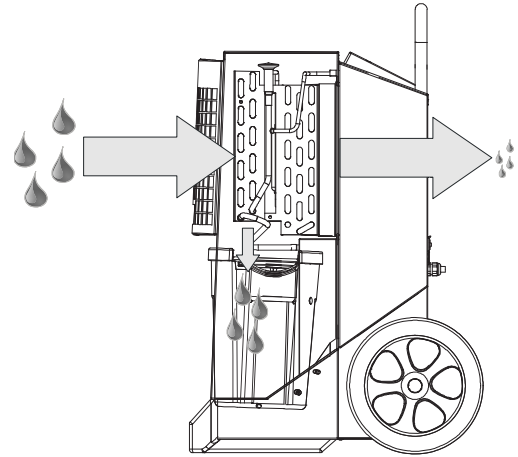

Dadurch, dass die Luft wiederholt durch den Entfeuchter strömt, wird die Luftfeuchtigkeit ständig reduziert. So ist eine schnelle, schonende Trocknung möglich. Der Entfeuchter kann ununterbrochen laufen oder durch einen eingebauten Hygrostaten gesteuert werden.

**Abbildung** Abbildung des Entfeuchters:

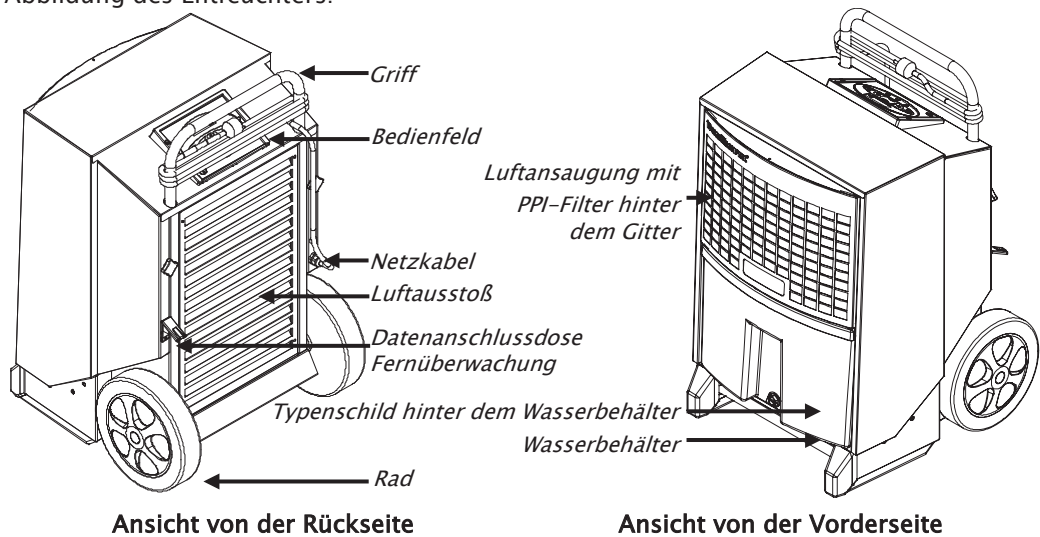

**Wasserbehälter** Das Kondenswasser sammelt sich im Behälter. Es kann aber auch mithilfe eines Schlauches mit Stutzen abgeleitet werden (Zubehör). Der Entfeuchter schaltet automatisch ab, wenn der Behälter voll ist. Zum Entleeren des Wasserbehälters siehe Bedienungsanleitung. Solange der Wasserbehälter nicht eingesetzt ist, kann der Entfeuchter nicht betrieben werden.

*Fortsetzung auf der nächsten Seite*

## Produkt- und Funktionsbeschreibung, *Fortsetzung*

### Bedienfeld

Abbildung des Bedienfeldes:

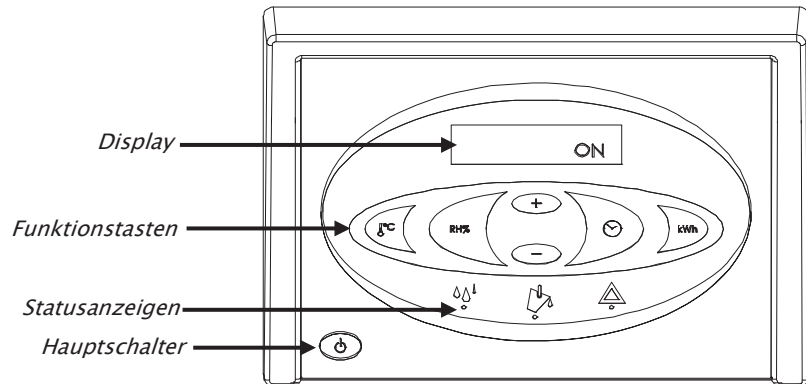

### Funktionen

Hauptfunktionen:

- Manueller oder automatischer Betrieb (eingebauter verstellbarer Hygrostat).
- Anschlussdose für externen Hygrostaten.
- Anzeige von Temperatur, relativer Luftfeuchte, Betriebsstunden und kWh-Verbrauch.
- Betriebsstundenzähler und verbrauchte kWh ohne 230V-Anschluss.
- Einstellbarer Serviceintervallzähler.

Zur Bedienung siehe die Bedienungsanleitung in diesem Handbuch.

### Kühlkreislauf-Diagramme

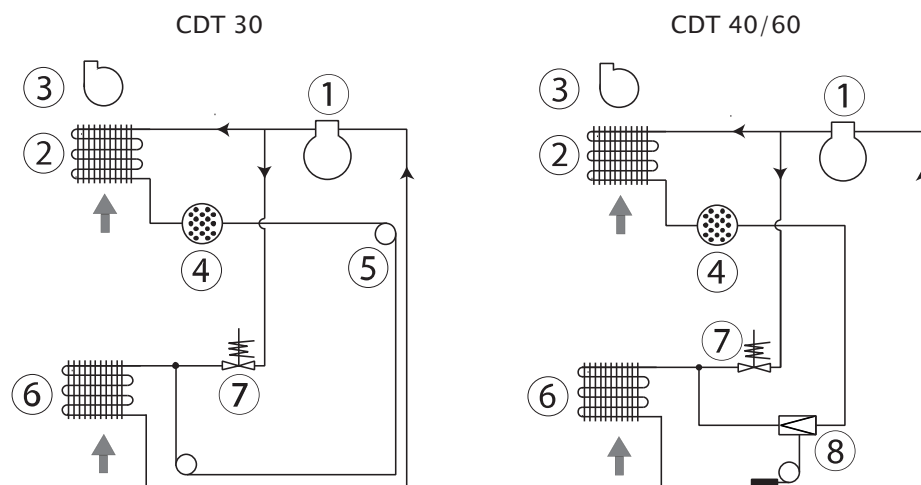

Pos.	Beschreibung	Pos.	Beschreibung
1	Kompressor	5	Kapillarrohr (nur CDT 30)
2	Kondensator	6	Verdampfer
3	Ventilator	7	Magnetventil
4	Trockenfilter	8	Thermostatisches Expansionsventil (nicht CDT30)

## Anweisung für Vorbereitung und Transport

**Einführung** In diesem Abschnitt wird erläutert, wie der Entfeuchter auszupacken und betriebsbereit zu machen ist, und wie das Gerät transportiert und gelagert werden sollte.

**Warnhinweis** Wurde der Entfeuchter liegend transportiert, muss er vor Inbetriebnahme mindestens 1 Stunde aufrecht gestanden haben.

**Auspacken** Beim Auspacken ist wie folgt vorzugehen:

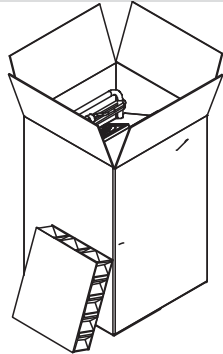
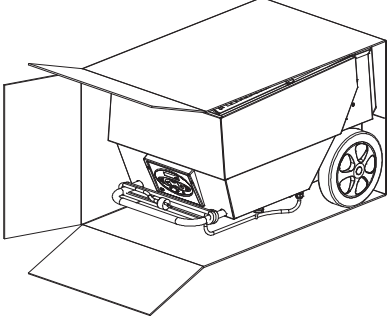
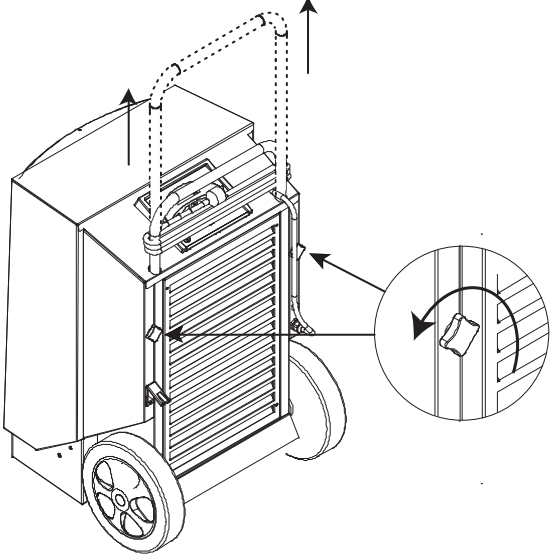
Schritt	Maßnahme	Abbildung
1	Die Verpackung oben öffnen	
2	Den Karton waagrecht platzieren, sodass die Räder nach unten zeigen	
3	Das Gerät aus dem Karton nehmen	
4	Die Fingerschrauben lösen, den Griff in die gewünschte Höhe hochziehen, und die Fingerschrauben wieder anziehen	
5	Schutzfolie vom Bedienfeld entfernen	

*Fortsetzung auf der nächsten Seite*

## Anweisung für Vorbereitung und Transport, *Fortsetzung*

**Position** Platzieren Sie den Entfeuchter an einer Stelle mit guter Luftzirkulation, wobei der Mindestabstand von der Luftansaugseite 60 cm zur Wand und von der Luftausstoß-seite 3 m betragen muss.

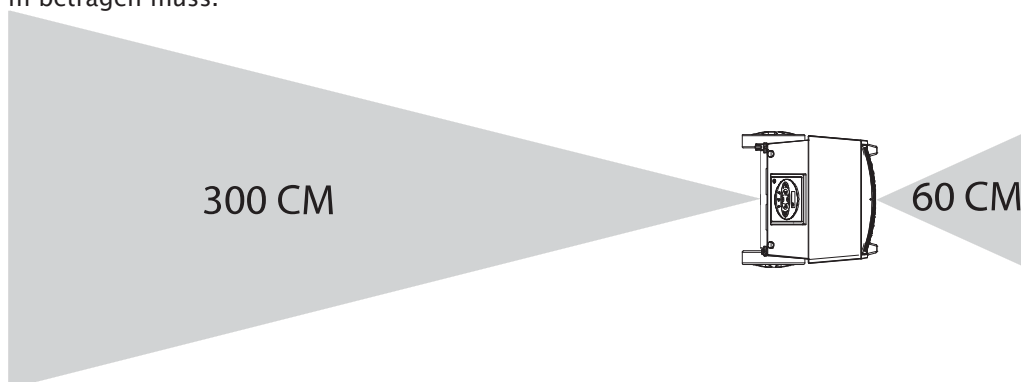

**Optimaler Betrieb** Stellen Sie sicher, dass der zu entfeuchtende Raum geschlossen ist und das Gerät nicht in der Nähe einer Wärmequelle wie z.B. einem Heizkörper aufgestellt ist.

**Elektroanschluss** Das Gerät wird komplett mit einem 3,5 m langen Netzkabel geliefert und kann an jede Steckdose (230V, 50 Hz) mit einer 10 – 16A-Sicherung angeschlossen werden.

**Treppen** Die Räder sind so angebracht, dass das Gerät auch Treppen hinaufgezogen werden kann, ohne dass das Gehäuse oder die Treppe beschädigt wird.

**Transport oder Umsetzen des Entfeuchters** Das Gerät kann von zwei Personen oder mithilfe eines Krans an anderer Stelle aufgestellt werden. Gehen Sie wie nachfolgend beschrieben vor:  
Die einschlägigen Arbeitsschutzvorschriften bezüglich des Anhebens von Lasten sind zu beachten!

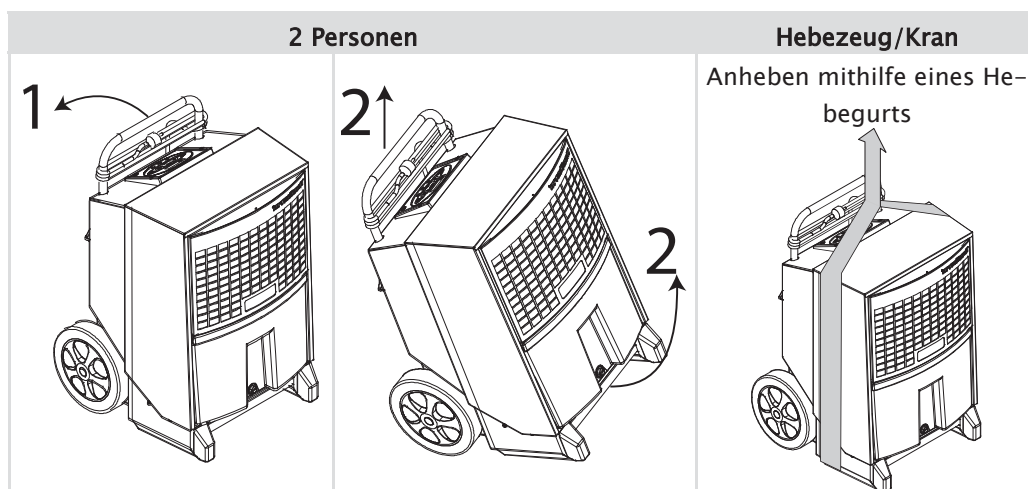

*Fortsetzung auf der nächsten Seite*

## Anweisung für Vorbereitung und Transport, *Fortsetzung*

### Lagerung

Stapeln Sie nicht mehr als 2 Geräte übereinander.

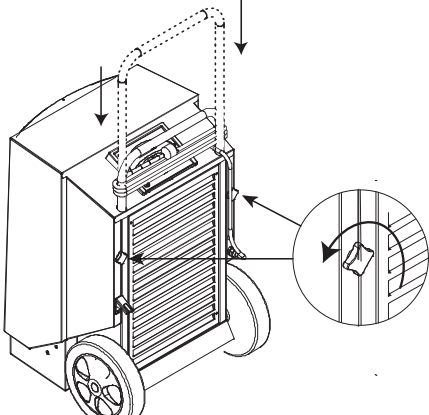
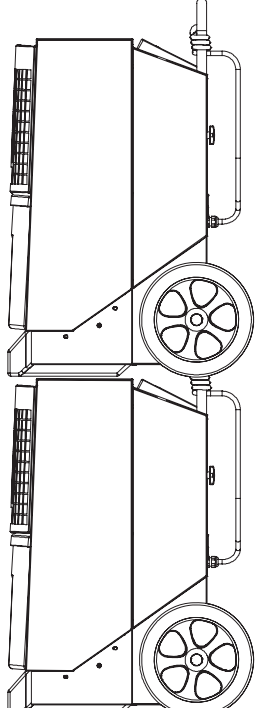
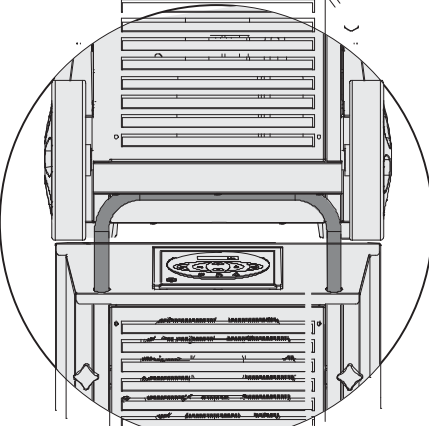
Schritt	Abbildung
Griff eindrücken.	
Geräte stapeln.	
Darauf achten, dass das obere Radpaar auf dem Griff unten richtig aufliegt.	



# Bedienungsanleitung

## Einführung



Alle Funktionen werden vom integrierten Bedienfeld aus gesteuert.

Die Bedienungsanleitung enthält die folgenden Abschnitte:

Transport oder Umsetzen des Entfeuchters .....	5
Lagerung .....	6
Ein-/Ausschalten und Betriebsstatus .....	7
Bedienung des eingebauten Hygrostaten .....	8
Bedienung eines externen Hygrostaten .....	8
Betriebsstundenzähler .....	8
Displaytexte .....	9
Textanzeigen ohne Netzstrom .....	9
Austausch der Datenspeicher-Batterie .....	10
Fehlermitteilungen .....	11
Entleeren des Wasserbehälters .....	12

## Ein-/Ausschalten und Betriebsstatus

Die folgende Tabelle zeigt die Bedienung der Ein/Aus-Funktion und die Displaytexte



Taste	Display
	ON - Dauerbetrieb
	INT HYG ON - Betrieb wird durch internen Hygrostaten gesteuert
	INT HYG STOP, wenn der Sollwert des internen Hygrostaten erreicht ist
	EXT HYG ON - Betrieb wird durch externen Hygrostaten gesteuert
	EXT HYG STOP, wenn der Sollwert des externen Hygrostaten erreicht ist
	Ausschalten
	Die grüne LED Anzeige aktive Entfeuchtung an.

*Fortsetzung auf der nächsten Seite*





## Bedienungsanleitung, *Fortsetzung*

**Bedienung des ein- gebauten Hygrostaten** Die folgende Tabelle zeigt die Bedienung der Hygrostatfunktion und die Displaytexte

Schritt	Taste	Erklärung
Gedrückt halten		<b>HYG SET RHxxx%</b> – blinkt 5 Sekunden lang. Der Entfeuchter wechselt dann zum durch den internen Hygrostaten gesteuerten Betrieb mit Sollwert (wenn der Sollwert erreicht ist, erscheint auf dem Display: <b>INT HYG STOP</b> )
		Kurz +/- drücken, um den Relative-Feuchte Wert (RH%) im genannten 5-Sekunden-Zeitraum einzugeben. Der neue Wert wird nach weiteren 5 Sekunden gespeichert, wenn die letzte Taste gedrückt wird
Drücken		<b>HYG OFF</b> – blinkt 5 Sekunden lang. Der Entfeuchter wechselt zu Dauerbetrieb.

**Bedienung eines externen Hygrostaten** Wenn ein externer Hygrostat angeschlossen wird, wechselt das Gerät automatisch zur Anwendung dieses Hygrostaten  
Änderungen des Sollwertes sind von nun an am externen Hygrostaten durchzuführen.  
(Wenn der Sollwert erreicht ist, erscheint auf dem Display: **EXT HYG STOP**)

**Betriebsstundenzähler** Der eingebaute Betriebsstundenzähler registriert die Gesamtanzahl der Betriebsstunden (kann nicht zurückgestellt werden) und die Anzahl der Stunden bis zum nächsten Service, die geändert werden können. Der Servicestundenzähler ist bei Lieferung ausgeschaltet.





Schritt	Taste	Erläuterung
Gedrückt halten		<b>SERVICE xxxxh</b> – zeigt die Anzahl der Stunden bis zum nächsten autorisierten Service. Dieser Wert wird nach 5 Minuten Blinken automatisch gespeichert, und die Funktion wird aktiviert, falls sie dies nicht bereits ist. Wenn die Zeit für das Serviceintervall abgelaufen ist, erscheint auf dem Display <b>SERVICE</b> .
		Kurz +/- drücken, um einen neuen Serviceintervallwert einzugeben. Der neue Wert wird 5 Sekunden nach Drücken der letzten Taste gespeichert
Drücken		<b>SET SERVICE OFF</b> – schaltet die Servicetimerfunktion ab

*Fortsetzung auf der nächsten Seite*

## Bedienungsanleitung, *Fortsetzung*





### Displaytexte

Die folgende Tabelle zeigt, wie die Betriebsinformationen bedient werden.

Taste	Erläuterung
	XX°C – zeigt die aktuelle Raumtemperatur an
	Actual RH% – zeigt die aktuelle relative Luftfeuchte an
	XX kWh – zeigt den Gesamtenergieverbrauch an. Kann nicht zurückgestellt werden
	xxxxh – zeigt die Gesamtanzahl der Betriebsstunden des Geräts an. Kann nicht zurückgestellt werden

### Textanzeigen ohne Netzstrom

Das Gerät verfügt über eine eingebaute Batterie, die das Ablesen von Textanzeigen auch dann erlaubt, wenn keine Netzstromversorgung vorhanden ist. Ohne Netzstrom kann Folgendes abgelesen werden:

Taste	Erläuterung
 gedrückt halten und  einmal drücken	Zeigt den Gesamtenergieverbrauch in kWh an
 gedrückt halten und  einmal drücken	Zeigt die Gesamtanzahl der Betriebsstunden des Entfeuchters an

*Fortsetzung auf der nächsten Seite*



## Bedienungsanleitung, *Fortsetzung*

### Austausch der Datenspeicher- Batterie



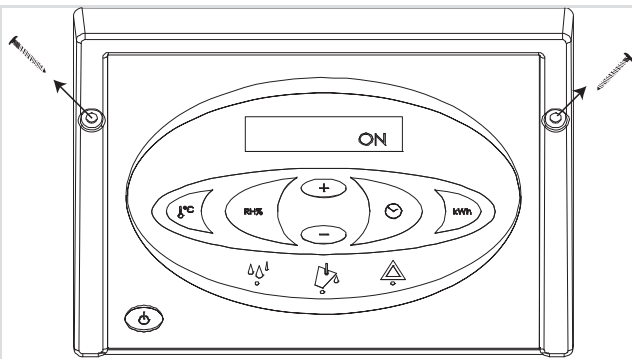

Wenn der Betriebsstundenzähler vom Netzstrom vom Netzstrom getrennt wurde und nicht mehr abgelesen werden kann, liegt dies wahrscheinlich an einer leeren Datenspeicher-Batterie. Vorgehensweise beim Austausch:

Maßnahme	
Warnhinweis Vor dem Austausch der Batterie stets die Stromversorgung zum Gerät unterbrechen	
1	<p>Die Schrauben auf beiden Seiten des Bedienfeldes lösen und das Bedienfeld vorsichtig an der Oberkante anheben.</p> 
2	<p>Den Kabelbinder abschneiden, der die Batterie hält. Die Batterie austauschen und einen neuen, höchstens 2,5 mm breiten Kabelbinder verwenden. Nur Batterien vom Typ Alkaline AA verwenden Abbildung der Leiterplatte mit Batterie im Schaltplan auf Seite 21.</p>

*Fortsetzung auf der nächsten Seite*

## Bedienungsanleitung, *Fortsetzung*

**Fehlermitteilungen** Eine Übersicht möglicher Fehler, die einen normalen Betrieb unmöglich machen

Fehlermitteilung	Abbildung	Ursache	Abhilfe
Gelbes Licht an mittlerer LED mit Entleerungssymbol und <b>FULL</b> auf dem Display		Wasserbehälter voll oder Störung an Wasserpumpe (Zubehör)	Siehe Anleitung zum Entleeren unten oder Pumpenableitung überprüfen
Rotes Licht an rechter Warn-LED <b>HIGH TEMP</b> auf dem Display		Druck oder Temperatur im Hochdruckelement zu hoch	Filter und Entfeuchter auf Schmutz in den Luftwegen überprüfen
Rotes Licht an rechter Warn-LED <b>AMBIENT TEMP</b> auf dem Display		Raumtemperatur außerhalb des normalen Arbeitsbereiches	Den Entfeuchter im spezifizierten Temperaturbereich von 3°–32°C platzieren
Rotes Licht an rechter Warn-LED <b>SENSOR FAIL</b> auf dem Display. Einer der internen Sensoren ist defekt. Die +/- Tasten verwenden, um zwischen 3 möglichen Fehlern zu wechseln		<b>SENSOR FAIL</b>	
		1: <b>EVAP FAIL</b> Thermometer des Verdampfers defekt	Autorisierten Servicetechniker hinzuziehen
		2: <b>COND FAIL</b> Thermometer des Kondensators defekt	Autorisierten Servicetechniker hinzuziehen
		3: <b>ROOM FAIL</b> Eingebautes Raumthermometer defekt	Autorisierten Servicetechniker hinzuziehen
Rotes Licht an rechter Warn-LED <b>LP STOP</b> auf dem Display.		Undichte Stelle im Kühlkreislauf	Autorisierten Servicetechniker hinzuziehen

*Fortsetzung auf der nächsten Seite*

de

## Bedienungsanleitung, *Fortsetzung*

### Entleeren des Wasserbehälters

Der Entfeuchter braucht zum Entleeren des Wasserbehälters nicht abgeschaltet zu werden. Er schaltet sich automatisch ab, wenn der Wasserbehälter entfernt wird. Die Entleerung ist wie folgt vorzunehmen:

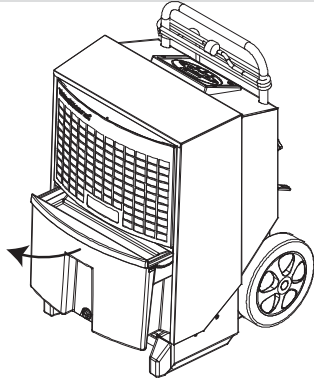
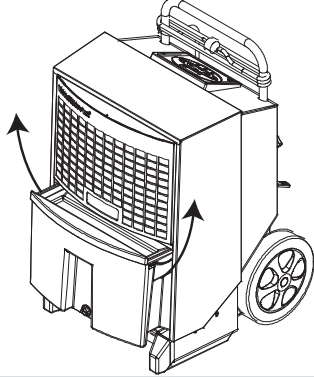
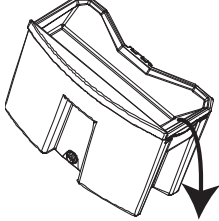
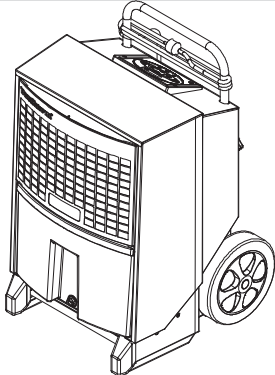
Schritt	Maßnahme	Abbildung
1	Den Wasserbehälter am vorderen Griff zur Hälfte aus dem Gerät ziehen	
2	Seitlich in die Griffmulden des Wasserbehälters fassen und diesen aus dem Entfeuchter herausheben	
3	Den Wasserbehälter über den seitlichen Gießer entleeren	
4	Den Wasserbehälter wieder an seinen Platz setzen  <b>Wichtig:</b> Stellen Sie sicher, dass der Wasserbehälter wieder ganz eingeschoben ist.	





## Zubehör

### Einführung

Nähere Einzelheiten zu den Zubehörteilen können von Dantherm angefordert werden.

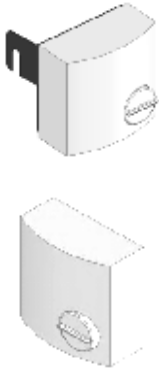
### Liste

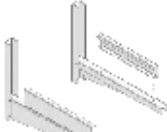
Es folgt eine komplette Liste für die CDT-Reihe mit Abbildungen, Beschreibung und Artikel-Nummer:

Zubehör	Abbildung	Beschreibung	CDT-Typ	Artikel-Nr.
Hygrostat		Mit einem angeschlossenen Hygrostat kann der Entfeuchter abhängig von der aktuellen Luftfeuchte automatisch betrieben werden		
		Hygrostate sind in zwei Ausführungen erhältlich:	Alle	396242
		Hygrostat mit 0,4 m Netzkabel, Klinkenstecker und Gerätehalterung	Alle	396241
		Hygrostat mit 3 m Kabel und Klinkenstecker		
Absperrhahn und Schlauchgewinde		Kugelventil, Messing Schlauchgewinde und Schlauchschelle	Alle	396243
Kondenswasserpumpe		Bei Verwendung einer Kondenswasserpumpe entfällt das Entleeren des Wasserbehälters	CDT 30/30S	075616
			CDT 40/40S/60	075617
Wandbeschlag		Mit dem Wandbeschlag kann der Entfeuchter an der Wand aufgehängt werden	CDT 30/30S	396247
			CDT 40/40S/60	396248
Dänischer Stecker mit Erdungsstift (Stecker-Typ K)		Adapter für kontinentale geerdete Stecker	Alle	396249



## Serviceanleitung

### Übersicht

---

**HINWEIS**

Ersatzteile sind ab Seite 22 aufgeführt.

---

**Warnhinweis**

Vor dem Service des Geräts stets die Stromversorgung unterbrechen!

---

**Inhalt**

Dieser Abschnitt enthält folgende Punkte:

Übersicht .....	14
Vorsorgliche Wartung.....	15
Fehlersuche und -behebung .....	17
Technische Daten .....	18
Abmessungen .....	19
Entsorgung .....	20
Schaltplan .....	21
Ersatzteile.....	22

---



## Vorsorgliche Wartung

### Einführung

Im Interesse eines reibungslosen Betriebs muss der Entfeuchter regelmäßig gewartet werden.

Nachfolgend werden die empfohlenen monatlich und jährlich durchzuführenden Maßnahmen beschrieben.

### Wichtig

Vor vorsorglichen Wartungsarbeiten am Gerät stets die Stromversorgung unterbrechen!

**Monatliche Wartung** Dabei ist wie folgt vorzugehen:

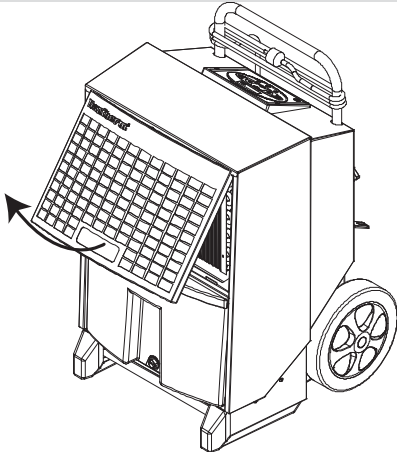
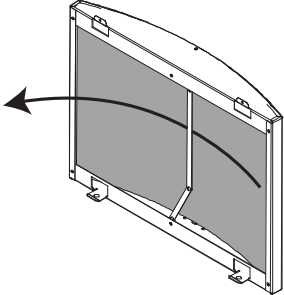
Schritt	Maßnahme	
1	Das Frontgitter durch Kippen öffnen	
2	Den Filter herausnehmen und mit lauwarmem Seifenwasser abspülen. Bei geringer Verschmutzung reicht Staubsaugen. Ist der Filter stark verschmutzt, sollte er ausgetauscht werden. Siehe Abschnitt über Ersatzteile	
3	Den Wasserbehälter reinigen	

*Fortsetzung auf der nächsten Seite*

de

## Vorsorgliche Wartung, *Fortsetzung*

### Monatliche Wartung, *Fortsetzung*

Schritt	Maßnahme
4	Die beiden Schrauben auf jeder Seite entfernen und die Haube um ca. 30° ankippen Die Haube abnehmen
6	Die Verdampferfläche mit einer weichen Bürste, einem Staubsauger oder mit Druckluft reinigen.  Danach Haube und Wasserbehälter wieder einsetzen
7	Bei Durchführung der monatlichen Wartung <b>NICHT</b> den Serviceintervallzähler dieser Einheiten zurückstellen

### Jährliche Wartung oder Wartung nach Serviceintervall- Zähler

Geben Sie den Entfeuchter nach Ablauf des Serviceintervalls oder mindestens einmal jährlich bei einer autorisierten Servicestelle ab.  
Das Gerät wird dort sorgfältig gewartet und inspiziert sowie auf undichte Stellen im Kühlsystem und auf elektrische Sicherheit überprüft.  
Dantherm bietet auch feste Servicekontakte mit einem 18-Punkte-Serviceprogramm.  
Für nähere Einzelheiten wenden Sie sich an den nächsten Dantherm-Vertragshändler.

## Fehlersuche und -behebung

**Fehlersuche und -behebung** Zur Suche und Behebung eines Problems oder Fehlers ist nach dieser Tabelle vorzugehen:

Problem	Mögliche Ursache	Lösung
<ul style="list-style-type: none"> <li>Entfeuchter startet nicht</li> <li>Display nicht eingeschaltet</li> </ul>	Stecker nicht an Netzsteckdose angeschlossen	Überprüfen, ob der Entfeuchter an die Stromversorgung angeschlossen ist. Die Netzsteckdose gegebenenfalls mit einem anderen elektrischen Gerät überprüfen
<ul style="list-style-type: none"> <li>Entfeuchter startet nicht</li> <li>Grüne Kontrolllampe leuchtet nicht</li> <li><b>HYG STOP</b> wird auf dem Display angezeigt</li> </ul>	Das Hygrostat hat einen Luftfeuchtwert gemessen, der unter dem Sollwert liegt, und das Gerät zur Energieeinsparung abgeschaltet.	Sollwert des Hygrostaten verringern oder zu manuellem Betrieb wechseln. Siehe Abschnitt über Bedienung des eingebauten Hygrostaten auf Seite 8
<ul style="list-style-type: none"> <li>Gelbe Kontrolllampe leuchtet</li> <li>Display zeigt <b>Full</b></li> </ul>	Behälter voll oder Pumpe (Zubehör) blockiert	Wasserbehälter entleeren oder Pumpenblockade beseitigen
<ul style="list-style-type: none"> <li>Rote Kontrolllampe leuchtet</li> </ul>	Fehler, der zur Betriebsunterbrechung führt	Siehe Tabelle zur Bedienungsanleitung auf Seite 11 über Fehlermitteilungen
<ul style="list-style-type: none"> <li>Entfeuchter läuft</li> <li>Grüne Kontrolllampe leuchtet</li> <li><b>SERVICE</b> blinkt im Display</li> </ul>	Zeit für Serviceintervall abgelaufen	Das Produkt wie im Abschnitt über den Serviceintervallzähler angegeben warten
<ul style="list-style-type: none"> <li>Entfeuchter läuft</li> <li>Wenn RH% aktiviert wird, erscheint im Display <b>SENSOR FAIL</b></li> </ul>	Sensor für relative Feuchte defekt	RH%-Sensor austauschen
<ul style="list-style-type: none"> <li>kWh und Betriebsstunden werden ohne Netzstrom nicht angezeigt</li> </ul>	Datenspeicher-Batterie leer.	Batterie austauschen. Siehe Seite 10

**Hinweis:**

- Falls die Maschine nicht ordnungsgemäß läuft, unverzüglich abschalten!
- Bevor Sie mit der Fehlersuche und -behebung beginnen, warten Sie eine Minute, da die Elektronik das Gerät aus Sicherheitsgründen abgeschaltet haben könnte

**Zusätzliche Hilfe**

Wenn der Entfeuchter nicht wieder startet, wenden Sie sich an Ihren Dantherm-Vertragshändler. Dies gilt auch für den Fall, dass die Maschine läuft, ohne Wasser abzuscheiden. Wahrscheinlich ist der Kühlkreislauf defekt, weshalb ein Servicetechniker hinzugezogen werden muss



## Technische Daten

**Allgemeine Daten** Die folgende Tabelle enthält die allgemeinen technischen Daten:

Daten	Einheit	CDT 30	CDT 40	CDT 60
Betriebsbereich – Feuchte	%RH (r. F.)	40–100		
%RH-Hysterese	%RH (r. F.)	4		
Arbeitsbereich – Temperatur	°C	3–32		
Netzstromanschluss	V/Hz	230/50		
Max. Amperebelastung	A	2,7	3,6	4,9
Max. Eingangsleistung	kW	0,56	0,81	1,12
Luftleistung	m <sup>3</sup> /h	250	350	725
Kühlmittel	–	R134a	R407C	R407C
Kühlmittelauffüllung	kg	0,410	0,450	0,650
Fassungsvermögen des Wasserbehälters	l	7,1	13,8	13,8
Schalldruckpegel in 1 m Abstand	dB	56	59	62
Gewicht	kg	32	42	46
Schutzklasse	IP	x4		
Filter	PPI	15		
kWh-Messgenauigkeit	%	±5%		

**EU-**

**Konformitätserklärung**



Dantherm, Marienlystvej 65, DK-7800 Skive, erklärt unter eigener Verantwortung, dass das Produkt:

Luftentfeuchter, Typ CDT 30/40/60 MKII, Artikelnummer 351189/351191/351193: auf das sich diese Erklärung bezieht, den Bestimmungen der folgenden Richtlinien entspricht:

2006/42/EG	Maschinenrichtlinie
2006/95/EG	Niederspannungsrichtlinie
2004/108/EG	EMV-Richtlinie
2004/12/EG	Richtlinie über Verpackungen und Verpackungsabfälle
2002/95/EG	RoHS-Richtlinie (Beschränkung der Verwendung bestimmter gefährlicher Stoffe in Elektro- und Elektronikgeräten)
2002/96/EG	Richtlinie über Elektro- und Elektronik-Altgeräte

sowie in Übereinstimmung mit folgenden harmonisierenden Normen hergestellt wird:

EN 12100:2010	Sicherheit von Maschinen
EN 60 335-1:2012	Sicherheit elektrischer Geräte für den Hausgebrauch und ähnliche Zwecke
EN 60 335-2-40:2003	Sicherheit elektrischer Geräte für den Hausgebrauch und ähnliche Zwecke
EN 61 000-6-2:2005	EMV
EN 61 000-6-3:2007	Emissionen

Skive, den 28.08.2012

## Abmessungen

Abbildung

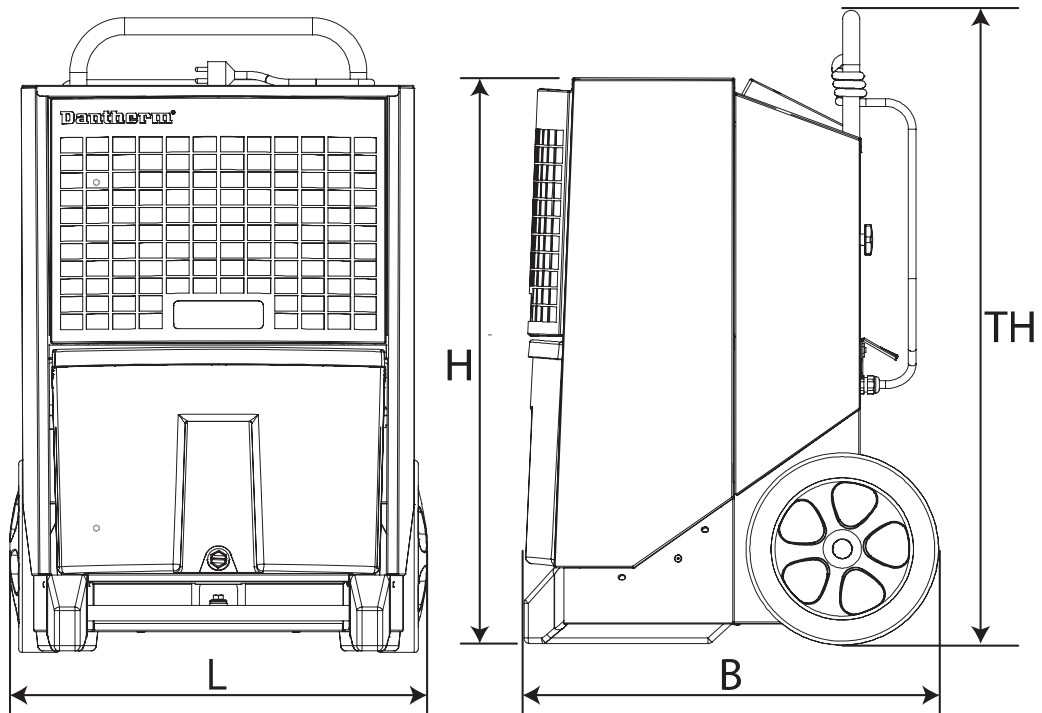

	CDT 30	CDT 40	CDT 60
L	417 mm	540 mm	540 mm
B	510 mm	540 mm	540 mm
H	650 mm	740 mm	820 mm
TH	1023 mm	1190 mm	1270 mm

de

## Entsorgung

### Entsorgung

Das Gerät ist für langjährigen Betrieb ausgelegt. Wenn es entsorgt werden soll, hat dies gemäß aller einschlägigen gesetzlichen Vorschriften in umweltschonender Weise zu erfolgen.

Elektrische und elektronische Geräte und deren Batterien enthalten Stoffe, Komponenten und Substanzen, die der menschlichen Gesundheit und der Umwelt schaden können, wenn der Abfall nicht ordnungsgemäß entsorgt wird.

Elektrische und elektronische Geräte und Batterien sind mit einer durchkreuzten Mülltonne gekennzeichnet. Dies bedeutet, dass elektrische und elektronische Geräte und Batterien nicht zusammen mit Haushaltsabfällen entsorgt werden können, sondern getrennt gesammelt werden müssen.

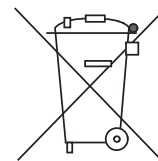

Einige Batterien sind auch mit den chemischen Zeichen Hg (Quecksilber), Cd (Kadmium) oder Pb (Blei) gekennzeichnet. Dabei handelt es sich um besonders schädliche Substanzen. Daher ist es sehr wichtig, dass solche Batterien gesammelt werden. Für Sie als Verbraucher ist wichtig, dass Sie die verbrauchten Batterien an einer zugelassenen Sammelstelle abgeben. Dadurch tragen Sie dazu bei, dass die Batterien den gesetzlichen Vorschriften entsprechend recycelt werden und nicht unnötig die Umwelt schädigen.

Dieses Produkt hat eine eingebaute Datenspeicher-Batterie. Wenn Ihre örtlichen Behörden eine Sammelstelle bzw. einen Recyclinghof eingerichtet haben, wo elektrische und elektronische Geräte und Batterien angenommen werden, entsorgen Sie das Produkt und dessen Batterie dort. Für nähere Einzelheiten wenden Sie sich an Ihre örtlichen Behörden.

# Schaltplan

## Diagramm

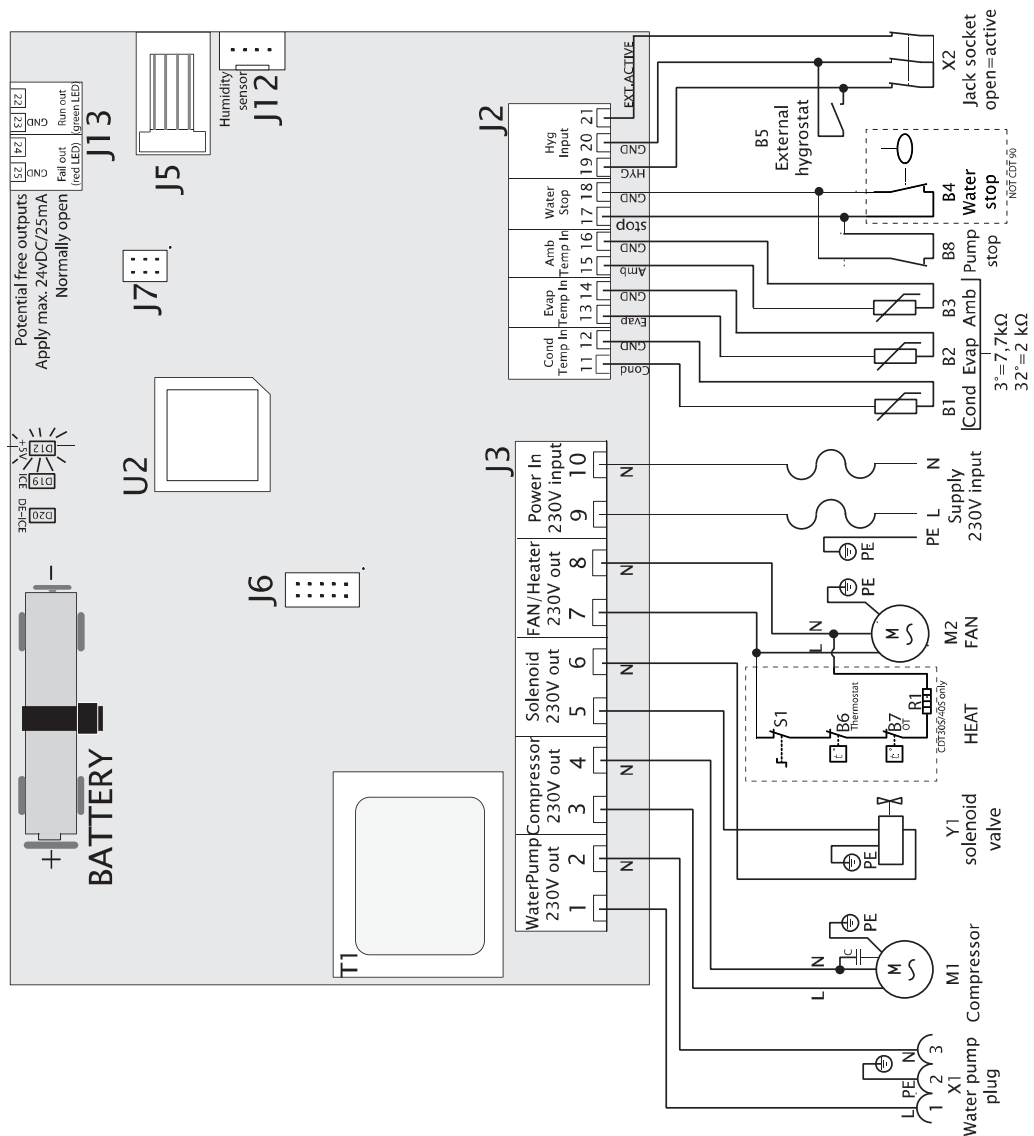

Pos.	Beschreibung	Pos.	Beschreibung
B1	Temperatursensor für die Kondensatorfläche	J6	Nicht in Gebrauch
B2	Temperatursensor für die Verdampferfläche	J7	Werkseinstellungen
B3	Umgebungstemperatursensor	J12	Interner Hygrostat
B4	"Voller Wasserbehälter"-Sensor	J13	Zusätzlicher Ausgang
B5	Externer Hygrostat (Zubehör)	M1	Kältekompressor
B6	Thermostat (nur 30S/40S)	M2	Ventilatormotor
B7	Over Temperature (nur 30S/40S)	R1	Heizelement (nur 30S/40S)
B8	Externer Pumpenalarm (Zubehör)	S1	Heizelement ein/aus (nur 30S/40S)
D12	LED +Stromversorgungskontrolle	T1	Transformator
D19	LED Eis an Verdampferfläche	U2	CPU
D20	LED Enteisung aktiviert	X1	Stopfen für die Wasserpumpe
J2	Niederspannungsanschlüsse	X2	Stecker für externen Hygrostaten
J3	230V-Anschlüsse	Y1	Magnetventil (Druckausgleich)
J5	Nicht in Gebrauch		



## Ersatzteile

Explosionszeichnung Explosionszeichnung mit lieferbaren Ersatzteilen

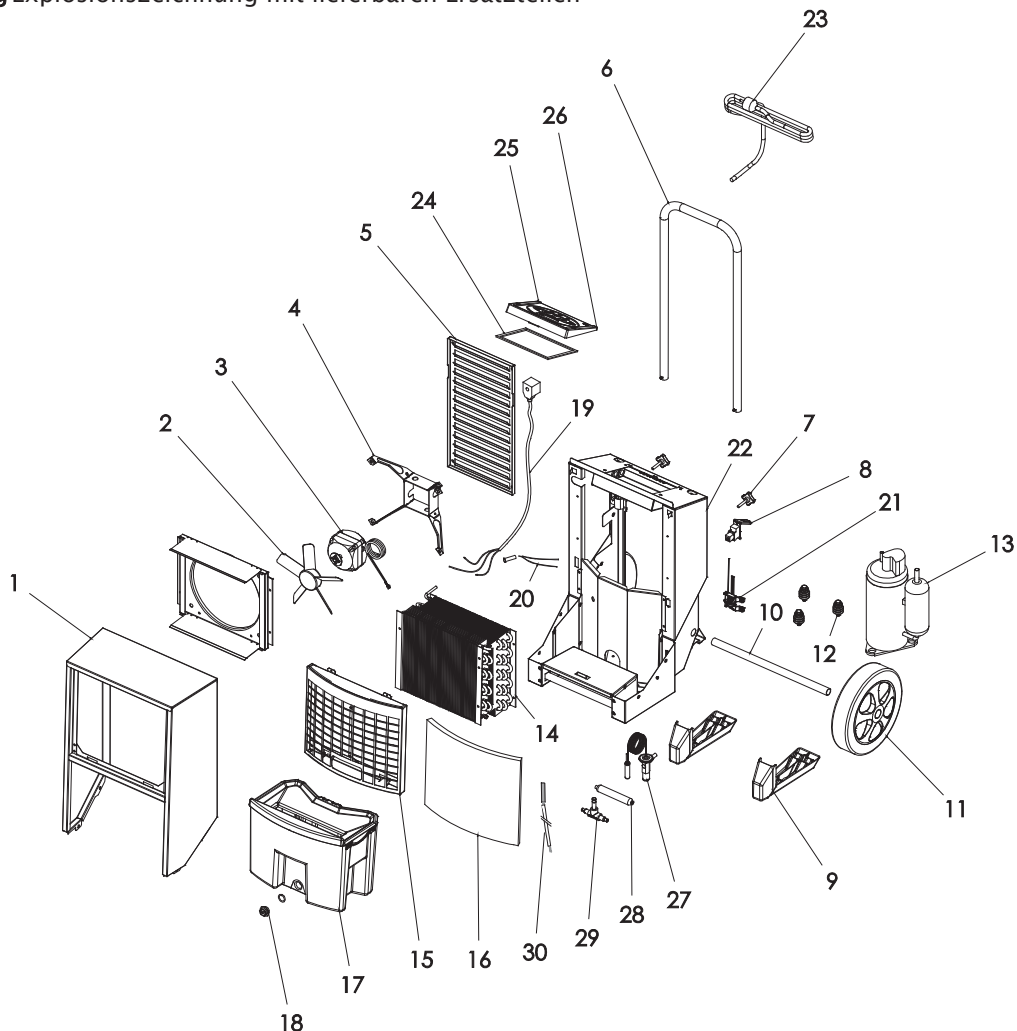

### Ersatzteilliste

Pos.	CDT 30	CDT 40	CDT 60	Beschreibung
1	036741	036986	037110	Frontabdeckung komplett
2	036826	036826	037101	Ventilatorflügel
3	032857	032857	032873	Ventilatormotor
4	032854	032854	032880	Ventilatoraufhängung
	072410	072410	072398	Ventilator komplett (Pos. 2, 3, 4)
5	036744	036960	037106	Luftausstoßgitter
6	036762	036959	036959	Griff
7	036847	036847	036847	Fingerschraube M6/15, 2 St.
8	072418	072418	072418	Einbaubuchse für RJ-Stecker
9	036730	036983	036983	Fuß – 2 St.
10	036844	037094	037094	Radachse
11	036731	036731	036731	Rad – 2 Stück
12	036896	036971	036971	Vibrationsdämpfer, 3 Stück für Kompressor

Fortsetzung auf der nächsten Seite



## Ersatzteile, *Fortsetzung*

 Ersatzteilliste, *Fortsetzung*

Pos.	CDT 30	CDT 40	CDT 60	Beschreibung
13	036895	036961	037107	Kompressor
14	036743	064863	037102	Kondensator-/Verdampferflächen
15	072258	072260	072262	Frontgitter, einschließlich Filter
16	036755	036957	037104	Filter, Luft
17	036737	036988	036988	Wasserbehälter, komplett
18	036845	036845	036845	Gewindestopfen, komplett
19	036740	036740	036740	Spule für Magnetventil
20	036733	036733	036733	Wasserstopp-Sensor
21	072416	072416	072416	Sensor-Satz AMB/RH%
22	071053	071057	071057	Kabel-Satz komplett einschl. Sensoren
23	072414	072414	072414	Netzkabel 3,5 m mit Stecker
24	037173	037173	037173	Dichtung für Verteilerdose
25	071049	071049	071049	Bedienfeld komplett, (einschl. Display)
26	072412	072412	072412	Hauptleiterplatte
27	na	046167	038570	Thermoventil mit Schelle
28	036758	037105	037105	Trockenfilter
29	036893	036893	036893	Magnetventil 1/4"
30	036761	036761	036761	Sensor, 2600 mm

de

## Index

abmessungen.....	19	funktionsweise .....	2
auspacken.....	4	kühlkreislauf .....	3
batterie .....	10	lagerung.....	6
Bedienfeld .....	3	licht.....	17
betriebsstundenzähler.....	8	optimaler Betrieb.....	5
copyright .....	1	position.....	5
displaytexte .....	9	schaltplan.....	21
ein/aus .....	7	stapeln .....	6
eingebauter Hygroskop .....	8; 17	steckdose .....	5
elektroanschluss .....	5	stecker .....	17
entleeren des Wasserbehälters.....	12	technische Daten .....	18
entsorgung .....	20	textanzeigen ohne Netzstrom.....	9
ersatzteile .....	22	transport .....	5
fehlermitteilungen.....	11	treppen .....	5
fehlersuche und -behebung .....	17	zielgruppe.....	1
funktion .....	3	zubehör .....	13

# Introduction

## Présentation

**Déshumidificateurs** Le présent manuel concerne les modèles de déshumidificateur mobile suivants :  
CDT 30 MKII référence 351189  
CDT 40 MKII référence 351191  
CDT 60 MKII référence 351193

**Avertissement** **Lisez attentivement ce manuel d'entretien et appliquez les procédures d'utilisation et de maintenance appropriées.**  
Lisez l'ensemble du manuel avant d'utiliser le déshumidificateur. La connaissance de la procédure d'utilisation de l'appareil et de ses dispositifs de sécurité est importante pour éviter les dommages matériels ou corporels.

**Groupe cible** Ce manuel est destiné aux utilisateurs et aux techniciens de maintenance préventive et réparateurs.

**Copyright** La copie de tout ou partie du manuel est interdite sans autorisation écrite de Dantherm.

**Conditions** Dantherm se réserve le droit de modifier et d'améliorer le produit et le manuel d'entretien à tout moment, sans préavis ni obligation.

**Sommaire** Ce manuel comporte les chapitres suivants :

Introduction.....	1
Présentation.....	1
Guide d'installation et d'utilisation .....	2
Descriptions du produit et des fonctions .....	2
Consignes de préparation et de transport.....	4
Manuel d'utilisation.....	7
Accessoires.....	13
Guide d'entretien .....	14
Présentation.....	14
Entretien préventif .....	15
Recherche de pannes .....	17
Caractéristiques techniques .....	18
Dimensions.....	19
Mise au rebut.....	20
Schéma de câblage .....	21
Pièces de rechange .....	22
Index.....	24

fr

## Guide d'installation et d'utilisation

### Descriptions du produit et des fonctions

#### Introduction

Ce chapitre présente une description du produit CDT30/40/60MKII ainsi que de ses fonctions.

#### Mode de fonctionnement

Le flux d'air dans le déshumidificateur :

##### Modification de l'air lorsqu'il passe dans le déshumidificateur :

Le ventilateur aspire l'air à travers un filtre situé à l'intérieur du déshumidificateur. L'air est refroidi, et l'eau contenue dans cet air se condense et s'écoule dans le réservoir d'eau.

L'air est réchauffé en utilisant la chaleur de fonctionnement du déshumidificateur (la température augmente d'environ 5 ° C.)

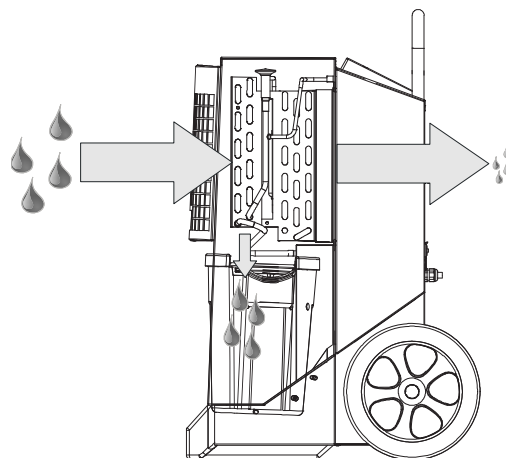

La circulation répétée de l'air dans le déshumidificateur fait constamment diminuer sa teneur en humidité et produit une déshumidification rapide mais en douceur. Le déshumidificateur peut fonctionner continuellement ou être contrôlé par un hygrostat intégré.

#### Illustration

Illustration du déshumidificateur :

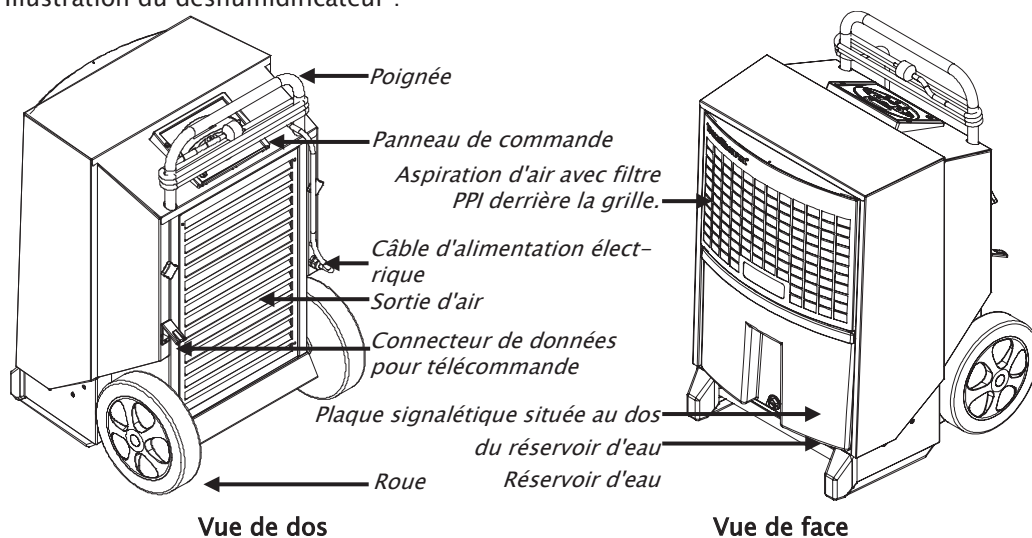

#### Réservoir d'eau

L'air condensé est recueilli dans le réservoir d'eau ou bien l'eau peut être conduite vers une vidange par l'intermédiaire d'un tuyau d'évacuation (accessoire en option).

Le déshumidificateur s'arrête automatiquement lorsque le réservoir d'eau est plein. Consultez le manuel d'utilisation pour prendre connaissance de la méthode de vidange du réservoir d'eau. Le déshumidificateur ne peut pas fonctionner lorsque le réservoir d'eau est retiré.

*Suite page suivante*

## Descriptions du produit et des fonctions, *suite*

### Panneau de commande

Illustration du panneau de commande :

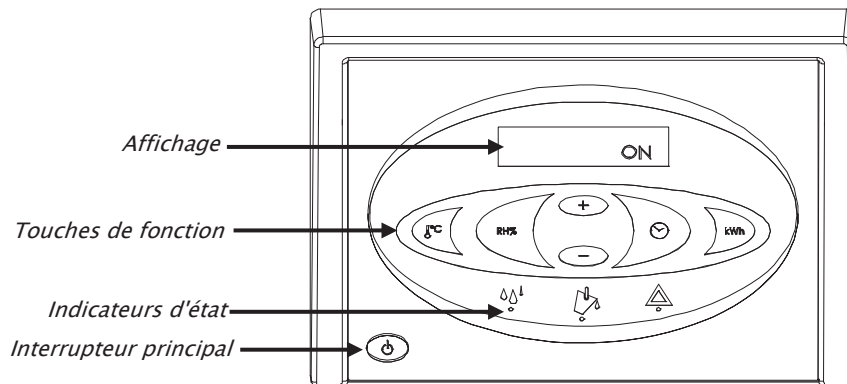

### Fonctions

Fonction principale :

- Fonctionnement manuel ou automatique (hygrostat intégré réglable).
- Connecteur externe de l'hygrostat.
- Affichage de la température, de l'humidité relative de l'air, des heures de fonctionnement et de la consommation électrique en kWh.
- Compteur horaire et compteur de kWh consommés sans raccordement au 230 V.
- Compteur d'intervalle d'entretien réglable.

Le fonctionnement est décrit dans le manuel utilisateur du présent document.

### Schéma du circuit de refroidissement

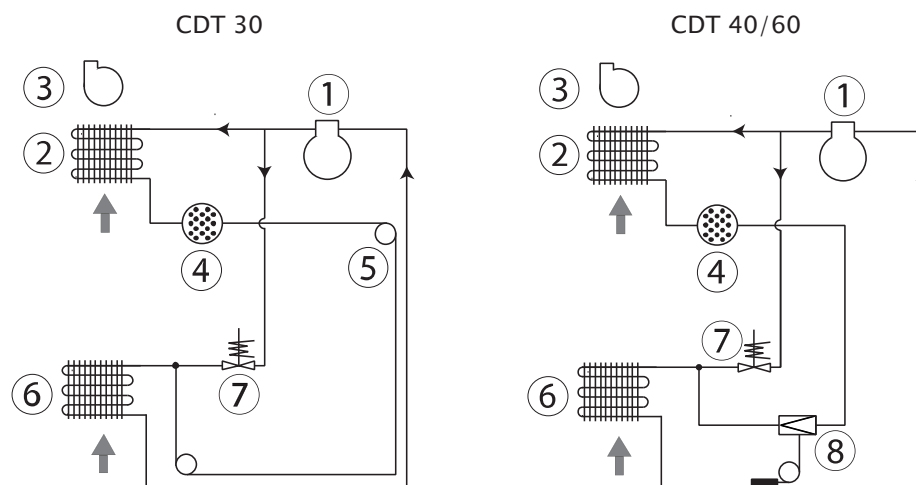

Pos.	Description	Pos.	Description
1	Compresseur	5	Tube capillaire (CDT 30 uniquement)
2	Condenseur	6	Évaporateur
3	Ventilateur	7	Électrovanne
4	Filtre déshydrateur	8	Détendeur thermostatique (sauf CDT30)

## Consignes de préparation et de transport

**Introduction** Cette section présente des recommandations de déballage, de préparation, de transport et de stockage

**Avertissement** Si l'appareil a été transporté couché, redressez-le et attendez au moins une heure avant de l'utiliser.

**Déballage** Procédez comme suit pour le déballage :

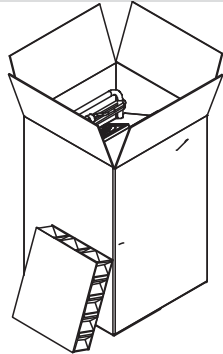
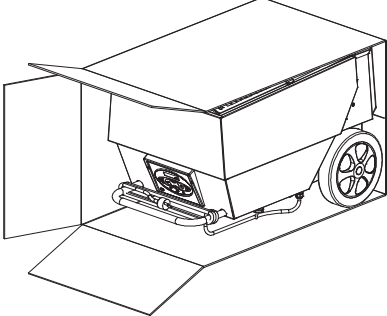
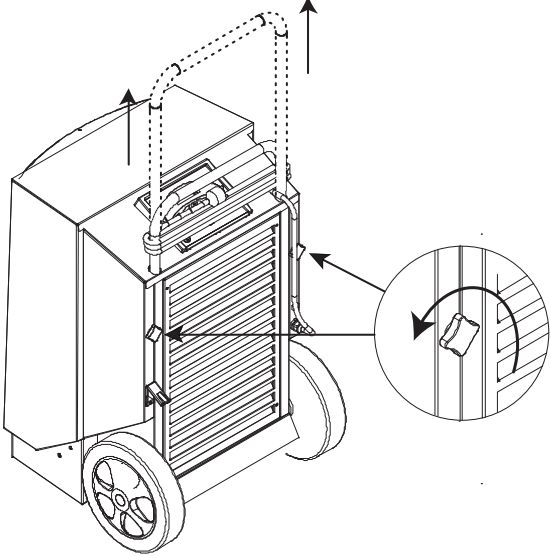
Étape	Action	Illustration
1	Ouvrez le carton d'emballage par le haut	
2	Placez le carton verticalement, les roues de l'appareil au fond	
3	Sortez l'appareil du carton	
4	Desserrez les molettes, tirez la poignée jusqu'à la hauteur voulue et resserrez les molettes.	
5	Retirez le film de protection du panneau de commande	

*Suite page suivante*

## Consignes de préparation et de transport, *suite*

### Positionnement

Positionnez le déshumidificateur de sorte que l'air circule librement autour, en ménageant un dégagement minimal de 60 cm côté aspiration d'air et 3 mètres du côté sortie d'air.

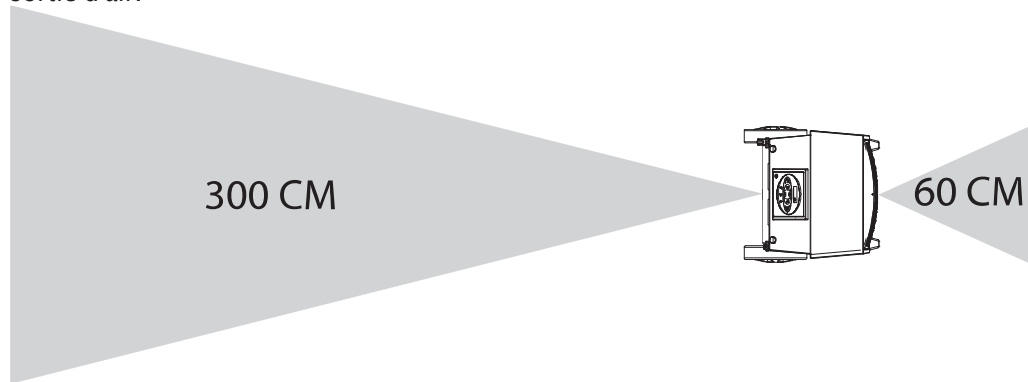

### Fonctionnement optimal

Veillez à ce que les ouvertures de la pièce à déshumidifier soient fermées et à ne pas placer l'appareil près d'une source de chaleur telle qu'un radiateur.

### Branchement électrique

L'appareil est livré avec un câble d'alimentation électrique de 3,5 m et peut être branché à une prise 230 V, 50 Hz équipée d'un fusible de 10 à 16 ampères.

### Escaliers

Les roues sont placées de sorte à pouvoir monter l'appareil sans endommager la carrosserie ni les marches.

### Transport ou déplacement du déshumidificateur

L'appareil peut être déplacé par deux personnes ou à l'aide d'une grue. Voir les consignes ci-dessous :

Prenez connaissance des réglementations de sécurité locales concernant le levage !

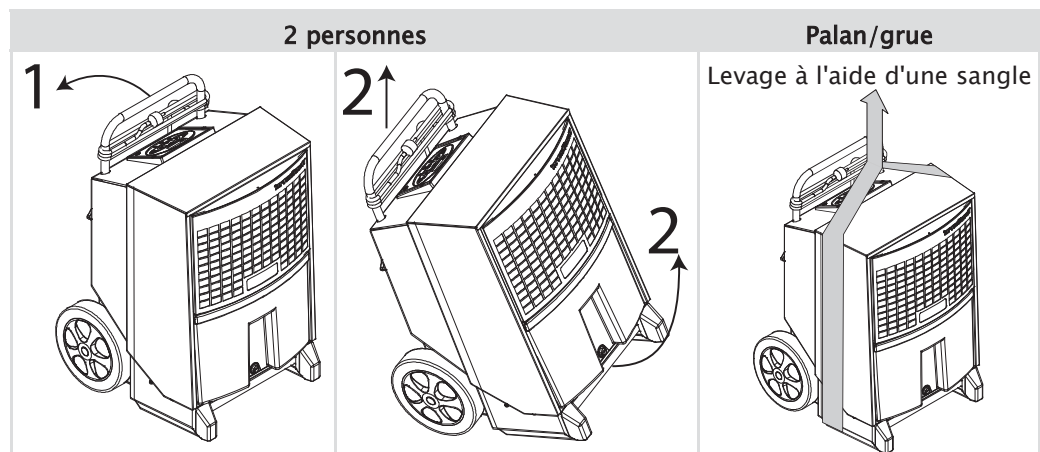

*Suite page suivante*

fr

## Consignes de préparation et de transport, *suite*

### Stockage

N'empilez pas plus de 2 appareils.

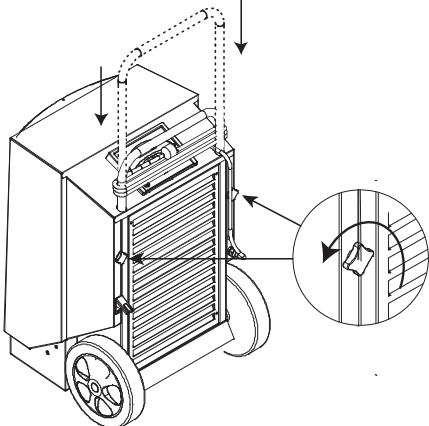
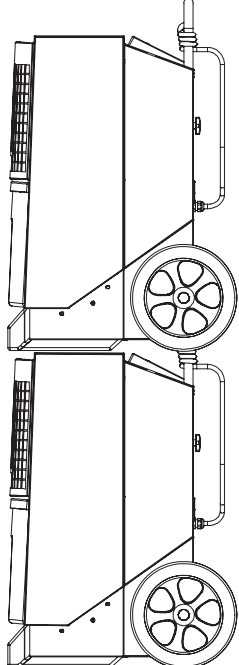
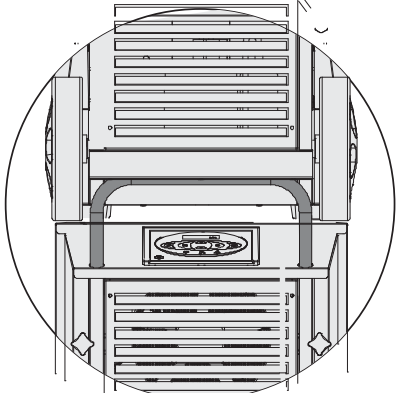
Étape	Illustration
Poussez la poignée vers le bas.	 A technical drawing of a Dantherm portable air conditioner unit. A dashed line with an arrow indicates the handle being pushed down. A circular inset provides a magnified view of the handle mechanism, showing a small wedge-shaped component being inserted into a slot.
Empilez les appareils.	 A technical drawing showing two Dantherm portable air conditioner units stacked vertically. The top unit is positioned on top of the bottom unit, demonstrating the correct stacking method.
Vérifiez que le jeu de roues supérieur de l'appareil est correctement placé sur la poignée située dessous.	 A circular inset diagram showing a top-down view of the upper part of the Dantherm unit. It highlights the top wheels and the handle below them, with arrows indicating that the wheels should rest on the handle of the unit underneath.



## Manuel d'utilisation



### Introduction

Toutes les fonctions sont commandées depuis le panneau de commande intégré.

Le manuel d'utilisation comporte les chapitres suivants :

Transport ou déplacement du déshumidificateur .....	5
Stockage.....	6
Mise en marche/arrêt et état de fonctionnement .....	7
Fonctionnement de l'hygrostat interne .....	8
Fonctionnement de l'hygrostat externe.....	8
Compteur horaire .....	8
Textes affichés .....	9
Textes affichés hors raccordement au secteur .....	9
Remplacement de la pile de la mémoire .....	10
Messages d'erreur.....	11
Vidange du réservoir d'eau.....	12

**Mise en marche/arrêt et état de fonctionnement** Le tableau ci-après indique l'utilisation de la fonction marche/arrêt et les textes affichés.

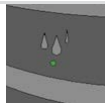

Touche	Affichage
	<b>ON (MARCHE)</b> - fonctionnement en continu
	<b>INT HYG ON (HYG INT ACTIF)</b> - fonctionnement commandé par hygrostat interne
	<b>INT HYG STOP (HYG INT INACTIF)</b> , lorsque la valeur de consigne de l'hygrostat interne est atteinte
	<b>EXT HYG ON (HYG EXT ACTIF)</b> - fonctionnement commandé par hygrostat externe
	<b>EXT HYG STOP (HYG EXT INACTIF)</b> , lorsque la valeur de consigne de l'hygrostat externe est atteinte
	Arrêt
	Le voyant vert indique que la déshumidification est active

*Suite page suivante*





## Manuel d'utilisation, suite

**Fonctionnement de l'hygrostat interne** Le tableau ci-après indique l'utilisation de la fonction de l'hygrostat et les textes affichés.

Étape	Touche	Réaction
Maintenir enfoncé		<b>HYG SET RHxxx% (RÉGLAGE HYG HRxxx%)</b> – clignote pendant 5 secondes. Le déshumidificateur passe ensuite en fonctionnement commandé par hygrostat avec valeur de consigne (une fois la valeur de consigne atteinte, l'affichage indique <b>INT HYG STOP</b> )
		Appuyez brièvement sur +/- pour régler la valeur HR% pendant la période de 5 secondes mentionnée plus haut. La nouvelle valeur est enregistrée après une nouvelle période de 5 secondes suivant la dernière pression sur une touche.
Appuyer		<b>HYG OFF</b> – clignote pendant 5 secondes. Le déshumidificateur passe alors en fonctionnement continu

**Fonctionnement de l'hygrostat externe** Lorsqu'il est raccordé à un hygrostat externe, l'appareil l'utilise automatiquement. Tous les réglages de la valeur de consigne doivent désormais être effectués sur l'hygrostat externe. (une fois la valeur de consigne atteinte, l'affichage indique **EXT HYG STOP**)

**Compteur horaire** Le compteur horaire intégré enregistre le nombre total d'heures de fonctionnement (il ne peut pas être remis à zéro) et le nombre d'heures restant avant le prochain entretien, qui est réglable. Le compteur horaire d'entretien est désactivé à la livraison.





Étape	Touche	Réaction
Maintenir enfoncé		<b>SERVICE xxxh (ENTRETIEN xxxh)</b> – indique le nombre d'heures jusqu'au prochain entretien autorisé. Cette valeur est automatiquement enregistrée après cinq secondes de clignotement et la fonction est activée si tel n'est pas déjà le cas. Lorsque le nombre d'heures des intervalles d'entretien expire, l'affichage indique <b>SERVICE (ENTRETIEN)</b>
		Appuyez brièvement sur +/- pour définir une nouvelle valeur d'entretien. La nouvelle valeur est enregistrée 5 secondes après pression de la dernière touche.
Appuyer		<b>SET SERVICE OFF (DÉSACTIVER L'ENTRETIEN)</b> – désactive la fonction du compteur d'entretien

*Suite page suivante*

## Manuel d'utilisation, *suite*



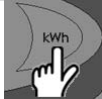

### Textes affichés

Le tableau ci-dessous indique comment utiliser les fonctions d'information de fonctionnement

Touche	Réaction
	<b>XX°C</b> – indique la température ambiante actuelle de la pièce
	<b>Actual RH% (Actuelle HR%)</b> – indique l'humidité relative actuelle mesurée
	<b>XX kWh</b> – indique la consommation d'énergie totale. Cette valeur ne peut pas être remise à zéro.
	<b>xxxxh</b> – indique le nombre total d'heure de fonctionnement de l'appareil. Cette valeur ne peut pas être remise à zéro.

### Textes affichés hors raccordement au secteur

L'appareil est équipé d'une pile intégrée qui permet de lire les textes affichés lorsqu'il n'est pas raccordé au secteur. Les textes suivants s'affichent hors raccordement au secteur :

Touche	Réaction
 maintenir enfoncé et  appuyer une fois	Affiche la consommation d'énergie totale en kWh
 maintenir enfoncé et  appuyer une fois	Indique le nombre total d'heures de fonctionnement du déshumidificateur

*Suite page suivante*

fr

## Manuel d'utilisation, *suite*



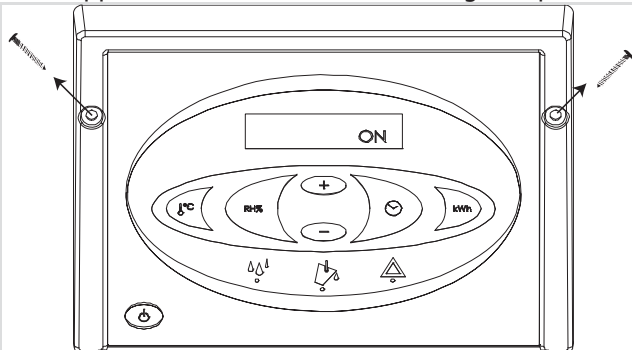

**Remplacement de la pile de la mémoire** Si le compteur horaire ne s'affiche pas lorsque l'appareil est débranché du secteur, la pile de la mémoire est probablement épuisée. Procédure de remplacement :

Action	
Avertissement : Débranchez toujours l'appareil du secteur avant de changer la pile	
1	<p>Desserrez les vis de part et d'autre du panneau de commande et soulevez-le délicatement par le bord supérieur</p> 
2	<p>Coupez l'attache qui maintient la pile. Remplacez la pile et utilisez une attache d'une largeur maximale de 2,5 mm. Utilisez exclusivement des piles AA alcalines Illustration de la carte à circuit imprimé avec pile dans le schéma de câblage présenté à la page 21.</p>

*Suite page suivante*

## Manuel d'utilisation, *suite*

**Messages d'erreur** Vue d'ensemble des erreurs susceptibles d'empêcher un fonctionnement normal

Message d'erreur	Illustration	Cause	Solution
Le voyant jaune au centre est allumé avec un symbole de vidange et l'affichage indique <b>FULL (PLEIN)</b>		Le réservoir d'eau est plein ou la pompe à eau (accessoire) est défectueuse	Consultez le guide de vidange ci-dessous ou vérifiez la sortie de la pompe
Le voyant d'avertissement rouge de droite est allumé et l'affichage indique <b>HIGH TEMP (TEMP HAUTE)</b>		La pression ou la température d'un élément sous haute pression est trop élevée	Vérifiez si le filtre et les passages d'air dans l'appareil ne sont pas encrassés
Le voyant d'avertissement rouge de droite est allumé et l'affichage indique <b>AMBIENT TEMP (TEMP AMBIANTE)</b>		La température de la pièce est hors limites	Placez le déshumidificateur dans la plage de température spécifiée, entre 3° et 32° C
Le voyant d'avertissement rouge de droite est allumé et l'affichage indique <b>SENSOR FAIL (PANNE CAPTEUR)</b> . L'un des capteurs internes est défectueux. Utilisez les touches +/- pour basculer entre les 3 erreurs possibles		<b>SENSOR FAIL (PANNE CAPTEUR)</b>	
		1: <b>EVAP FAIL (PANNE ÉVAP)</b> Le thermomètre de l'évaporateur est défectueux	Intervention d'un technicien d'entretien agréé requise
		2: <b>COND FAIL (PANNE COND)</b> Le thermomètre du condenseur est défectueux	Intervention d'un technicien d'entretien agréé requise
Le voyant d'avertissement rouge de droite est allumé et l'afficheur indique <b>LP STOP (ARRÊT LP)</b>		3: <b>ROOM FAIL (PANNE PIÈCE)</b> La température intérieure de la pièce est inadéquate	Intervention d'un technicien d'entretien agréé requise
		Fuite dans le circuit de refroidissement	Intervention d'un technicien d'entretien agréé requise

*Suite page suivante*

fr

## Manuel d'utilisation, *suite*

**Vidange du réservoir d'eau** Il est inutile d'arrêter le déshumidificateur pour vider le réservoir d'eau. Il s'arrête automatiquement lorsque le réservoir d'eau est retiré.

Procédure de vidange du réservoir d'eau :

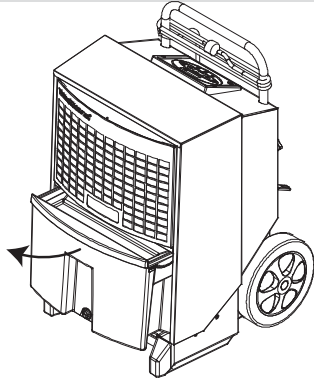
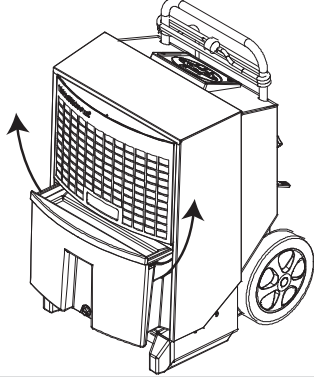
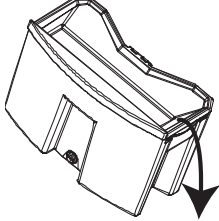
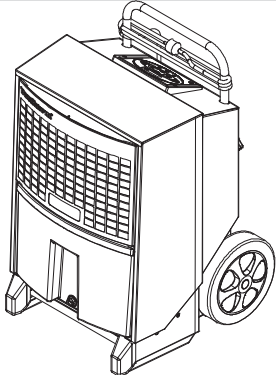
Étape	Action	Illustration
1	Sortez le réservoir d'eau à moitié en tirant sur la poignée située sur le devant	
2	Saisissez les poignées latérales du réservoir d'eau et soulevez-le du déshumidificateur	
3	Videz l'eau par le bec latéral	
4	Remettez le réservoir d'eau en place  <b>Important :</b> Veillez à pousser le réservoir d'eau aussi loin que possible	





## Accessoires

### Introduction

Des informations plus détaillées sur chacun des accessoires sont disponibles auprès de Dantherm.

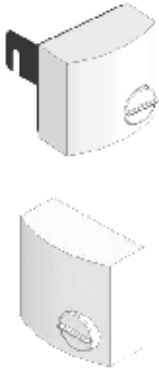
### Liste

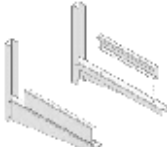
La liste complète des accessoires de la gamme CDT, avec illustrations, description et référence est présentée ci-après :

Accessoires	Illustration	Description	Modèle CDT	Référence
Hygrostat		Lorsqu'il est raccordé à un hygrostat, le déshumidificateur peut fonctionner automatiquement en fonction de l'humidité de l'air	Tous	396242
		Deux versions d'hygrostat sont proposées :	Tous	396241
		Hygrostat avec cordon d'alimentation de 0,4 m, prise jack et fixation		
		Hygrostat avec cordon d'alimentation de 3 m et prise jack		
Robinet et raccord de tuyau		Clapet à bille, raccord en laiton et collier de serrage	Tous	396243
Pompe de relevage des condensats		Lorsqu'une pompe de relevage des condensats est utilisée, il est inutile de vider le réservoir d'eau	CDT 30/30S	075616
			CDT 40/40S/60	075617
Équerre de fixation murale		Le déshumidificateur peut être éloigné du sol en le montant sur l'équerre de fixation murale	CDT 30/30S	396247
			CDT 40/40S/60	396248
Prise danoise avec fiche de terre		Adaptateur pour prises continentales avec terre	Tous	396249

## Guide d'entretien

### Présentation

---

**NB** Les pièces détachées sont présentées après la page 22.

---

**Avertissement** Débranchez toujours l'appareil du secteur avant une intervention d'entretien !

---

**Sommaire** Ce chapitre comporte les rubriques suivantes :

Présentation .....	14
Entretien préventif .....	15
Recherche de pannes .....	17
Caractéristiques techniques .....	18
Dimensions .....	19
Mise au rebut.....	20
Schéma de câblage .....	21
Pièces de rechange .....	22

---



## Entretien préventif

**Introduction** L'entretien préventif est nécessaire pour éviter les pannes.  
Le programme d'entretien mensuel et annuel conseillé est indiqué ci-dessous.

**Important** Débranchez toujours l'appareil du secteur avant une intervention d'entretien préventif !

**Entretien mensuel** Procédure d'entretien mensuel :

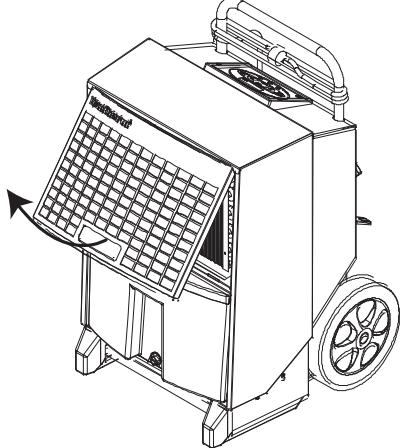
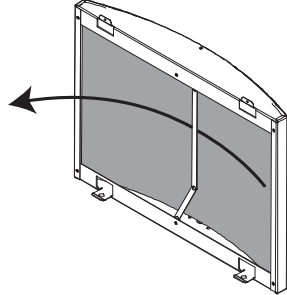
Étape	Action
1	Ouvrez et soulevez la grille en façade 
2	Déposez le filtre et rincez-le à l'eau chaude savonneuse ou aspirez-le s'il n'est que légèrement encrassé. Si le filtre est très encrassé, il convient de le remplacer. Consultez le chapitre relatif aux pièces de rechange 
3	Nettoyez le réservoir d'eau

*Suite page suivante*

fr

## Entretien préventif, *suite*

Entretien mensuel,  
*suite*

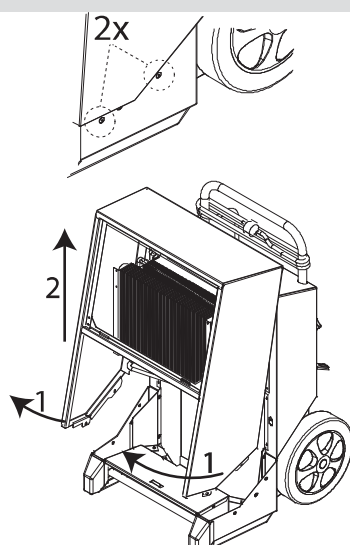
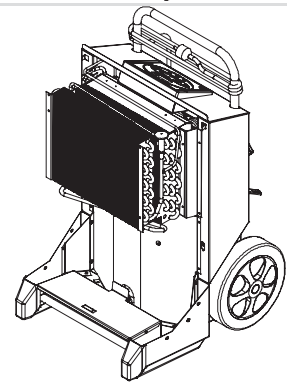
Étape	Action
4	<p>Déposez les 2 vis de part et d'autre et basculez la coque d'environ 30° Soulevez la coque</p> 
6	<p>Nettoyez la surface de l'évaporateur avec une brosse douce, un aspirateur ou de l'air comprimé</p> <p>Remettez la coque et le réservoir d'eau en place</p> 
7	<p><b>NE PAS</b> remettre à zéro le compteur d'intervalle d'entretien de l'appareil lors de l'entretien mensuel</p>

**Annuel ou en fonction du compteur d'entretien**

Lorsque les intervalles de service expirent, ou au moins une fois par an, apportez le déshumidificateur dans un centre d'entretien agréé.

L'appareil sera entièrement révisé et inspecté en termes de fuites dans le système de refroidissement et de sécurité électrique.

Dantherm propose également des contrats d'entretien couvrant un programme en 18 points. Contactez votre distributeur Dantherm local pour des informations plus détaillées.

## Recherche de pannes

Recherche de pannes Reportez-vous au tableau ci-dessous pour localiser et corriger les problèmes ou les erreurs :

Problème	Cause possible	Solution
<ul style="list-style-type: none"> <li>Le déshumidificateur ne démarre pas</li> <li>L'affichage ne s'allume pas</li> </ul>	La prise n'est pas raccordée au secteur	Vérifiez que le déshumidificateur est raccordé au secteur Vérifiez la prise au besoin en branchant un autre appareil électrique.
<ul style="list-style-type: none"> <li>Le déshumidificateur ne démarre pas</li> <li>Le voyant vert ne s'allume pas</li> <li><b>HYG STOP</b> est affiché</li> </ul>	L'hygrostat a détecté que le degré d'humidité dans l'air est inférieur à la valeur de consigne et s'est éteint pour économiser l'énergie	Diminuez la valeur de consigne de l'hygrostat ou passez en fonctionnement manuel. Consultez la rubrique Fonctionnement de l'hygrostat interne à la page 8
<ul style="list-style-type: none"> <li>Le voyant jaune est allumé</li> <li>L'affichage indique <b>Full (Plein)</b></li> </ul>	Le réservoir d'eau est plein ou la pompe (accessoire) est bloquée	Videz réservoir d'eau ou débloquez la pompe
<ul style="list-style-type: none"> <li>Le voyant rouge est allumé</li> </ul>	Erreur lors de l'arrêt de l'appareil	Consultez le tableau du manuel d'utilisation relatif aux messages d'erreur à la 11
<ul style="list-style-type: none"> <li>Le déshumidificateur fonctionne</li> <li>Le voyant vert est allumé</li> <li>L'affichage indique <b>SERVICE (ENTRETIEN)</b> en clignotant</li> </ul>	L'intervalle d'entretien défini a expiré	Effectuez l'entretien de l'appareil comme indiqué sous la rubrique relative à l'expiration du compteur d'entretien
<ul style="list-style-type: none"> <li>Le déshumidificateur fonctionne</li> <li>Lors de l'activation du capteur HR%, l'affichage indique <b>SENSOR FAIL (PANNE CAPTEUR)</b></li> </ul>	Capteur de HR% défectueux	Remplacez le capteur de HR%
<ul style="list-style-type: none"> <li>Les kWh et les heures de fonctionnement ne s'affichent pas sans alimentation secteur</li> </ul>	La pile de la mémoire est épuisée.	Remplacez la pile. Voir la page 10

### Remarque :

- Si l'appareil ne fonctionne pas correctement, arrêtez-le immédiatement !
- Avant de commencer la recherche de panne, patientez une minute, pour le cas où l'électronique aurait arrêté l'appareil pour des raisons de sécurité

### Assistance

Si le déshumidificateur ne redémarre pas, contactez votre distributeur Dantherm, de même que si l'appareil fonctionne sans condenser d'eau. Un défaillance du circuit de refroidissement nécessitant l'intervention d'un technicien d'entretien est possible.

fr

## Caractéristiques techniques

Caractéristiques générales – Le tableau ci-après indique les caractéristiques techniques générales :  
nérales :

Caractéristique	unité	CDT 30	CDT 40	CDT 60
Plage d'humidité	%HR	40 – 100		
Hystérésis de %HR	%HR	4		
Plage de température	°C	3 – 32		
Raccordement au secteur	V/Hz	230/50		
Puissance max. en ampères	A	2,7	3,6	4,9
Puissance d'entrée max.	kW	0,56	0,81	1,12
Production d'air	m <sup>3</sup> /h	250	350	725
Réfrigérant	–	R134a	R407C	R407C
Densité du réfrigérant	kg	0,410	0,450	0,650
Capacité du réservoir d'eau	L	7,1	13,8	13,8
Niveau sonore à 1 mètre de distance	dB	56	59	62
Poids	kg	32	42	46
Classe de protection	IP	x4		
Filtre	PPI	15		
précision de mesure des kWh	%	±5%		

Déclaration de  
conformité européenne



Dantherm, Marienlystvej 65, DK-7800 Skive déclare par les présentes que le produit  
suivant :

Déshumidificateur d'air, modèles CDT 30/40/60 MKII, références  
351189/351191/351193 :

concerné par la présente déclaration, est conforme aux directives suivantes :

2006/42/EC	Directive sur les machines
2006/95/EC	Directive sur les basses tensions
2004/108/EC	Directive CEM
2004/12/EC	Directive sur les emballages
2002/95/EEC	Directive RoHS
2002/96/EC	Directive DEEE

et qu'il a été fabriqué conformément aux normes harmonisées suivantes :

EN 12100:2010	Sécurité des machines
EN 60 335-1:2012	Sécurité des basses tensions
EN 60 335-40:2003	Sécurité des basses tensions
EN 61 000-6-2:2005	CEM
EN 61 000-6-3:2007	Émissions

Skive, le 28.08.2012

## Dimensions

### Illustration

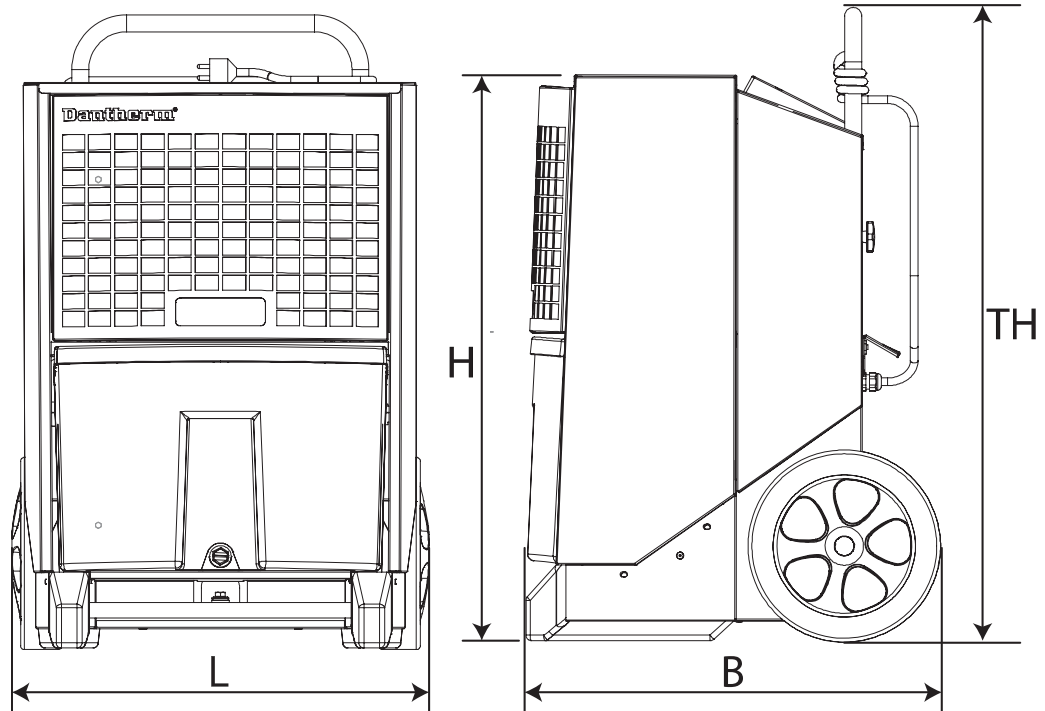

	CDT 30	CDT 40	CDT 60
Longueur	417 mm	540 mm	540 mm
Largeur	510 mm	540 mm	540 mm
Hauteur	650 mm	740 mm	820 mm
Hauteur totale	1023 mm	1190 mm	1270 mm

fr

## Mise au rebut

### Mise au rebut

Ce produit est conçu pour une durée de service prolongée. Pour la mise au rebut du produit, respectez les lois et procédures nationales pour la protection de l'environnement.

Les appareils électriques et électroniques et leurs piles contiennent des matériaux, composants et substances susceptibles de présenter un danger pour la santé humaine et l'environnement si les déchets ne sont pas traités correctement.

Les appareils électriques et électroniques et les piles sont marqués d'un symbole représentant une poubelle barrée. Il signifie que les appareils électriques et électroniques et les piles ne doivent pas être jetés avec les déchets domestiques non triés, mais collectés séparément.

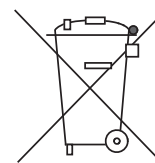

Certaines piles sont également marquées des symboles Hg (mercure), Cd (cadmium) ou Pb (plomb). Ces substances étant particulièrement dangereuses, il importe davantage encore que les piles de ce type soient collectées. En tant que consommateur, il importe que vous déposiez les piles usagées à un point de collecte approuvé. Vous contribuerez ainsi au recyclage des piles conforme à la législation et à éviter toute pollution environnementale inutile.

Ce produit contient une pile de mémoire intégrée. Si les pouvoirs publics locaux ont mis en place une station de collecte et de recyclage où les appareils électriques et électroniques ainsi que les piles peuvent être déposés, utilisez-la pour éliminer le produit et ses piles. Contactez les pouvoirs publics locaux pour des informations plus détaillées.

## Schéma de câblage

Schéma

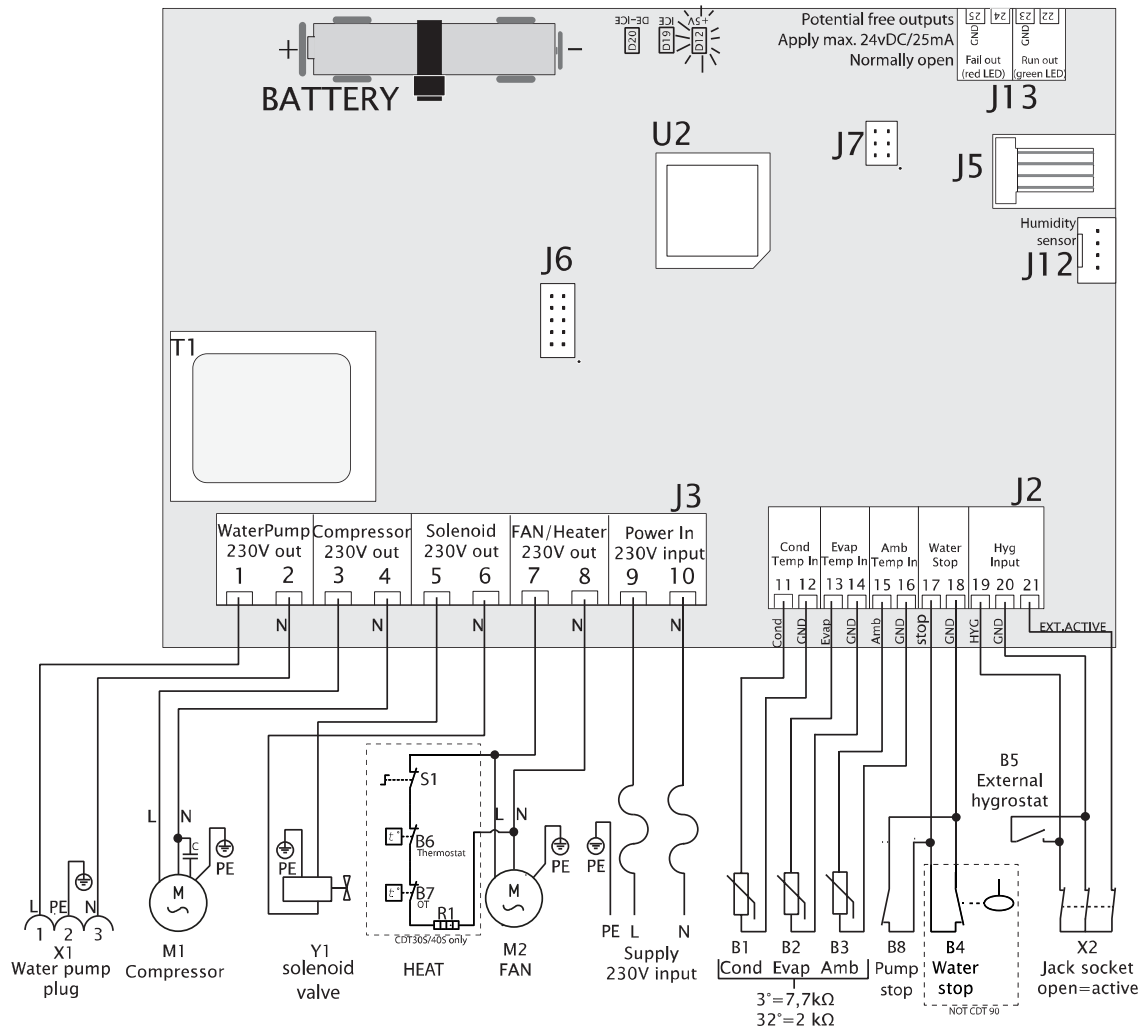

Pos.	Description	Pos.	Description
B1	Capteur de température de surface du condenseur	J6	Inutilisé
B2	Capteur de température de surface de l'évaporateur	J7	Réglages d'usine
B3	Capteur de température ambiante	J12	Hygrostat interne
B4	Capteur de "réservoir d'eau plein"	J13	Sortie supplémentaire
B5	Hygrostat externe (accessoire)	M1	Compresseur du refroidisseur
B6	Thermostat (30S/40S uniquement)	M2	Moteur du ventilateur
B7	Surchauffe (30S/40S uniquement)	R1	Élément chauffant (30S/40S uniquement)
B8	Alarme de pompe externe (accessoire)	S1	Marche/arrêt de l'élément chauffant (30S/40S uniquement)
D12	Commande d'alimentation des voyants + 5 V CC	T1	Transformateur
D19	Voyant Gel à la surface de l'évaporateur	U2	Processeur
D20	Voyant Dégivrage actif	X1	Prise de la pompe à eau
J2	Raccordements basse tension	X2	Prise jack pour hygrostat externe
J3	Raccordements 230 V	Y1	Électrovanne (régulateur de pression)
J5	Inutilisé		

## Pièces de rechange

Schéma éclaté

Schéma éclaté avec pièces de rechange accessibles.

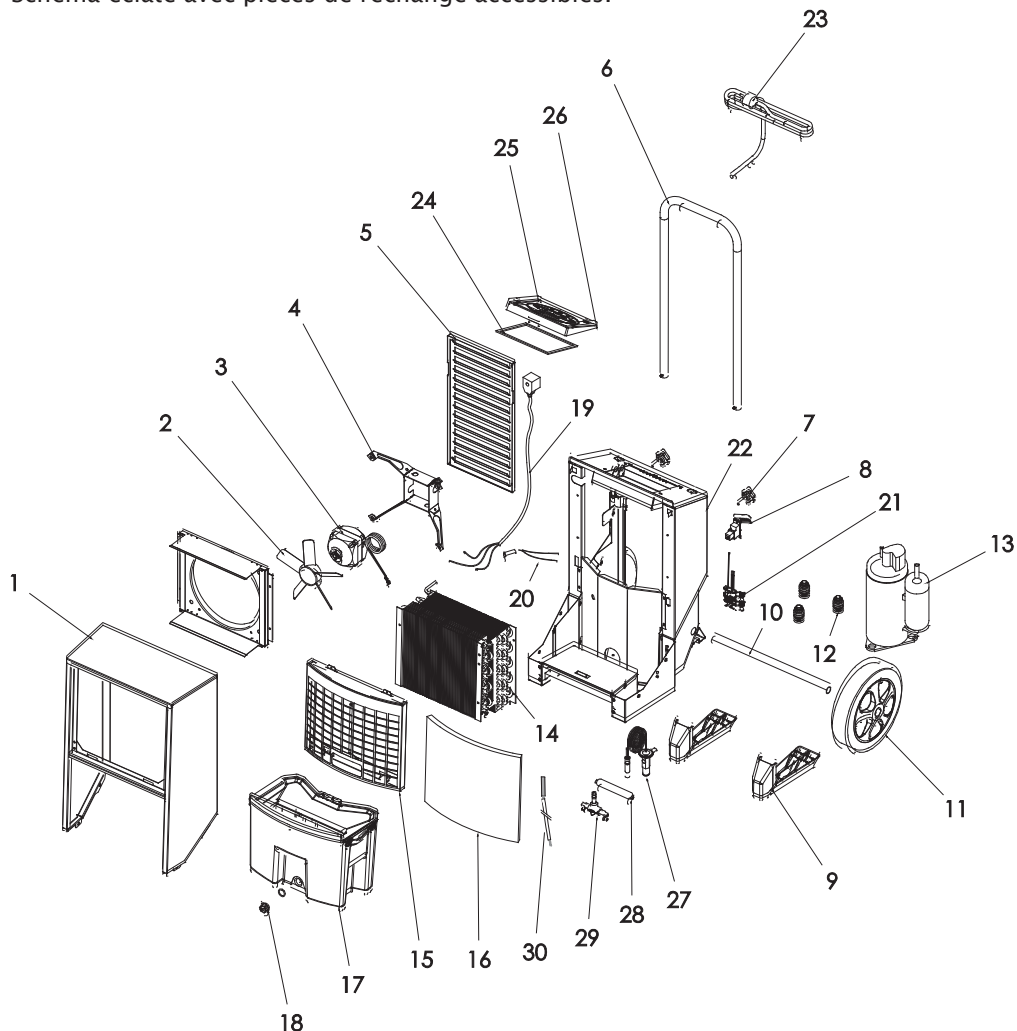

Liste des pièces de rechange

Pos.	CDT 30	CDT 40	CDT 60	Description
1	036741	036986	037110	Coque avant complète
2	036826	036826	037101	Pales de ventilateur
3	032857	032857	032873	Moteur de ventilateur
4	032854	032854	032880	Support de ventilateur
	072410	072410	072398	Ventilateur complet (pos. 2, 3, 4)
5	036744	036960	037106	Grille de sortie d'air
6	036762	036959	036959	Poignée
7	036847	036847	036847	Vis papillon M6/15, 2 unités
8	072418	072418	072418	Prise RJ à monter
9	036730	036983	036983	Pied – 2 unités
10	036844	037094	037094	Axe de roue
11	036731	036731	036731	Roues – 2 unités
12	036896	036971	036971	Amortisseurs de vibration, 3 unités, pour compresseur.

Suite page suivante



## Pièces de rechange, *suite*

### Liste des pièces de rechange, *suite*

Pos.	CDT 30	CDT 40	CDT 60	Description
13	036895	036961	037107	Compresseur
14	036743	064863	037102	Plaques de condenseur/évaporateur
15	072258	072260	072262	Grille, filtre compris
16	036755	036957	037104	Filtre à air
17	036737	036988	036988	Réservoir d'eau, complet
18	036845	036845	036845	Bouchon fileté, complet
19	036740	036740	036740	Bobine d'électrovanne
20	036733	036733	036733	Sonde d'arrêt d'eau
21	072416	072416	072416	Ensemble capteur AMB/HR%
22	071053	071057	071057	Jeu de câbles complet avec capteurs
23	072414	072414	072414	Cordon d'alimentation 3,5 m avec prise
24	037173	037173	037173	Joint d'étanchéité de boîte de jonction
25	071049	071049	071049	Panneau de commande complet, affichage compris
26	072412	072412	072412	Carte à circuit imprimé principale
27	so	046167	038570	Thermovanne avec clip
28	036758	037105	037105	Filtre déshydrateur
29	036893	036893	036893	Électrovanne 1/4"
30	036761	036761	036761	Capteur, 2600 mm

fr

## Index

accessoires.....	13	marche/arrêt .....	7
branchement électrique.....	5	messages d'erreur .....	11
caractéristiques techniques .....	18	mise au rebut .....	20
CDT, illustration .....	2	panneau de commande.....	3
cible.....	1	pièces de rechange.....	22
circuit de refroidissement.....	3	pile.....	10
compteur horaire.....	8	positionnement .....	5
description des fonctions .....	2	prise.....	17
Dimensions .....	19	recherche de pannes.....	17
empilage .....	6	schéma de câblage .....	21
entretien .....	15	stockage .....	6
fonction .....	3	textes affichés hors raccordement au secteur.....	9
fonctionnement optimal .....	5	transport .....	4; 5
hygrostat externe.....	8	vidange du réservoir d'eau.....	12
hygrostat interne.....	8; 17	voyant .....	17

---

## Введение

### Общая информация

<b>Осушители</b>	Данное руководство относится к мобильным осушителям производства фирмы Dantherm: CDT 30 MKII с серийным номером 351189, CDT 40 MKII с серийным номером 351191, CDT 60 MKII с серийным номером 351193
<b>Предупреждение</b>	<b>Необходимо прочитать это руководство по эксплуатации и придерживаться правильных процедур эксплуатации и обслуживания.</b> Прежде чем использовать осушитель, следует полностью прочитать руководство по эксплуатации. Для предотвращения повреждений или травм важно знать о правильных процедурах эксплуатации прибора, а также принципах действия его защитных устройств.
<b>Целевая аудитория</b>	Это руководство предназначено для пользователей и техников, выполняющих профилактическое техобслуживание и ремонт.
<b>Авторское право</b>	Полное или частичное копирование этого руководства разрешается только с письменного разрешения фирмы Dantherm.
<b>Право на внесение изменений</b>	Фирма Dantherm оставляет за собой право вносить изменения и улучшения в прибор и руководство по эксплуатации в любой момент без предварительного уведомления и каких-либо иных обязательств.
<b>Содержание</b>	Это руководство состоит из следующих разделов: Введение..... 1 Общая информация ..... 1 Инструкции по установке и использованию ..... 2 Описание изделия и функций..... 2 Инструкции по подготовке и транспортировке ..... 4 Инструкции по использованию ..... 7 Аксессуары ..... 13 Инструкции по техобслуживанию..... 14 Общая информация ..... 14 Профилактическое техобслуживание ..... 15 Устранение неисправностей ..... 17 Технические характеристики..... 18 Габариты ..... 19 Утилизация ..... 20 Схема соединений..... 21 Запчасти..... 22 Предметный указатель..... 24



## Инструкции по установке и использованию

### Описание изделия и функций

**Введение** В этом разделе приведено описание изделия CDT30/40/60MKII, а также его функций.

**Принцип действия** Поток воздуха через осушитель:

**Изменение свойств воздуха по мере прохождения через осушитель:**

Вентилятор нагнетает влажный воздух через фильтр внутри осушителя.  
Воздух охлаждается, в результате чего влага конденсируется, превращаясь в капли воды, попадающие в водосборник.  
Воздух снова нагревается теплом, выделяющимся при работе осушителя (температура повышается примерно на 5 °С).

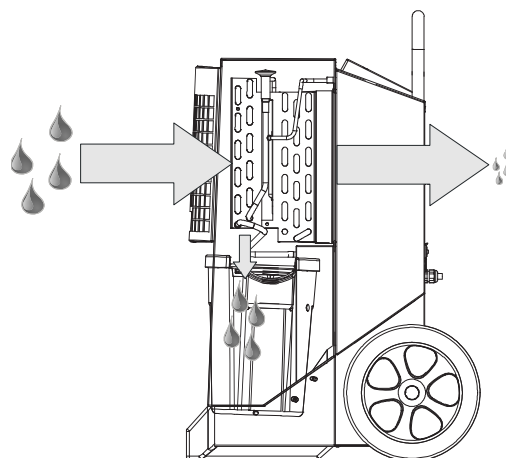

По мере того как воздух циркулирует через осушитель, его влажность постепенно снижается, что приводит к быстрому, но мягкому осушению. Осушитель может работать непрерывно или включаться и выключаться встроенным гигростатом.

**Иллюстрация** Иллюстрация осушителя:

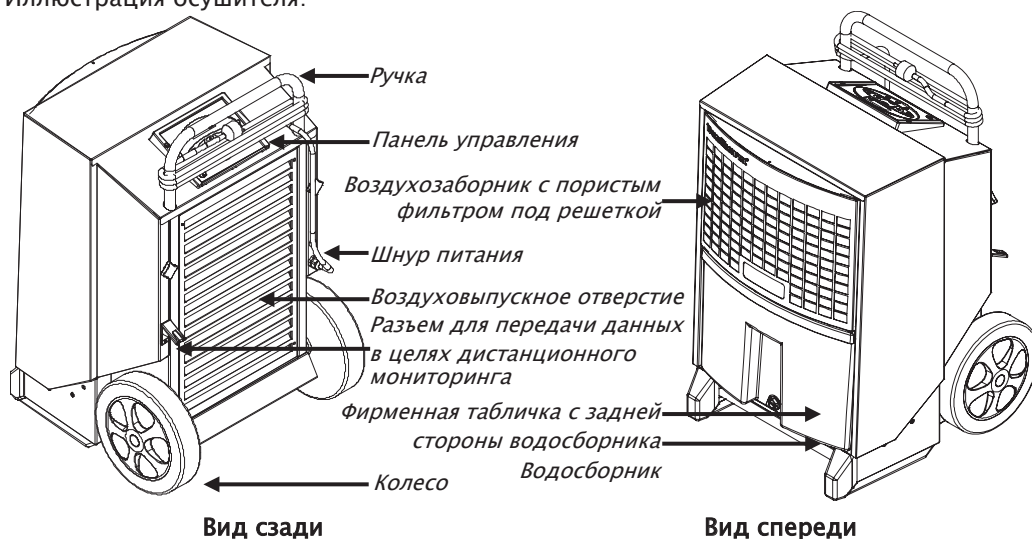

**Водосборник** Конденсат попадает в водосборник или может сразу отводиться в канализацию посредством подсоединенного шланга (дополнительный аксессуар).  
По заполнении водосборника осушитель автоматически выключается. Процедура опорожнения водосборника описана в инструкциях по использованию. Осушитель не может работать без водосборника.

Продолжение на следующей странице

## Описание изделия и функций, *продолжение*

Панель управления Иллюстрация панели управления:

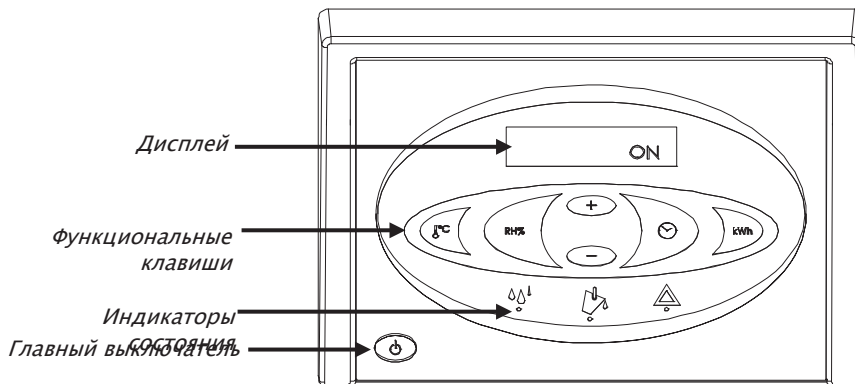

### Функции

Основные функции:

- Ручной или автоматический режим работы (встроенный регулируемый гигростат).
- Разъем для внешнего гигростата.
- Индикация температуры, относительной влажности воздуха, часов работы и потребления энергии (кВт-ч).
- Счетчик часов работы и потребления энергии (кВт-ч) без подключения к сети 230 В.
- Регулируемый счетчик интервалов техобслуживания.

Эксплуатация описана в инструкциях по использованию, содержащихся в этом руководстве.

### Схема контура охлаждения

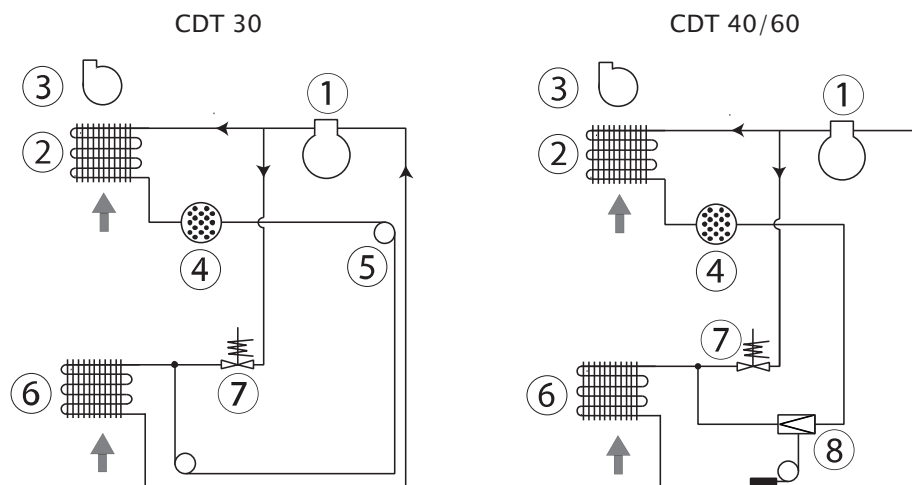

Поз.	Описание	Поз.	Описание
1	Компрессор	5	Капиллярная трубка (только CDT 30)
2	Конденсатор	6	Испаритель
3	Вентилятор	7	Соленоидный клапан
4	Сухой фильтр	8	Предохранительный клапан с термостатом (кроме модели CDT30)

## Инструкции по подготовке и транспортировке

**Введение** В этом разделе изложены инструкции по распаковке, подготовке, транспортировке и хранению.

**Предупреждение** Если прибор транспортировался в горизонтальном положении, перед использованием он должен как минимум в течение одного (1) часа простоять вертикально.

**Распаковка** Для распаковки нужно выполнить следующие действия:

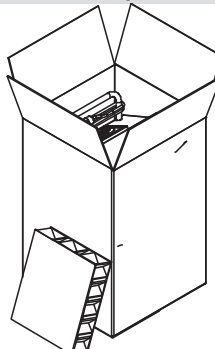
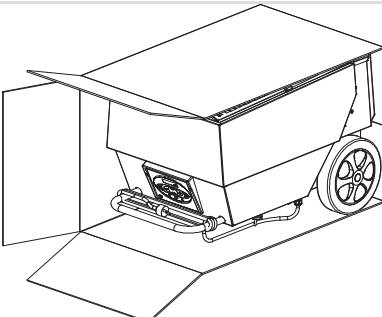
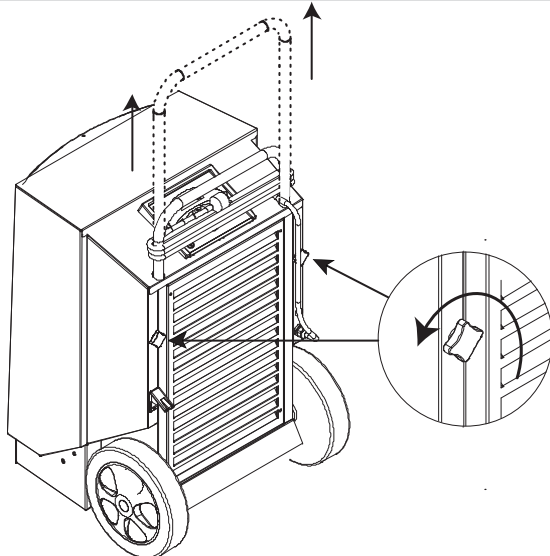
Действие	Описание действия	Иллюстрация
1	Открыть верхнюю часть упаковки	
2	Установить коробку вертикально, чтобы колеса прибора находились на полу	
3	Вынуть прибор из коробки	
4	Отпустить фиксирующие винты, вытянуть ручку на требуемую высоту и затянуть фиксирующие винты	
5	Убрать защитную пленку с панели управления	

*Продолжение на следующей странице*

## Инструкции по подготовке и транспортировке, *продолжение*

### Положение

Осушитель следует располагать таким образом, чтобы вокруг него интенсивно циркулировал воздух. Со стороны воздухозаборника до ближайших предметов должно оставаться расстояние не менее 60 см, со стороны воздуховыпуска — не менее 3 м.

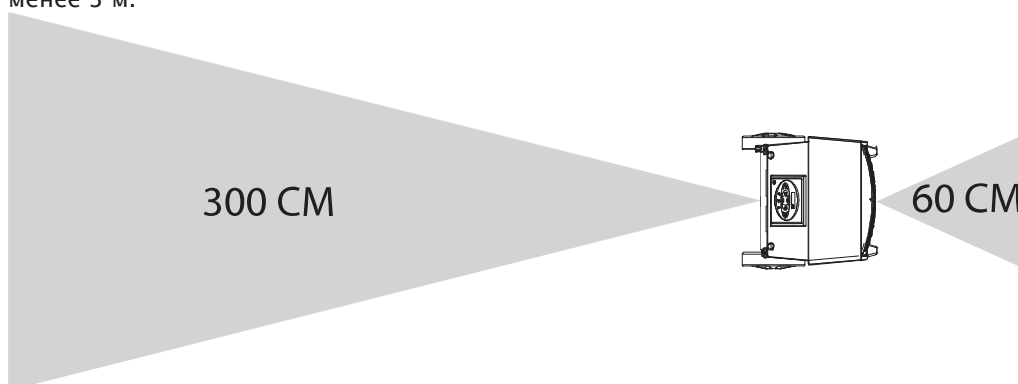

### Оптимальная эксплуатация

Окна и двери в помещении, где нужно осушить воздух, должны быть закрыты, а прибор не должен располагаться возле источников тепла (например, радиаторов отопления).

### Электрическое подключение

В комплект поставки прибора входит шнур питания длиной 3,5 м, который можно подключать к любой розетке электросети 230 В/50 Гц с предохранителем на 10–16 А.

### Перемещение по лестницам

Колеса расположены таким образом, что прибор можно тащить вверх по лестнице, не опасаясь повредить корпус или ступеньки.

### Транспортировка или перемещение осушителя

Осушитель можно поднимать вдвоем или с помощью подъемного приспособления. См. инструкции ниже. Необходимо соблюдать правила техники безопасности при подъеме грузов!

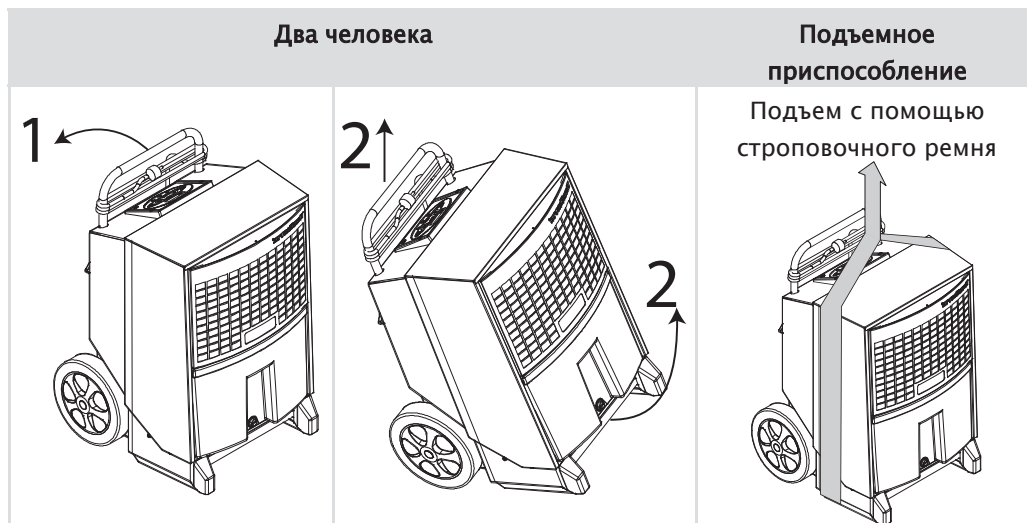

*Продолжение на следующей странице*

## Инструкции по подготовке и транспортировке, *продолжение*

### Хранение

Запрещается ставить в штабель более двух осушителей.

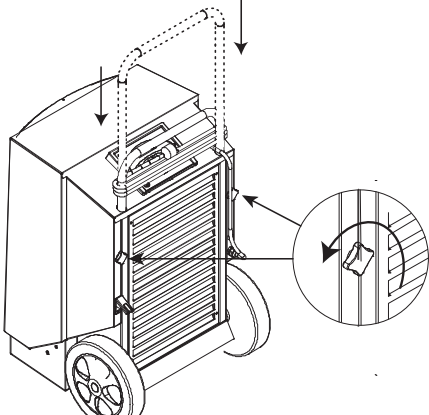
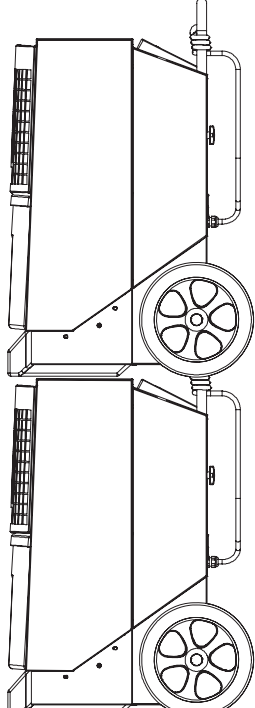
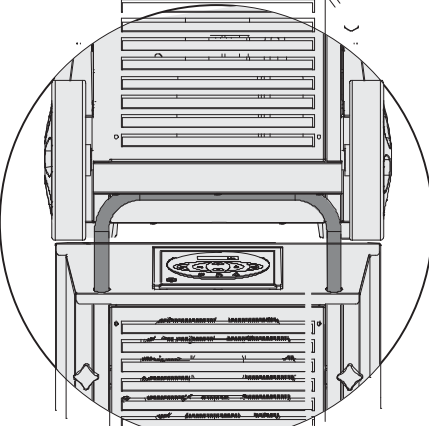
Действие	Иллюстрация
Опустить ручку вниз.	
Поставить приборы в штабель.	
Убедиться в том, что колеса верхнего прибора правильно совмещены с ручкой нижнего прибора.	



## Инструкции по использованию



### Введение

Всеми функциями можно управлять со встроенной панели управления.

Инструкция по использованию содержит следующие разделы:

Транспортировка или перемещение осушителя .....	5
Хранение .....	6
Включение/выключение и рабочее состояние .....	7
Работа встроенного гигростата .....	8
Работа внешнего гигростата.....	8
Счетчик часов работы .....	8
Тексты на дисплее.....	9
Тексты на дисплее при отсутствии подключения к электросети .....	9
Замена элемента питания памяти .....	10
Сообщения об ошибках .....	11
Опорожнение водосборника .....	12

**Включение/выключение и рабочее состояние** В таблице ниже приведены рабочие состояния функции включения/выключения и соответствующие тексты, отображаемые на дисплее.

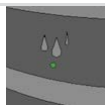
Клавиша	Текст на дисплее
	ON — непрерывный режим работы
	INT HYG ON — режим работы под управлением встроенного гигростата
	INT HYG STOP — достигнуто заданное значение встроенного гигростата
	EXT HYG ON — режим работы под управлением внешнего гигростата
	EXT HYG STOP — достигнуто заданное значение внешнего гигростата
	Выключение
	Зеленый светодиодный индикатор светится при активном осушении

*Продолжение на следующей странице*

ru

## Инструкции по использованию, продолжение

### Работа встроенного гигростата

В таблице ниже приведены рабочие состояния встроенного гигростата и соответствующие сообщения, отображаемые на дисплее.



Действие	Клавиша	Сигнал обратной связи
Нажать и удерживать		<b>HYG SET RHxxx%</b> — мигает 5 секунд. После этого осушитель переходит в режим работы под управлением встроенного гигростата с заданным значением (по достижении заданного значения на дисплее отображается индикация <b>INT HYG STOP</b> )
		Нажав клавишу +/- в течение этого 5-секундного периода, можно установить значение относительной влажности (RH%). Новое значение будет сохранено еще через 5 секунд после нажатия последней клавиши
Нажать		<b>HYG OFF</b> — мигает 5 секунд. После этого осушитель переходит в режим непрерывной работы

### Работа внешнего гигростата

Если подключен внешний гигростат, прибор автоматически перейдет в режим его использования. После этого заданное значение нужно регулировать только на внешнем гигростате. (по достижении заданного значения на дисплее отображается индикация **EXT HYG STOP**)

### Счетчик часов работы





Встроенный счетчик часов работы регистрирует общую наработку (не обнуляется), а также количество часов до следующего техобслуживания (может настраиваться). На момент поставки функция таймера техобслуживания отключена.

Действие	Клавиша	Сигнал обратной связи
Нажать и удерживать		<b>SERVICE xxxxh</b> — обозначает количество часов до следующего требуемого техобслуживания. Значение автоматически сохраняется после 5 секунд мигания, и функция активируется (если еще не активирована). По истечении заданного количества часов до техобслуживания на дисплее отображается индикация <b>SERVICE</b>
		Нажать клавишу +/-, чтобы задать новое значение времени до техобслуживания. Новое значение будет сохранено через 5 секунд после последнего нажатия клавиши
Нажать		<b>SET SERVICE OFF</b> — отключение функции таймера техобслуживания





Продолжение на следующей странице

## Инструкции по использованию, продолжение

Тексты на дисплее В таблице ниже рассмотрены рабочие информационные сообщения.

Клавиша	Сигнал обратной связи
	XX°C — текущая температура в помещении
	Actual RH% — текущая измеренная относительная влажность воздуха
	XX kWh — общая потребленная энергия (кВт-ч). Не обнуляется
	xxxxh — общее количество часов работы прибора. Не обнуляется

Тексты на дисплее при отсутствии подключения к электросети Прибор оснащен встроенным элементом питания, благодаря чему сообщения на дисплее отображаются даже при отсутствии подключения к электросети. При отсутствии подключения к электросети могут отображаться следующие сообщения.

Клавиша	Сигнал обратной связи
 удерживать и  один раз нажать	Отображается общая потребленная энергия (кВт-ч)
 удерживать и  один раз нажать	Отображается общее количество часов работы осушителя

Продолжение на следующей странице

## Инструкции по использованию, *продолжение*

### Замена элемента питания памяти

Если невозможно считать показания счетчиков наработки, вероятная причина — разряд элемента питания памяти. Ниже описана процедура замены.

#### Описание действия

Предупреждение. Прежде чем заменять элемент питания, обязательно отключите прибор от электросети

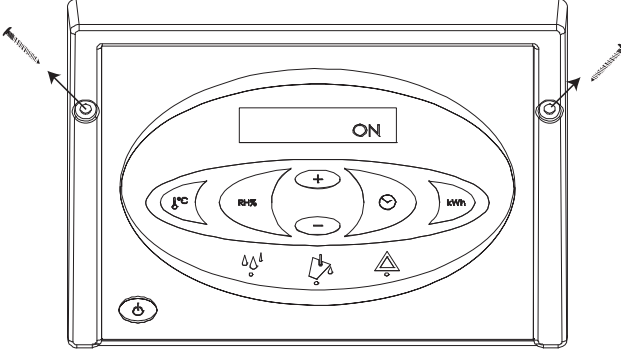
1	Ослабьте винты с обеих сторон панели управления и осторожно поднимите панель за верхний край	
2	Обрежьте кабельную стяжку, удерживающую элемент питания. Замените элемент питания, закрепив его новой кабельной стяжкой шириной до 2,5 мм. Используйте только щелочные элементы питания типа AA Иллюстрация платы процессора (PCB) с элементом питания приведена на схеме соединений,.	

*Продолжение на следующей странице*

## Инструкции по использованию, продолжение

### Сообщения об ошибках

Обзор возможных сообщений об ошибках, которые мешают нормальной работе

Сообщение об ошибке	Иллюстрация	Причина	Устранение
Желтое свечение центрального светодиодного индикатора с символом опорожнения и сообщение <b>FULL</b> на дисплее		Водосборник заполнен или неисправен водяной насос (аксессуар)	Следуйте приведенным ниже инструкциям по опорожнению или проверьте выход насоса
Красное свечение правого светодиодного индикатора и сообщение <b>HIGH TEMP</b> на дисплее		Слишком высокие давление или температура в элементе высокого давления	Проверьте фильтр и осушитель на предмет загрязнений в воздушных каналах
Красное свечение правого светодиодного индикатора и сообщение <b>AMBIENT TEMP</b> на дисплее		Температура в помещении за пределами допустимого диапазона	Допустимый диапазон температуры в помещении, где установлен осушитель, должен составлять 3–32 °C
Красное свечение правого светодиодного индикатора и сообщение <b>SENSOR FAIL</b> на дисплее. Один из встроенных датчиков неисправен. С помощью клавиш +/- можно переходить между тремя возможными сообщениями об ошибках		<b>SENSOR FAIL (НЕИСПРАВНОСТЬ ДАТЧИКА)</b>	
		1: <b>EVAP FAIL</b> — неисправность термометра испарителя	Требуется вмешательство уполномоченного сервисного техника
		2: <b>COND FAIL</b> — неисправность термометра конденсатора	Требуется вмешательство уполномоченного сервисного техника
		3: <b>ROOM FAIL</b> — неисправность встроенного термометра температуры в помещении	Требуется вмешательство уполномоченного сервисного техника
Красное свечение правого светодиодного индикатора и текст <b>LP STOP</b> на дисплее		Разгерметизация контура охлаждения	Требуется вмешательство уполномоченного сервисного техника

Продолжение на следующей странице

## Инструкции по использованию, *продолжение*

### Опорожнение водосборника

Для опорожнения водосборника осушитель выключать не нужно. После удаления водосборника осушитель выключится автоматически.

Процедура опорожнения водосборника:

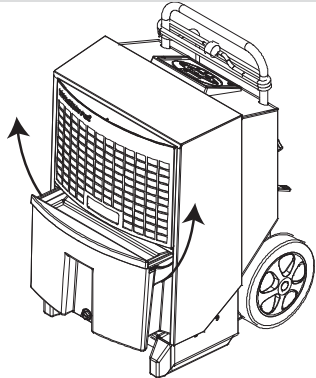
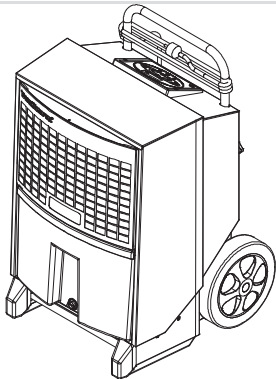
Действие	Описание действия	Иллюстрация
1	Наполовину вытяните водосборник за ручку в его передней части	
2	Возьмитесь за боковые ручки водосборника и полностью выньте его из осушителя	
3	Слейте воду из водосборника через носик в его боковой части	
4	Установите водосборник на место  <b>Важно!</b> Водосборник необходимо вставить до упора	



## Инструкции по техобслуживанию

### Общая информация

---

**Примечание**           Перечень запчастей см. со стр. 22.

---

**Предупреждение**   Прежде чем приступать к техобслуживанию, обязательно отключите прибор от электросети!

---

**Содержание**           Этот раздел состоит из следующих подразделов:

Общая информация .....	14
Профилактическое техобслуживание .....	15
Устранение неисправностей .....	17
Технические характеристики .....	18
Габариты .....	19
Утилизация .....	20
Схема соединений.....	21
Запчасти .....	22

---



## Профилактическое техобслуживание

**Введение** Профилактическое техобслуживание необходимо для предотвращения вызванных поломками простоев.  
Ниже приведен рекомендованный график ежемесячного и ежегодного техобслуживания.

**Важно!** Прежде чем приступать к профилактическому техобслуживанию, обязательно отключите прибор от электросети!

**Ежемесячное техобслуживания** Процедура ежемесячного техобслуживания:

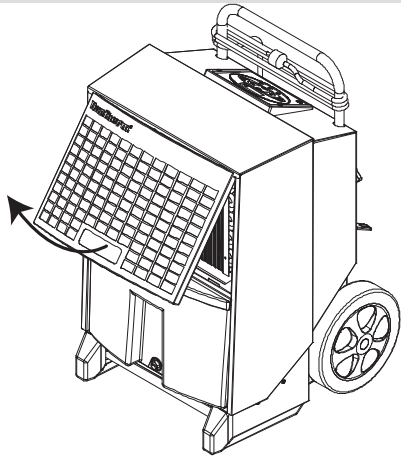
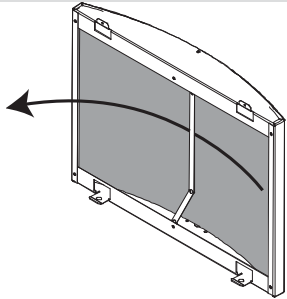
Действие	Описание действия	
1	Откройте и поднимите переднюю решетку	
2	Снимите фильтр и промойте его в мыльной воде или очистите пылесосом (при незначительном загрязнении) Если фильтр сильно загрязнен, его необходимо заменить. См. раздел, посвященный запчастям	
3	Очистите водосборник	

Продолжение на следующей странице

ru

## Профилактическое техобслуживание, *продолжение*

Ежемесячное  
техобслуживание,  
*продолжение*

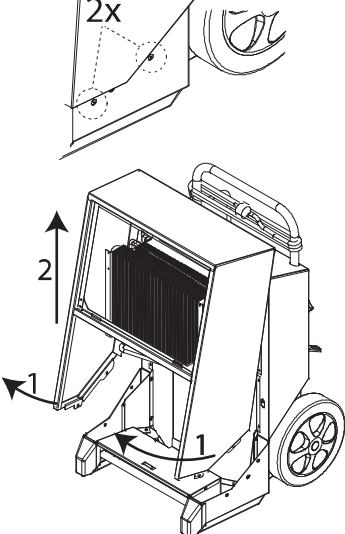
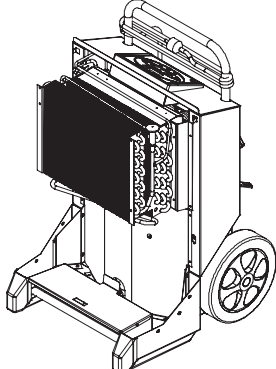
Действие	Описание действия	
4	<p>Выверните винты с обеих сторон и приподнимите крышку примерно на 30°</p> <p>Поднимите крышку</p>	
6	<p>Очистите поверхность испарителя мягкой щеткой, пылесосом или сжатым воздухом</p> <p>Установите на место крышку и водосборник</p>	
7	<p><b>НЕ ОБНУЛЯЙТЕ</b> таймер техобслуживания прибора после проведения ежемесячного техобслуживания</p>	

Ежегодное  
техобслуживание  
или  
техобслуживание  
согласно таймеру  
техобслуживания

По истечении интервала техобслуживания, но не реже одного раза в год, следует доставлять осушитель в уполномоченный сервисный центр. Прибор будет тщательно проверен (в частности, на предмет разгерметизации контура охлаждения и электрической безопасности) и обслужен. Кроме того, фирма Dantherm предлагает заключить договор на сервисное обслуживание, который предусматривает комплексное обслуживание по 18 пунктам. Для получения более подробных сведений свяжитесь с ближайшим дилером Dantherm.

## Устранение неисправностей

### Устранение неисправностей

В таблице приведены причины неисправностей и способы их устранения:

Неисправность	Возможная причина	Способ устранения
<ul style="list-style-type: none"> <li>Осушитель не запускается</li> <li>Дисплей не включен</li> </ul>	Штепсельная вилка не подключена к розетке электросети	Убедитесь в том, что осушитель подключен к электросети. При необходимости проверьте розетку электросети, подключив к ней другой электроприбор
<ul style="list-style-type: none"> <li>Осушитель не запускается</li> <li>Зеленый индикатор не светится</li> <li>На дисплее отображается сообщение <b>HYG STOP</b></li> </ul>	Измеренная гигростатом влажность воздуха ниже заданного значения, поэтому гигростат выключил прибор для экономии электроэнергии	Уменьшите заданное значение гигростата или переключите прибор в ручной режим работы. См. раздел «Работа встроенного гигростата» на стр. 8
<ul style="list-style-type: none"> <li>Светится желтый индикатор</li> <li>На дисплее отображается сообщение <b>Full</b></li> </ul>	Водосборник заполнен или насос (аксессуар) засорился	Опорожните водосборник или устраните засорение насоса
<ul style="list-style-type: none"> <li>Светится красный индикатор</li> </ul>	Ошибка выключения прибора	См. таблицу сообщений об ошибках на
<ul style="list-style-type: none"> <li>Осушитель работает</li> <li>Светится зеленый индикатор</li> <li>На дисплее мигает сообщение <b>SERVICE</b></li> </ul>	Истек заданный интервал техобслуживания	Выполните техобслуживание прибора, как описано в соответствующем разделе
<ul style="list-style-type: none"> <li>Осушитель работает</li> <li>При активации измерения относительной влажности (RH%) на дисплее появляется сообщение <b>SENSOR FAIL</b></li> </ul>	Датчик относительной влажности (RH%) неисправен	Замените датчик относительной влажности (RH%)
<ul style="list-style-type: none"> <li>Без питания от электросети не отображаются потребленная энергия (кВт) и наработка</li> </ul>	Разрядился элемент питания памяти.	Замените элемент питания. См.

### Примечание.

- Если прибор работает неправильно, немедленно выключите его!
- Прежде чем приступать к устранению неисправностей, подождите одну минуту, поскольку прибор мог быть выключен электронной системой управления для обеспечения безопасности

### Дополнительная помощь

Если не удастся перезапустить осушитель, свяжитесь с дилером Dantherm. Это касается и тех случаев, когда прибор работает без образования конденсата. В таком случае вероятен сбой контура охлаждения, требующий вмешательства специалиста по обслуживанию

## Технические характеристики

### Общие характеристики

В таблице ниже приведены общие технические характеристики:

Характеристики	Единица измерения	CDT 30	CDT 40	CDT 60
Диапазон относительной влажности	%RH	40-100		
Гистерезис относительной влажности	%RH	4		
Диапазон температур	°C	3-32		
Электропитание	В/Гц	230/50		
Макс. номинальный ток	А	2,7	3,6	4,9
Макс. входная мощность	кВт	0,56	0,81	1,12
Расход воздуха	м³/ч	250	350	725
Хладагент	-	R134a	R407C	R407C
Масса хладагента	кг	0,410	0,450	0,650
Объем водосборника	л	7,1	13,8	13,8
Уровень шума на расстоянии 1 м	дБ	56	59	62
Масса	кг	32	42	46
Степень защиты	IP	x4		
Плотность пор фильтра	PPI (пор на дюйм)	15		
Точность измерения потребления энергии (кВт-ч)	%	±5 %		

### Декларация соответствия стандартам ЕС



Фирма Dantherm, адрес: Marienlystvej 65, DK-7800 Skive (Дания), настоящим заявляет, что следующее изделие:

осушитель воздуха, тип CDT 30/40/60 МКII, артикульный номер 351189/351191/351193,

к которому относится данная декларация, соответствует следующим директивам ЕС:

2006/42/ЕС	Директива по машинному оборудованию
2006/95/ЕС	Директива по низковольтному оборудованию
2004/108/ЕС	Директива по электромагнитной совместимости
2004/12/ЕС	Директива по упаковке
2002/95/ЕЭС	Директива по опасным веществам
2002/96/ЕС	Директива по утилизации электронного и электрического оборудования,

и что данное изделие изготовлено в соответствии со следующими гармонизированными стандартами:

EN 12100:2010	Безопасность оборудования
EN 60 335-1:2012	Безопасность низковольтного оборудования
EN 60 335-2-40:2003	Безопасность низковольтного оборудования
EN 61 000-6-2:2005	Электромагнитная совместимость
EN 61 000-6-3:2007	Эмиссия

г. Скиве, 28.08.2012 г.

## Габариты

Иллюстрация

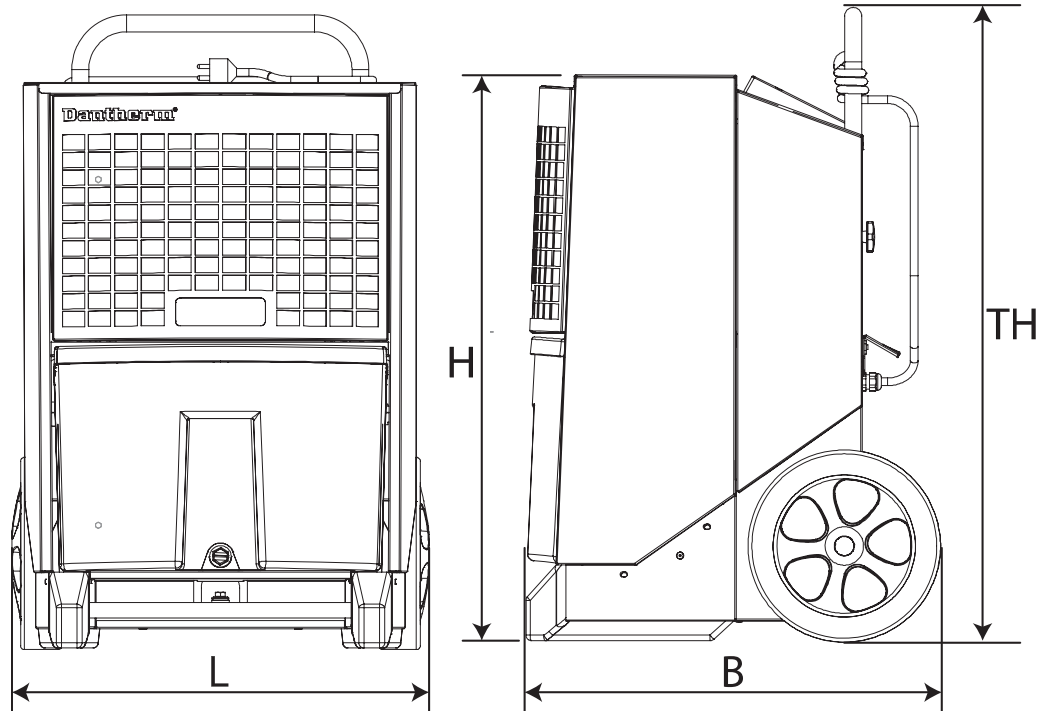

	CDT 30	CDT 40	CDT 60
Д	417 мм	540 мм	540 мм
Ш	510 мм	540 мм	540 мм
В	650 мм	740 мм	820 мм
В (полная)	1023 мм	1190 мм	1270 мм

RU

## Утилизация

### Утилизация

Данное изделие рассчитано на многолетнюю эксплуатацию. При утилизации изделия следует соблюдать все национальные законы и процедуры охраны окружающей среды.

Электрическое и электронное оборудования, а также соответствующие элементы питания содержат материалы, компоненты и вещества, которые могут причинить вред здоровью людей и окружающей среде в случае неправильного обращения.

На электрическое и электронное оборудования, а также соответствующие элементы питания нанесена маркировка в виде зачеркнутой урны для мусора. Это значит, что электрическое и электронное оборудование, а также элементы питания нельзя выбрасывать вместе с несортированными бытовыми отходами, а нужно собирать отдельно.

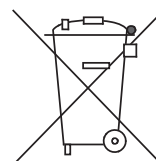

На некоторых элементах питания нанесена также маркировка химических элементов: Hg (ртуть), Cd (кадмий) или Pb (свинец). Это особо опасные вещества, поэтому очень важно собирать такие элементы питания отдельно. Очень важно, чтобы потребители сдавали использованные элементы питания в уполномоченный пункт приема. Это поможет обеспечить вторичную переработку элементов питания согласно требованиям законодательства и позволит избежать нежелательного вреда для окружающей среды.

Данное изделие оснащено встроенным элементом питания памяти. Если в вашей местности работает пункт приема вторсырья, куда можно сдавать отслужившее электронное и электрическое оборудование, а также элементы питания, сдайте изделие и его элемент питания туда. Для получения более подробных сведений обратитесь в местные органы власти.

## Схема соединений

### Схема

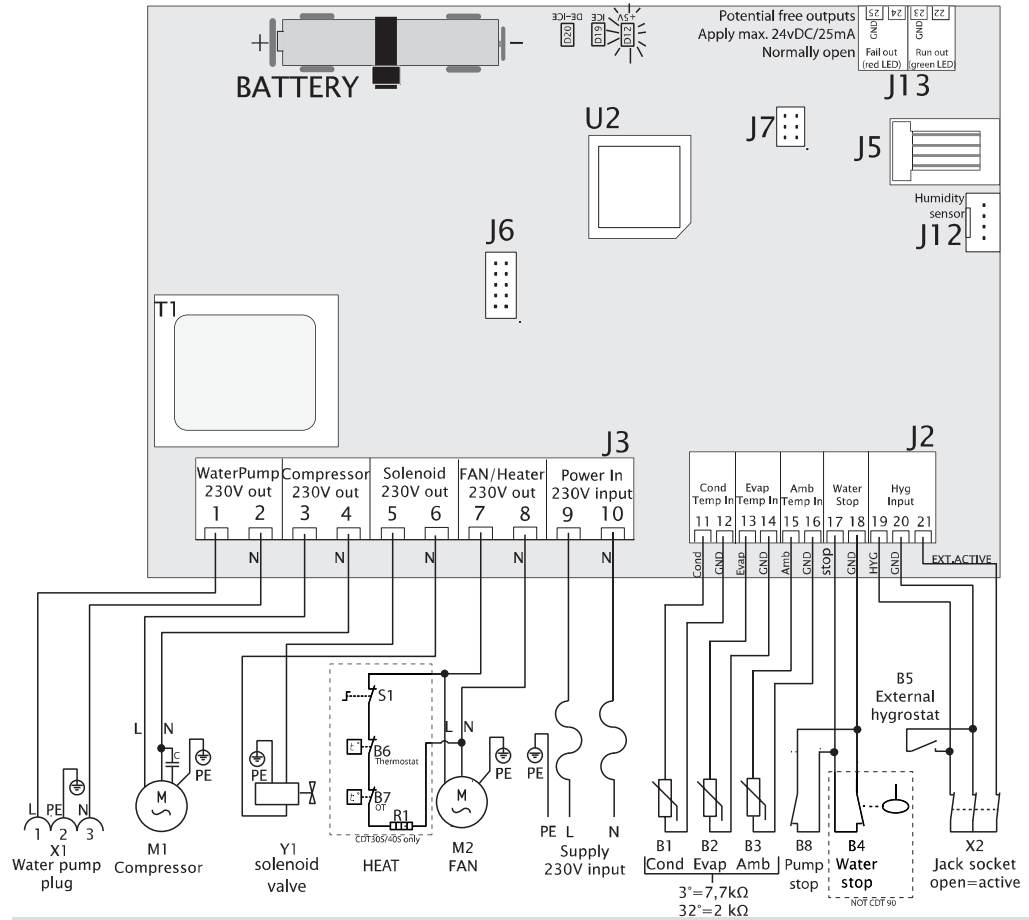

Поз.	Описание	Поз.	Описание
B1	Датчик температуры на поверхности конденсатора	J6	Не используется
B2	Датчик температуры на поверхности испарителя	J7	Заводские настройки
B3	Датчик температуры окружающей среды	J12	Встроенный гигростат
B4	Датчик заполнения водосборника	J13	Дополнительный выход
B5	Внешний гигростат (аксессуар)	M1	Компрессор контура охлаждения
B6	Термостат (только в моделях 30S/40S)	M2	Двигатель вентилятора
B7	Датчик перегрева (OT) (только в моделях 30S/40S)	R1	Нагревательный элемент (только в моделях 30S/40S)
B8	Сигнализация внешнего насоса (аксессуар)	S1	Выключатель нагревательного элемента (только в моделях 30S/40S)
D12	Управление электропитанием светодиодных индикаторов (5 В пост. тока)	T1	Трансформатор
D19	Светодиодный индикатор обледенения поверхности испарителя	U2	ЦП
D20	Светодиодный индикатор активной разморозки	X1	Штекер водяного насоса
J2	Соединения низкого напряжения	X2	Разъем для внешнего гигростата
J3	Соединения 230 В	Y1	Соленоидный клапан (уравнивание давления)
J5	Не используется		

## Запчасти

### Взрыв-схема

Взрыв-схема с доступными запчастями.

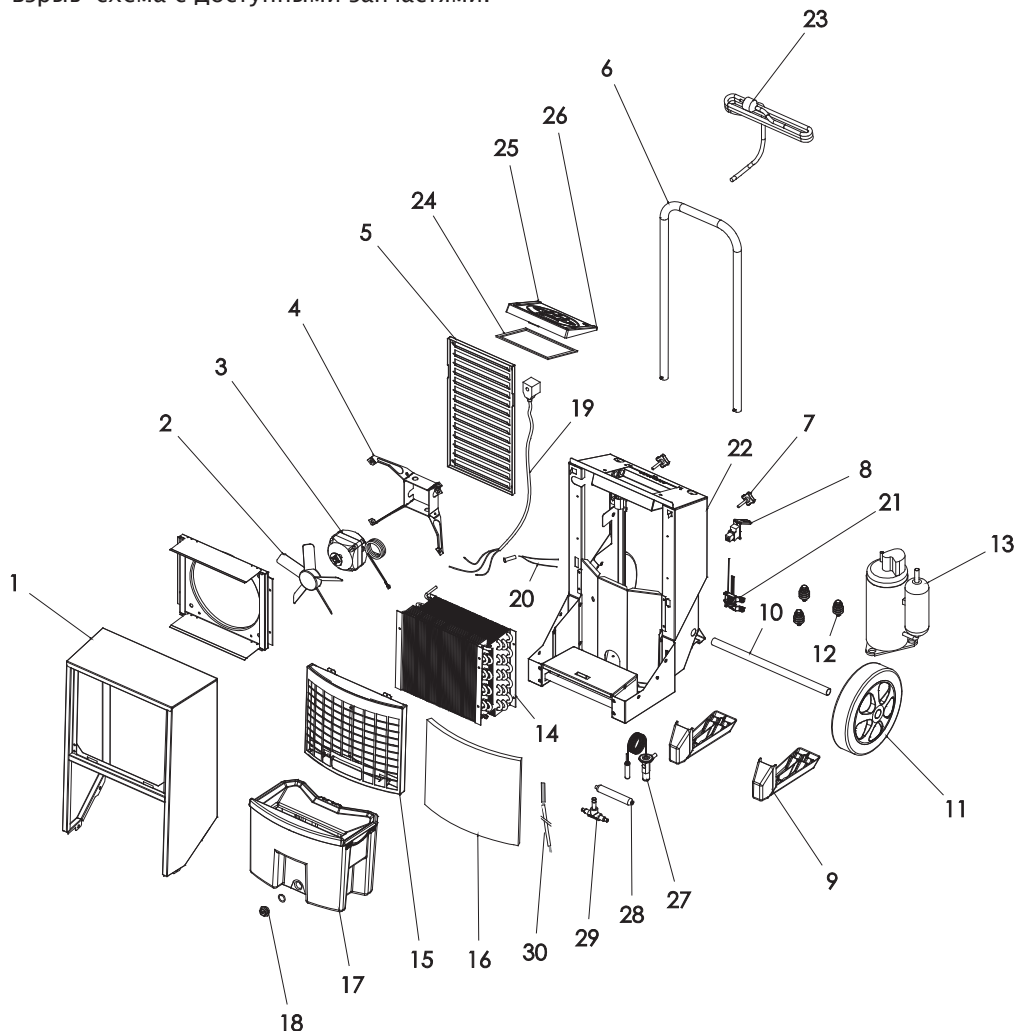

### Список запчастей

Поз.	CDT 30	CDT 40	CDT 60	Описание
1	036741	036986	037110	Передняя панель в сборе
2	036826	036826	037101	Лопasti вентилятора
3	032857	032857	032873	Двигатель вентилятора
4	032854	032854	032880	Кронштейн вентилятора
	072410	072410	072398	Вентилятор в сборе (поз. 2, 3, 4)
5	036744	036960	037106	Воздуховыпускная решетка
6	036762	036959	036959	Ручка
7	036847	036847	036847	Резьбовой палец M6/15, 2 шт.
8	072418	072418	072418	Монтажный кронштейн разъема RJ
9	036730	036983	036983	Опора, 2 шт.
10	036844	037094	037094	Ось колес
11	036731	036731	036731	Колеса, 2 шт.
12	036896	036971	036971	Гасители вибраций для компрессора, 3 шт.

Продолжение на следующей странице



## Запчасти, продолжение

Список запчастей,  
 продолжение

Поз.	CDT 30	CDT 40	CDT 60	Описание
13	036895	036961	037107	Компрессор
14	036743	064863	037102	Поверхности конденсатора/испарителя
15	072258	072260	072262	Передняя решетка с фильтром
16	036755	036957	037104	Воздушный фильтр
17	036737	036988	036988	Водосборник в сборе
18	036845	036845	036845	Нарезной штекер в сборе
19	036740	036740	036740	Катушка соленоидного клапана
20	036733	036733	036733	Датчик заполнения
21	072416	072416	072416	Набор датчиков температуры окружающей среды (АМВ)/относительной влажности (RH%)
22	071053	071057	071057	Набор кабелей с датчиками
23	072414	072414	072414	Шнур питания длиной 3,5 м со штепсельной вилкой
24	037173	037173	037173	Уплотнение распределительной коробки
25	071049	071049	071049	Панель управления в сборе (с дисплеем)
26	072412	072412	072412	Плата процессора (PCB)
27	—	046167	038570	Термоклапан с зажимом
28	036758	037105	037105	Сухой фильтр
29	036893	036893	036893	Соленоидный клапан 1/4 дюйма
30	036761	036761	036761	Датчик, 2600 мм

ru

## Предметный указатель

CDT, иллюстрация .....	2	сообщения об ошибках .....	11
аксессуары .....	13	схема соединений .....	21
включение/выключение .....	7	счетчик часов работы .....	8
внешний гигростат .....	8	технические характеристики .....	18
встроенный гигростат .....	8; 17	техобслуживание .....	15
габариты .....	19	транспортировка .....	4; 5
запчасти .....	22	устранение неисправностей .....	17
индикатор .....	17	утилизация .....	20
контур охлаждения .....	3	функция .....	3
описание функций .....	2	хранение .....	6
опорожнение водосборника .....	12	целевая аудитория .....	1
оптимальная эксплуатация .....	5	штабелирование .....	6
панель управления .....	3	штепсельная вилка .....	17
положение .....	5	электрическое подключение .....	5
розетка .....	5	элемент питания .....	10
Сообщения на дисплее при отсутствии подключения к электросети .....	9		

# Introdução

## Descrição geral

<b>Desumidificadores</b>	Este manual refere-se ao desumidificador móvel Dantherm de tipo: CDT 30 MKII número de série 351189 CDT 40 MKII número de série 351191 CDT 60 MKII número de série 351193
<b>Aviso</b>	<b>Leia o presente manual de instruções e utilize os procedimentos de funcionamento e de manutenção correctos.</b> Leia o manual na íntegra antes de utilizar o desumidificador. É importante ter consciência do procedimento de funcionamento correcto da máquina bem como dos seus dispositivos de segurança, com vista a evitar danos ou lesões.
<b>Grupo alvo</b>	O presente manual destina-se aos utilizadores e técnicos que realizem manutenções preventivas e reparações.
<b>Direitos de autor</b>	É estritamente proibida a cópia, integral ou parcial, do presente manual sem a autorização escrita da Dantherm.
<b>Provisões</b>	A Dantherm reserva-se o direito de alterar e melhorar o produto, bem como o manual de funcionamento a qualquer altura, sem notificação ou obrigação prévia.
<b>Conteúdo</b>	Este manual contém as seguintes secções: Introdução ..... 1 Descrição geral ..... 1 Configuração e guia do utilizador ..... 2 Descrições do produto e das funções ..... 2 Guia de preparação e de transporte ..... 4 Guia do utilizador ..... 7 Acessórios ..... 13 Guia de serviço ..... 14 Descrição geral ..... 14 Manutenção preventiva ..... 15 Resolução de problemas ..... 17 Dados técnicos ..... 18 Dimensões ..... 19 Eliminação ..... 20 Diagrama eléctrico ..... 21 Peças sobresselentes ..... 22 Índice ..... 24

## Configuração e guia do utilizador

### Descrições do produto e das funções

#### Introdução

Esta secção fornece uma descrição do CDT30/40/60MKII, bem como uma descrição das suas funcionalidades.

#### Como funciona

Fluxo de ar através desumidificador:

##### Como o ar se transforma à medida que passa pelo desumidificador:

O ventilador aspira o ar húmido através de um filtro no interior do desumidificador.

O ar é arrefecido, levando à condensação em gotas de água da humidade, que serão posteriormente recolhidas no tanque de água.

O ar é reaquecido pelo calor resultante do funcionamento do desumidificador (aumento da temperatura em cerca de +5 °C).

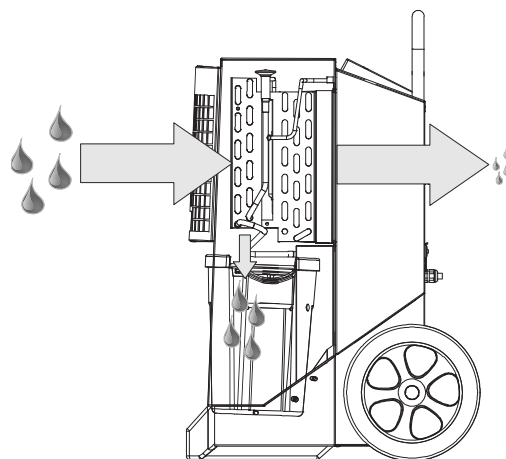

Devido à contínua circulação de ar através do desumidificador, a humidade do ar é continuamente reduzida, resultando numa secagem rápida mas suave. O desumidificador pode funcionar em contínuo, ou ser controlado por um higróstato integrado.

#### Ilustração

Ilustração do desumidificador:

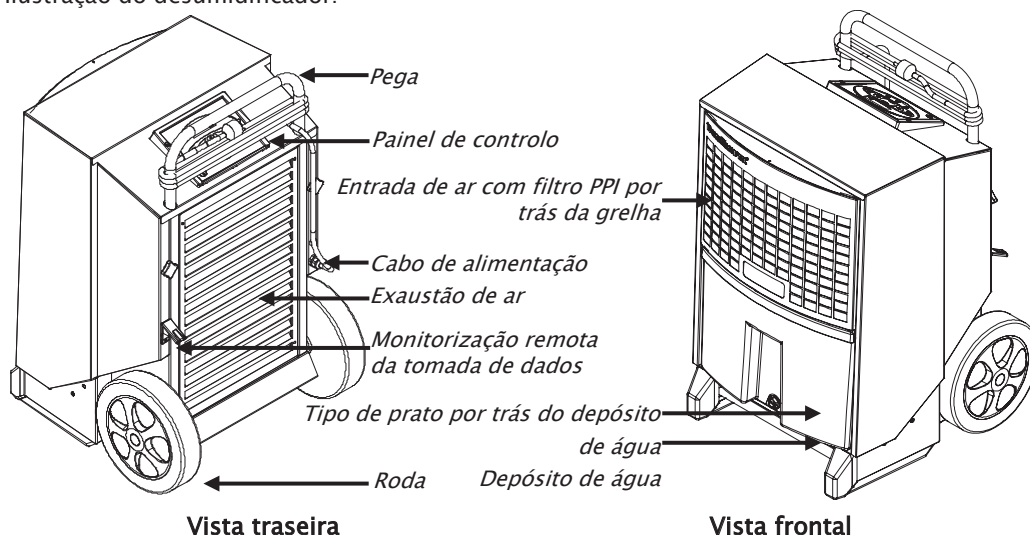

#### Depósito de água

A água condensada é recolhida no depósito de água. Em alternativa, poderá ligar o desumidificador a uma drenagem através de uma agulheta (acessório opcional). O desumidificador desliga automaticamente quando o depósito estiver cheio. Consulte o manual do utilizador para esvaziar o depósito de água. O desumidificador não poderá funcionar enquanto o depósito estiver removido.

*Continua na página seguinte*

## Descrições do produto e das funções, *cont.*

Painel de controlo Ilustração do painel de controlo:

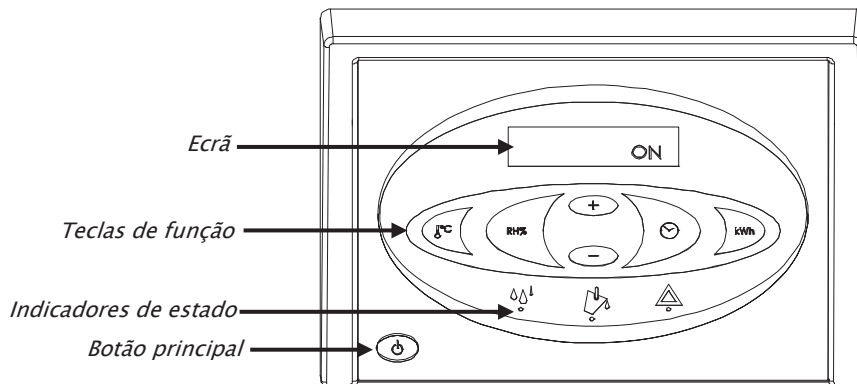

### Funções

Principais funções:

- Funcionamento manual ou automático (higróstato regulável integrado).
- Tomada externa do higróstato.
- Indicador de temperatura, de humidade relativa do ar, das horas e do consumo em kWh.
- Contador horário e kWh consumidos sem ligação a 230V.
- Contador regulável do intervalo de assistência.

O funcionamento encontra-se descrito no guia do utilizador do presente manual.

### Diagrama do circuito de arrefecimento

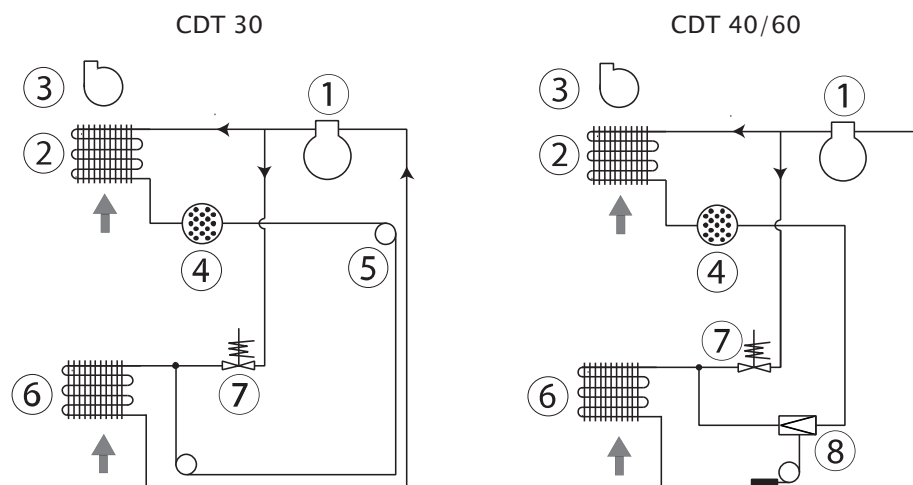

Pos.	Descrição	Pos.	Descrição
1	Compressor	5	Tubo capilar (CDT 30 apenas)
2	Condensador	6	Evaporador
3	Ventilador	7	Electroválvula
4	Filtro de ar do tipo seco	8	Válvula de expansão termostática (não do tipo CDT30)

## Guia de preparação e de transporte

### Introdução

Esta secção é uma guia de desembalagem, de preparação, transporte e armazenamento

### Aviso

Se a máquina tiver sido transportada virada para baixo, coloque-a na posição vertical e aguarde pelo menos 1 hora antes de a utilizar.

### Desembalagem

Siga os passos abaixo para a desembalagem:

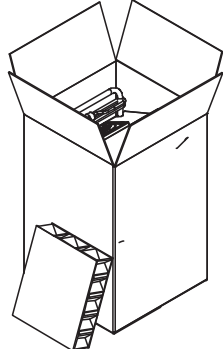
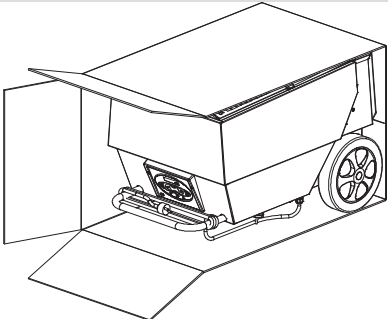
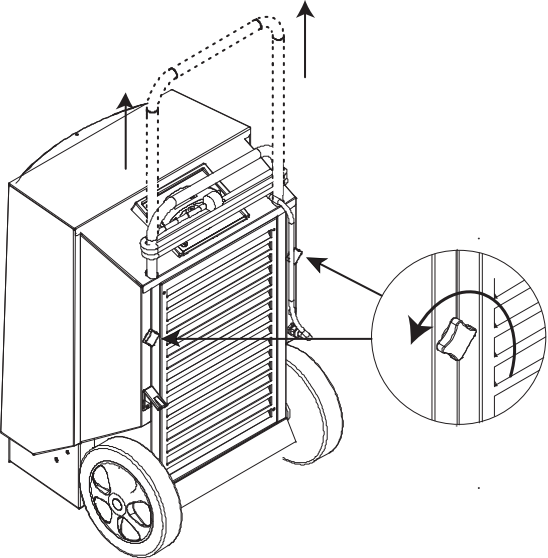
Passo	Acção	Ilustração
1	Abra a caixa pelo topo	
2	Coloque a caixa na vertical, com as rodas da unidade no chão	
3	Retire a máquina da caixa	
4	Desaperte os parafusos e puxe a pega para a posição desejada, voltando depois a apertar os parafusos	
5	Retire a película de protecção do painel de controlo	

*Continua na página seguinte*

## Guia de preparação e de transporte, *cont.*

### Posição

Coloque o desumidificador onde o ar possa circular livremente, com uma folga mínima de 60 cm do lado da entrada de ar e 3 metros de folga do lado da exaustão.

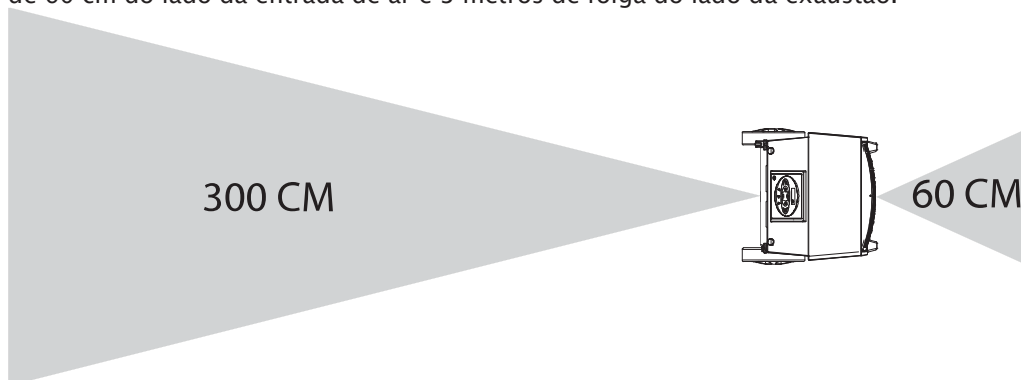

**Funcionamento ideal** Certifique-se de que a divisão a desumidificar está vedada e que a máquina não se encontra perto de uma fonte de calor, como radiadores.

### Ligação eléctrica

A máquina vem equipada com um cabo de alimentação de 3,5m e pode ser ligada a qualquer tomada de 230 V, 50 Hz, com um fusível de 10-16A.

### Escadas

As rodas foram posicionadas de modo a poder transportar a máquina em escadas, sem danificar a unidade ou as escadas.

### Transportar ou deslocar o desumidificador

A máquina pode ser deslocada por duas pessoas ou com o auxílio de um guindaste. Ver as instruções abaixo:

Verifique os regulamentos de segurança local quanto à elevação!

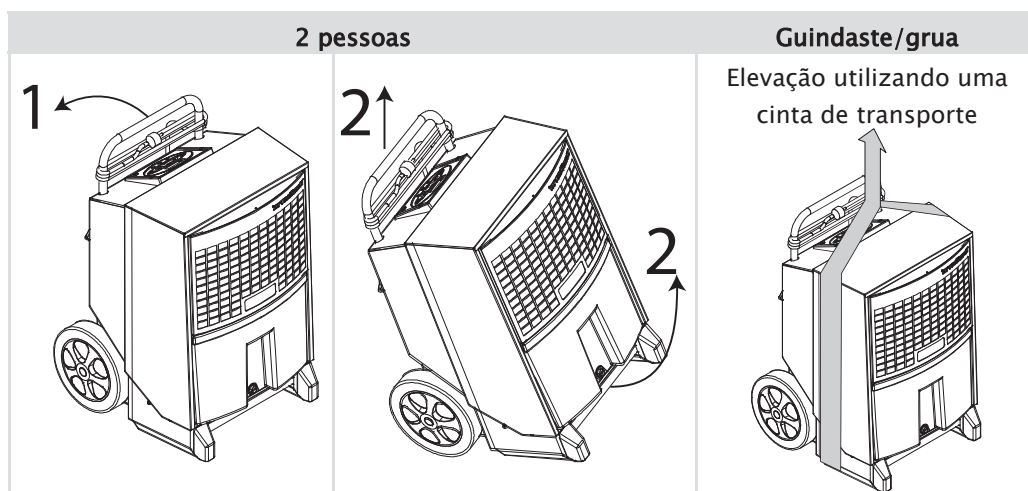

*Continua na página seguinte*

## Guia de preparação e de transporte, *cont.*

### Armazenamento

Não empilhe mais do que 2 unidades.

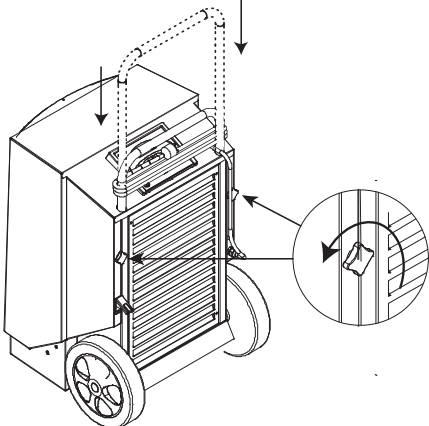
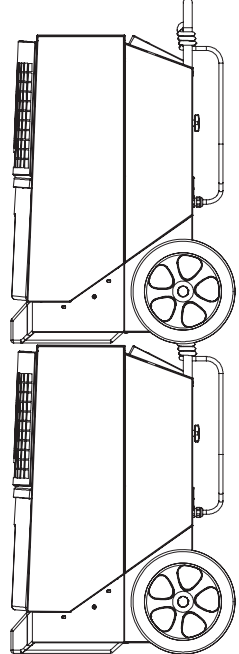
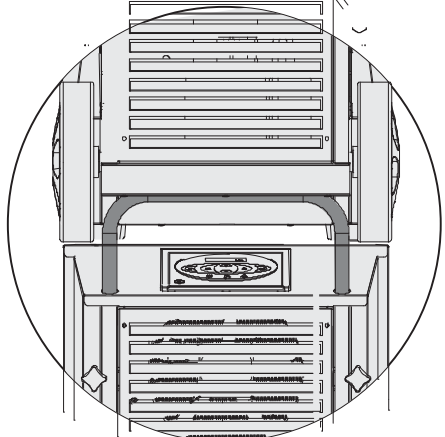
Passo	Ilustração
Coloque a pega para baixo.	
Unidades empilhadas.	
Verifique se o par superior de rodas está devidamente posicionado sobre a pega inferior.	



## Guia do utilizador

### Introdução



Todas as funções são controladas a partir do painel de controlo integrado.

O guia do utilizador contém as seguintes secções:

Transportar ou deslocar o desumidificador .....	5
Armazenamento .....	6
Ligar/desligar e estado de funcionamento.....	7
Funcionamento do higróstato interno.....	8
Funcionamento do higróstato externo.....	8
Contador horário .....	8
Exibição de textos .....	9
Exibições de textos quando a máquina não estiver ligada à tomada principal .....	9
Substituição da bateria de memória .....	10
Mensagens de erro .....	11
Esvaziamento do depósito de água .....	12

### Ligar/desligar e estado de funcionamento

A tabela abaixo mostra o funcionamento da função ligar/desligar e os textos no ecrã.

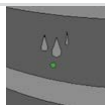
Botão	Ecrã
	ON - funcionamento contínuo
	INT HYG ON - funcionamento controlado pelo higróstato interno
	INT HYG STOP, se for atingido o ponto de regulação do higróstato interno
	EXT HYG ON - funcionamento controlado pelo higróstato externo
	EXT HYG STOP, se for atingido o ponto de regulação do higróstato externo
	Desligar
	O LED verde indica que a desumidificação está activa



*Continua na página seguinte*

pt

## Guia do utilizador, *cont.*

### Funcionamento do higróstato interno

A tabela abaixo mostra o funcionamento da função do higróstato e dos textos no ecrã.

Passo	Botão	Retorno
Carregar continuamente		<b>HYG SET RHxxx%</b> – estará intermitente durante 5 segundos. Em seguida, o desumidificador passará para o funcionamento controlado pelo higróstato interno com ponto de regulação (assim que for atingido o ponto de regulação, o ecrã irá exibir <b>INT HYG STOP</b> )
		Carregar brevemente no botão +/- para definir o valor de RH% durante o período de 5 segundos. O novo valor será guardado após um período de 5 segundos assim que carregar no último botão.
Carregar		<b>HYG OFF</b> – estará intermitente durante 5 segundos. Em seguida, o desumidificador passará ao funcionamento contínuo



### Funcionamento do higróstato externo

Se estiver ligado um higróstato externo, a máquina será automaticamente ligada e pronta a ser utilizada

Qualquer ajuste do ponto de regulação deverá ser feito no higróstato externo. (assim que for atingido o ponto de regulação, o ecrã irá exibir **EXT HYG STOP**)

### Contador horário





O contador horário integrado regista o número total de horas de funcionamento (não pode ser reinicializado) bem como o número de horas até o próximo serviço, o qual poderá ser regulado. O contador horário de serviço está desactivado aquando da entrega.

Passo	Botão	Retorno
Carregar continuamente		<b>SERVICE xxxxh</b> – indica o número de horas até ao próximo serviço autorizado. Este valor é automaticamente guardado após uma intermitência de 5 segundos, e a função será activada caso ainda não o tenha sido. Quando o número de horas de intervalos de serviço definido tiver expirado, o ecrã passará para <b>SERVIÇO</b>
		Carregue brevemente em +/- para definir um novo valor de serviço. O novo valor será guardado após um período de 5 segundos assim que carregar no último botão.
Carregar		<b>SET SERVICE OFF</b> – desactiva a função temporizador de serviço





*Continua na página seguinte*

## Guia do utilizador, *cont.*

**Exibição de textos** A tabela abaixo indica como funcionar com as funções de informação de funcionamento

Botão	Retorno
	XX°C – indica a temperatura ambiente actual
	HR% actual – indica o actual valor de humidade relativa medida
	XX kWh – indica o consumo total de energia. Não pode ser reinicializado
	xxxxh – indica o número total de horas de funcionamento para a máquina. Não pode ser reinicializado

**Exibições de textos quando a máquina não estiver ligada à tomada principal** A máquina dispõe de uma bateria integrada para permitir a leitura de texto quando não estiver ligada às tomadas principais. Os textos que se seguem podem ser lidos quando a máquina não estiver ligada às tomadas principais:

Botão	Retorno
 manter para baixo e  carregar uma vez	Indica o consumo total de energia em kWh
 manter para baixo e  carregar uma vez	Indica o número total de horas de funcionamento para o desumidificador

*Continua na página seguinte*

pt

## Guia do utilizador, *cont.*

### Substituição da bateria de memória

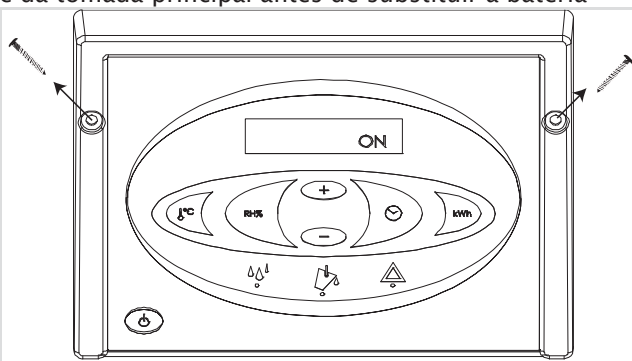

Se não conseguir ler os contadores horários quando a máquina estiver desligada das tomadas principais, tal deve-se provavelmente à falta de memória da bateria. Procedimento de substituição:

Acção	
Aviso: Desligue sempre a unidade da tomada principal antes de substituir a bateria	
1	<p>Desaparafuse os parafusos dos dois lados do painel de controlo, e levante cuidadosamente o painel com o auxílio da extremidade superior</p> 
2	<p>Corte a braçadeira de cabos que retém a bateria. Substitua a bateria utilizando uma nova braçadeira de cabo com uma largura máxima de 2,5 mm. Utilize apenas pilhas alcalinas de tipo AA</p> <p>Ilustração do circuito impresso com bateria incluída no diagrama de cablagem na página 21.</p>

*Continua na página seguinte*

## Guia do utilizador, *cont.*

**Mensagens de erro** Uma descrição geral de erros possíveis que podem evitar o funcionamento normal

Mensagem de erro	Ilustração	Causa	Solução
Luz amarela no LED central com símbolo de esvaziamento e a indicação <b>FULL</b> no ecrã		O depósito de água está cheio ou a bomba de água (acessório) está avariada	Consulte o guia de esvaziamento abaixo ou verifique a saída da bomba
Luz vermelha no LED de aviso da direita <b>HIGH TEMP</b> no ecrã		A pressão ou a temperatura do elemento de pressão elevada está demasiado elevada	Verifique o filtro e o desumidificador para limpar a sujidade
Luz vermelha no LED de aviso da direita <b>AMBIENT TEMP</b> no ecrã		A temperatura ambiente está fora dos limites normais	Coloque o desumidificador no intervalo de temperatura especificado, entre 3 e 32°C
Luz vermelha no LED de aviso da direita <b>SENSOR FAIL</b> no ecrã. Um dos sensores internos está avariado. Utilize os botões +/- para alternar entre 3 erros possíveis		<b>SENSOR FAIL</b>	
		1: <b>EVAP FAIL</b> Termómetro do evaporador defeituoso	Requer a intervenção de um técnico de assistência autorizado
		2: <b>COND FAIL</b> Termómetro do condensador defeituoso	Requer a intervenção de um técnico de assistência autorizado
		3: <b>ROOM FAIL</b> O termómetro ambiente interno está defeituoso	Requer a intervenção de um técnico de assistência autorizado
Luz vermelha no LED de aviso da direita <b>LP STOP</b> no ecrã		Fuga no circuito de arrefecimento	Requer a intervenção de um técnico de assistência autorizado

*Continua na página seguinte*

pt

## Guia do utilizador, *cont.*

### Esvaziamento do depósito de água

Não é necessário desligar o desumidificador para esvaziar o depósito. O desumidificador desligar-se-á automaticamente quando for removido o depósito de água.

Procedimento de esvaziamento do depósito de água:

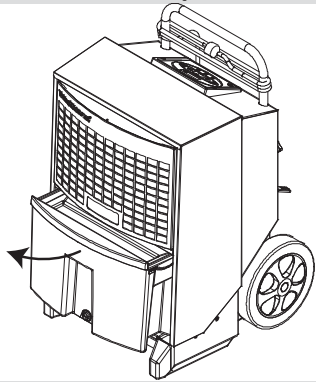
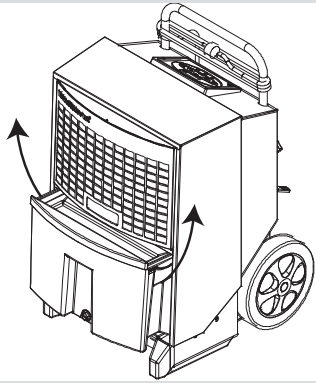
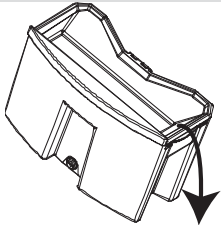
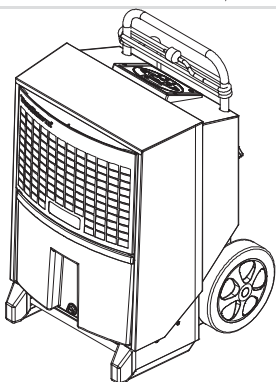
Passo	Acção	Ilustração
1	Puxe metade do depósito de água, puxando a pega na parte frontal	
2	Segure nas pegas laterais do depósito de água, e retire-o do desumidificador	
3	Esvazie o depósito de água evacuando a água pelo orifício lateral	
4	Volte a colocar o depósito de água  <b>Importante:</b> Certifique-se que o depósito de água foi empurrado até ao ponto máximo	



## Acessórios

### Introdução

Poderá obter mais detalhes sobre cada acessório junto da Dantherm.

### Lista

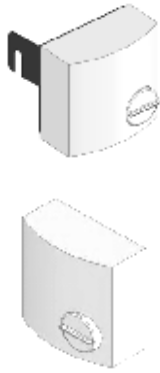
Segue abaixo uma lista completa de acessórios para a gama CDT, com ilustrações, descrições e números de série:

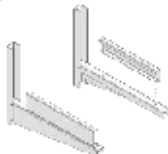
Acessórios	Ilustração	Descrição	Tipo CDT	N.º de série
Higróstato		Com o higróstato ligado, o desumidificador poderá funcionar automaticamente, em função da actual humidade do ar	Todos	396242
		Os higróstatos são entregues em duas versões:		
		Higróstatos com cabo de alimentação de 0,4 m, tomada e suporte	Todos	396241
Higróstato com cabo de alimentação de 3 m e tomada				
Válvula e tubo flexível		Válvula de esferas, braçadeira Tubo flexível e clipe jubileu	Todos	396243
Bomba de água condensada		Se for utilizada uma bomba de condensação, não será necessário esvaziar o depósito de água	CDT 30/30S	075616
			CDT 40/40S/60	075617
Suporte de parede		O desumidificador pode ser mantido afastado do chão se for montado no suporte de parede	CDT 30/30S	396247
			CDT 40/40S/60	396248
Tomada dinamarquesa com pino de ligação à terra		Adaptador para tomadas continentais com ligação à terra	Todos	396249

## Guia de serviço

### Descrição geral

---

**NB** Peças sobresselentes na página 22.

---

**Aviso** Desligue sempre a unidade da tomada principal antes de efectuar quaisquer trabalhos de assistência e manutenção!

---

**Conteúdo** Esta secção contém o seguinte:

Descrição geral .....	14
Manutenção preventiva .....	15
Resolução de problemas .....	17
Dados técnicos .....	18
Dimensões.....	19
Eliminação .....	20
Diagrama eléctrico .....	21
Peças sobresselentes .....	22

---



## Manutenção preventiva

### Introdução

É necessário proceder a uma manutenção preventiva para evitar avarias.  
Está especificado abaixo o programa de manutenção mensal e anual recomendado.

### Importante

Desligue sempre a unidade da tomada principal antes de proceder à manutenção preventiva da máquina!

### Manutenção mensal

Procedimento para a manutenção mensal:

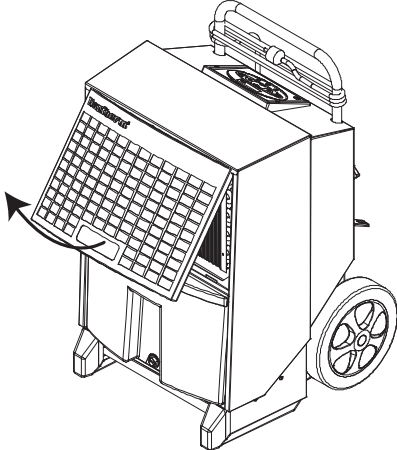
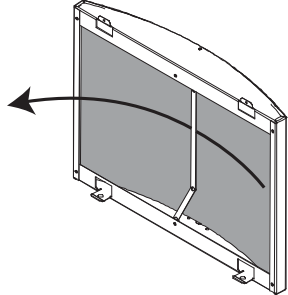
Passo	Acção	
1	Abra e levante a grelha frontal	
2	Retire o filtro e passe-o por água quente ensaboada, ou aspire-o se estiver apenas ligeiramente sujo. Substitua o filtro se estiver muito sujo. Consulte a secção sobre as peças sobresselentes	
3	Limpe o depósito de água	

*Continua na página seguinte*

pt

## Manutenção preventiva, *cont.*

Manutenção mensal,  
*cont.*

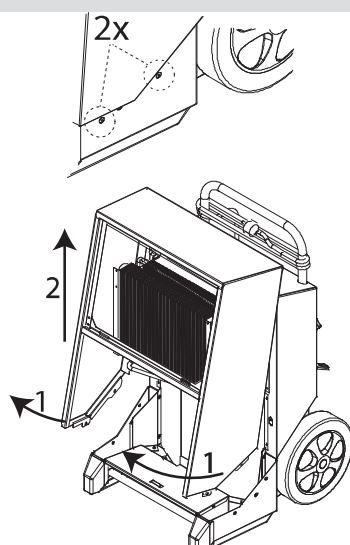
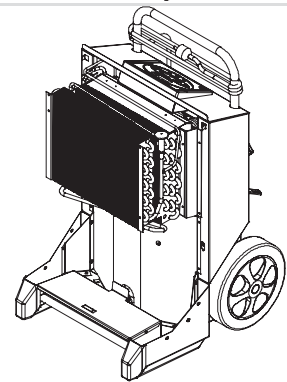
Passo	Acção
4	<p>Retire os 2 parafusos de cada lado e levante a unidade em cerca de 30° Levante a tampa</p> 
6	<p>Limpe a superfície do evaporador com uma escova macia, um aspirador ou ar comprimido</p> <p>Volte a colocar a tampa e o depósito de água</p> 
7	<p><b>NÃO</b> reinicialize o contador de intervalo de assistência das unidades aquando da manutenção mensal</p>

**Manutenção anual ou em conformidade com o contador de assistência**

Quando expirar os intervalos de assistência, ou pelo menos uma vez por ano, entregue o desumidificador a um centro de assistência autorizado.

Será realizada uma inspecção e revisão completa da máquina, verificando eventuais fugas no sistema de arrefecimento e a segurança eléctrica.

A Dantherm irá também facultar contactos de assistência fixa que abrangem um programa de assistência de 18 pontos. Contacte o seu revendedor Dantherm mais próximo para mais informações.

## Resolução de problemas

**Resolução de problemas** Consulte a tabela abaixo para localizar e corrigir problemas ou erros:

Problema	Causa possível	Solução
<ul style="list-style-type: none"> <li>O desumidificador não arranca</li> <li>O ecrã não se acende</li> </ul>	A ficha não está na tomada principal	Verifique se o desumidificador está ligado às tomadas principais. Se necessário, verifique a tomada principal, ligando outro dispositivo eléctrico
<ul style="list-style-type: none"> <li>O desumidificador não arranca</li> <li>O indicador verde não se acende</li> <li>Aparece a mensagem <b>HYG STOP</b> no ecrã</li> </ul>	O higróstato mediu uma humidade do ar inferior ao ponto de referência, e desligou-se para economizar energia	Reduza o ponto de referência do higróstato ou passe para o modo de funcionamento manual. Consulte a secção na Funcionamento do higróstato interno página 8
<ul style="list-style-type: none"> <li>O indicador amarelo do ecrã indica <b>Full</b></li> </ul>	O depósito está cheio ou a bomba (acessório) está bloqueada	Esvazie o depósito de água ou desbloqueie a bomba
<ul style="list-style-type: none"> <li>O indicador vermelho acende-se</li> </ul>	Erro ao parar a máquina	Consulte a tabela do guia do utilizador na página 11 sobre as mensagens de erro
<ul style="list-style-type: none"> <li>Desumidificador em funcionamento</li> <li>O indicador verde acende-se</li> <li>A mensagem <b>SERVICE</b> aparece intermitente no ecrã</li> </ul>	O intervalo de assistência definido expirou	Proceda à manutenção do produto conforme especificado na secção sobre a expiração do contador
<ul style="list-style-type: none"> <li>Desumidificador em funcionamento</li> <li>Quando for activada a opção HR%, o ecrã irá indicar <b>SENSOR FAIL</b></li> </ul>	Sensor de HR% defeituoso	Substitua o sensor de HR%
<ul style="list-style-type: none"> <li>kWh e horas sem tensão não são exibidas</li> </ul>	Bateria da memória fraca.	Substitua a bateria. Ver página 10

**Nota:**

- Se a máquina não estiver a funcionar correctamente, desligue-a imediatamente!
- Antes de iniciar a resolução de problemas, aguarde um minuto, uma vez que a parte electrónica poderá ter desligado a máquina por razões de segurança

**Ajuda adicional**

Se o desumidificador não arrancar, contacte o seu revendedor Dantherm. O mesmo se aplica se a máquina funcionar sem condensar a água. Poderá haver uma falha no circuito de arrefecimento, o que irá requerer a intervenção de um técnico

## Dados técnicos

### Dados gerais

A tabela abaixo indica os dados técnicos gerais:

Dados	unidade	CDT 30	CDT 40	CDT 60
Intervalo – humidade	%HR		40-100	
Histerese da %HR	%HR		4	
Intervalo – temperatura	°C		3-32	
Tomada principal	V/Hz		230/50	
Amperagem máx.	A	2,7	3,6	4,9
Potência de entrada máx.	kW	0,56	0,81	1,12
Produção de ar	m <sup>3</sup> /h	250	350	725
Líquido de refrigeração	-	R134a	R407C	R407C
Enchimento de líquido de refrigeração	kg	0,410	0,450	0,650
Capacidade do depósito de água	l	7,1	13,8	13,8
Nível de ruído a 1 m de distância	dB	56	59	62
Peso	kg	32	42	46
Classe de protecção	IP		x4	
Filtro	PPI		15	
Precisão de medição de kWh	%		±5%	

### Declaração de conformidade UE



A Dantherm, Marienlystvej 65, DK-7800 Skive declara pela presente que o seguinte produto: desumidificador de ar, tipo CDT 30/40/60 MKII, número de série 351189/351191/351193:

abrangido pela presente declaração, está em conformidade com as seguintes directivas:

2006/42/EC	The Machine Directive (Directiva relativa às máquinas)
2006/95/EC	The Low Voltage Directive (Directiva para aparelhos de baixa tensão)
2004/108/EC	The EMC Directive (Directiva sobre a compatibilidade electromagnética)
2004/12/EC	The Packaging Directive (Directiva sobre as embalagens)
2002/95/EEC	The RoHS Directive (Directiva sobre a restrição de substâncias perigosas)
2002/96/EC	The WEEE Directive (Directiva sobre a gestão de resíduos de equipamentos eléctricos e electrónicos)
– tendo sido fabricado em conformidade com as seguintes normas harmonizadas:	
EN 12100:2010	Machine Safety (Segurança de máquinas)
EN 60 335-1:2012	Low Voltage Safety (Segurança de aparelhos de baixa tensão)
EN 60 335-2-40:2003	Low Voltage Safety (Segurança de aparelhos de baixa tensão)
EN 61 000-6-2:2005	EMC (Compatibilidade electromagnética)
EN 61 000-6-3:2007	Emissions (Emissões)

Skive, 28.08.2012

## Dimensões

Ilustração

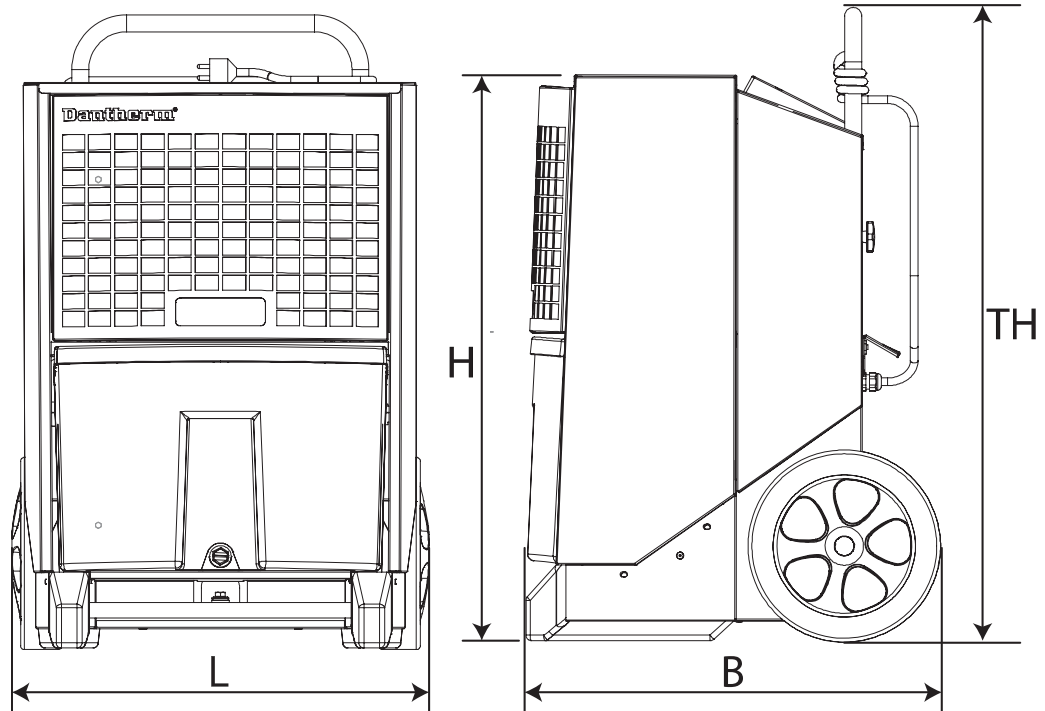

	CDT 30	CDT 40	CDT 60
L	417 mm	540 mm	540 mm
P	510 mm	540 mm	540 mm
A	650 mm	740 mm	820 mm
E	1023 mm	1190 mm	1270 mm

pt

## Eliminação

### Eliminação

O presente produto foi concebido para durar muitos anos. Aquando da eliminação do produto, tenha em conta todas as legislações e procedimentos locais relativos à protecção do ambiente.

Os dispositivos eléctricos e electrónicos, bem como as respectivas baterias, contêm materiais, componentes e substâncias que podem ser perigosos para a saúde humana e para o ambiente caso a eliminação não seja devidamente efectuada.

Os dispositivos eléctricos e electrónicos, bem como as baterias, dispõem de um símbolo de caixote do lixo riscado. Tal significa que os dispositivos eléctricos e electrónicos, bem como as baterias, não podem ser eliminados como lixo doméstico, devendo ser colocados num caixote adequado.

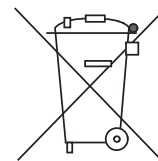

Certas baterias também apresentam determinadas designações químicas, como Hg (mercúrio), Cd (cádmio) ou o Pb (chumbo). Tratam-se de substâncias particularmente nocivas, sendo por isso particularmente importante a recolha das baterias. Na sua qualidade de consumidor, é importante que coloque as suas baterias gastas num ponto de recolha aprovado. Tal irá ajudar a garantir a reciclagem das baterias em conformidade com a lei, não prejudicando o ambiente.

Este produto dispõe de uma bateria da memória integrada. No caso das autoridades locais terem criado uma estação de recolha e reciclagem para dispositivos eléctricos e electrónicos, bem como para as baterias, coloque o produto e a respectiva bateria nesse local. Contacte a sua autoridade local para obter mais detalhes.

## Diagrama eléctrico

### Diagrama

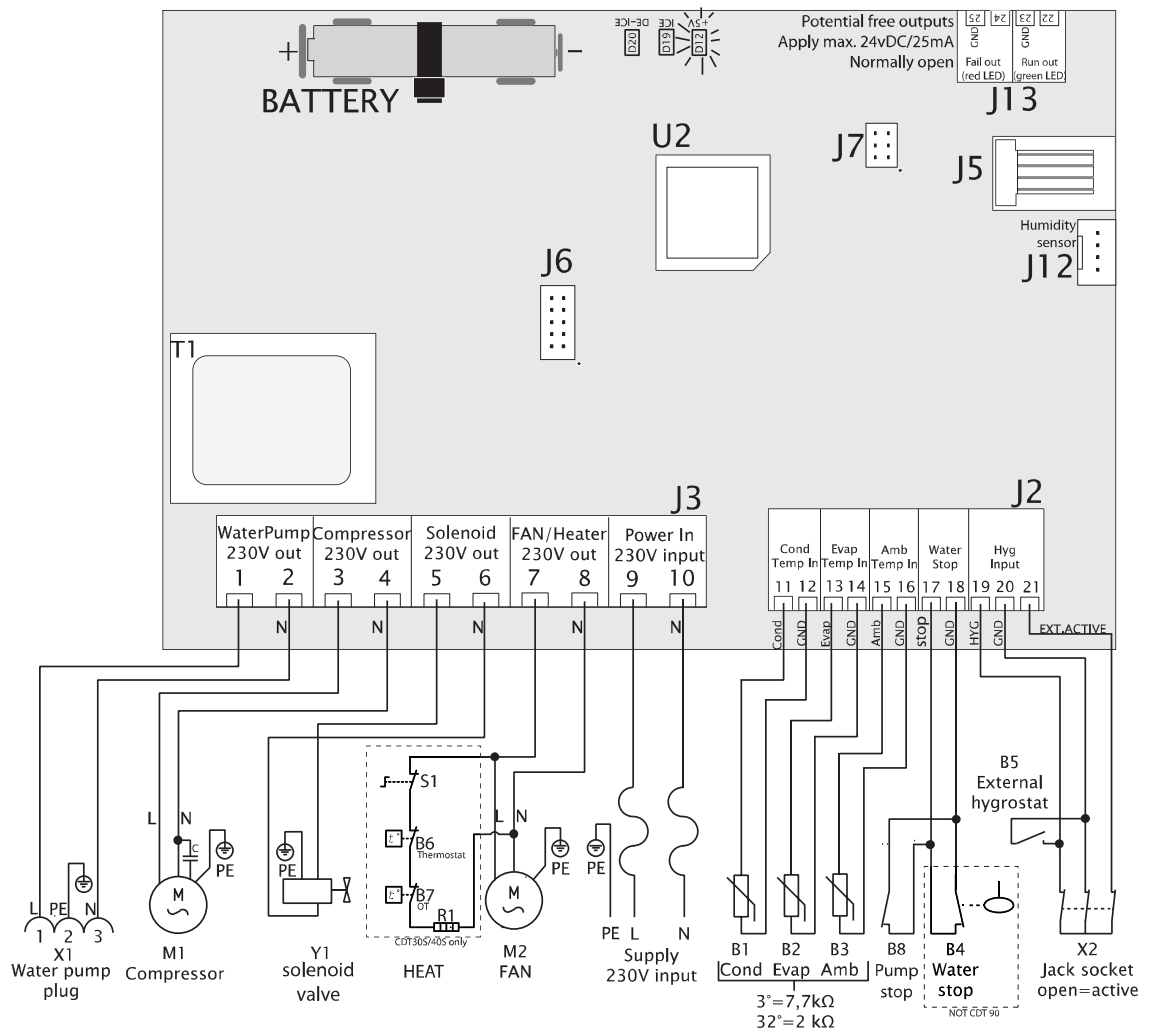

Pos.	Descrição	Pos.	Descrição
B1	Sensor de temperatura de superfície do condensador	J6	Não utilizado
B2	Sensor de temperatura de superfície do evaporador	J7	Definições da fábrica
B3	Sensor de temperatura ambiente	J12	Higróstato interno
B4	Sensor "depósito de água cheio"	J13	Saída suplementar
B5	Higróstato externo (acessório)	M1	Compressor do refrigerador
B6	Termóstato (apenas 30S/40S)	M2	Motor do ventilador
B7	Temperatura excessiva (apenas 30S/40S)	R1	Elemento de aquecimento (apenas 30S/40S)
B8	Alarme da bomba externa (acessório)	S1	Botão ligar/desligar do elemento de aquecimento (apenas 30S/40S)
D12	LED Controlo de alimentação +5V CC	T1	Transformador
D19	LED Gelo na superfície do evaporador	U2	CPU
D20	LED Descongelação activa	X1	Tampa da bomba de água
J2	Conexões de tensão baixa	X2	Tomada para o higróstato externo
J3	Conexões de 230V	Y1	Electroválvula (equalização de pressão)
J5	Não utilizado		

## Peças sobresselentes

Vista explodida

Vista explodida com as peças sobresselentes acessíveis.

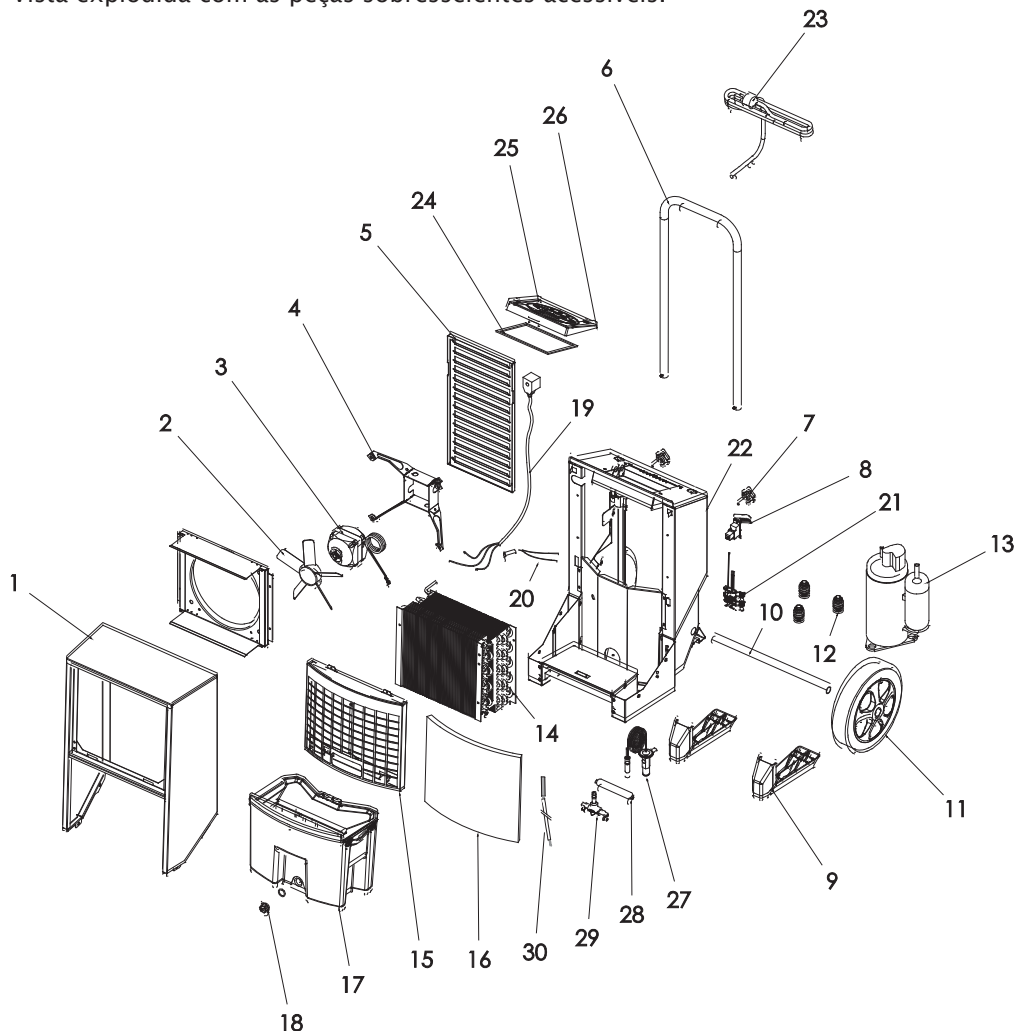

Lista de peças sobresselentes

Pos.	CDT 30	CDT 40	CDT 60	Descrição
1	036741	036986	037110	Tampa frontal completa
2	036826	036826	037101	Palhetas do ventilador
3	032857	032857	032873	Motor do ventilador
4	032854	032854	032880	Montagem do ventilador
	072410	072410	072398	Ventilador completo (pos. 2, 3, 4)
5	036744	036960	037106	Grelha de exaustão
6	036762	036959	036959	Pega
7	036847	036847	036847	Parafuso de aperto normal M6/15, 2 peças
8	072418	072418	072418	Tampa RJ da camisa de montagem
9	036730	036983	036983	Base de fixação – 2 peças
10	036844	037094	037094	Eixo de rodas
11	036731	036731	036731	Rodas – 2 peças
12	036896	036971	036971	Amortecedores de vibrações, 3 peças para o compressor.

Continua na página seguinte



## Peças sobresselentes, *cont.*

**Lista de peças  
sobresselentes, *cont.***

Pos.	CDT 30	CDT 40	CDT 60	Descrição
13	036895	036961	037107	Compressor
14	036743	064863	037102	Superfícies do condensador/evaporador
15	072258	072260	072262	Grelha frontal, incluindo filtro
16	036755	036957	037104	Filtro, ar
17	036737	036988	036988	Depósito, completo
18	036845	036845	036845	Tampa roscada, completa
19	036740	036740	036740	Indutor de solenóide
20	036733	036733	036733	Sensor de paragem de água
21	072416	072416	072416	Conjunto do sensor AMB/HR%
22	071053	071057	071057	Conjunto de cabos completo, incluindo sensores
23	072414	072414	072414	Cabo de alimentação de 3,5 m com ficha
24	037173	037173	037173	Vedante da caixa de junções
25	071049	071049	071049	Painel de controlo completo, (incluindo ecrã)
26	072412	072412	072412	Circuito impresso principal
27	nd	046167	038570	Válvula térmica com clipe
28	036758	037105	037105	Filtro de ar do tipo seco
29	036893	036893	036893	Electroválvula 1/4"
30	036761	036761	036761	Sensor, 2600 mm

## Índice

acessórios .....	13	função.....	3
armazenamento .....	6	funcionamento ideal .....	5
bateria .....	10	grupo alvo.....	1
CDT, ilustração.....	2	higróstato externo.....	8
circuito de arrefecimento.....	3	higróstato interno.....	8; 17
contador horário .....	8	indicador .....	17
dados técnicos .....	18	ligação eléctrica.....	5
descrição de funções .....	2	ligar/desligar.....	7
diagrama eléctrico.....	21	manutenção .....	15
dimensões.....	19	mensagens de erro .....	11
eliminação.....	20	painel de controlo.....	3
empilhamento .....	6	peças sobresselentes.....	22
esvaziamento do depósito de água .....	12	posição .....	5
Exibições de textos quando a máquina não estiver ligada à tomada principal .....	9	resolução de problemas.....	17
ficha.....	17	tomada.....	5
		transporte .....	4; 5

---

# Úvod

## Prehľad

### Odvlhčovače

Táto príručka sa vzťahuje na nasledujúce typy prenosného odvlhčovača Dantherm:  
CDT 30 MKII, číslo položky 351189  
CDT 40 MKII, číslo položky 351191  
CDT 60 MKII, číslo položky 351193

### Varovanie

**Preštudujte si túto servisnú príručku a pri prevádzke a údržbe postupujte správnym spôsobom.**

Pred použitím odvlhčovača si prečítajte celú príručku. Je potrebné mať povedomie o správnom postupe pri prevádzke stroja a jeho bezpečnostných zariadení, aby sa predišlo poškodeniu alebo zraneniu.

### Cieľová skupina

Táto príručka je určená pre používateľov a technikov, ktorí vykonávajú preventívnu údržbu a opravy.

### Copyright

Kopírovanie celej príručky alebo jej častí bez písomného súhlasu spoločnosti Dantherm je zakázané.

### Výhrady

Spoločnosť Dantherm si vyhradzuje právo vykonávať zmeny produktu a servisnej príručky a vylepšovať ich kedykoľvek bez predchádzajúceho oznámenia alebo záväzku.

### Obsah

Táto príručka obsahuje nasledujúce časti:

Úvod.....	1
Prehľad.....	1
Inštalačná a používateľská príručka.....	2
Popis produktu a jeho funkcií.....	2
Príručka prípravy a prepravy.....	4
Používateľská príručka.....	7
Príslušenstvo .....	13
Servisná príručka .....	14
Prehľad.....	14
Preventívna údržba .....	15
Odstraňovanie problémov .....	17
Technické údaje.....	18
Rozmery .....	19
Likvidácia.....	20
Schéma zapojenia .....	21
Náhradné diely.....	22
Register .....	24

## Inštalčná a používateľská príručka

### Popis produktu a jeho funkcií

**Úvod** Táto časť obsahuje popis produktu CDT30/40/60MKII spolu s popisom jeho funkcií.

**Princíp fungovania** Tok vzduchu v odvlhčovači:

**Postupná zmena vzduchu pri jeho priechode odvlhčovačom:**

Ventilátor nasáva vlhký vzduch cez filter vo vnútri odvlhčovača.



Vzduch sa ochladí, aby vlhkosť, ktorú obsahuje, kondenzovala na kvapky vody. Tie sa zachytávajú v nádobe na vodu.



Vzduch sa opäť zohreje s použitím tepla vznikajúceho prevádzkou odvlhčovača (teplota sa zvýši približne o 5 °C).

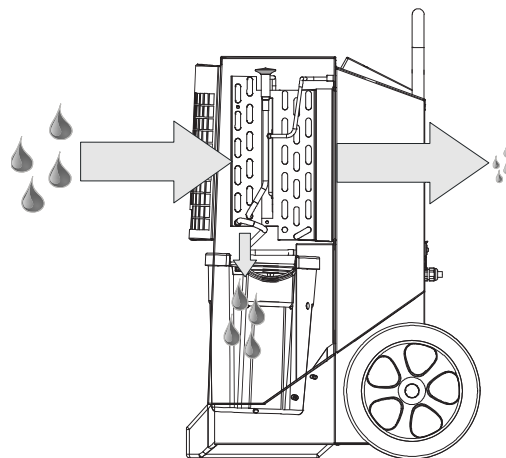

Pri opakovanom priechode vzduchu odvlhčovačom sa opakovane znižuje jeho obsah vlhkosti, a tým sa vzduch rýchlo, ale miernym spôsobom vysušuje. Odvlhčovač je možné prevádzkovať sústavne, alebo ho ovládať integrovaným hygrostatom.

**Ilustrácia** Ilustrácia odvlhčovača:

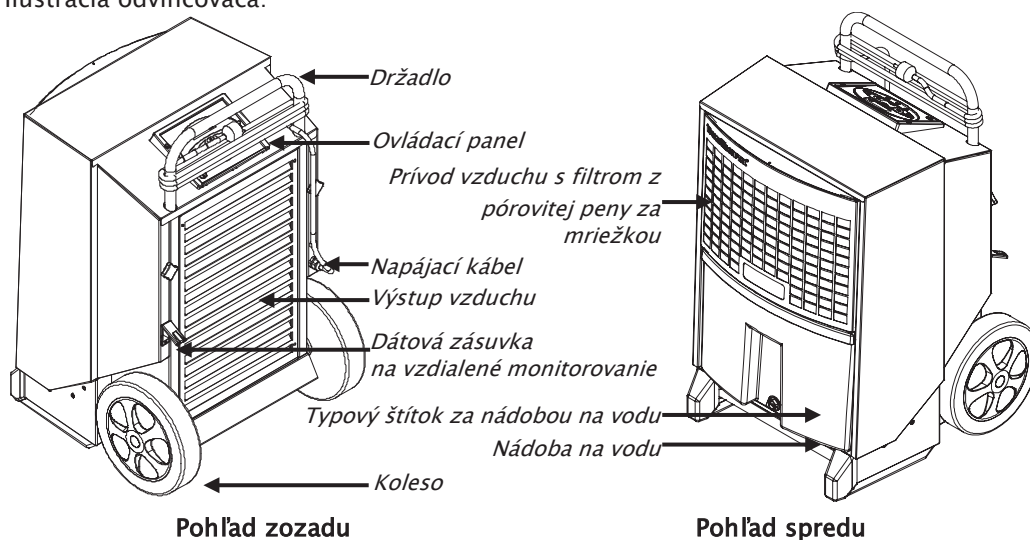

**Nádoba na vodu**

Skondenzovaná voda sa zachytáva v nádobe na vodu alebo ju možno odvádzať do odtoku pomocou dýzy s hadicou (voliteľné príslušenstvo). Ak sa nádoba naplní, odvlhčovač sa automaticky odpojí. Pokyny týkajúce sa vyprázdnenia nádoby na vodu nájdete v používateľskej príručke. Ak nádoba nie je vložená, odvlhčovač nemôže pracovať.

*Pokračovanie na ďalšej strane*

## Popis produktu a jeho funkcií, pokrač.

### Ovládací panel

Ilustrácia ovládacieho panelu:

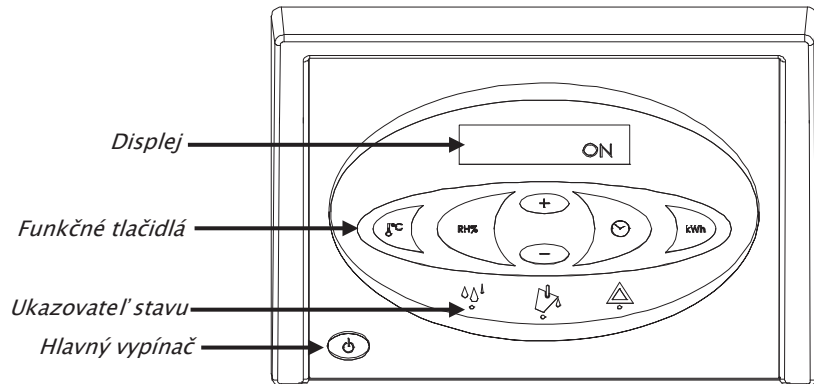

### Funkcie

Hlavné funkcie:

- Ručná alebo automatická prevádzka (integrovateľný nastaviteľný hygrosťat).
- Zásuvka pre externý hygrosťat.
- Zobrazenie teploty, relatívnej vlhkosti vzduchu, počtu hodín a spotreby v kWh.
- Počítadlo hodín a spotreby v kWh bez pripojenia 230 V.
- Nastaviteľné počítadlo servisného intervalu.

Prevádzka je popísaná v používateľskej príručke v tomto dokumente.

### Diagram chladiaceho okruhu

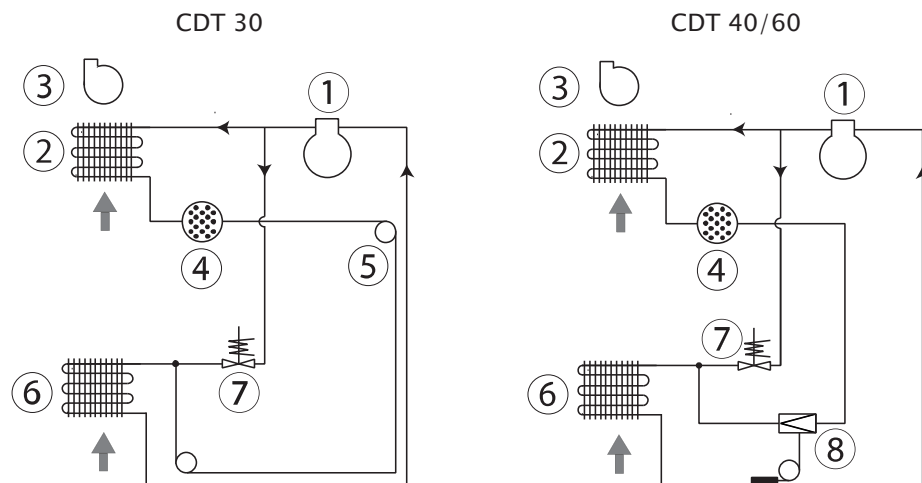

Pol.	Popis	Pol.	Popis
1	Kompresor	5	Kapilárna rúrka (len model CDT 30)
2	Skvapalňovač	6	Odparovač
3	Ventilátor	7	Elektromagnetický ventil
4	Suchý filter	8	Termostatický expanzný ventil (okrem modelu CDT30)

## Príručka prípravy a prepravy

**Úvod** Táto časť obsahuje pokyny týkajúce sa vybalenia, prípravy, prepravy a uskladnenia.

**Varovanie** Ak sa stroj prepravoval položený, pre použitím ho nechajte stáť v zvislej polohe najmenej hodinu.

**Vybalenie** Pri vybalovaní postupujte takto:

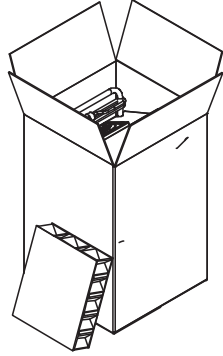
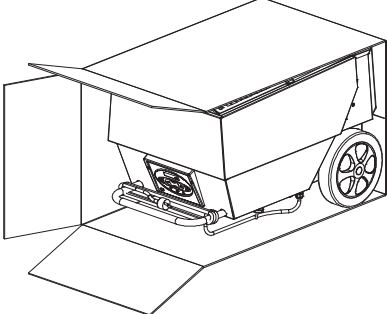
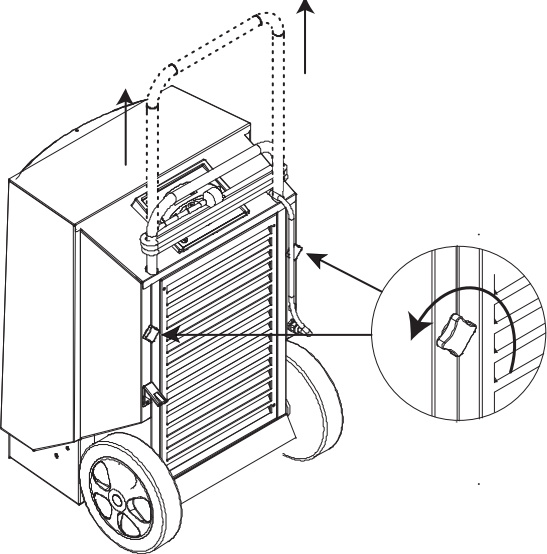
Krok	Operácia	Ilustrácia
1	Otvorte hornú časť obalu.	
2	Umiestnite škatuľu vodorovne tak, aby kolesá boli dole.	
3	Vytiahnite stroj zo škatule.	
4	Uvoľnite úchyty, vytiahnite držadlo nahor do požadovanej výšky a úchyty opäť pritiahnite.	
5	Odstráňte ochrannú fóliu z ovládacieho panelu.	

*Pokračovanie na ďalšej strane*

## Príručka prípravy a prepravy, pokrač.

### Poloha

Umiestnite odvlhčovač tak, aby okolo neho mohol dostatočne prúdiť vzduch: minimálne 60 cm voľného miesta na strane prívodu vzduchu a 3 metre voľného miesta na strane výstupu vzduchu.

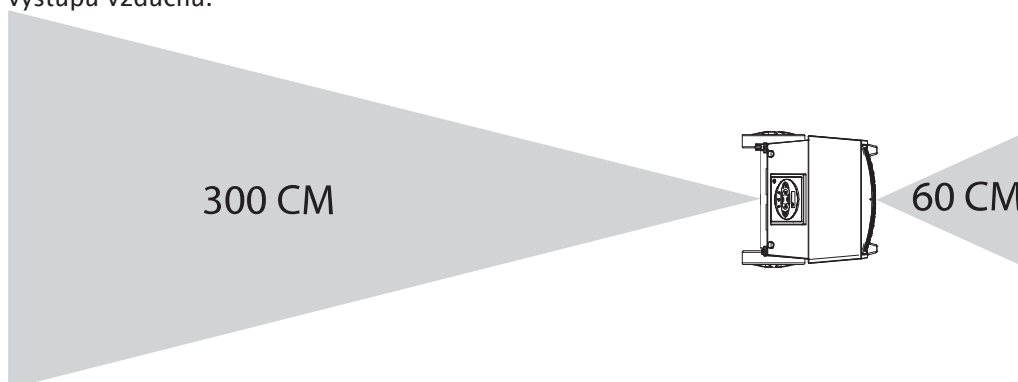

**Optimálna prevádzka** Zaistite, aby odvlhčovaná miestnosť bola zatvorená a aby sa stroj nenachádzal v blízkosti zdroja tepla, napríklad radiátora.

### Pripojenie k elektrickej sieti

Stroj sa dodáva s 3,5-metrovým napájacím káblom a je možné pripojiť ho k akejkoľvek zásuvke s napätím 230 V, frekvenciou 50 Hz a poistkou 10 až 16 A.

### Schody

Kolesá sú umiestnené tak, aby bolo možné vyťahovať stroj nahor bez poškodenia skrine alebo schodov.

### Preprava alebo presúvanie odvlhčovača

Stroj môžu presúvať dve osoby alebo je možné použiť žeriav. Postupujte podľa nasledujúcich pokynov:

Riadte sa miestnymi bezpečnostnými predpismi týkajúcimi sa zdvíhania!

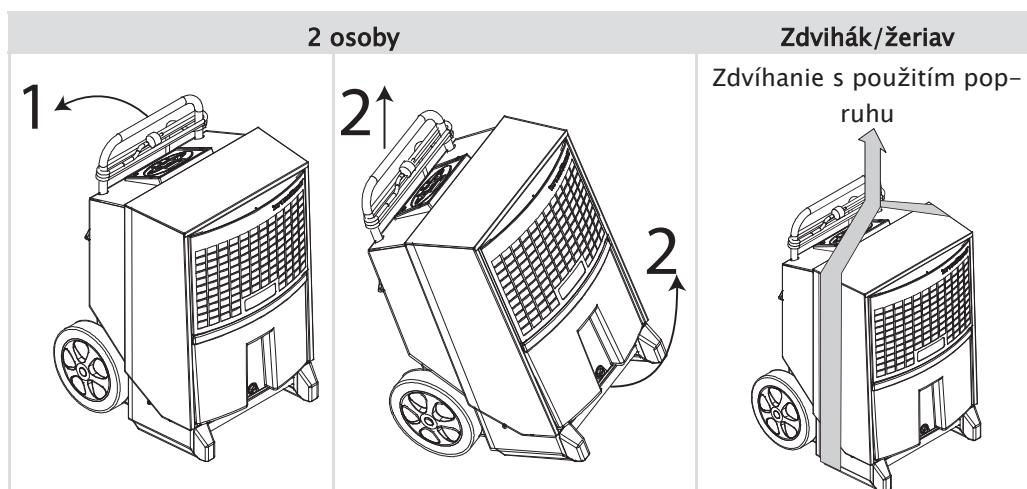

Pokračovanie na ďalšej strane

## Príručka prípravy a prepravy, pokrač.

### Skladovanie

Neukladajte na seba viac ako 2 jednotky.

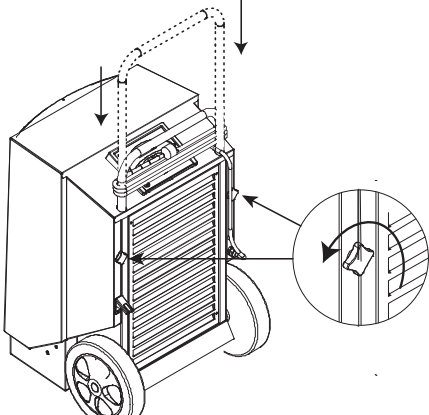
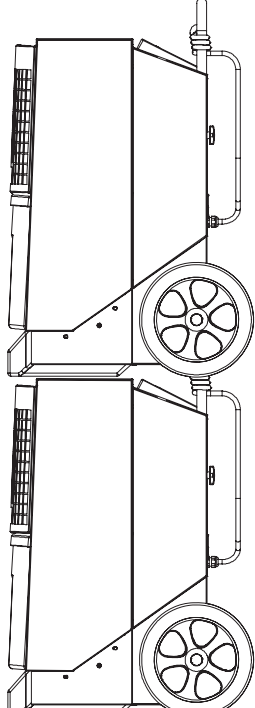
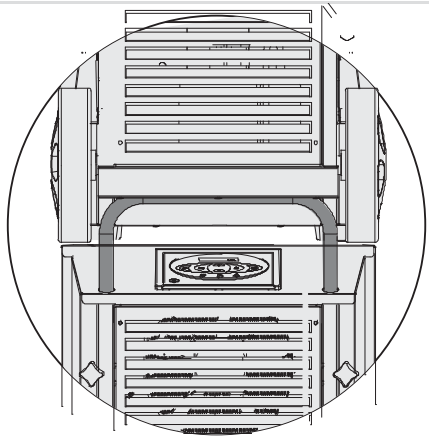
Krok	Ilustrácia
Zatlačte držadlo nadol.	
Položte jednotky na seba.	
Skontrolujte, či sú kolesá hornej jednotky správne umiestnené na držadle spodnej jednotky.	



## Používateľská príručka



### Úvod

Všetky funkcie sa ovládajú prostredníctvom integrovaného ovládacieho panelu.

Táto používateľská príručka obsahuje nasledujúce časti:

Preprava alebo presúvanie odvlhčovača .....	5
Skladovanie .....	6
Zapnutie/vypnutie a prevádzkový stav.....	7
Prevádzka s interným hygrometrom.....	8
Prevádzka s externým hygrometrom.....	8
Počítadlo hodín.....	8
Text na displeji.....	9
Text na displeji, ak nie je stroj pripojený k elektrickej sieti .....	9
Výmena batérie pamäte.....	10
Chybové správy .....	11
Vyprázdnenie nádoby na vodu .....	12

**Zapnutie/vypnutie a prevádzkový stav** V nasledujúcej tabuľke je popísané použitie funkcie zapnutia/vypnutia a texty na displeji.

Tlačidlo	Displej
	<p><b>ON</b> – súvislá prevádzka</p> <p><b>INT HYG ON</b> – prevádzku riadi interný hygrometrom</p> <p><b>INT HYG STOP</b>, ak sa dosiahol nastavený bod interného hygrometrom</p> <p><b>EXT HYG ON</b> – prevádzku riadi externý hygrometrom</p> <p><b>EXT HYG STOP</b>, ak sa dosiahol nastavený bod externého hygrometrom</p>
	Vypnutie
	Zelená kontrolka LED indikuje aktívne odvlhčovanie.



*Pokračovanie na ďalšej strane*

sk

## Používateľská príručka, pokrač.

### Prevádzka s interným hygrometrom

V nasledujúcej tabuľke je popísané použitie funkcie hygrometru a texty na displeji.

Krok	Tlačidlo	Komentár
Stlačenie a podržanie		<b>HYG SET RHxxx%</b> – nápis bude blikať 5 sekúnd. Odvlhčovač potom prejde do režimu prevádzky riadenej interným hygrometrom s nastaveným bodom (po dosiahnutí nastaveného bodu sa na displeji zobrazí správa <b>INT HYG STOP</b> ).
		Ak chcete nastaviť hodnotu RH%, krátko stlačte tlačidlo +/- počas uvedeného 5-sekundového intervalu. Nová hodnota sa uloží po ďalších 5 sekundách od stlačenia posledného tlačidla.
Stlačenie		<b>HYG OFF</b> – nápis bude blikať 5 sekúnd. Potom sa odvlhčovač prepne do konštantného režimu.



### Prevádzka s externým hygrometrom

Ak je pripojený externý hygrometr, stroj sa automaticky prepne do režimu jeho používania.

Akékoľvek zmeny nastaveného bodu je teraz potrebné vykonávať na externom hygrometre. (Po dosiahnutí nastaveného bodu sa na displeji zobrazí správa **EXT HYG STOP**.)

### Počítadlo hodín

Integrované počítadlo hodín zaznamenáva celkový počet hodín prevádzky (hodnotu nemožno vynulovať) a počet hodín do ďalšej servisnej operácie (tento počet je možné zmeniť). Počítadlo hodín do ďalšej servisnej operácie je pri dodaní zablokované.





Krok	Tlačidlo	Komentár
Stlačenie a podržanie		<b>SERVICE xxxxh</b> – zobrazí počet hodín do ďalšej operácie autorizovaného servisu. Táto hodnota sa automaticky uloží po 5 sekundách blikania a funkcia sa aktivuje, ak ešte nie je aktivovaná. Po uplynutí nastaveného počtu hodín do konca servisného intervalu sa správa na displeji zmení na text <b>SERVICE</b> .
		Ak chcete nastaviť novú hodnotu servisu, krátko stlačte tlačidlo +/- . Nová hodnota sa uloží po 5 sekundách od stlačenia posledného tlačidla.
Stlačenie		<b>SET SERVICE OFF</b> – zruší aktiváciu funkcie časovača servisu.

*Pokračovanie na ďalšej strane*

## Používateľská príručka, pokrač.



### Text na displeji

V nasledujúcej tabuľke sú uvedené pokyny ohľadom používania funkcií prevádzkových informácií:

Tlačidlo	Komentár
	XX°C – zobrazí aktuálnu teplotu v miestnosti.
	Actual RH% – zobrazí skutočnú nameranú hodnotu relatívnej vlhkosti vzduchu.
	XX kWh – zobrazí celkovú spotrebu energie. Hodnotu nemožno vynulovať.
	xxxxh – zobrazí celkový počet hodín prevádzky stroja. Hodnotu nemožno vynulovať.

### Text na displeji, ak nie je stroj pripojený k elektrickej sieti

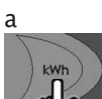
V stroji je zabudovaná batéria, ktorá umožňuje čítanie textu na displeji, keď stroj nie je pripojený k elektrickej sieti. Ak stroj nie je pripojený k elektrickej sieti, je možné čítať nasledujúci text:

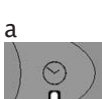
Tlačidlo	Komentár
 Podržanie	Zobrazí celkovú spotrebu energie v kWh.
 jedno stlačenie	
 Podržanie	Zobrazí celkový počet hodín prevádzky odvlhčovača.
 jedno stlačenie	

*Pokračovanie na ďalšej strane*

sk

## Používateľská príručka, pokrač.

### Výmena batérie pamäte

Ak stav počítadla hodín nemožno prečítať, keď je stroj odpojený od elektrickej siete, pravdepodobne je príčinou nedostatočne nabitá batéria pamäte. Postup pri výmene:

#### Operácia

Varovanie: Pred výmenou batérie vždy odpojte stroj od elektrickej siete.

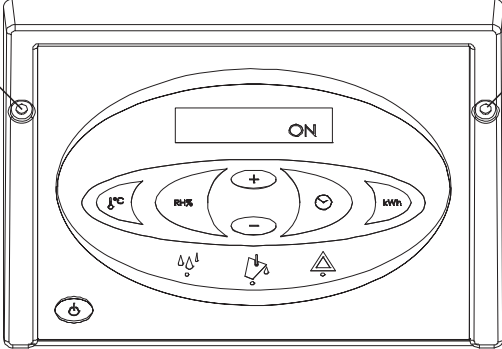



1	Uvoľnite skrutky po oboch stranách ovládacieho panelu, chyťte panel za hornú stranu a opatrne ho vytiahnite nahor.	
2	Prestrihnite pásku, ktorá batériu drží. Vymeňte batériu a nasad'te novú pásku so šírkou max. 2,5 mm. Používajte len alkalické batérie AA. Ilustrácia dosky plošných spojov s batériou je súčasťou schémy zapojenia na strane 21.	

*Pokračovanie na ďalšej strane*

## Používateľská príručka, pokrač.

### Chybové správy

Prehľad možných chýb, ktoré bránia normálnej prevádzke

Chybová správa	Ilustrácia	Príčina	Riešenie
Žlté svetlo prostrednej kontrolky LED so symbolom vyprázdnenia a text <b>FULL</b> na displeji		Nádoba na vodu je plná alebo sa vyskytla závada vodného čerpadla (príslušenstvo).	Preštudujte si pokyny ohľadom vyprázdnenia, ktoré sú uvedené nižšie, alebo skontrolujte výstup čerpadla.
Červené svetlo varovnej kontrolky LED vpravo a text <b>HIGH TEMP</b> na displeji.		Tlak alebo teplota vo vysokotlakovom prvku sú príliš vysoké.	Skontrolujte, či sa v prieduchoch filtra a odvlhčovača nenachádzajú nečistoty.
Červené svetlo varovnej kontrolky LED vpravo a text <b>AMBIENT TEMP</b> na displeji.		Teplota miestnosti leží mimo normálneho rozsahu.	Umiestnite odvlhčovač do určeného rozsahu teplôt 3 °C až 32 °C.
Červené svetlo varovnej kontrolky LED vpravo a text <b>SENSOR FAIL</b> na displeji. Jeden z interných senzorov je kazový. Pomocou tlačidiel +/- možno prepínať medzi 3 možnými chybami.		<b>SENSOR FAIL (Zlyhanie senzora)</b>	
		1: <b>EVAP FAIL</b> Teplomer odparovača je kazový.	Vyžaduje sa zásah autorizovaného servisného technika.
		2: <b>COND FAIL</b> Teplomer skvapalňovača je kazový.	Vyžaduje sa zásah autorizovaného servisného technika.
		3: <b>ROOM FAIL</b> Interný teplomer na meranie teploty miestnosti je kazový.	Vyžaduje sa zásah autorizovaného servisného technika.
Červené svetlo varovnej kontrolky LED vpravo a text <b>LP STOP</b> na displeji		V chladiacom okruhu došlo k úniku.	Vyžaduje sa zásah autorizovaného servisného technika.

Pokračovanie na ďalšej strane

sk

## Používateľská príručka, pokrač.

**Vyprázdenie nádoby na vodu** – Počas vyprázdňovania nádoby nie je nutné odvlhčovač vypnúť. Po odobratí nádoby na vodu sa odvlhčovač vypne automaticky.  
Postup pri vyprázdňovaní nádoby na vodu:

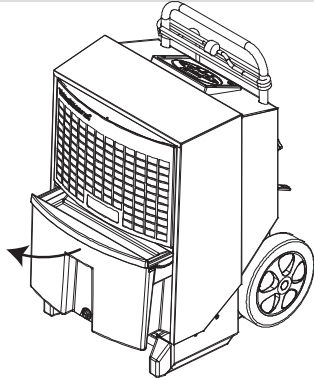
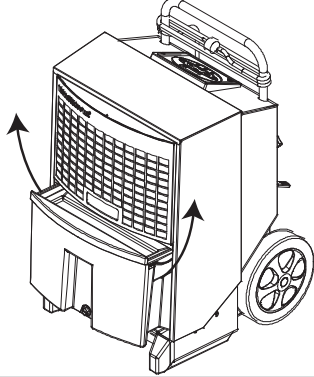
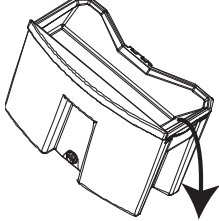
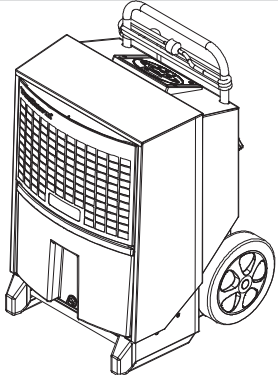
Krok	Operácia	Ilustrácia
1	Potiahnutím za držadlo na prednej strane nádoby na vodu ju napoly vytiahnite.	
2	Chyťte nádobu na vodu za bočné držadlá a vytiahnite ju z odvlhčovača.	
3	Vyprázdňte nádobu na vodu vyliatím vody cez výpust na boku.	
4	Vložte nádobu na vodu späť.  <b>Dôležité upozornenie:</b> Zaistite, aby sa nádoba na vodu zasunula až na doraz.	





## Príslušenstvo

### Úvod

Podrobnejšie informácie o jednotlivých položkách príslušenstva je možné získať od spoločnosti Dantherm.

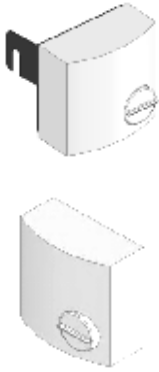
### Zoznam

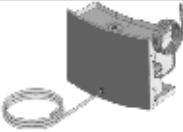
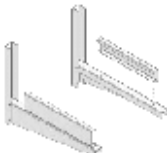
Ďalej je uvedený úplný zoznam príslušenstva pre sériu CDT spolu s ilustráciami, popismi a číslami položiek:

Príslušenstvo	Ilustrácia	Popis	Typ stroja CDT	Č. položky
Hygrostat		Keď je pripojený hygrostat, odvlhčovač môže pracovať automaticky v závislosti od skutočnej vlhkosti vzduchu.		
		Hygrostaty sú k dispozícii v dvoch verziách:	Všetky	396242
		Hygrostat s napájacím káblom s dĺžkou 0,4 m, konektorom a konzolou	Všetky	396241
Hygrostat s napájacím káblom s dĺžkou 3 m a konektorom				
Ventil so závitom na hadicu		Guľový ventil, mosadzný závit na hadicu a upínacia páska	Všetky	396243
Čerpadlo skondenzovanej vody		Ak sa použije čerpadlo skondenzovanej vody, nie je nutné vyprázdňovať nádobu na vodu.	CDT 30/30S	075616
			CDT 40/40S/60	075617
Nástenná konzola		Odvlhčovač je možné umiestniť mimo podlahy, ak sa pripevní na nástennú konzolu.	CDT 30/30S	396247
			CDT 40/40S/60	396248
Zástrčka dánskeho typu s kolíkom uzemnenia		Adaptér na kontinentálne typy zástrčiek s uzemnením	Všetky	396249

sk

## Servisná príručka

### Prehľad

---

**Poznámka**

Náhradné diely sú uvedené za stranou 22.

---

**Varovanie**

Pred vykonávaním servisu stroj vždy odpojte od elektrickej siete!

---

**Obsah**

Táto príručka obsahuje nasledujúce časti:

Prehľad.....	14
Preventívna údržba .....	15
Odstraňovanie problémov .....	17
Technické údaje.....	18
Rozmery .....	19
Likvidácia .....	20
Schéma zapojenia.....	21
Náhradné diely.....	22

---



## Preventívna údržba

### Úvod

Preventívna údržba je nutná kvôli predchádzaniu poruchám.  
Odporúčaný časový plán mesačnej a ročnej údržby je uvedený ďalej.

**Dôležité upozornenie** Pred začiatkom vykonávania preventívneho servisu stroj vždy odpojte od elektrickej siete!

### Mesačná údržba

Postup pri mesačnej údržbe:

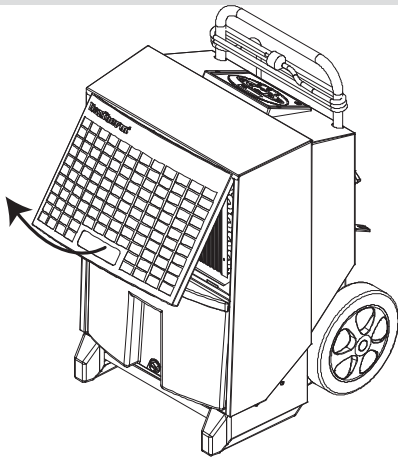
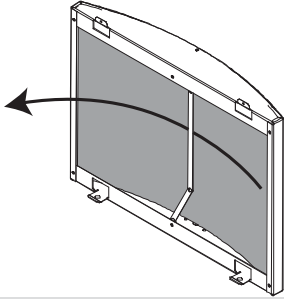
Krok	Operácia
1	Zdvihnite prednú mriežku a vytiahnite ju nahor. 
2	Vytiahnite filter a vypláchnite ho v teplej vode s obsahom mydla alebo ho vyčistite vysávačom, ak je znečistený len mierne. Ak je filter veľmi znečistený, mal by sa vymeniť. Pozrite si časť týkajúcu sa náhradných dielov. 
3	Vyprázdnite nádobu na vodu,

*Pokračovanie na ďalšej strane*

sk

## Preventívna údržba, pokrač.

Mesačná údržba,  
pokrač.

Krok	Operácia	
4	<p>Na každej strane odstráňte dve skrutky a zdvihnite kryt približne o 30°. Vytiahnite kryt nahor.</p>	
6	<p>Vyčistite povrch odparovača mäkkou kefkou, vysávačom alebo stlačeným vzduchom. Nasaďte kryt a nádobu na vodu späť.</p>	
7	<p><b>NENULUJTE</b> počítadlo jednotiek servisného intervalu, ak vykonávate mesačný servis.</p>	

**Ročný servis alebo servis podľa počítadla servisného intervalu**

Po uplynutí servisného intervalu alebo aspoň raz do roka prepravte odvlhčovač do autorizovaného servisného strediska.

Vykoná sa dôkladný servis a inšpekcia stroja a skontroluje sa, či v chladiacom systéme nedochádza k úniku a či je stroj bezpečný z hľadiska využívania elektriny.

Spoločnosť Dantherm okrem toho poskytuje kontakty pre pevne stanovený servis, ktorý pokrýva 18-bodový servisný program. Podrobnejšie informácie získate od najbližšieho predajcu produktov Dantherm.

## Odstraňovanie problémov

**Odstraňovanie prob-** Podľa nasledujúcej tabuľky môžete lokalizovať a odstraňovať problémy alebo chyby: lémov

Problém	Možná příčina	Riešenie
<ul style="list-style-type: none"> <li>• Odvlhčovač sa nespustí.</li> <li>• Displej sa nezapne.</li> </ul>	Zástrčka nie je v zásuvke elektrickej siete.	Skontrolujte, či je odvlhčovač pripojený k elektrickej sieti. V prípade potreby skontrolujte zásuvku elektrickej siete pripojením iného elektrického spotrebiča.
<ul style="list-style-type: none"> <li>• Odvlhčovač sa nespustí.</li> <li>• Zelená kontrolka nesvieti.</li> <li>• Na displeji je zobrazená správa <b>HYG STOP</b>.</li> </ul>	Hygrosstat nameral vlhkosť vzduchu nižšiu ako nastavený bod a vypol sa, aby sa šetrila elektrina.	Znížte hodnotu nastaveného bodu alebo prejdite do režimu ručnej prevádzky. Pozrite si časť Prevádzka s interným hygrosstatom na strane 8.
<ul style="list-style-type: none"> <li>• Svetí žltá kontrolka.</li> <li>Na displeji je zobrazená správa <b>Full</b>.</li> </ul>	Nádoba je plná alebo saablokovalo čerpadlo (príslušenstvo).	Vyprázdnite nádobu na vodu alebo odstráňteablokovanie čerpadla.
<ul style="list-style-type: none"> <li>• Svetí červená kontrolka.</li> </ul>	Pri zastavovaní stroja sa vyskytla chyba.	Pozrite si tabuľku s chybovými správami v používateľskej príručke na strane 11.
<ul style="list-style-type: none"> <li>• Odvlhčovač je spustený.</li> <li>• Svetí zelená kontrolka.</li> <li>• Na displeji bliká správa <b>SERVICE</b>.</li> </ul>	Uplynul nastavený počet hodín servisného intervalu.	Vykonajte servis produktu podľa pokynov v časti týkajúcej sa dosiahnutia hodnoty počítadla servisného intervalu.
<ul style="list-style-type: none"> <li>• Odvlhčovač je spustený.</li> <li>• Keď sa aktivuje hodnota RH%, na displeji sa zobrazí správa <b>SENSOR FAIL</b>.</li> </ul>	Senzor RH% je kazový.	Vymeňte senzor RH%.
<ul style="list-style-type: none"> <li>• V režime bez napájania z elektrickej siete sa nezobrazuje počet kWh a hodín.</li> </ul>	Batéria pamäte nie je dostatočne nabitá.	Vymeňte batériu. Pozrite stranu 10.

### Upozornenie:

- Ak stroj nepracuje správne, ihneď ho vypnite!
- Pred začatím odstraňovania problémov počkajte minútu, pretože je možné, že elektronika z bezpečnostných dôvodov stroj odpojila.

### Ďalšia pomoc

Ak sa odvlhčovač nespustí znovu, obráťte sa na predajcu produktov Dantherm. To platí aj v prípade, že stroj pracuje, ale žiadna voda nekondenzuje. Je možné, že sa vyskytla porucha chladiaceho okruhu, ktorá bude vyžadovať zásah servisného technika.

## Technické údaje

Všeobecné údaje V nasledujúcej tabuľke sú uvedené všeobecné technické údaje:

Údaj	Jednotka	CDT 30	CDT 40	CDT 60
Rozsah - vlhkosť	%RH	40 - 100		
Hysterézia %RH	%RH	4		
Rozsah - teplota	°C	3 - 32		
Pripojenie k elektrickej sieti	V/Hz	230/50		
Max. menovitý prúd	A	2,7	3,6	4,9
Max. príkon	kW	0,56	0,81	1,12
Produkcia vzduchu	m <sup>3</sup> /h	250	350	725
Chladivo	-	R134a	R407C	R407C
Náplň chladiva	kg	0,410	0,450	0,650
Kapacita nádoby na vodu	l	7,1	13,8	13,8
Hladina hluku vo vzdialenosti 1 m	dB	56	59	62
Hmotnosť	kg	32	42	46
Trieda ochrany	IP	x4		
Filter	póry na palec	15		
Presnosť merania počtu kWh	%	±5%		

Vyhlasenie EÚ  
o zhode



Spoločnosť Dantherm, Marienlystvej 65, DK-7800 Skive týmto vyhlasuje, že nasledujúci produkt:

Odvlhčovač vzduchu, typ CDT 30/40/60 MKII, číslo položky 351189/351191/351193, na ktorý sa vzťahuje toto vyhlásenie, zodpovedá nasledujúcim smerniciam:

2006/42/ES	Smernica o strojových zariadeniach
2006/95/ES	Smernica o elektrickom zariadení určenom na používanie v rámci určitých limitov napätia
2004/108/ES	Smernica o elektromagnetickej kompatibilite
2004/12/ES	Smernica o obaloch
2002/95/ES	Smernica o obmedzení používania určitých nebezpečných látok v elektrických a elektronických zariadeniach
2002/96/ES	Smernica o odpade z elektrických a elektro-nických zariadení (OEEZ)

- a bol vyrobený v súlade s nasledujúcimi harmonizovanými štandardmi:

EN 12100:2010	Bezpečnosť strojov
EN 60 335-1:2012	Bezpečnosť nízkonapäťových zariadení
EN 60 335-2-40:2003	Bezpečnosť nízkonapäťových zariadení
EN 61 000-6-2:2005	Elektromagnetická kompatibilita
EN 61 000-6-3:2007	Emisie

Skive, 28. 8. 2012

## Rozmery

### Ilustrácia

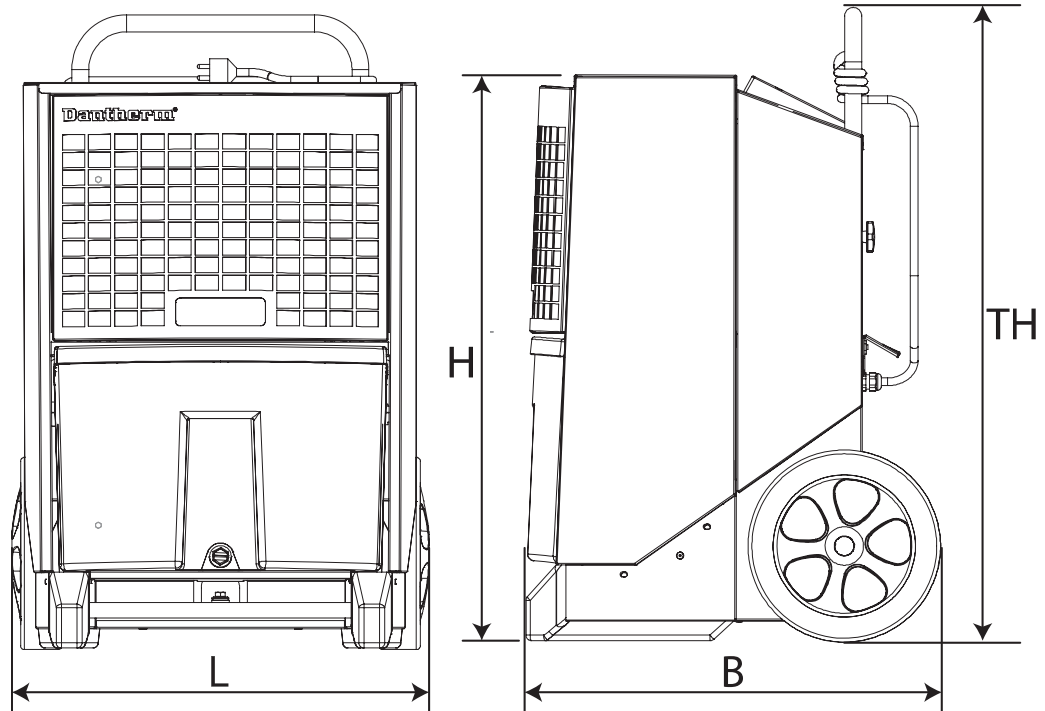

	CDT 30	CDT 40	CDT 60
L (dĺžka)	417 mm	540 mm	540 mm
W (šírka)	510 mm	540 mm	540 mm
H (výška)	650 mm	740 mm	820 mm
TH (celková výška)	1023 mm	1190 mm	1270 mm

## Likvidácia

### Likvidácia

Tento produkt bol vyvinutý tak, aby dosahoval životnosť mnoho rokov. Pri likvidácii produktu dodržiavajte všetky národné zákony a postupy na ochranu životného prostredia.

Elektrické a elektronické zariadenia a ich batérie obsahujú materiály, komponenty a látky, ktoré môžu škodiť ľudskému zdraviu a životnému prostrediu, ak sa nezhromažďujú správnym spôsobom.

Elektrické a elektronické zariadenia a batérie sú označené preškrtnutým odpadkovým košom. To znamená, že elektrické a elektronické zariadenia a batérie neslobodno likvidovať spolu s netriedeným domácim odpadom, ale musia sa zhromažďovať osve.

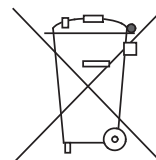

Niektoré batérie sú tiež označené podľa obsahu chemických látok symbolom Hg (ortuť), Cd (kadmium) alebo Pb (olovo). Tieto látky sú mimoriadne škodlivé, a preto je obzvlášť dôležité zhromažďovať také batérie. Je dôležité, aby ste ako spotrebiteľ odovzdávali použité batérie na schválenom zbernom mieste. Tým pomôžete zaistiť recyklovanie batérií v súlade so zákonom a zabrániť zbytočnému poškodzovaniu životného prostredia.

Tento produkt obsahuje integrovanú batériu pamäte. Ak miestne orgány ustanovili zbernú a recyklačnú stanicu, kde je možné odovzdávať elektrické a elektronické zariadenia a batérie, prosíme, aby ste tam produkt a jeho batériu odovzdali. Podrobnejšie informácie získate od miestnych orgánov.

## Schéma zapojenia

Schéma

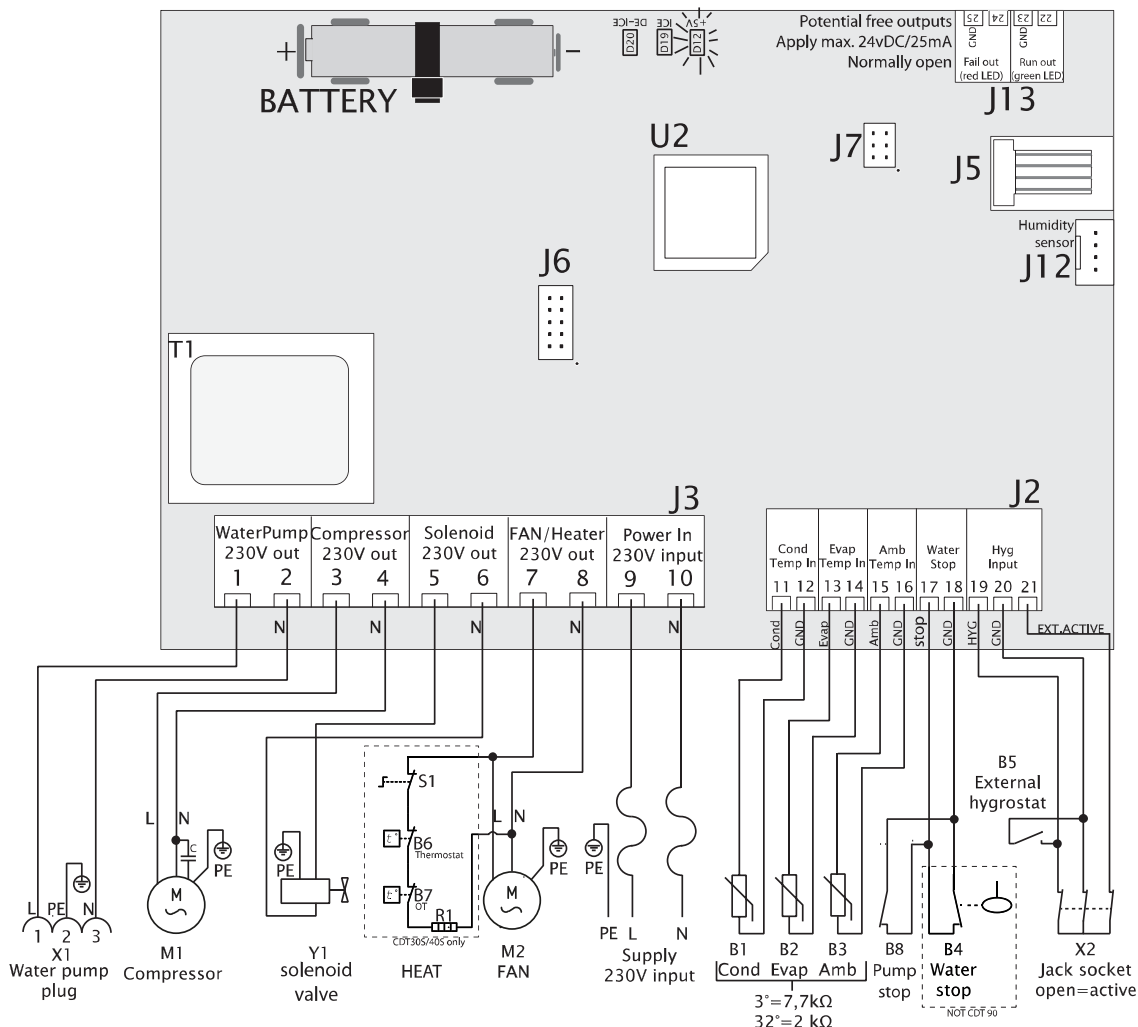

Pol.	Popis	Pol.	Popis
B1	Senzor teploty povrchu skvapalňovača	J6	Nepoužité
B2	Senzor teploty povrchu odparovača	J7	Nastavenia z výroby
B3	Senzor okolitej teploty	J12	Interný hygroskop
B4	Senzor plnej nádoby na vody	J13	Prídavný výstup
B5	Externý hygroskop (príslušenstvo)	M1	Kompresor chladíča
B6	Termostat (len modely 30S/40S)	M2	Motor ventilátora
B7	OT (prekročenie teploty; len modely 30S/40S)	R1	Vykurovací prvok (len modely 30S/40S)
B8	Alarm externého čerpadla (príslušenstvo)	S1	Zapnutie/vypnutie vykurovacieho prvku (len modely 30S/40S)
D12	Kontrola LED jednosmerného napájania +5V	T1	Transformátor
D19	Kontrola LED indikujúca ľad na odparovači	U2	Procesor
D20	Kontrolka LED aktívneho odmrazovania	X1	Zástrčka vodného čerpadla
J2	Nízkonapäťové konektory	X2	Konektor externého hygroskopu
J3	Konektory 230 V	Y1	Elektromagnetický ventil (vyrovnávanie tlaku)
J5	Nepoužité		

## Náhradné diely

Ilustrácia s rozložením

Ilustrácia s rozložením prístupných náhradných dielov.

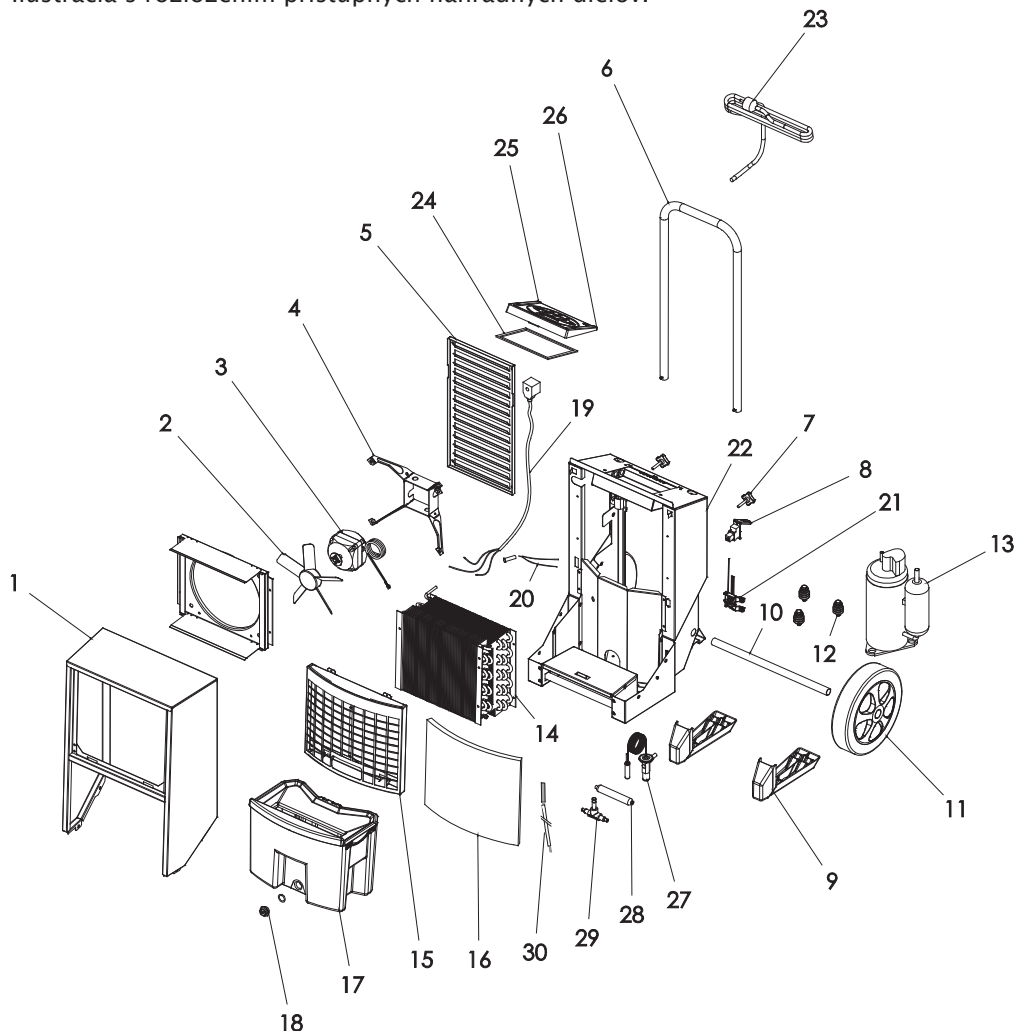

Zoznam náhradných dielov

Pol.	CDT 30	CDT 40	CDT 60	Popis
1	036741	036986	037110	Predný kryt, úplný
2	036826	036826	037101	Lopatky ventilátora
3	032857	032857	032873	Motor ventilátora
4	032854	032854	032880	Úchyt ventilátora
	072410	072410	072398	Ventilátor, úplný (pol. 2, 3, 4)
5	036744	036960	037106	Mriežka výstupu
6	036762	036959	036959	Držadlo
7	036847	036847	036847	Skrutky M6/15 na montáž dvoma prstami, 2 kusy
8	072418	072418	072418	Zástrčka RJ montážneho plášt'a
9	036730	036983	036983	Noha, 2 kusy
10	036844	037094	037094	Os kolies
11	036731	036731	036731	Kolesá, 2 kusy
12	036896	036971	036971	Tlmiče otrasov, 3 kusy, pre kompresor

*Pokračovanie na ďalšej strane*



## Náhradné diely, pokrač.

**Zoznam náhradných dielov, pokrač.**

Pol.	CDT 30	CDT 40	CDT 60	Popis
13	036895	036961	037107	Kompresor
14	036743	064863	037102	Povrchové diely skvapalňovača/odparovača
15	072258	072260	072262	Predná mriežka, vrátane filtra
16	036755	036957	037104	Filter, vzduchový
17	036737	036988	036988	Nádoba, úplná
18	036845	036845	036845	Zástrčka so závitom, úplná
19	036740	036740	036740	Induktor so závitmi
20	036733	036733	036733	Senzor zastavenia (voda)
21	072416	072416	072416	Súprava senzorov AMB/RH%
22	071053	071057	071057	Súprava káblov, úplná, vrátane senzorov
23	072414	072414	072414	Napájací kábel, 3,5 m, so zástrčkou
24	037173	037173	037173	Tesnenie spojovacej skrine
25	071049	071049	071049	Ovládací panel, úplný (vrátane displeja)
26	072412	072412	072412	Hlavná doska plošných spojov
27	-	046167	038570	Teplotný ventil
28	036758	037105	037105	Suchý filter
29	036893	036893	036893	Elektromagnetický ventil 1/4"
30	036761	036761	036761	Senzor, kovový dom 2600 mm

## Register

batéria .....	10	popis funkcií .....	2
CDT, ilustrácia.....	2	preprava.....	4; 5
chladiaci okruh.....	3	pripojenie k elektrickej sieti .....	5
chybové správy.....	11	príslušenstvo.....	13
cieľová skupina .....	1	rozmery .....	19
externý hygroskop .....	8	schéma zapojenia.....	21
funkcia.....	3	skladovanie .....	6
interný hygroskop .....	8; 17	technické údaje .....	18
kontrolka .....	17	text na displeji, ak nie je stroj pripojený k elektrickej sieti .....	9
likvidácia.....	20	údržba .....	15
náhradné diely .....	22	ukladanie na seba.....	6
odstraňovanie problémov .....	17	vyprázdnenie nádoby na vodu.....	12
optimálna prevádzka .....	5	zapnutie/vypnutie .....	7
ovládací panel .....	3	zástrčka .....	17
počítadlo hodín .....	8	zásuvka.....	5
poloha .....	5		

---

# Introduzione

## Panoramica

<b>Deumidificatori</b>	Il presente manuale si riferisce al deumidificatore trasportabile Dantherm del tipo: CDT 30 MKII codice articolo 351189, CDT 40 MKII codice articolo 351191, CDT 60 MKII codice articolo 351193
<b>Avvertenza</b>	<b>Accertarsi di aver letto il presente manuale e di applicare le corrette procedure operative e di manutenzione.</b> Leggere tutto il manuale prima di usare il deumidificatore. È importante essere consapevoli della correttezza della procedura operativa per la macchina e i relativi dispositivi di sicurezza al fine di evitare danni e lesioni.
<b>Utilizzatori</b>	Il presente manuale d'istruzione si rivolge a chi installa, esegue la manutenzione e sostituisce le parti di ricambio.
<b>Diritti d'autore</b>	Copiare questo manuale d'istruzione, o parti di esso, è vietato senza aver richiesto preventivamente il permesso a Dantherm.
<b>Aggiornamenti</b>	Dantherm si riserva il diritto di apportare, in qualsiasi momento, modifiche ed eventuali migliorie al prodotto e al manuale d'istruzione senza preavviso od obbligo alcuno.
<b>Indice</b>	Il presente manuale contiene le seguenti sezioni: Introduzione ..... 1 Panoramica ..... 1 Installazione e guida all'utilizzatore ..... 2 Descrizioni prodotto e funzioni ..... 2 Preparazione e guida al trasporto ..... 4 Guida all'utilizzatore ..... 7 Accessori ..... 13 Guida alla manutenzione..... 14 Panoramica ..... 14 Manutenzione preventiva ..... 15 Risoluzione dei problemi..... 17 Dati tecnici ..... 18 Dimensioni ..... 19 Riciclaggio ..... 20 Schema elettrico ..... 21 Parti di ricambio..... 22 Indice ..... 24



## Installazione e guida all'utente

### Descrizioni prodotto e funzioni

#### Introduzione

In questa sezione si trova una descrizione dei CDT30/40/60MKII e il loro funzionamento:

#### Principi di funzionamento

Di seguito la descrizione del passaggio del flusso dell'aria attraverso il deumidificatore:

##### Flusso d'aria attraverso il deumidificatore:

Un ventilatore aspira l'aria umida attraverso un filtro nell'umidificatore. L'aria viene raffreddata e le gocce d'acqua/umidità formatesi vengono convogliate in un serbatoio di raccolta. L'aria viene successivamente riscaldata attraverso il normale funzionamento del deumidificatore (la temperatura aumenta di circa 5 °C).

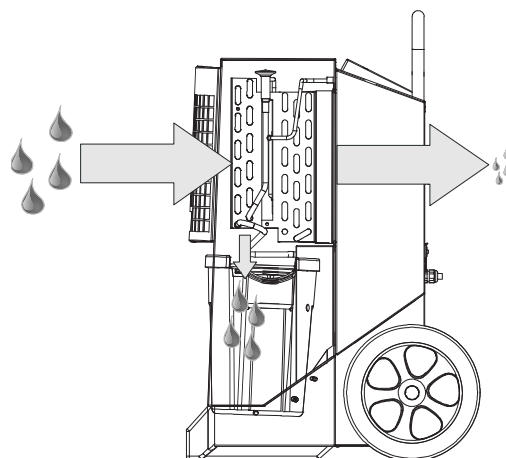

Il continuo ricircolo dell'aria nell'apparecchio, ne riduce l'umidità garantendo una deumidificazione rapida ma graduale. Il deumidificatore può funzionare in modo costante, oppure essere controllato da un igrostatto integrato.

#### Illustrazione

Illustrazione del deumidificatore:

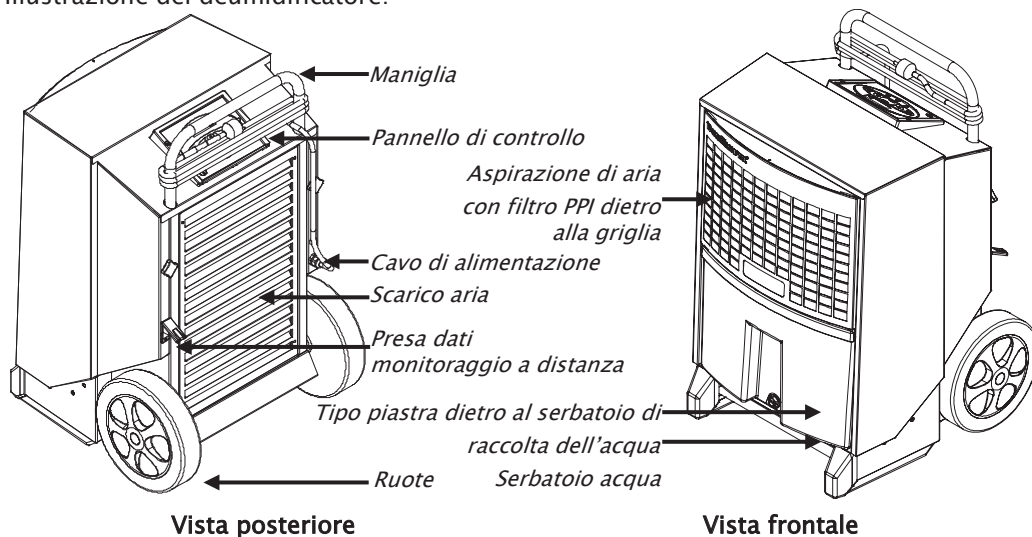

#### Serbatoio acqua

L'acqua di condensa può essere raccolta nel serbatoio dell'acqua oppure può essere scaricata direttamente attraverso un tubo (accessorio opzionale). Quando il serbatoio dell'acqua è pieno, il deumidificatore si spegne automaticamente. Vedere la guida all'utente per la rimozione del serbatoio. L'unità non può funzionare se il serbatoio non viene riposizionato nel deumidificatore.

*Continua alla pagina successiva*

## Descrizioni prodotto e funzioni, *cont.*

Pannello di controllo Illustrazione, pannello di controllo:

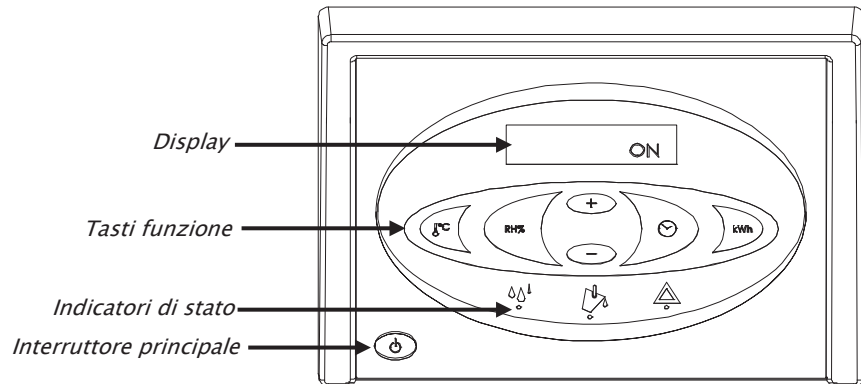

### Funzioni

Funzioni principali:

- Funzionamento manuale o automatico (igrostatto regolabile integrato).
- Presa per igrostatto esterno.
- Visualizzazione temperatura, umidità relativa dell'aria, ore e kWh di consumo.
- Contatore orario e kWh consumati senza collegamento 230V.
- Contatore intervallo di manutenzione regolabile.

Funzionamento descritto nella guida all'utilizzatore nel presente manuale.

### Schema circuito di raffreddamento

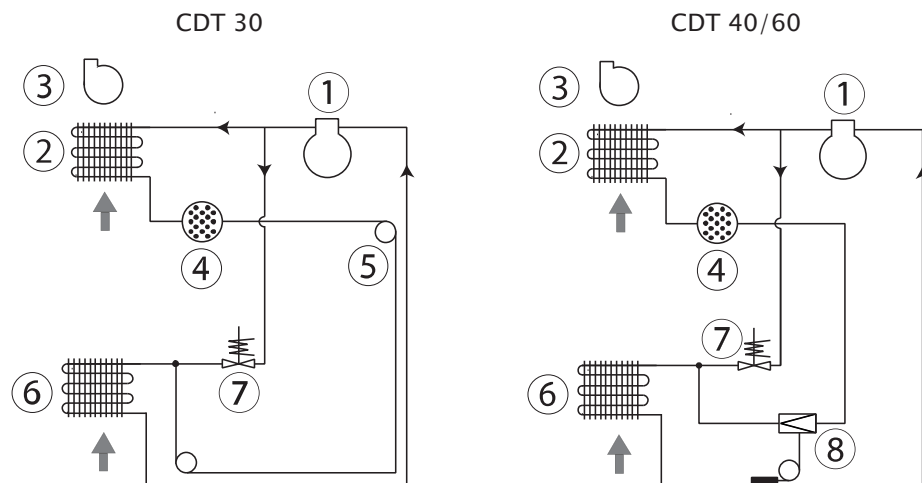

Pos.	Descrizione	Pos.	Descrizione
1	Compressore	5	Tubo capillare (solo CDT 30)
2	Condensatore	6	Evaporatore
3	Ventilatore	7	Valvola solenoide
4	Filtro di essiccazione	8	Valvola termostatica di espansione (non nel CDT30)

## Preparazione e guida al trasporto

**Introduzione** Questa sezione è una guida di rimozione dell'imballo, preparazione, trasporto e immagazzinaggio

**Avvertenza** Nel caso in cui il deumidificatore fosse stato inclinato durante il trasporto, sarà necessario lasciarlo in posizione verticale per almeno un'ora prima di metterlo in funzione.

**Rimozione dell'imballo** Di seguito le istruzioni necessarie per rimuovere l'imballo.

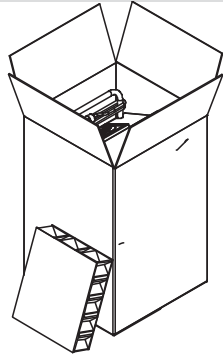
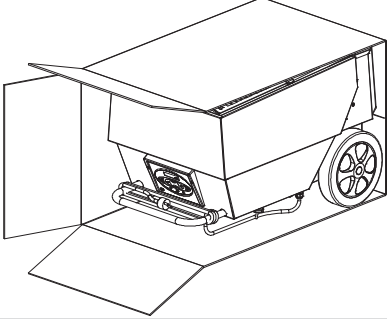
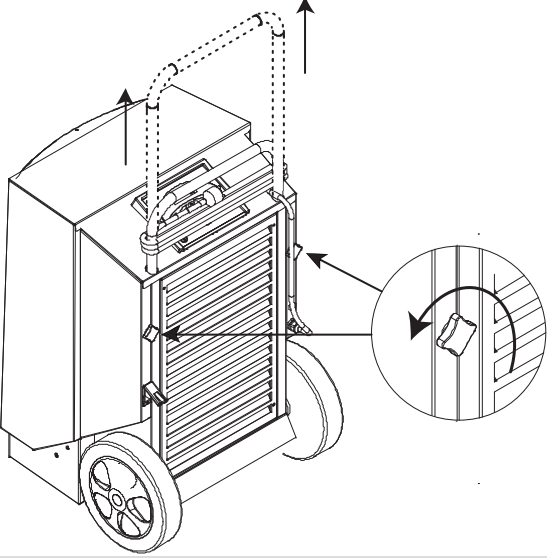
Fase	Azione	Illustrazione
1	Aprire il cartone dell'imballo dall'alto	
2	Posizionare il cartone in modo che la maniglia e le rotelle siano appoggiate al pavimento	
3	Tirare per la maniglia l'unità per estrarla dall'imballo	
4	Allentare i pomelli manualmente, tirare la maniglia verso l'alto e stringere nuovamente i pomelli	
5	Rimuovere la lamina di protezione sul pannello di controllo	

*Continua alla pagina successiva*

## Preparazione e guida al trasporto, *cont.*

### Posizione

Posizionare il deumidificatore in un luogo con ricircolo d'aria, con almeno 60 cm di spazio dal lato di aspirazione dell'aria, e 3 metri di spazio dal lato di scarico.

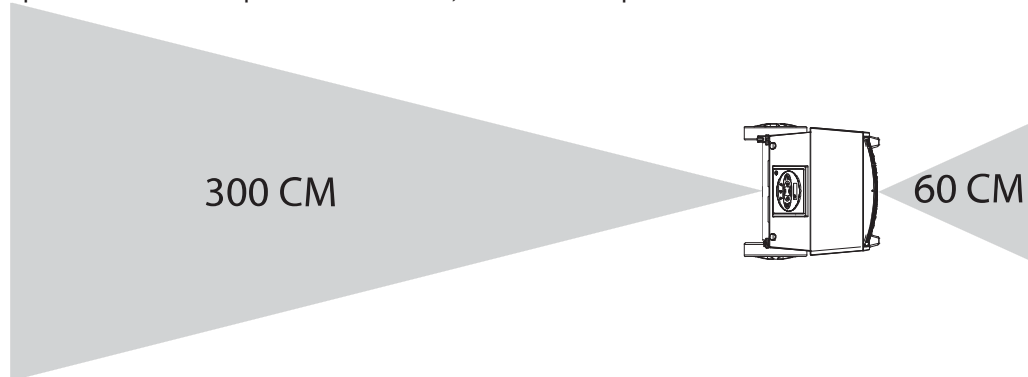

### Funzionamento ottimale

Accertarsi che l'ambiente da deumidificare sia chiuso, e che la macchina non si trovi vicino a una fonte di calore, per esempio un radiatore.

### Collegamento elettrico

La macchina viene fornita completa di cavo elettrico di 3,5 m di lunghezza, e può essere collegato a qualsiasi presa 230 V, 50 Hz con fusibile 10-16A.

### Scale

L'asse delle ruote è montato in maniera tale da consentire il trasporto del deumidificatore su una scala senza che esso urti i gradini.

### Trasporto e movimentazione del deumidificatore

L'umidificatore può essere sollevato per mezzo di un argano oppure da 2 persone. Vedere le istruzioni sotto riportate:  
Rispettare le norme locali in vigore in materia di sicurezza sul lavoro per ciò che concerne il sollevamento dei carichi pesanti!

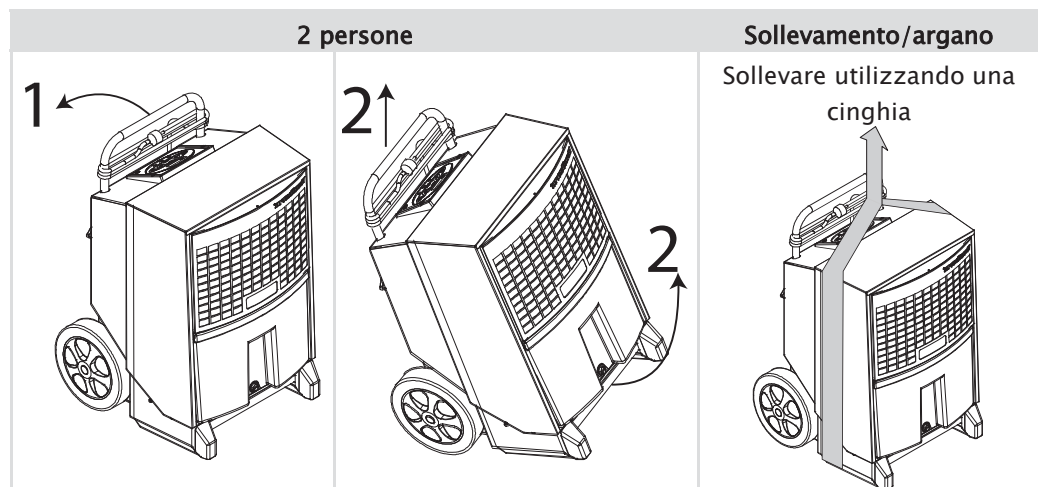

*Continua alla pagina successiva*

it

## Preparazione e guida al trasporto, *cont.*

### Stoccaggio

È possibile sovrapporre gli umidificatori uno sull'altro per un massimo di 2.

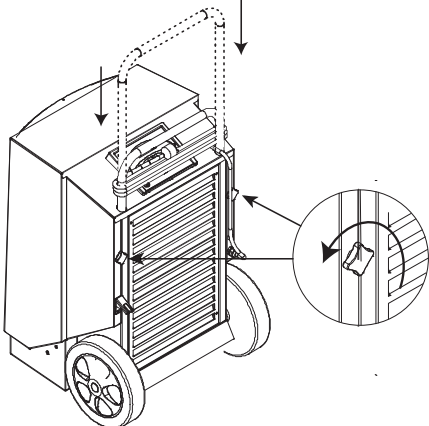
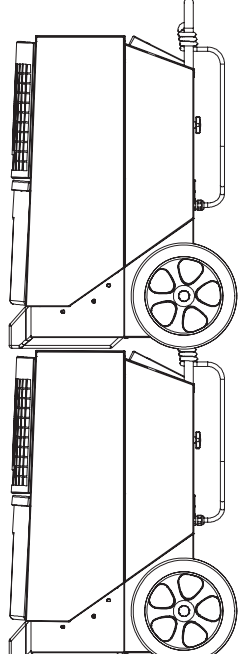
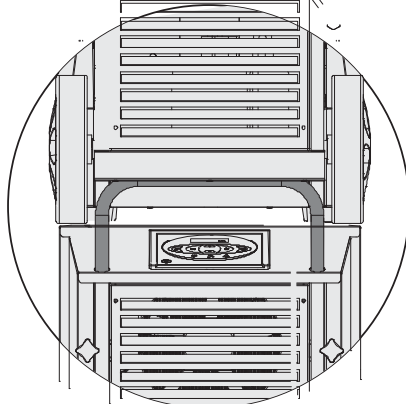
Fase	Illustrazione
<p>Spingere la maniglia del deumidificatore sottostante verso il basso.</p>	
<p>Sovrapporre le unità.</p>	
<p>Verificare che le ruote superiori siano posizionate correttamente rispetto alla maniglia sottostante.</p>	



## Guida all'utilizzatore



### Introduzione

Tutte le funzioni sono controllate dal pannello di controllo integrato.

La guida all'utilizzatore contiene le seguenti sezioni:

Trasporto e movimentazione del deumidificatore .....	5
Stoccaggio .....	6
Accensione/Spegnimento e stato operativo .....	7
Funzionamento igrostato interno .....	8
Funzionamento igrostato esterno .....	8
Contatore orario .....	8
Messaggi visualizzati .....	9
Visualizza i messaggi quando non collegati all'alimentazione principale .....	9
Sostituzione batteria di memoria .....	10
Messaggi di errore .....	11
Svuotamento serbatoio di raccolta dell'acqua .....	12

**Accensione/Spegnimento e stato operativo** La seguente tabella riporta le funzioni di accensione/spegnimento e i messaggi visualizzati.

Tasto	Display
	ON - funzionamento costante
	INT HYG ON - funzionamento controllato dall'igrostato interno
	INT HYG STOP, se il valore di riferimento dell'igrostato interno viene raggiunto
	EXT HYG ON - funzionamento controllato dall'igrostato esterno
	EXT HYG STOP, se il valore di riferimento dell'igrostato esterno viene raggiunto
	Spegnimento
	Il LED verde indica che la deumidificazione è attiva





*Continua alla pagina successiva*

it

## Guida all'utilizzatore, *cont.*

### Funzionamento igrostatato interno

La seguente tabella riporta le funzioni dell'igrostatato e i messaggi visualizzati.

Fase	Tasto	Riscontro
Premere e tenere premuto		<b>HYG SET RHxxx%</b> – lampeggerà per 5 secondi. Il deumidificatore successivamente passerà al funzionamento controllato dell'igrostatato interno con valore di riferimento (una volta raggiunto il valore di riferimento, il display visualizzerà <b>INT HYG STOP</b> )
	 	Premere brevemente +/- per impostare il valore RH% per 5 secondi. Il nuovo valore verrà salvato dopo un ulteriore periodo di 5 secondi dopo che l'ultimo tasto è stato premuto
Premere		<b>HYG OFF</b> – lampeggerà per 5 secondi. Il deumidificatore quindi passerà a un valore costante

### Funzionamento igrostatato esterno

Se si collega un igrostatato esterno, la macchina comincerà automaticamente a utilizzarlo. Qualsiasi regolazione del valore di riferimento deve essere realizzata sull'igrostatato esterno. (una volta raggiunto il valore di riferimento, il display visualizzerà **EST HYG STOP**)

### Contatore orario





Il Contatore orario integrato registra il numero totale di ore operative (non può essere azzerato) e il numero di ore rimaste fino alla manutenzione successiva, che può essere regolato. Il contatore orario di manutenzione è disabilitato al momento della consegna della macchina.

Fase	Tasto	Riscontro
Premere e tenere premuto		<b>SERVICE xxxxh</b> – visualizza il numero di ore mancante alla successiva manutenzione autorizzata. Questo valore viene salvato automaticamente dopo 5 secondi di lampeggiamento, e la funzione si attiva se non già attivata. Quando il numero impostato di ore per gli intervalli di manutenzione è scaduto, il display visualizza <b>SERVICE</b>
	 	Premere brevemente +/- per impostare un nuovo valore di manutenzione. Il nuovo valore verrà salvato dopo 5 secondi dopo che l'ultimo tasto è stato premuto
Premere		<b>SET SERVICE OFF</b> – disattiva la funzione temporizzatore manutenzione





*Continua alla pagina successiva*

## Guida all'utilizzatore, *cont.*

**Messaggi visualizzati** La seguente tabella riporta le funzioni operative

Tasto	Riscontro
	XX°C – visualizza la temperatura ambiente attuale
	Actual RH% – visualizza il valore di umidità relativa attuale misurato
	XX kWh – visualizza il consumo energetico totale. Non può essere azzerato
	xxxxh – visualizza il numero totale di ore operative per la macchina. Non può essere azzerato

**Visualizza i messaggi quando non collegati all'alimentazione principale** La macchina ha una batteria integrata per consentire la visualizzazione dei messaggi quando non collegata all'alimentazione principale. I seguenti messaggi possono essere visualizzati quando l'unità non è collegata all'alimentazione principale.

Tasto	Riscontro
 trattene e  premere una volta	Visualizza il consumo energetico totale in kWh
 trattene e  premere una volta	Visualizza il numero totale di ore operative per il deumidificatore

*Continua alla pagina successiva*

## Guida all'utilizzatore, *cont.*

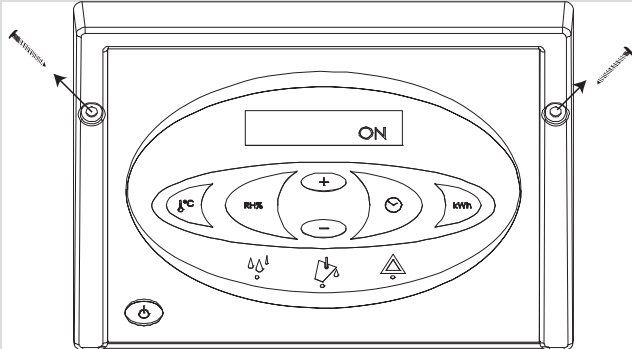

**Sostituzione batteria di memoria** Se il contatore orario non può essere letto quando scollegato dall'alimentazione principale, ciò è probabilmente dovuto al fatto che la batteria della memoria è scarica. Procedura per la sostituzione:

Azione	
Avvertenza: Scollegare sempre dall'alimentazione principale prima di sostituire la batteria	
1	<p>Allentare le viti su entrambi i lati del pannello di controllo e sollevare delicatamente il pannello mediante il bordo superiore</p> 
2	<p>Tagliare la fascetta che trattiene la batteria. Sostituire la batteria, usando un fascetta nuova di larghezza max. di 2,5 mm. Usare solo batterie alcaline AA Illustrazione della scheda elettronica (PCB) con batteria inclusa nello schema elettrico a pagina 21.</p>

*Continua alla pagina successiva*

## Guida all'utilizzatore, *cont.*

**Messaggi di errore** Panoramica di possibili errori che impediscono il normale funzionamento

Messaggio di errore	Illustrazione	Causa	Soluzione
Luce gialla sul LED centrale con simbolo di svuotamento e <b>FULL</b> sul display		Serbatoio acqua pieno o guasto su pompa acqua (accessorio)	Vedere la guida per lo svuotamento riportata di seguito o verificare l'uscita della pompa
Luce rossa sul LED destro di avvertenza <b>HIGH TEMP</b> sul display		Pressione o temperatura nell'elemento ad alta pressione troppo elevata	Verificare eventuale sporco su filtro e deumidificatore nei condotti dell'aria
Luce rossa sul LED destro di avvertenza <b>AMBIENT TEMP</b> sul display		Temperatura ambiente fuori dal normale intervallo	Posizionare il deumidificatore nell'intervallo specificato di temperatura, tra 3°-32°C
Luce rossa sul LED destro di avvertenza <b>SENSOR FAIL</b> sul display. Uno dei sensori interni è difettoso. Usare i tasti +/- per visualizzare 3 possibili errori		<b>SENSOR FAIL (GUASTO SENSORE)</b>	
		1: <b>EVAP FAIL</b> Termometro evaporatore difettoso	Richiede un tecnico autorizzato per la manutenzione
		2: <b>COND FAIL</b> Termometro condensatore difettoso	Richiede un tecnico autorizzato per la manutenzione
Luce rossa sul LED destro di avvertenza <b>LP STOP</b> sul display.		3: <b>ROOM FAIL</b> Termometro interno ambiente difettoso	Richiede un tecnico autorizzato per la manutenzione
		Perdite nel circuito di raffreddamento	Richiede un tecnico autorizzato per la manutenzione

*Continua alla pagina successiva*

it

## Guida all'utilizzatore, *cont.*

**Svuotamento serbatoio di raccolta dell'acqua** Il deumidificatore non deve essere spento per svuotare il serbatoio. Il deumidificatore si spegnerà automaticamente quando il serbatoio dell'acqua viene rimosso.  
Procedura di svuotamento del serbatoio:

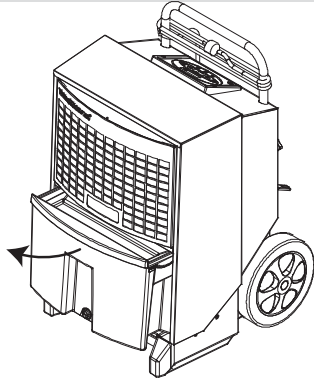
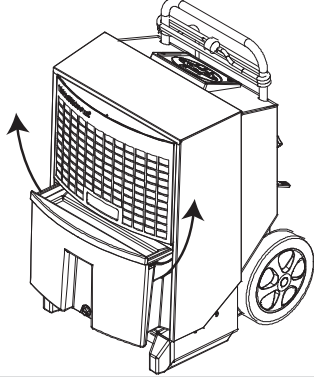
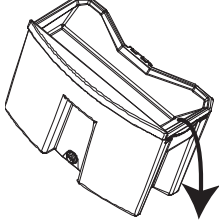
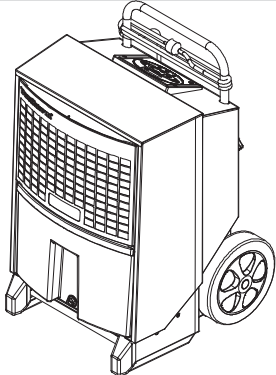
Fase	Azione	Illustrazione
1	Estrarre il serbatoio di raccolta dell'acqua a metà tirando la maniglia da davanti	
2	Afferrare le maniglie laterali del serbatoio e sollevare senza il deumidificatore	
3	Svuotare il serbatoio lasciando uscire l'acqua dall'uscita laterale	
4	Riposizionare il serbatoio  <b>Importante:</b> Verificare che il serbatoio dell'acqua sia inserito correttamente	





## Accessori

### Introduzione

Non esitate a richiedere a Dantherm ulteriori dettagli sugli accessori.

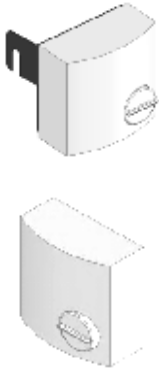
### Lista

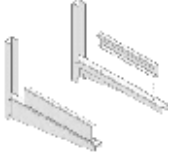
Segue una lista completa degli accessori per la serie CDT, con illustrazioni, descrizione e codice articolo;

Accessori	Illustrazione	Descrizione	Tipo CDT	Articolo n.
Igrostato		Con un igrostatato collegato, il deumidificatore può funzionare automaticamente a seconda dell'umidità dell'aria attuale.		
		Igrostati disponibili in due versioni:	Tutto	396242
		Igrostatato con cavo di alimentazione 0,4 m, spinotto e staffa	Tutto	396241
Igrostatato con cavo di alimentazione 3 m e spinotto				
Valvola e flessibile filettato		Valvola a sfere, ottone flessibile filettato e graf-fetta	Tutto	396243
Pompa acqua condensata		Se si usa una pompa a condensazione, lo svuotamento del serbatoio di raccolta dell'acqua non è necessario	CDT 30/30S	075616
			CDT 40/40S/60	075617
Staffa da muro		Il deumidificatore può essere alzato dal suolo per essere applicato a muro mediante la relativa staffa	CDT 30/30S	396247
			CDT 40/40S/60	396248
Spina danese con spinotto di terra		Adattatore per spine continentali con messa a terra	Tutto	396249

it

## Guida alla manutenzione

### Panoramica

---

**NB** Parti di ricambio dopo pagina 22.

---

**Avvertenza** Scollegare sempre dall'alimentazione principale prima di eseguire operazioni manutenzione sulla macchina!

---

**Indice** Questa sezione contiene le seguenti sezioni:

Panoramica.....	14
Manutenzione preventiva.....	15
Risoluzione dei problemi.....	17
Dati tecnici.....	18
Dimensioni.....	19
Riciclaggio.....	20
Schema elettrico.....	21
Parti di ricambio.....	22

---



## Manutenzione preventiva

**Introduzione** Una manutenzione preventiva è necessaria per evitare avarie. Il programma di manutenzione mensile e annuale consigliato viene specificato di seguito.

**Importante** Scollegare sempre dall'alimentazione principale prima di avviare la manutenzione preventiva sulla macchina!

**Manutenzione mensile** Procedura per la manutenzione mensile:

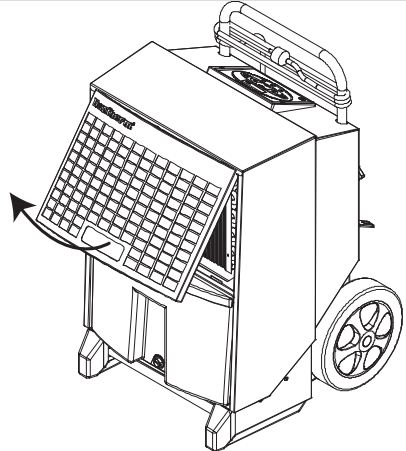
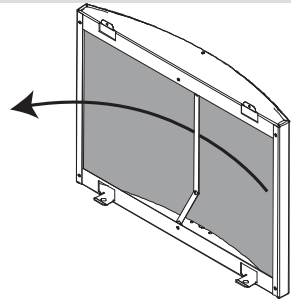
Fase	Azione	
1	Aprire e sollevare la griglia frontale	
2	Rimuovere il filtro e risciacquare in acqua calda con sapone, o pulire a vuoto se solo leggermente sporco. Sostituire il filtro se molto sporco. Vedere la sezione relativa alle parti di ricambio	
3	Pulire il serbatoio di raccolta dell'acqua	

*Continua alla pagina successiva*

it

## Manutenzione preventiva, *cont.*

Manutenzione mensile, *cont.*

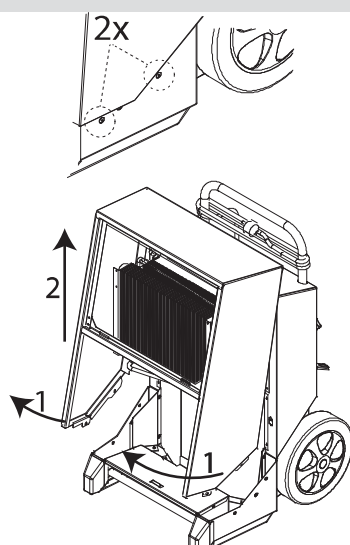
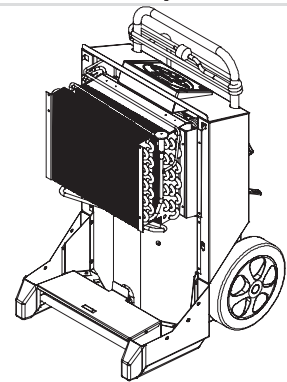
Fase	Azione
4	<p>Rimuovere le 2 viti su ciascun lato e sollevare la protezione di circa 30° Sollevare la protezione</p> 
6	<p>Pulire la superficie dell'evaporatore con una spazzola morbida, aspiratore e aria compressa</p> <p>Sostituire la protezione e il serbatoio acqua</p> 
7	<p><b>NON</b> azzerare il contatore di intervallo di manutenzione dell'unità quando si esegue la manutenzione mensile</p>

**Annuale o secondo il contatore di manutenzione**

Quando gli intervalli di manutenzione scadono, o almeno una volta all'anno, consegnare il deumidificatore a un centro di assistenza specializzato.

La macchina verrà revisionata e ispezionata completamente, verificata per eventuali perdite nel sistema di raffreddamento e per la sicurezza elettrica.

Dantherm fornisce inoltre contatti fissi per la manutenzione che gestiscono un programma di manutenzione in 18 punti. Contattare il rivenditore Dantherm più vicino per ulteriori dettagli.

## Risoluzione dei problemi

**Risoluzione dei problemi**– Grazie la seguente tabella è possibile individuare e correggere problemi o errori:

Problema	Possibile causa	Soluzione
<ul style="list-style-type: none"> <li>• Il deumidificatore non si avvia</li> <li>• Il display non si accende</li> </ul>	Spina non inserita nella presa del collegamento elettrico principale	Verificare che il deumidificatore sia collegato all'alimentazione principale. Verificare la presa dell'alimentazione principale se necessario collegando un altro dispositivo elettrico.
<ul style="list-style-type: none"> <li>• Il deumidificatore non si avvia</li> <li>• Luce verde non accesa</li> <li>• <b>HYG STOP</b> visualizzato sul display</li> </ul>	L'igrostatato ha misurato un'umidità dell'aria inferiore al valore di riferimento e viene spento per risparmiare energia	Ridurre il valore di riferimento dell'igrostatato, o passare al funzionamento manuale. Vedere la sezione a Funzionamento igrostatato interno pagina 8
<ul style="list-style-type: none"> <li>• Luce giallo su display visualizza <b>Full</b></li> </ul>	Serbatoio pieno o pompa (accessorio) bloccato	Svuotare il serbatoio dell'acqua o azzerare il bloccaggio della pompa
<ul style="list-style-type: none"> <li>• Luce rossa accesa</li> </ul>	Errore arresto macchina	Vedere la tabella della guida all'utilizzatore a pagina 11 sui messaggi di errore
<ul style="list-style-type: none"> <li>• Deumidificatore in funzione</li> <li>• Luce verde accesa</li> <li>• <b>SERVICE</b> lampeggia sul display</li> </ul>	Valore di intervallo di manutenzione scaduto	Mantenere il prodotto come specificato nella sezione sulla scadenza del contatore di manutenzione
<ul style="list-style-type: none"> <li>• Deumidificatore in funzione</li> <li>• Quando RH% si attiva, il display visualizza <b>SENSOR FAIL</b></li> </ul>	Sensore RH% difettoso	Sostituire il sensore RH%
<ul style="list-style-type: none"> <li>• kWh e ore senza alimentazione non visualizzato</li> </ul>	Batteria memoria esaurita.	Sostituire la batteria. Vedere pagina 10

**Nota:**

- Se la macchina non funziona correttamente, spegnere immediatamente!
- Prima di avviare la risoluzione dei problemi, attendere un minuto, mentre l'elettronica viene interrotta per motivi di sicurezza

**Supporto aggiuntivo** Se il deumidificatore non si riavvia, contattare il rivenditore Dantherm di fiducia. Questo si applica anche se la macchina funziona senza condensazione di acqua. Può esserci un guasto sul circuito di raffreddamento che richiederà un tecnico di assistenza



## Dati tecnici

### Dati generali

La seguente tabella si visualizza i dati tecnici generali:

Dati	unità	CDT 30	CDT 40	CDT 60
Intervallo – umidità	%RH	40–100		
%RH isteresi	%RH	4		
Intervallo – temperatura	°C	3–32		
Collegamento alimentazione principale	V/Hz	230/50		
Classificazione amperaggio max.	A	2,7	3,6	4,9
Alimentazione di ingresso max.	kW	0,56	0,81	1,12
Produzione aria	m <sup>3</sup> /h	250	350	725
Refrigerante	–	R134a	R407C	R407C
Riempimento refrigerante	kg	0,410	0,450	0,650
Capacità serbatoio acqua	l	7,1	13,8	13,8
Livello di rumorosità a 1 m di distanza	dB	56	59	62
Peso	kg	32	42	46
Classe di protezione	IP	x4		
Filtro	PPI	15		
Precisione di misurazione kWh	%	±5%		

### Dichiarazione di conformità UE



Dantherm, Marienlystvej 65, DK-7800 Skive dichiara qui di seguito che le unità sotto menzionate:

Deumidificatori, modelli CDT 30/40/60 MKII,  
codice prodotto n. 351189/351191/351193:

oggetto della presente dichiarazione, sono conformi alle seguenti direttive:

2006/42/EC	Direttiva macchine
2006/95/EC	Direttiva bassa tensione
2004/108/EC	Direttiva EMC
2004/12/EC	Direttiva sugli imballaggi
2002/95/EEC	Direttiva RoHs
2002/96/EC	Direttiva WEEE

– e che è stato prodotto secondo le seguenti normative armonizzate:

EN 12100:2010	Sicurezza macchine
EN 60 335-1:2012	Sicurezza bassa tensione
EN 60 335-2-40:2003	Sicurezza bassa tensione
EN 61 000-6-2:2005	EMC
EN 61 000-6-3:2007	Emissioni

Skive, 28.08.2012

## Dimensioni

### Illustrazione

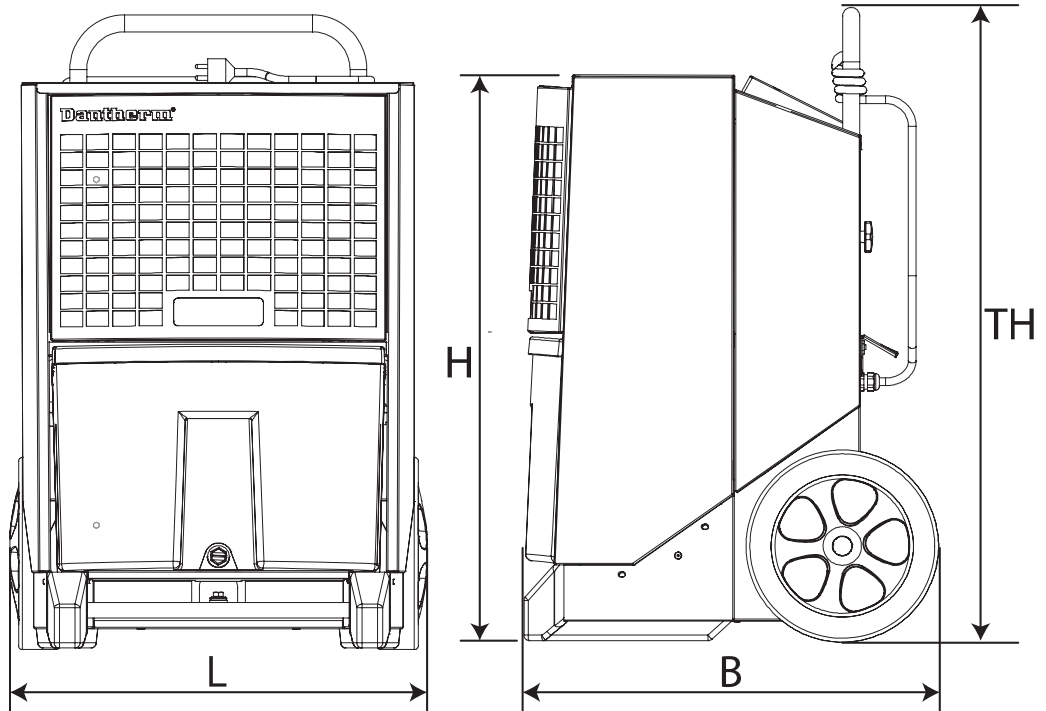

	CDT 30	CDT 40	CDT 60
LUNGH.	417 mm	540 mm	540 mm
PROF.	510 mm	540 mm	540 mm
H	650 mm	740 mm	820 mm
SPESS.	1023 mm	1190 mm	1270 mm

## Riciclaggio

### Riciclaggio

L'unità è costruita per funzionare per molti anni. Al termine del ciclo produttivo, l'unità dovrebbe essere riciclata conformemente alle leggi e alle procedure nazionali per proteggere l'ambiente.

Dispositivi elettrici ed elettronici e relative batterie contengono materiali, componenti e sostanze che possono essere dannosi per la salute umana e per l'ambiente se non manipolati correttamente.

Batterie e dispositivi elettrici ed elettronici sono etichettati con un cestino barrato. Questo simboleggia che batterie e dispositivi elettrici ed elettronici non possono essere smaltiti con i rifiuti domestici, ma devono essere raccolti separatamente.

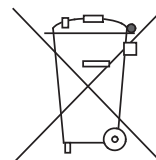

Alcune batterie sono etichettate anche con le designazioni chimiche Hg (mercurio), Cd (cadmio) o Pb (piombo). Queste sostanze sono particolarmente dannose, e pertanto è molto importante che tali batterie vengano raccolte. Come utilizzatore è importante portare le batterie esauste presso un punto di raccolta autorizzato. Ciò contribuirà a garantire che le batterie vengano riciclate secondo la legge e non danneggeranno l'ambiente.

Questo prodotto ha una batteria con memoria integrata. Se l'autorità locale ha determinato una raccolta e la stazione di riciclaggio in cui i dispositivi elettrici ed elettronici possono essere ritirati, smaltire il prodotto e relative batterie qui. Contattare l'autorità locale per ulteriori dettagli.

## Schema elettrico

### Schema

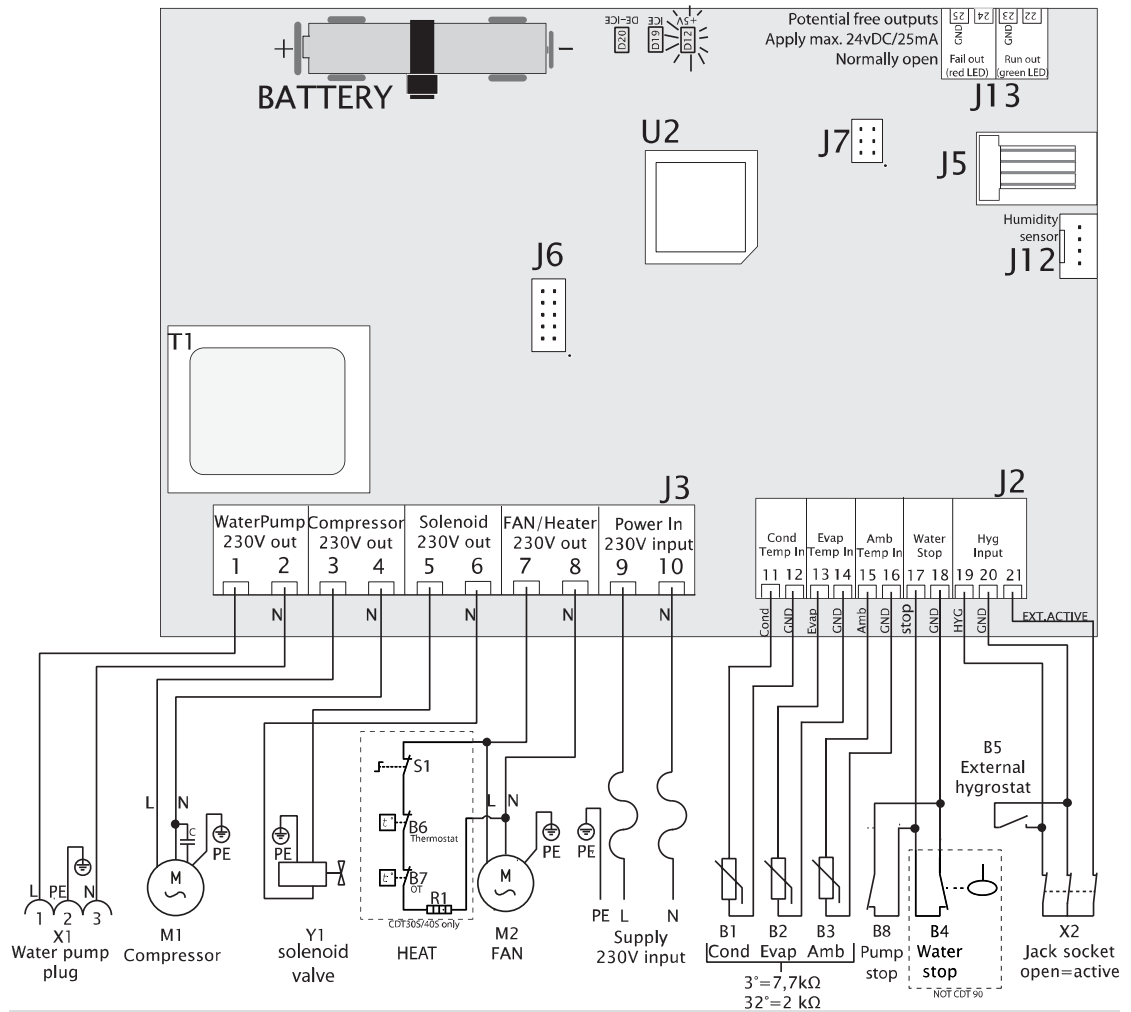

Pos.	Descrizione	Pos.	Descrizione
B1	Sensore temperatura superficie condensatore	J6	Non in uso
B2	Sensore temperatura superficie evaporatore	J7	Impostazioni di fabbrica
B3	Sensore temperatura ambiente	J12	Igrostato interno
B4	Sensore "serbatoio acqua pieno"	J13	Rendimento extra
B5	Igrostato esterno (accessorio)	M1	Compressore di raffreddamento
B6	Termostato (solo 30S/40S)	M2	Motore ventilatore
B7	Temperatura eccessiva (solo 30S/40S)	R1	Elemento di riscaldamento (solo 30S/40S)
B8	Allarme pompa esterna (accessorio)	S1	Elemento di riscaldamento on/off (solo 30S/40S)
D12	LED +controllo alimentazione 5V DC	T1	Trasformatore
D19	LED Ghiaccio su superficie evaporatore	U2	CPU
D20	LED Sbrinamento attivo	X1	Attacco pompa acqua
J2	Collegamenti a bassa tensione	X2	Spinotto per igrostatto esterno
J3	Collegamenti 230V	Y1	Valvola solenoide (equalizzazione pressione)
J5	Non in uso		

## Parti di ricambio

Vista esplosa

Vista esplosa con parti di ricambio accessibili.

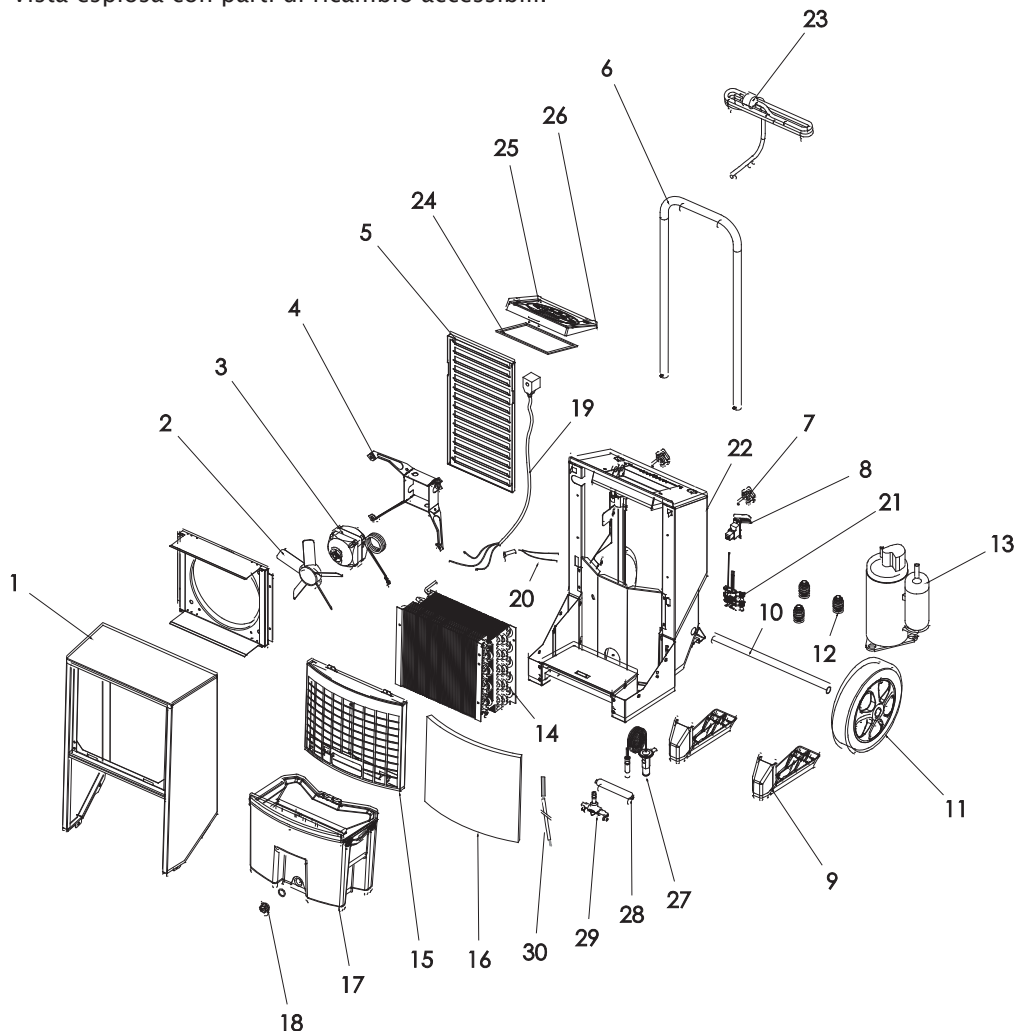

Lista delle parti di ricambio

Pos.	CDT 30	CDT 40	CDT 60	Descrizione
1	036741	036986	037110	Protezione frontale completa
2	036826	036826	037101	Pale ventilatore
3	032857	032857	032873	Motore ventilatore
4	032854	032854	032880	Staffa ventilatore
	072410	072410	072398	Ventilatore completo (pos. 2, 3, 4)
5	036744	036960	037106	Griglia di scarico
6	036762	036959	036959	Maniglia
7	036847	036847	036847	Vite con testa ad alette M&/15, 2 elementi
8	072418	072418	072418	Applicazione attacco RJ di rivestimento
9	036730	036983	036983	Piede - 2 elementi
10	036844	037094	037094	Asse ruote
11	036731	036731	036731	Ruote - 2 elementi
12	036896	036971	036971	Antivibranti, 3 elementi per compressore.

*Continua alla pagina successiva*



## Parti di ricambio, *cont.*

Lista delle parti di ricambio, *cont.*

Pos.	CDT 30	CDT 40	CDT 60	Descrizione
13	036895	036961	037107	Compressore
14	036743	064863	037102	Superfici condensatore/evaporatore
15	072258	072260	072262	Griglia frontale, filtro incluso
16	036755	036957	037104	Filtro, aria
17	036737	036988	036988	Serbatoio, completo
18	036845	036845	036845	Attacco filettato, completo
19	036740	036740	036740	Bobina solenoide
20	036733	036733	036733	Sensore arresto acqua
21	072416	072416	072416	Kit sensori AMB/RH%
22	071053	071057	071057	Kit cavi completo con sensori
23	072414	072414	072414	Cavo di alimentazione da 3,5 m con spina
24	037173	037173	037173	Guarnizione cassetta di giunzione
25	071049	071049	071049	Pannello di controllo completo, (display incluso)
26	072412	072412	072412	Scheda elettronica principale (PCB)
27	nd	046167	038570	Valvola termostatica con graffetta
28	036758	037105	037105	Filtro di essiccazione
29	036893	036893	036893	Valvola solenoide 1/4"
30	036761	036761	036761	sensore, 2600 mm

## Indice

accessori .....	13	on/off .....	7
batteria .....	10	pannello di controllo.....	3
CDT, illustrazione.....	2	parti di ricambio .....	22
circuito di raffreddamento .....	3	posizione .....	5
'collegamento elettrico .....	5	presa.....	5
contatore orario .....	8	riciclaggio .....	20
dati tecnici .....	18	risoluzione dei problemi .....	17
descrizione delle funzioni.....	2	schema elettrico .....	21
dimensioni .....	19	sovrapposizione .....	6
funzionamento ottimale .....	5	spina.....	17
funzione.....	3	stoccaggio.....	6
igrostatato esterno.....	8	svuotamento serbatoio di raccolta dell'acqua ....	12
igrostatato interno .....	8; 17	trasporto .....	4; 5
luce.....	17	utilizzatori.....	1
manutenzione .....	15	visualizza i messaggi quando non collegati all'alimentazione principale.....	9
messaggi di errore .....	11		

---

# Wprowadzenie

## Informacje ogólne

<b>Osuszacze</b>	Niniejszy podręcznik dotyczy przenośnych osuszaczy Dantherm następujących typów: CDT 30 MKII nr katalogowy 351189, CDT 40 MKII nr katalogowy 351191, CDT 60 MKII nr katalogowy 351193
<b>Ostrzeżenie</b>	<b>Należy się zapoznać z niniejszą instrukcją serwisową oraz stosować właściwe procedury obsługi i konserwacji.</b> Przed przystąpieniem do użytkowania osuszacza należy przeczytać całą instrukcję. Znajomość zasad prawidłowej obsługi urządzenia i jego zabezpieczeń ma istotne znaczenie dla uniknięcia uszkodzeń i obrażeń ciała.
<b>Grupa docelowa</b>	Niniejsza instrukcja jest przeznaczona dla użytkowników i techników odpowiedzialnych za konserwację profilaktyczną i naprawy.
<b>Prawa autorskie</b>	Kopiowanie jakiegokolwiek części niniejszej instrukcji bez pisemnej zgody firmy Dantherm jest zabronione.
<b>Zastrzeżenia</b>	Firma Dantherm zastrzega sobie prawo do wprowadzania zmian i ulepszeń produktu oraz instrukcji serwisowej w dowolnej chwili bez uprzedniego powiadomienia, choć nie ma takiego obowiązku.
<b>Spis treści</b>	Instrukcja zawiera następujące rozdziały i podrozdziały: Wprowadzenie ..... 1 Informacje ogólne ..... 1 Informacje wstępne ..... 2 Opis produktu i jego funkcji ..... 2 Przygotowanie i transport ..... 4 Instrukcja obsługi ..... 7 Wyposażenie dodatkowe ..... 13 Instrukcja serwisowa ..... 14 Informacje ogólne ..... 14 Konserwacja profilaktyczna ..... 15 Rozwiązywanie problemów ..... 17 Dane techniczne ..... 18 Wymiary ..... 19 Utylizacja ..... 20 Schemat połączeń ..... 21 Części zamienne ..... 22 Skorowidz ..... 24

## Informacje wstępne

### Opis produktu i jego funkcji

**Wprowadzenie** W tym podrozdziale zawarto opis produktu CDT30/40/60MKII i jego funkcji.

**Sposób działania** Przepływ powietrza przez osuszacz:

**Zmiana właściwości powietrza przy przepływie przez osuszacz:**

Wentylator zasysa wilgotne powietrze przez filtr umieszczony wewnątrz osuszacza.



Powietrze jest schładzane, co powoduje skraplanie się wilgoci zbieranej do zbiornika wody.



Powietrze jest następnie podgrzewane ciepłem powstającym podczas pracy osuszacza (wzrost temperatury o około +5°C).

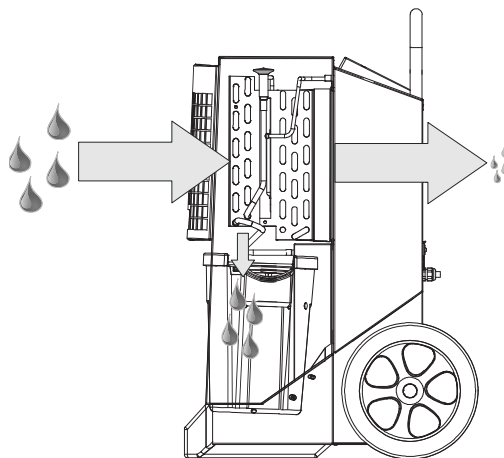

Wielokrotny obieg powietrza przez osuszacz powoduje stopniową redukcję zawartości wilgoci, czego efektem jest szybkie, łagodne osuszanie. Osuszacz może pracować przez cały czas lub może nim sterować wbudowany higrostat.

**Ilustracja**

Ilustracja osuszacza:

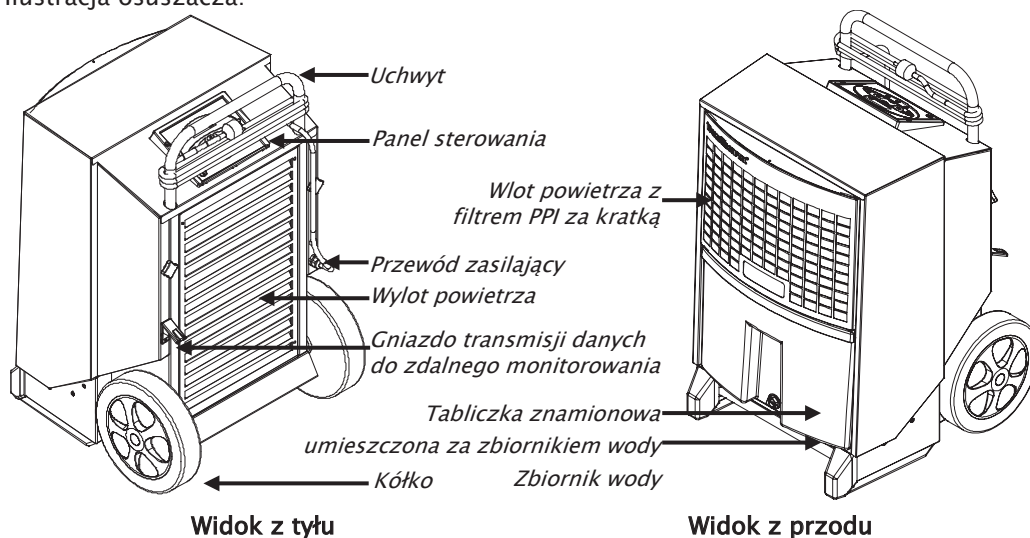

**Zbiornik wody**

Skroplona wilgoć jest zbierana do zbiornika wody lub może być odprowadzana do kanalizacji przez dyszę węża (wyposażenie opcjonalne).

Osuszacz jest automatycznie odłączany po wypełnieniu zbiornika. Sposób opróżniania zbiornika wody opisano w instrukcji obsługi. Osuszacz nie działa po wymontowaniu zbiornika.

*Ciąg dalszy na następnej stronie*

## Opis produktu i jego funkcji, c.d.

Panel sterowania      Ilustracja panelu sterowania:

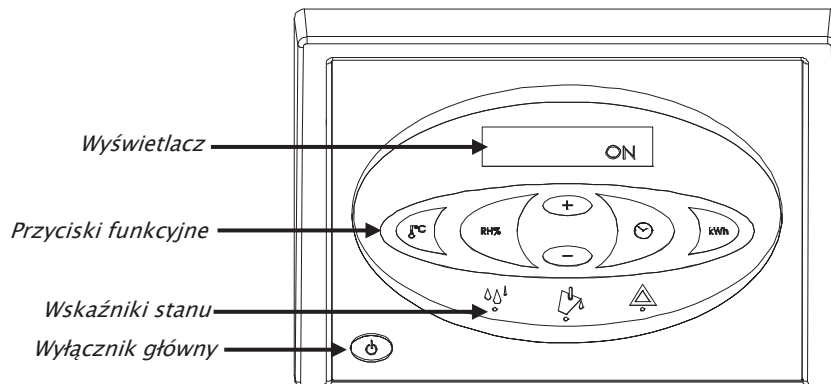

### Funkcje

Funkcje główne:

- Obsługa ręczna lub automatyczna (wbudowany higrostat).
- Gniazdo higrostatu zewnętrznego.
- Wyświetlanie temperatury, względnej wilgotności powietrza, godzin i poboru energii (kWh).
- Licznik godzin i zużytych kWh bez podłączonego zasilania 230 V.
- Nastawialny licznik czasu między kolejnymi przeglądami.

Działanie osuszacza zostało opisane w niniejszej instrukcji.

### Schemat układu chłodzenia

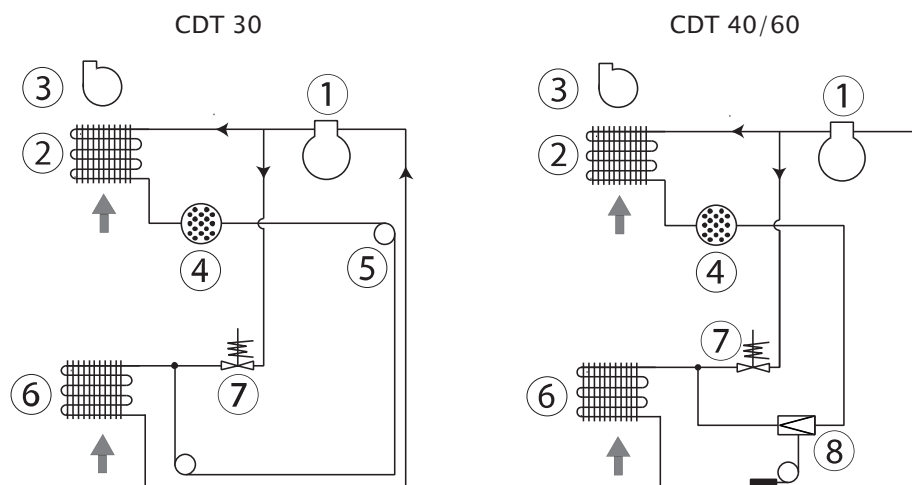

Poz.	Opis	Poz.	Opis
1	Sprężarka	5	Kapilara (tylko CDT 30)
2	Skrapiacz	6	Parownik
3	Wentylator	7	Zawór elektromagnetyczny
4	Filtr suchy	8	Termostatyczny zawór rozprężny (nie dotyczy CDT30)

## Przygotowanie i transport

**Wprowadzenie** W tym rozdziale opisano procedurę rozpakowania, przygotowania, transportu i magazynowania.

**Ostrzeżenie** Jeśli urządzenie transportowano w pozycji leżącej, przed użyciem należy je ustawić w pozycji stojącej na co najmniej godzinę.

**Rozpakowywanie** W celu rozpakowania należy wykonać następujące czynności:

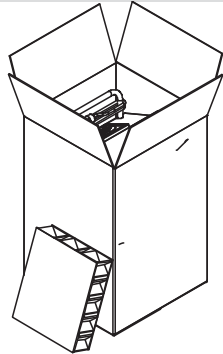
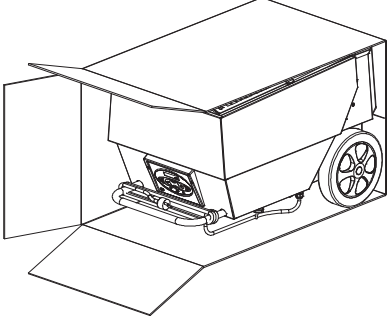
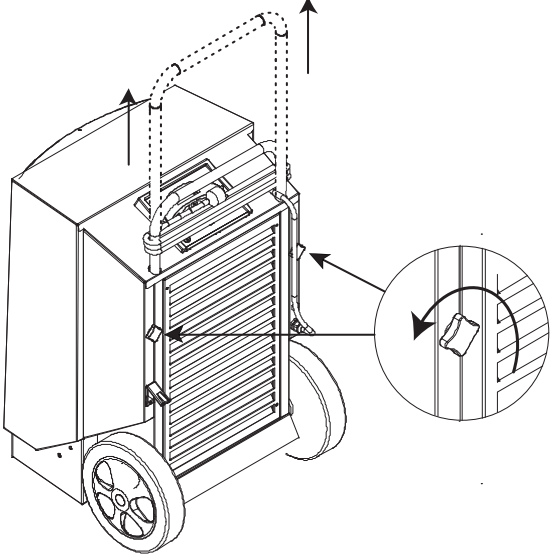
Krok	Czynność	Ilustracja
1	Otwórz opakowanie od góry.	
2	Ustaw pudełko w pozycji pionowej, z kótkami u dołu.	
3	Wyjmij urządzenie z pudełka.	
4	Poluzuj pokręta i wyciągnij uchwyt na wymaganą wysokość, a następnie dokręć pokręta.	
5	Zdejmij folię ochronną z panelu sterowania.	

*Ciąg dalszy na następnej stronie*

## Przygotowanie i transport, *c.d.*

### Umieszczenie

Osuszacz należy ustawić w miejscu o dużym przepływie powietrza, pozostawiając co najmniej 60 cm po stronie wlotu i 3 m po stronie wylotu powietrza.

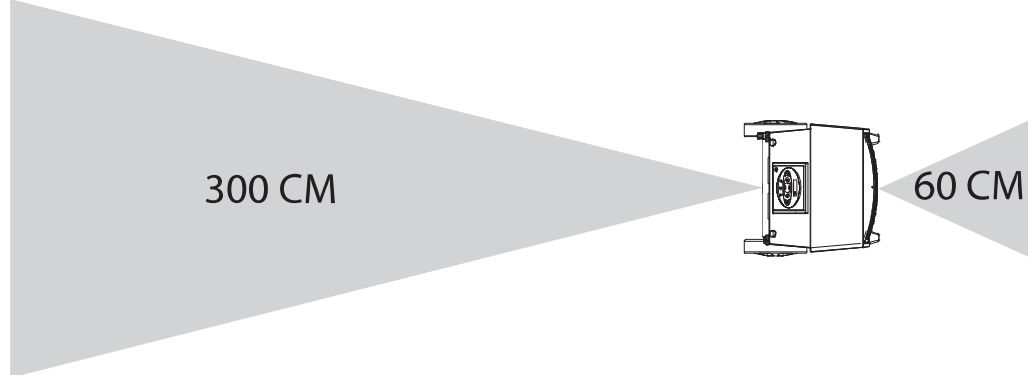

### Optymalne warunki działania

Osuszane pomieszczenie powinno być zamknięte, a urządzenie nie może stać w pobliżu źródeł ciepła, takich jak grzejniki.

### Połączenie elektryczne

Urządzenie jest wyposażone w przewód o długości 3,5 m, który można podłączyć do dowolnego gniazda 230 V, 50 Hz, zabezpieczonego bezpiecznikiem 10-16 A.

### Schody

Kółka są tak umieszczone, że urządzenie można wciągać po schodach bez obawy o uszkodzenie obudowy czy samych schodów.

### Transportowanie lub przenoszenie osuszacza

Urządzenie może być przenoszone przez dwie osoby lub za pomocą dźwignicy. Patrz poniższe instrukcje. Podczas przenoszenia urządzenia należy przestrzegać lokalnych przepisów dotyczących bezpieczeństwa!

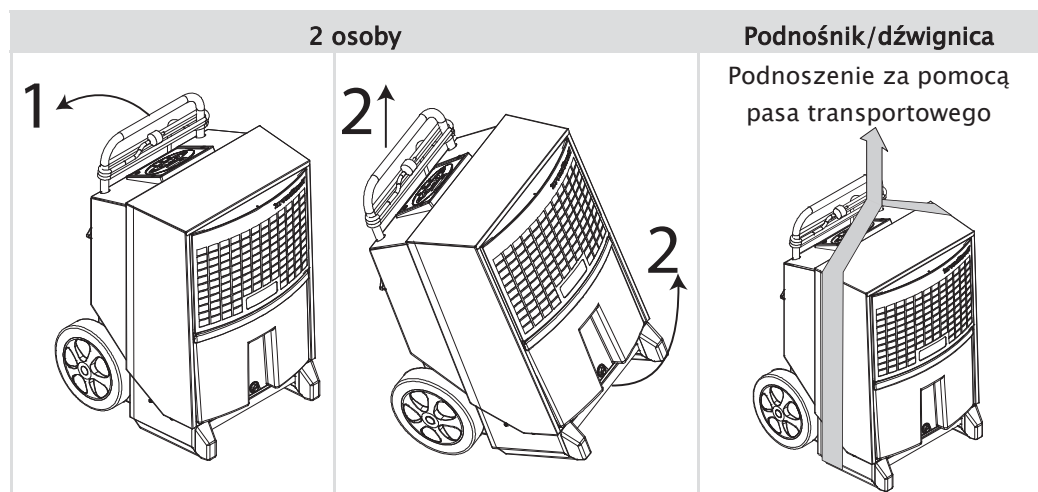

*Ciąg dalszy na następnej stronie*

## Przygotowanie i transport, *c.d.*

### Magazynowanie

Nie wolno ustawiać na stosie więcej niż 2 urządzeń.

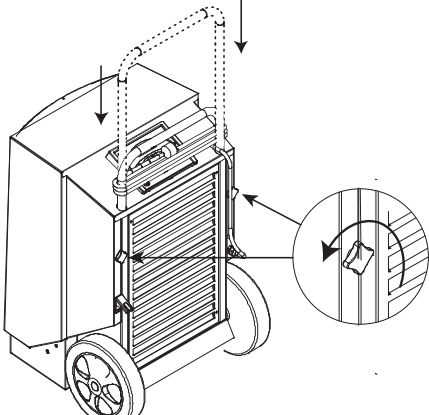
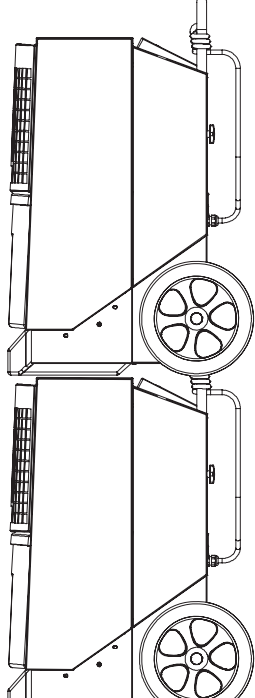
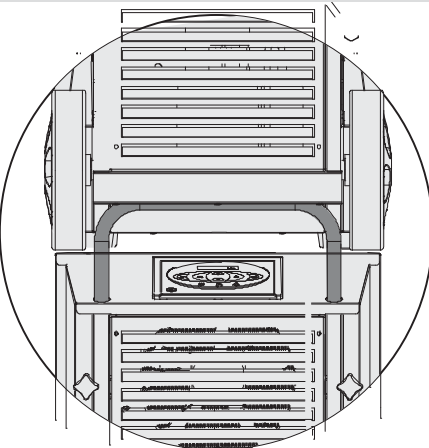
Krok	Ilustracja
Wsuń uchwyt.	
Ustaw urządzenia na stosie.	
Sprawdź, czy kółka górnego urządzenia są prawidłowo ustawione na uchwycie poniżej.	



## Instrukcja obsługi



### Wprowadzenie

Wszystkimi funkcjami steruje się za pomocą wbudowanego panelu sterowania.

Instrukcja obsługi zawiera następujące rozdziały:

Transportowanie lub przenoszenie osuszacza .....	5
Magazynowanie .....	6
Włączanie/wyłączanie i stan działania .....	7
Praca sterowana przez wewnętrzny higrostat .....	8
Praca sterowana przez zewnętrzny higrostat .....	8
Licznik godzin .....	8
Wyświetlany tekst .....	9
Tekst wyświetlany, gdy urządzenie nie jest połączone z siecią elektryczną.....	9
Wymiana baterii podtrzymującej pamięć.....	10
Komunikaty o błędach.....	11
Opróżnianie zbiornika wody.....	12

**Włączanie/wyłączanie i stan działania** W poniższej tabeli przedstawiono działanie funkcji włączania/wyłączania i tekst prezentowany na wyświetlaczu.

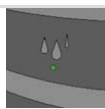

Przycisk	Wyświetlacz
	ON — praca ciągła
	INT HYG ON — praca sterowana przez wewnętrzny higrostat
	INT HYG STOP — osiągnięcie wilgotności ustawionej na wewnętrznym higroście
	EXT HYG ON — praca sterowana przez zewnętrzny higrostat
	EXT HYG STOP — osiągnięcie wilgotności ustawionej na zewnętrznym higroście
	Wyłączenie
	Zielona dioda LED sygnalizuje aktywne osuszanie

*Ciąg dalszy na następnej stronie*

## Instrukcja obsługi, c.d.

### Praca sterowana przez wewnętrzny higrostat

W poniższej tabeli przedstawiono działanie funkcji higrostatu i tekst prezentowany na wyświetlaczu.

Krok	Przycisk	Działanie
Naciśnij i przytrzymaj		<b>HYG SET RHxxx%</b> — miga przez 5 sekund. Osuszacz przełączy się na pracę sterowaną przez wewnętrzny higrostat z ustawioną wilgotnością (po osiągnięciu ustawionej wilgotności na wyświetlaczu pokazywany jest tekst <b>INT HYG STOP</b> ).
		Naciśnij krótko przycisk +/-, aby ustawić wartość wilgotności względnej (RH%) w czasie powyżej 5 sekund. Nowa wartość zostanie zapisana po upływie kolejnych 5 sekund od ostatniego naciśnięcia przycisku.
Naciśnij		<b>HYG OFF</b> — miga przez 5 sekund. Osuszacz przełączy się na pracę ciągłą.



### Praca sterowana przez zewnętrzny higrostat

Jeśli podłączony jest zewnętrzny higrostat, urządzenie automatycznie przełączy się na pracę z jego użyciem.

Regulację ustawionej wilgotności należy wówczas przeprowadzać na higroście zewnętrznym (po osiągnięciu ustawionej wilgotności na wyświetlaczu pokazywany jest tekst **EXT HYG STOP**).

### Licznik godzin





Wbudowany licznik godzin podaje łączny czas pracy urządzenia (nie można go wyzerować) oraz czas pozostały do następnego przeglądu serwisowego, który podlega regulacji. Serwisowy licznik godzin jest wyłączony przy dostawie.

Krok	Przycisk	Działanie
Naciśnij i przytrzymaj		<b>SERVICE xxxhx</b> — pokazuje liczbę godzin do następnego przeglądu przez autoryzowany serwis. Ta wartość jest zapisywana automatycznie po 5 sekundach migania. Jeśli funkcja nie jest jeszcze aktywna, nastąpi jej uaktywnienie. Po upływie ustawionej liczby godzin na wyświetlaczu pojawia się komunikat <b>SERVICE</b> .
		Naciśnij krótko przycisk +/-, aby ustawić nową wartość liczby godzin do przeglądu. Nowa wartość zostanie zapisana po upływie 5 sekund od ostatniego naciśnięcia przycisku.
Naciśnij		<b>SET SERVICE OFF</b> — wyłączenie funkcji serwisowego licznika godzin





*Ciąg dalszy na następnej stronie*

## Instrukcja obsługi, c.d.

**Wyświetlany tekst** W poniższej tabeli przedstawiono sposób obsługi funkcji informacyjnych.

Przycisk	Działanie
	XX°C — pokazuje aktualną temperaturę w pomieszczeniu.
	Actual RH% — pokazuje aktualnie zmierzoną wilgotność względną powietrza w pomieszczeniu.
	XX kWh — pokazuje łączny pobór mocy. Tej wartości nie można wyzerować.
	xxxxh — pokazuje łączną liczbę godzin pracy urządzenia. Tej wartości nie można wyzerować.

**Tekst wyświetlany, gdy urządzenie nie jest połączone z siecią elektryczną** Urządzenie ma wbudowaną baterię, która umożliwia odczyt tekstu wyświetlanego przy braku połączenia z siecią elektryczną. Gdy urządzenie nie jest połączone z siecią, można odczytać następujący tekst:

Przycisk	Działanie
 przytrzymaj i  naciśnij jeden raz	Wyświetla całkowity pobór energii w kWh.
 przytrzymaj i  naciśnij jeden raz	Pokazuje łączną liczbę godzin pracy osuszacza.

*Ciąg dalszy na następnej stronie*



## Instrukcja obsługi, c.d.

### Wymiana baterii podtrzymującej pa- mięć

Jeśli nie można odczytać liczników godzin po odłączeniu zasilania sieciowego, prawdopodobnie bateria wewnętrzna uległa rozładowaniu. Procedura wymiany:

#### Czynność

Ostrzeżenie: Zawsze przed wymianą baterii należy odłączyć urządzenie od sieci elektrycznej.

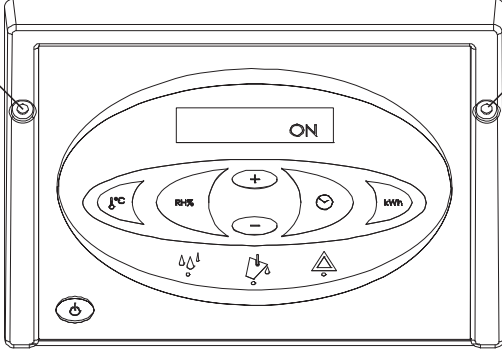



1	Poluzuj wkręty po obu stronach panelu sterowania i ostrożnie unieś panel za górną krawędź.	
2	Przetnij zapinkę kablową mocującą baterię. Wymień baterię i użyj nowej zapinki kablowej o szerokości maks. 2,5 mm. Stosuj wyłącznie baterie alkaliczne typu AA. Ilustracja płytki drukowanej z baterią znajduje się na stronie 21.	

*Ciąg dalszy na następnej stronie*

## Instrukcja obsługi, c.d.

### Komunikaty o błędach

Opis potencjalnych błędów uniemożliwiających normalną pracę.

Komunikat o błędzie	Ilustracja	Przyczyna	Rozwiązanie
Środkowa dioda LED świeci na żółto, a na wyświetlaczu widnieje napis <b>FULL</b> (PEŁNY).		Pełny zbiornik wody lub usterka pompy wodnej (wyposażenie dodatkowe)	Patrz instrukcja opróżniania poniżej lub sprawdź wylot pompy.
Prawa ostrzegawcza dioda LED świeci na czerwono, na wyświetlaczu napis <b>HIGH TEMP</b> (WYSOKA TEMPERATURA).		Zbyt wysokie ciśnienie lub temperatura w elemencie ciśnieniowym	Sprawdź przewód powietrzny filtra i osuszacza pod kątem zabrudzeń.
Prawa ostrzegawcza dioda LED świeci na czerwono, na wyświetlaczu napis <b>AMBIENT TEMP</b> (TEMPERATURA OTOCZENIA).		Temperatura w pomieszczeniu poza normalnym zakresem	Ustaw osuszacz w miejscu o zakresie temperatur 3–32°C.
Prawa ostrzegawcza dioda LED świeci na czerwono, na wyświetlaczu napis <b>SENSOR FAIL</b> (USTERKA CZUJNIKA). Jeden z czujników wewnętrznych jest uszkodzony. Za pomocą przycisków +/- przejrzyj możliwe błędy.		<b>SENSOR FAIL (USTERKA CZUJNIKA)</b>	
		1: <b>EVAP FAIL</b> Usterka termometru parownika	Wymaga naprawy przez autoryzowanego serwisanta.
		2: <b>COND FAIL</b> Usterka termometru skraplacza	Wymaga naprawy przez autoryzowanego serwisanta.
		3: <b>ROOM FAIL</b> Usterka termometru mierzącego temperaturę w pomieszczeniu	Wymaga naprawy przez autoryzowanego serwisanta.
Prawa ostrzegawcza dioda LED świeci na czerwono, na wyświetlaczu napis <b>LP STOP</b> .		Nieszczelność układu chłodzenia	Wymaga naprawy przez autoryzowanego serwisanta.

*Ciąg dalszy na następnej stronie*

## Instrukcja obsługi, c.d.

**Opróżnianie zbiornika**– Przy opróżnianiu zbiornika nie trzeba wyłączać osuszacza. Osuszacz wyłącza się automatycznie po wyjęciu zbiornika wody.

Procedura opróżniania zbiornika wody:

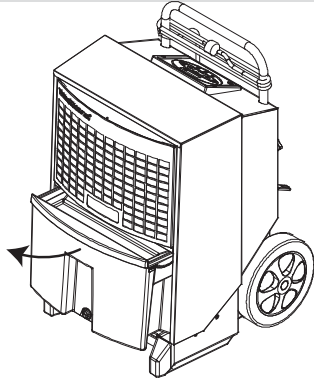
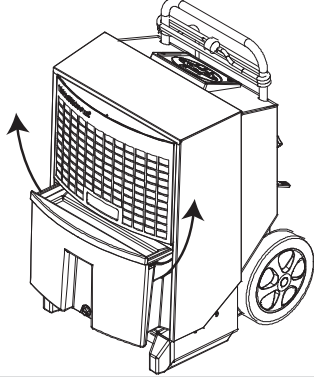
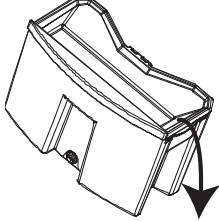
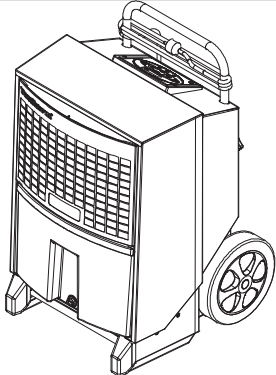
Krok	Czynność	Ilustracja
1	Wyciągnij zbiornik wody do połowy, pociągając za jego uchwyt znajdujący się z przodu.	
2	Chwyć za uchwyty boczne zbiornika wody i wyjmij go z osuszacza.	
3	Opróżnij zbiornik wody, wylewając wodę przez dzióbek umieszczony z boku.	
4	Umieść zbiornik wody w odpowiednim miejscu.  <b>Ważne:</b> Zbiornik wody należy wsunąć do oporu.	





## Wyposażenie dodatkowe

### Wstęp

Więcej szczegółów dotyczących wyposażenia dodatkowego można uzyskać w firmie Dantherm.

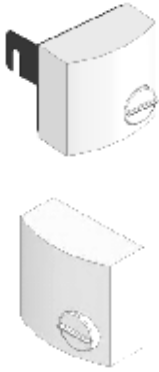
### Lista

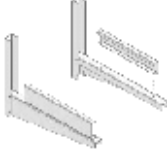
Pełna lista wyposażenia dodatkowego rodziny CDT, z ilustracjami, opisami i numerami katalogowymi:

Wyposażenie dodatkowe	Ilustracja	Opis	Typ CDT	Nr kat.
Higrostat		Po podłączeniu higrostatu osuszacz włącza się i wyłącza automatycznie, w zależności od aktualnej wilgotności powietrza.		
		Dostępne są dwie wersje higrostatów: Higrostat z przewodem zasilającym 0,4 m, wtykiem i wspornikiem Higrostat z przewodem zasilającym i wtykiem	Wszystkie Wszystkie	396242 396241
Zawór z gwintem węża		Zawór kulowy, mosiężny gwint węża i zacisk	Wszystkie	396243
Pompa skroplonej wody		W przypadku stosowania pompy skroplonej wody nie jest konieczne opróżnianie zbiornika wody.	CDT 30/30S	075616
			CDT 40/40S/60	075617
Wspornik ścienny		Osuszacz można zamontować nad podłogą na wsporniku ściennym.	CDT 30/30S	396247
			CDT 40/40S/60	396248
Wtyczka duńska z bolcem uziemiającym		Adapter do wtyczek europejskich z uziemieniem	Wszystkie	396249



## Instrukcja serwisowa

### Informacje ogólne

---

**Uwaga** Części zamienne wymieniono od strony 22.

---

**Ostrzeżenie** Zawsze przed rozpoczęciem prac serwisowych należy odłączyć urządzenie od sieci elektrycznej.

---

**Spis treści** Ta część zawiera następujące rozdziały:

Informacje ogólne.....	14
Konserwacja profilaktyczna.....	15
Rozwiązywanie problemów .....	17
Dane techniczne .....	18
Wymiary.....	19
Utylizacja.....	20
Schemat połączeń.....	21
Części zamienne.....	22

---



## Konserwacja profilaktyczna

### Wstęp

Konserwacja profilaktyczna jest niezbędna w celu uniknięcia awarii.  
Poniżej podano zalecany harmonogram konserwacji comiesięcznej i corocznej.

### Ważne

Zawsze przed przystąpieniem do konserwacji profilaktycznej należy odłączyć urządzenie od sieci elektrycznej.

### Konserwacja comiesięczna

Procedura konserwacji comiesięcznej:

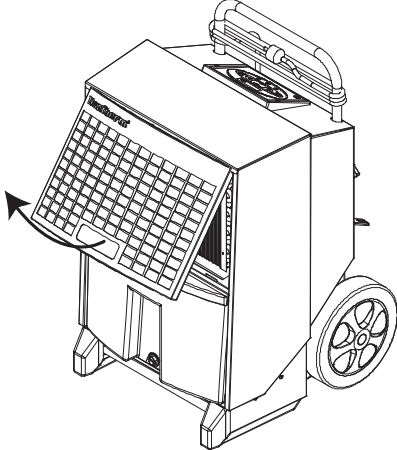
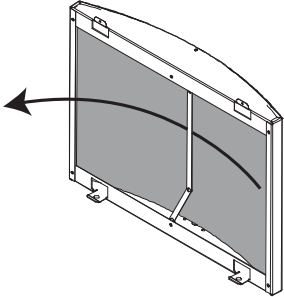
Krok	Czynność	
1	Otwórz i unieś przednią kratkę.	
2	Wyjmij filtr i opłucz go ciepłą wodą z mydłem. Jeśli jest lekko zanieczyszczony, oczyść odkurzaczem. Jeśli filtr jest bardzo zanieczyszczony, należy go wymienić. Patrz rozdział poświęcony częściom zamiennym.	
3	Oczyść zbiornik wody.	

*Ciąg dalszy na następnej stronie*

## Konserwacja profilaktyczna, *c.d.*

Konserwacja  
comiesięczna, *c.d.*

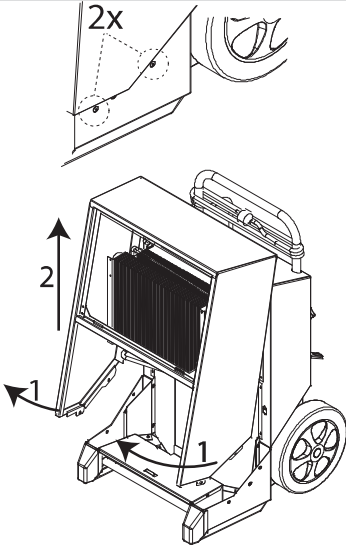
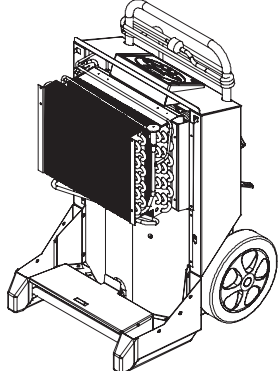
Krok	Czynność
4	<p>Odkręć 2 wkręty po obu stronach i odchyl pokrywę o około 30°. Unieś pokrywę.</p> 
6	<p>Oczyść powierzchnię parownika miękką szczotką, odkurzaczem lub sprężonym powietrzem.</p> <p>Założ pokrywę i zbiornik wody na swoje miejsce.</p> 
7	<p><b>NIE</b> należy zerować serwisowego licznika godzin podczas konserwacji comiesięcznej.</p>

Konserwacja  
coroczna lub zgodna  
z licznikiem  
serwisowym

Po nadejściu terminu przeglądu serwisowego lub co najmniej raz w roku należy dostarczyć osuszacz do autoryzowanego punktu serwisowego. Urządzenie zostanie dokładnie sprawdzone i poddane serwisowi, w tym pod kątem szczelności układu chłodzenia i bezpieczeństwa elektrycznego. Firma Dantherm oferuje także stałe umowy serwisowe, obejmujące 18-punktowy program serwisowy. Aby uzyskać więcej informacji na ten temat, skontaktuj się z najbliższym sprzedawcą produktów firmy Dantherm.

## Rozwiązywanie problemów

**Rozwiązywanie problemów** – Poniższa tabela umożliwi zlokalizowanie problemów bądź błędów i ich usunięcie:

Problem	Potencjalna przyczyna	Rozwiązanie
<ul style="list-style-type: none"> <li>Nie można uruchomić osuszacza.</li> <li>Wyświetlacz nie działa.</li> </ul>	Wtyczka niepodłączona do gniazdka sieciowego.	Sprawdź, czy osuszacz jest podłączony do sieci elektrycznej. W razie potrzeby sprawdź gniazdo sieciowe, podłączając do niego inne urządzenie elektryczne.
<ul style="list-style-type: none"> <li>Nie można uruchomić osuszacza.</li> <li>Zielona kontrolka nie świeci się.</li> <li>Napis <b>HYG STOP</b> na wyświetlaczu.</li> </ul>	Higrostat zmierzył wilgotność powietrza niższą od ustawionej wartości i wyłączył osuszacz w celu oszczędzania energii.	Zmniejsz ustawioną wartość lub przełącz w tryb normalnego działania. Patrz rozdział Praca sterowana przez wewnętrzny higrostat na stronie 8.
<ul style="list-style-type: none"> <li>Świeci się żółta kontrolka. Na wyświetlaczu napis <b>Full</b>.</li> </ul>	Zbiornik jest pełny lub pompa (wyposażenie dodatkowe) jest zablokowana.	Opróżnij zbiornik wody lub usuń blokadę pompy.
<ul style="list-style-type: none"> <li>Świeci się czerwona kontrolka.</li> </ul>	Błąd przy zatrzymywaniu urządzenia.	Patrz tabela komunikatów o błędach w instrukcji obsługi na stronie 11.
<ul style="list-style-type: none"> <li>Osuszacz działa.</li> <li>Świeci się zielona kontrolka.</li> <li>Napis <b>SERVICE</b> miga na wyświetlaczu.</li> </ul>	Nadszedł termin przeglądu serwisowego.	Wykonaj przegląd serwisowy, jak opisano w części poświęconej licznikowi serwisowemu.
<ul style="list-style-type: none"> <li>Osuszacz działa.</li> <li>Po osiągnięciu ustawionej wartości RH% wyświetlany jest napis <b>SENSOR FAIL</b>.</li> </ul>	Uszkodzony czujnik RH%.	Wymień czujnik RH%.
<ul style="list-style-type: none"> <li>Przy braku zasilania sieciowego nie są wyświetlane wartości kWh i godzin.</li> </ul>	Rozładowana bateria podtrzymująca pamięć.	Wymień baterię. Patrz strona 10

### Uwaga:

- Jeśli urządzenie nie działa prawidłowo, należy je natychmiast wyłączyć!
- Przed przystąpieniem do rozwiązywania problemów należy odczekać minutę, gdyż układ elektroniczny mógł odłączyć urządzenie ze względów bezpieczeństwa.

### Dodatkowa pomoc

Jeśli nie można uruchomić osuszacza, należy skontaktować się ze sprzedawcą produktów firmy Dantherm. Dotyczy to także sytuacji, w której urządzenie działa, ale nie skrapla wody. Może występować usterka układu chłodzenia, wymagająca naprawy przez serwisanta.

## Dane techniczne

### Dane ogólne

W poniższej tabeli przedstawiono ogólne dane techniczne:

Dane	jednostka	CDT 30	CDT 40	CDT 60
Zakres — wilgotność	%RH		40-100	
Histereza %RH	%RH		4	
Zakres — temperatura	°C		3-32	
Zasilanie sieciowe	V/Hz		230/50	
Maks. natężenie prądu	A	2,7	3,6	4,9
Maks. moc wejściowa	kW	0,56	0,81	1,12
Wydajność osuszania powietrza	m <sup>3</sup> /h	250	350	725
Czynnik chłodniczy	-	R134a	R407C	R407C
Zawartość czynnika chłodniczego	kg	0,410	0,450	0,650
Pojemność zbiornika wody	l	7,1	13,8	13,8
Poziom hałasu w odległości 1 m	dB	56	59	62
Waga	kg	32	42	46
Klasa ochrony	IP		x4	
Filtr	PPI		15	
Dokładność pomiaru kWh	%		±5%	

**Deklaracja zgodności** Firma Dantherm z siedzibą pod adresem Marienlystvej 65, DK-7800 Skive oświadcza, że obowiązująca w Unii następujący produkt:



Osuszacz powietrza, typ CDT 30/40/60 MKII, nr katalogowy 351189/351191/351193: którego dotyczy niniejsza deklaracja, jest zgodny z następującymi dyrektywami:

2006/42/WE	Dyrektywa maszynowa
2006/95/WE	Dyrektywa niskonapięciowa
2004/108/WE	Dyrektywa EMC
2004/12/WE	Dyrektywa w sprawie opakowań
2002/95/EWG	Dyrektywa RoHS
2002/96/WE	Dyrektywa WEEE

i został wyprodukowany zgodnie z następującymi normami zharmonizowanymi:

EN 12100:2010	Bezpieczeństwo maszyn
EN 60 335-1:2012	Bezpieczeństwo urządzeń niskonapięciowych
EN 60 335-2-40:2003	Bezpieczeństwo urządzeń niskonapięciowych
EN 61 000-6-2:2005	EMC
EN 61 000-6-3:2007	Emisje

Skive, 28.08.2012 r.

## Wymiary

Ilustracja

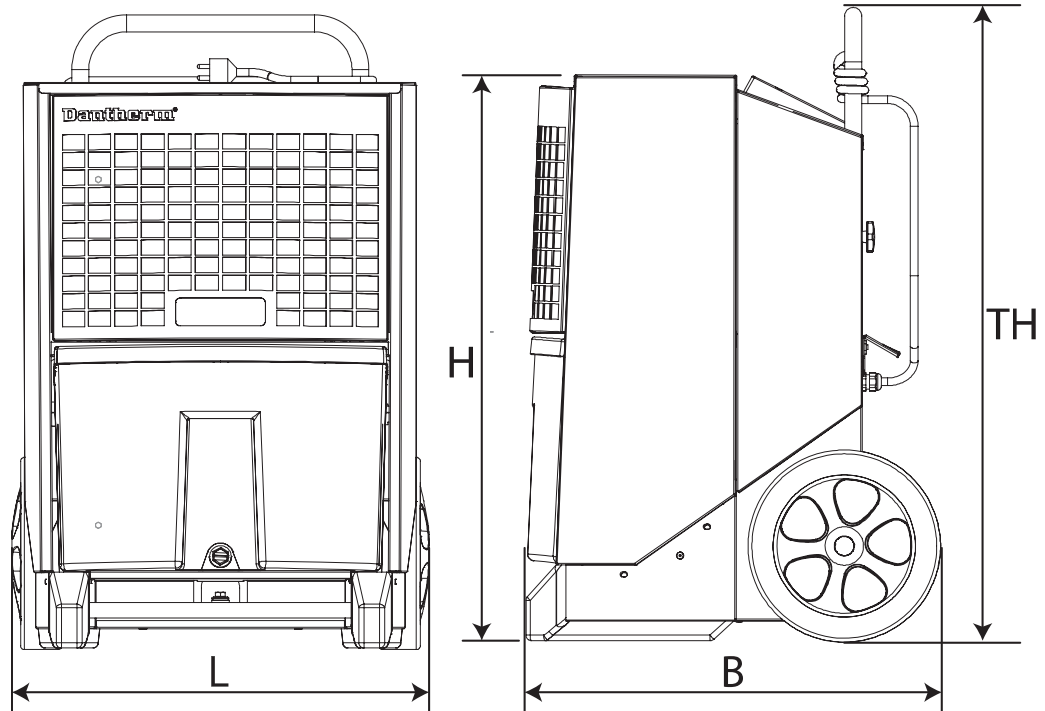

	CDT 30	CDT 40	CDT 60
L	417 mm	540 mm	540 mm
W	510 mm	540 mm	540 mm
H	650 mm	740 mm	820 mm
TH	1023 mm	1190 mm	1270 mm

## Utylizacja

### Utylizacja

Niniejszy produkt został zaprojektowany z myślą o wieloletnim działaniu. Przy jego utylizacji należy przestrzegać wszystkich przepisów i procedur krajowych dotyczących ochrony środowiska.

Urządzenia elektryczne i elektroniczne oraz ich baterie zawierają materiały, elementy i substancje, które — w razie nieprawidłowego obchodzenia się z odpadami — mogą być szkodliwe dla zdrowia, ludzi i środowiska.

Urządzenia elektryczne i elektroniczne oraz baterie są oznaczone symbolem przekreślonego pojemnika na odpady. Oznacza on, że nie można ich wyrzucać z niesortowanymi odpadami domowymi i że podlegają one oddzielnej zbiórce.

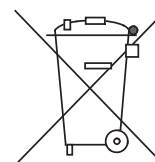

Niektóre baterie są także oznaczone symbolami chemicznymi: Hg (rtęć), Cd (kadm) lub Pb (ołów). Są to szczególnie szkodliwe substancje, dlatego ich zbiórka jest szczególnie istotna. Konsumentom należy przekazywać zużyte baterie do zatwierdzonych punktów zbiórki. Dzięki temu istnieje pewność, że ich recykling będzie zgodny z prawem i nie będzie stwarzać zagrożeń dla środowiska.

Niniejszy produkt zawiera wewnętrzną baterię. Jeśli lokalne władze zorganizowały punkt zbiórki i recyklingu urządzeń elektrycznych i elektronicznych oraz baterii, produkt należy oddać do utylizacji w tym punkcie. Aby uzyskać więcej informacji na ten temat, należy skontaktować się z lokalnymi władzami.

## Schemat połączeń

### Schemat

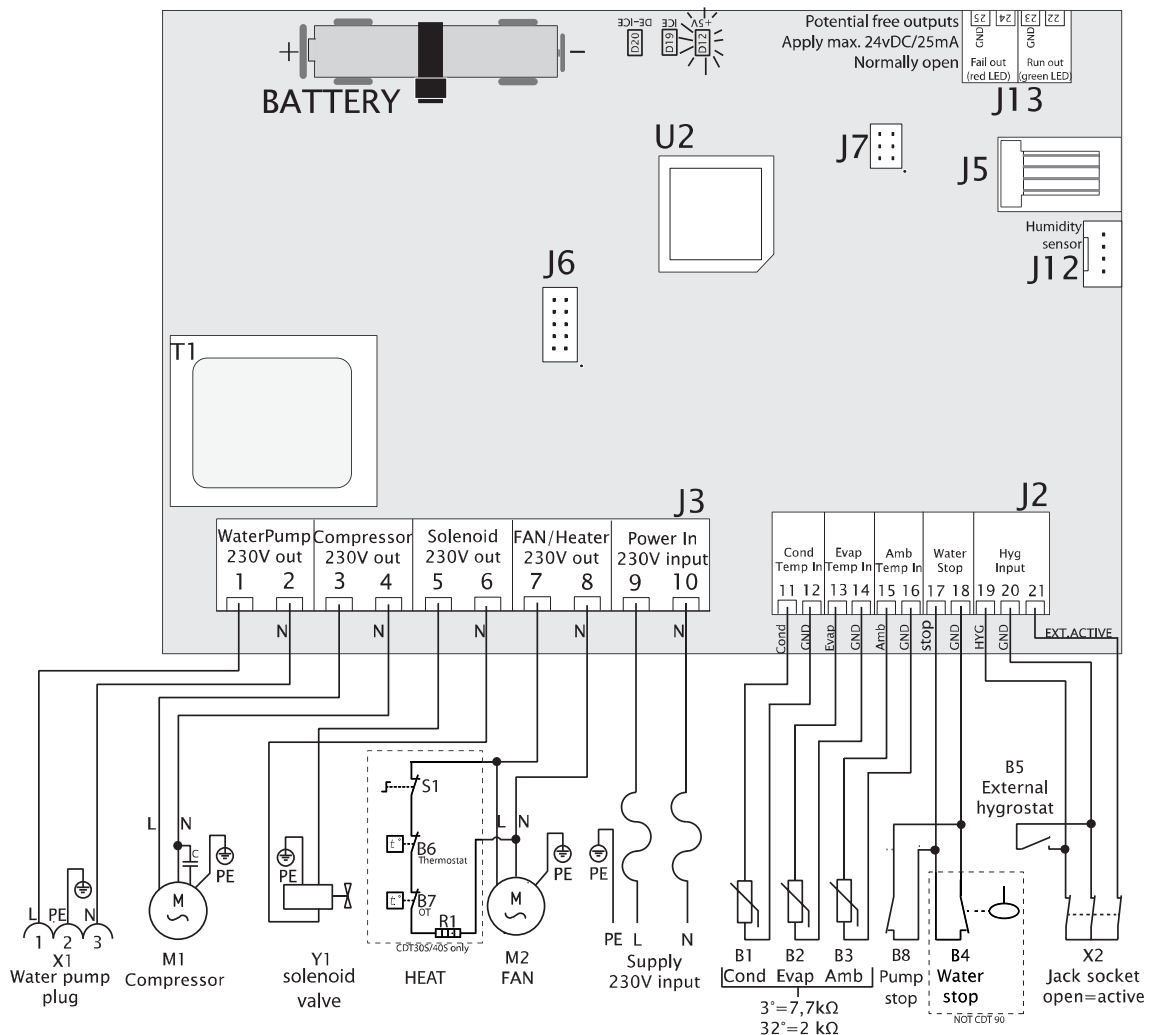

Poz.	Opis	Poz.	Opis
B1	Czujnik temperatury powierzchni skraplacza	J6	Nie używane
B2	Czujnik temperatury powierzchni parownika	J7	Ustawienia fabryczne
B3	Czujnik temperatury otoczenia	J12	Higrostat wewnętrzny
B4	Czujnik napełnienia zbiornika wody	J13	Dodatkowe wyjście
B5	Higrostat zewnętrzny (wyposażenie dodatkowe)	M1	Sprężarka chłodnicy
B6	Termostat (tylko 30S/40S)	M2	Silnik wentylatora
B7	Czujnik przekroczenia temperatury (tylko 30S/40S)	R1	Element grzewczy (tylko 30S/40S)
B8	Alarm pompy zewnętrznej (wyposażenie dodatkowe)	S1	Element grzewczy wł./wył. (tylko 30S/40S)
D12	Dioda LED sterowania zasilaniem +5 V DC	T1	Transformator
D19	Dioda LED oblodzenia powierzchni parownika	U2	CPU
D20	Dioda LED aktywności odmrażania	X1	Wtyk pompy wody
J2	Połączenia niskonapięciowe	X2	Wtyk higrostatu zewnętrznego
J3	Połączenia 230 V	Y1	Zawór elektromagnetyczny (wyrównywanie ciśnienia)
J5	Nie używane		

## Części zamienne

Rysunek złożeniowy Rysunek złożeniowy z dostępnymi częściami zamiennymi.

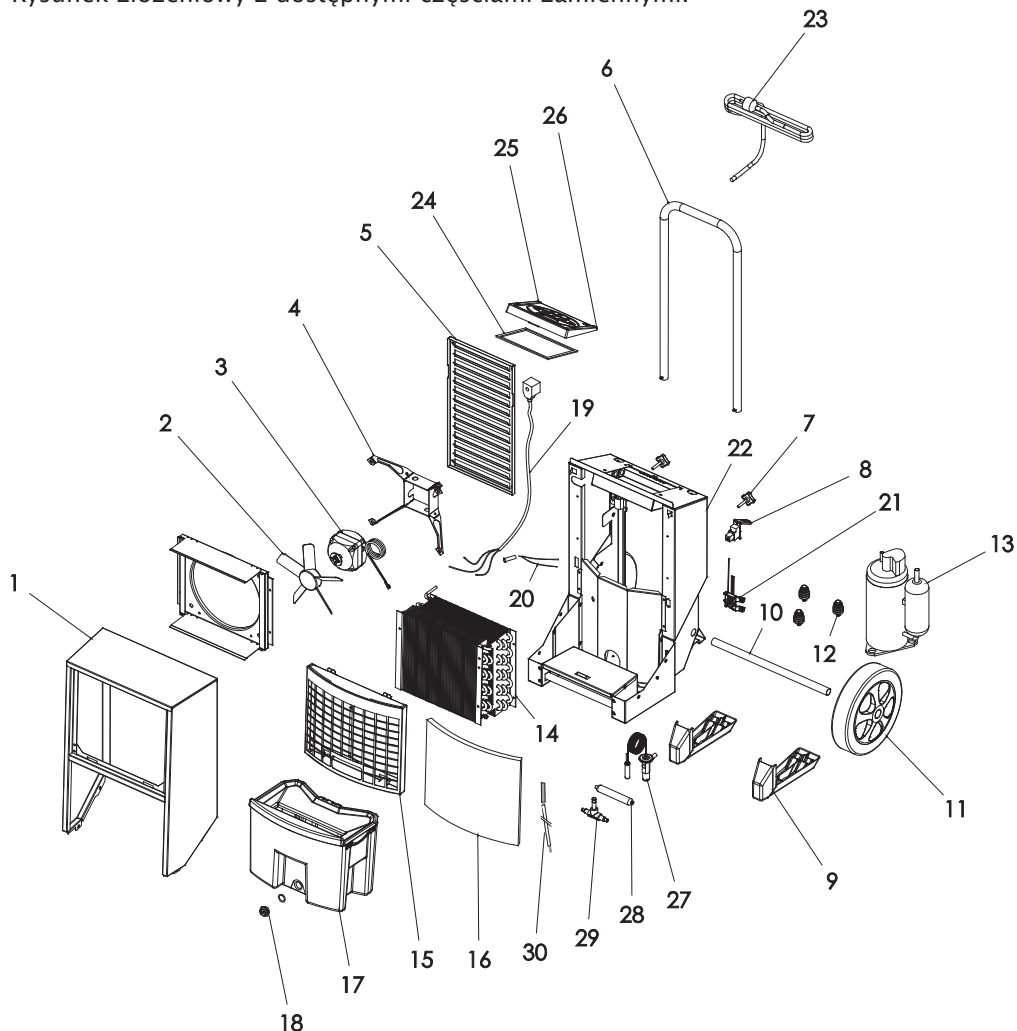

Wykaz części  
zamiennych

Poz.	CDT 30	CDT 40	CDT 60	Opis
1	036741	036986	037110	Pokrywa przednia kompletna
2	036826	036826	037101	Łopatkki wentylatora
3	032857	032857	032873	Silnik wentylatora
4	032854	032854	032880	Zamocowanie wentylatora
5	072410	072410	072398	Wentylator kompletny (poz. 2, 3, 4)
6	036744	036960	037106	Kratka wylotowa
7	036762	036959	036959	Uchwyt
8	036847	036847	036847	Wkręt zapadkowy M6/15, 2 szt.
9	072418	072418	072418	Wtyk RJ koszulki montażowej
10	036730	036983	036983	Nóżka — 2 szt.
11	036844	037094	037094	Oś kółek
12	036731	036731	036731	Kółka — 2 szt.
13	036896	036971	036971	Tłumiki drgań, 3 szt. na sprężarkę

*Ciąg dalszy na następnej stronie*



## Części zamienne, c.d.

Wykaz części  
zamiennych, c.d.

Poz.	CDT 30	CDT 40	CDT 60	Opis
13	036895	036961	037107	Sprężarka
14	036743	064863	037102	Powierzchnie skraplacza/parownika
15	072258	072260	072262	Kratka przednia, z filtrem
16	036755	036957	037104	Filtr powietrza
17	036737	036988	036988	Zbiornik, kompletny
18	036845	036845	036845	Wtyk gwintowany, kompletny
19	036740	036740	036740	Cewka elektromagnesu
20	036733	036733	036733	Czujnik poziomu wody
21	072416	072416	072416	Zestaw czujników AMB/RH%
22	071053	071057	071057	Zestaw kabli, kompletny z czujnikami
23	072414	072414	072414	Przewód zasilający 3,5 m z wtyczką
24	037173	037173	037173	Uszczelka puszkii połączeniowej
25	071049	071049	071049	Panel sterowania kompletny (z wyświetlaczem)
26	072412	072412	072412	Główna płytkii drukowana
27	n/d	046167	038570	Zawór termiczny z zaciskiem
28	036758	037105	037105	Filtr suchy
29	036893	036893	036893	Zawór elektromagnetyczny 1/4"
30	036761	036761	036761	Czujnik, 2600 mm

## Skorowidz

---

bateria .....	10	panel sterowania .....	3
CDT, ilustracja.....	2	połączenie elektryczne .....	5
części zamienne .....	22	rozwiązywanie problemów .....	17
dane techniczne .....	18	schemat połączeń.....	21
funkcja.....	3	Tekst wyświetlany, gdy urządzenie nie jest połączone z siecią elektryczną .....	9
gniazdo.....	5	transport .....	4
grupa docelowa.....	1	transportowanie .....	5
higrostat wewnętrzny .....	8; 17	układ chłodzenia .....	3
higrostat zewnętrzny.....	8	umiejscowienie.....	5
komunikaty o błędach .....	11	ustawianie na stosie .....	6
konserwacja .....	15	utyliczacja.....	20
kontrolka .....	17	włączanie/wyłączanie .....	7
licznik godzin.....	8	wtyczka.....	17
magazynowanie.....	6	wymiary.....	19
opis funkcji .....	2	wyposażenie dodatkowe .....	13
opróżnianie zbiornika wody.....	12		

# Contact Dantherm

Dantherm Air Handling A/S  
Marienlystvej 65  
7800 Skive  
Denmark

Phone +45 96 14 37 00  
Fax +45 96 14 38 00

infodk@dantherm.com  
www.dantherm.com

Dantherm Air Handling AS  
Postboks 4  
3101 Tønsberg  
Norway  
Besøksadresse: Skallestad, Nøtterøy

Phone +47 33 35 16 00  
Fax +47 33 38 51 91

dantherm.no@dantherm.com  
www.dantherm.no

Dantherm Air Handling AB  
Virkesgatan 5  
614 31 Söderköping  
Sweden

Phone +(0) 121 130 40  
Fax +(0) 121 133 70

infose@dantherm.com  
www.dantherm.se

Dantherm Air Handling (Suzhou) Ltd.  
Bldg#9, No.855 Zhu Jiang Rd.,  
Suzhou New District, Jiangsu  
215219 Suzhou  
China

Phone +86 512 6667 8500  
Fax +86 512 6667 8500

dantherm.cn@dantherm.com  
www.dantherm-air-handling.com.cn

Dantherm Limited  
12 Windmill Business Park  
Windmill Road, Clevedon  
North Somerset, BS21 6SR  
England

Phone +44 (0)1275 87 68 51  
Fax +44 (0)1275 34 30 86

infouk@dantherm.com  
www.dantherm.co.uk

Dantherm Air Handling Inc.  
110 Corporate Drive, Suite K  
Spartanburg, SC 29303  
USA

Phone +1 (864) 595 9800  
Fax +1 (864) 595 9810

infous@dantherm.com  
www.dantherm.com



**Dantherm Air Handling A/S**

Marienlystvej 65

7800 Skive

Denmark

[www.dantherm.com](http://www.dantherm.com)

[service@dantherm.com](mailto:service@dantherm.com)

**Dantherm-ltd**  
КЛИМАТ ПОД КОНТРОЛЕМ

[www.dantherm-ltd.ru](http://www.dantherm-ltd.ru) [info@dantherm-ltd.ru](mailto:info@dantherm-ltd.ru) +7 (495) 545-48-79  
XXXXXXXX, XXXXXXXXXXXX XXXXXXXX №. 19 XXX. 2

**Dantherm®**  
CONTROL YOUR CLIMATE