

2008

ВОДОНАГРЕВАТЕЛИ
ОБЩИЙ КАТАЛОГ



Ariston прислушивается к Вам и доверяет Вашему мнению



Почему ежегодно миллионы покупателей во всём мире выбирают изделия от Ariston?
Потому что Ariston ответственно относится к потребностям своих клиентов. Ariston разделяет Ваше стремление к комфорту, безопасности и благополучию – всему тому, что называется «качеством жизни».

Содержание

4_О КОМПАНИИ

10_КОНЦЕПЦИЯ БЕЗОПАСНОСТИ

12_ОБЩАЯ ИНФОРМАЦИЯ О ВОДОНАГРЕВАТЕЛЯХ

Электрические водонагреватели

16_НАКОПИТЕЛЬНЫЕ

18_ ABS SHUTTLE Electronic

19_ ABS SHUTTLE

20_ PRIMO

21_ ABS PLATINUM POWER SLIM

22_ ABS PLATINUM POWER

23_ ABS PLATINUM SLIM

24_ ABS PLATINUM

25_ PLATINUM INDUSTRIAL

26_ PLATINUM SMALL

28_ ABS TI SHAPE CONTROL

29_ ABS TI SHAPE PLUS

30_ ABS TI SHAPE

31_ ABS TI SHAPE SLIM

32_ TI-SHAPE SMALL

33_ ABS SILVER POWER SLIM

34_ ABS SILVER POWER

35_ ABS SILVER SLIM

36_ ABS SILVER

37_ PROTECH

38_ TI-TRONIC INDUSTRIAL

39_ ABS SGHP SLIM

40_ ABS SGHP

41_ Super Glass SMALL

42_ Eureka

43_ПРОТОЧНЫЕ

43_ Bravo M

44_ Bravo E

Газовые водонагреватели

45_ПРОТОЧНЫЕ

46_ Fast CF

47_НАКОПИТЕЛЬНЫЕ

47_ S/SGA

48_ SGA

49_ NHRE

50_Гарантийное и сервисное обслуживание



Merloni TermoSanitari S.p.A. (Италия)



Merloni TermoSanitari S.p.A. (Группа MTS) – один из ведущих мировых производителей водонагревательного и отопительного оборудования, кондиционеров и комплектующих для бытового и промышленного использования.



В течение всей истории своего существования основными ориентирами для развития нашей компании были стремление к росту, преемственность ценностей и социальная ответственность. Они заложены в основу корпоративной культуры Аристиде Мерлони, основателем нашей компании, 75 лет назад. Сегодня масштабы группы в плане территориального присутствия, качества продукции и технологического уровня производства дают право называть Группу MTS одной из лидирующих компаний в области отопления. Но компания не останавливается на достигнутом. Актуальные цели и задачи сегодняшнего дня – повышение конкурентоспособности, поиск инновационных решений и завоевание новых рынков.

Реализация данных задач требует перехода на более высокий уровень организации производства. Благодаря устойчивому положению на рынке, которого мы достигли с помощью высококвалифицированных специалистов компании, мы уверены, что сможем выполнить наши обязательства. Свежие идеи и энтузиазм менеджеров нового поколения помогут в достижении поставленных целей. Однако наша первостепенная задача – по-прежнему сохранять верность принципам, унаследованным от основателя нашей фирмы – принципам, которые формируют лицо компании и являются залогом нашего успеха. Сталкиваясь с постоянно меняющимися потребностями рынка, Группа MTS остается верной своим принципам и сохраняет лидирующие позиции в области отопления и горячего водоснабжения. Это выражается в постоянной рационализации организационной структуры и оптимизации портфеля торговых марок.



Особое внимание уделяется фундаментальным аспектам конкурентоспособности фирмы: качеству и потребительской ценности продукции, инновационным решениям, удобству пользователя, сервисному обслуживанию. Эти факторы выгодно отличают нас от конкурентов. Отдельно стоит отметить высокий уровень социальной ответственности MTS Group. Мы не только вносим вклад в развитие экономики стран, в которых работаем, но и бережно относимся к окружающей среде, что выражается в тщательном подборе материалов, конструкции оборудования и производственных процессов. Наконец, центральное внимание уделяется человеческим ресурсам. Мы убеждены, что профессионализм наших сотрудников, их преданность своему делу и способность работать в команде – неотъемлемые факторы успеха.

История развития



1930 Рождение компании

Своим созданием промышленная империя Merloni обязана Аристиде Мерлони, который открыл небольшую фабрику по производству весов в городе Альбачина.

1940 Рост компании

В 1940 году продукция компании распространилась по всей Италии и заняла 60% внутреннего рынка.

1950 Диверсификация продукции

Были созданы три основных направления: водонагреватели и сантехническая продукция, газовые баллоны и бытовая техника.

1960 Ariston

Была создана торговая марка Ariston (в переводе с греческого – «лучший»). Перед торговой маркой стояла задача выделить продукцию Группы Merloni из общей массы техники. Сегодня марку Ariston знают во всем мире.

1970 Разделение

Аристиде Мерлони, отец-основатель Merloni, поставил своих сыновей Франческо, Антонио и Витторио во главе трех подразделений компании. Главой подразделения сантехнической продукции стал Франческо Мерлони. Вскоре после реорганизации Аристиде Мерлони трагически погиб в автокатастрофе.

1980 Создание Merloni TermoSanitari S.p.A.

Подразделение сантехнической продукции было преобразовано в закрытое акционерное общество и переименовано в Merloni TermoSanitari S.p.A. В 1986 году, после открытия представительств в различных регионах, компания была преобразована в группу MTS.

1997-1998 Глобализация

Группа MTS приобрела торговые марки в различных регионах и странах мира и вышла на международный рынок. Основное внимание было направлено на Азиатский регион: были открыты заводы и сборочные линии в Индии, Китае, Малайзии.

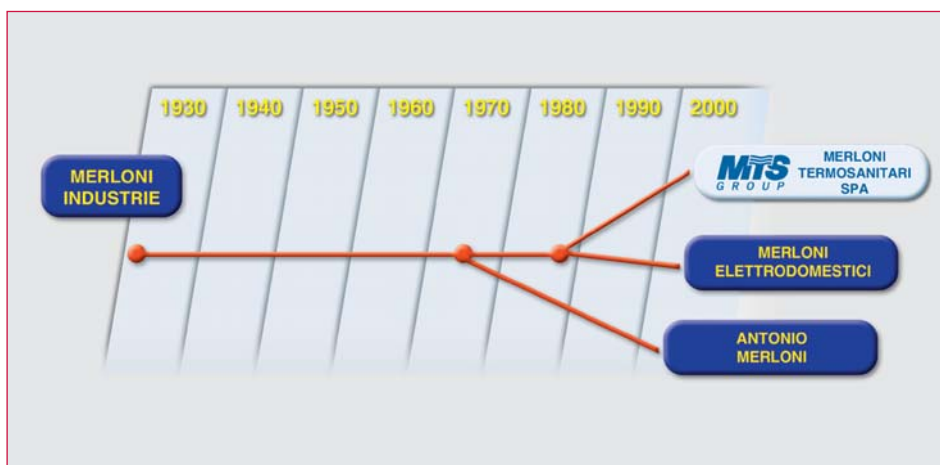

2001 Лидерство в секторе

После поглощения немецкой группы Preussag AG (заводы во Франции и Германии по производству отопительных котлов и водонагревателей под торговыми марками Chaffoteaux & Maury, Elco, Cuenod и Rendamax) группа MTS вышла на одно из лидирующих мест по производству отопительного оборудования. Оборот компании составил более 1 миллиарда Евро.

XXI век Новейшие разработки и высочайшее качество

Активное применение высоких технологий и сервисной поддержки позволяет предлагать нашим покупателям продукцию, которая отличается все большей надежностью и максимальным комфортом в обращении.

Группа MTS сегодня



Со дня своего основания в 30-х годах XX века, Группа MTS прошла огромный путь от небольшого подразделения до крупной международной корпорации, имеющей представительства и заводы на всех континентах, в более чем 150 странах мира. Идеи Аристиде Мерлони, основателя Группы MTS, лежат в основе политики развития и глобализации компании. Корпоративная этика, чувство личной ответственности за результат, вклад в социально-экономическое и культурное развитие общества, защита окружающей среды – вот те принципы, которыми руководствуются сотрудники компании. В зависимости от особенностей рынка наши тактические планы могут изменяться, но корпоративные ценности вечны, неизменны.

Миссия:

Удовлетворять потребности в комфорте покупателей по всему миру, используя новейшие технологии в производстве и обслуживании бытовых и промышленных систем отопления и горячего водоснабжения.

1,2

млрд. Евро
годовой оборот

44

представительства
в Европе, Азии и Америке

24

завода

- 16 в Европе
- 7 в Азии
- 1 в России

7200

рабочих и служащих

Ежегодное
производство более

7,1 млн.

(более 40 млн.
комплектующих)

3

сектора рынка:

- Водонагревательное оборудование
- Отопительное оборудование и кондиционирование
- Комплектующие

6

направлений деятельности:

- Водонагреватели
- Котлы
- Горелки
- Кондиционеры
- Комплектующие
- Сервисные услуги

MTS GROUP

Головной офис в Фабриано,
Италия



Продажа водонагревателей

Группа MTS является признанным лидером в данном секторе. Водонагреватели производятся по всему миру на 24 заводах.

- Электрические и газовые
- Проточные и накопительные
- Настенные и напольные
- Вертикальные и горизонтальные
- Для домашнего и промышленного использования (объемом от 10 до 500 литров)
- Самые последние технологии антикоррозийного покрытия бака (серебряное покрытие, нержавеющая сталь)
- Гарантия до 7 лет



Сервисное обслуживание

Сервисное обслуживание - одно из важнейших направлений деятельности Группы MTS.

- Квалифицированная техническая служба
- Широкая сеть сервисных центров по всей России
- Пополняемый склад запчастей в Москве и в региональных сервисных центрах
- Организации имеют возможность получить статус авторизованного сервисного центра
- Бесплатные обучающие курсы и тренинги для продавцов и консультантов
- Профессиональные консультации по вопросам проектирования объектов с квартирным отоплением

Продажа отопительного оборудования

Новейшие технологии по производству позволили Группе MTS завоевать лидирующие позиции на европейском рынке отопительной продукции.

- Газовые настенные котлы для отопления и обеспечения горячей водой, с закрытой и открытой камерой сгорания для коттеджного и квартирного отопления (мощностью от 15 до 35 кВт)
- Газовые напольные котлы мощностью от 24 до 1200 кВт
- Бойлеры косвенного нагрева от 120 до 500 литров
- Аксессуары и дымоходы



Маркетинговая поддержка

Как лидер российского рынка в секторе водонагревателей и профессионал в области отопления, Группа MTS осуществляет полномасштабную маркетинговую поддержку и способствует продвижению торговой марки Ariston на российском рынке.

- Промо-акции в точках продаж
- Предоставление презентационного оборудования для точек продаж
- Распространение информационных материалов
- Ежегодное участие в выставке «Aqua-Therm»
- Проведение специальных мероприятий
- Программа мотивации для лучших дистрибуторов

Группа MTS в России

Для Merloni TermoSanitari S.p.A. развитие российского рынка является одним из приоритетных направлений.

1995-1996 гг. Группа MTS открыла представительство в России

Представительство Группы MTS сформировало широчайшую дистрибьюторскую сеть по странам СНГ, создало систему оперативного сервисного обслуживания, осуществляло маркетинговую поддержку продвижения продукции.

2003 Российская сборка водонагревателей

Для сокращения сроков исполнения заказов были открыты линии по сборке электрических водонагревателей в городе Всеволожске Ленинградской области.

8

филиалов в России и Белоруссии.
Центральный офис и производство: Всеволожск, Ленинградская область

400 специалистов, рабочих и служащих

2002 Создание ООО «Мерлони Термосанитари Русь»

Учитывая потенциал роста российского рынка и желая быть как можно ближе к потребителю, Группа MTS приняла решение о создании собственного производства в России. В феврале 2002 года было зарегистрировано ООО «Мерлони Термосанитари Русь».



0,6 млн.

готовой продукции было продано в 2007 году

200

авторизованных сервисных центров

2005 Запуск производства полного цикла

В январе 2005 года в г. Всеволожск Ленинградской области завершилось строительство завода полного цикла по производству накопительных водонагревателей.

2006-2007 гг. Расширение деятельности в регионах

Компания «Мерлони Термосанитари Русь» активно расширяет свою деятельность в регионах. На данный момент насчитывается более 70 представителей компании в 15 городах России.

Сегодня ООО «Мерлони Термосанитари Русь» занимает лидирующее положение на российском рынке в секторе водонагревательного оборудования. Продаже газового отопительного оборудования также уделяется значительное внимание. Наша дистрибьюторская сеть насчитывает несколько тысяч партнеров по всей стране.

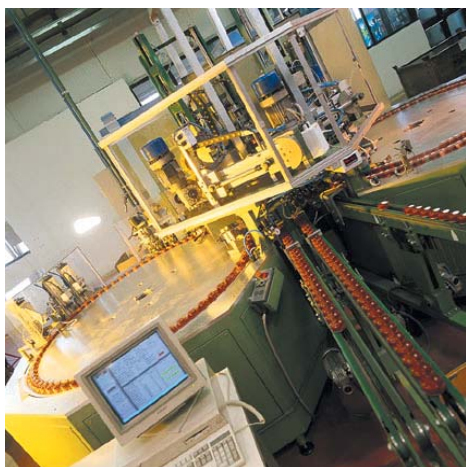

Филиалы и представительства:

- Санкт-Петербург
- Москва
- Хабаровск
- Екатеринбург
- Новосибирск
- Ростов-на-Дону
- Самара
- Минск



Первый в России завод Группы MTS по производству накопительных водонагревателей

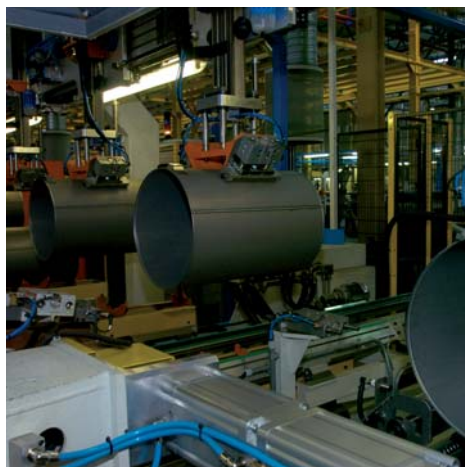

11 апреля 2005 г. состоялось торжественное открытие первого завода Merloni TermoSanitari S.p.A. в России. Новый завод является самым современным в мире производством Группы MTS.

Строительство завода, площадь которого в настоящее время составляет 17 800 кв. м, велось с 2003-го по 2005-й год. Годовой объем производства водонагревателей Ariston - около 600 тыс. штук

Планируется также введение в эксплуатацию второй очереди завода площадью 15 000 кв. м, по окончании строительства которой производство возрастет до 1 млн. водонагревателей в год.

Под данный проект уже выделена территория.

Инвестиции в производство первой очереди составили 30 млн.

Евро, планируемые инвестиции в открытие второй очереди завода составят еще 15 млн. Евро.

На заводе работает 250 человека, производственный процесс автоматизирован на 95%. Предприятие является производством полного цикла оснащено оборудованием, специально разработанным итальянскими компаниями для данного проекта.

В ассортименте продукции, выпускаемой заводом, – накопительные водонагреватели емкостью от 30 до 150 л, предназначенные как для бытового, так и для промышленного использования.

С марта 2008 на заводе начался выпуск новой серии водонагревателей ABS (Absolute Bodyguard System).

Новые водонагреватели отличаются многоуровневой системой безопасности – каждый водонагреватель комплектуется УЗО

(устройством защитного отключения), а также принципиально

новым защитным покрытием Ag+, позволяющим увеличить защиту от коррозии и способствовать очищению воды за счет содержания серебра.

«Для холдинга Группа MTS Россия является стратегически важным и перспективным рынком, – говорит генеральный директор ООО «Мерлони Термосанитари Русь» Габриэле Монтези.

– Являясь несомненным лидером в области водонагревателей, мы построили рынок в России и создали местное производство водонагревательной техники, отличающееся внедрением передовых разработок и технологий».

По результатам 2006 года российский завод выиграл главный приз за качество в ежегодном внутрикорпоративном конкурсе среди всех заводов компании под названием Quality Grant Prix. Целью данного конкурса является оценка и последующее сравнение заводов по ряду показателей таких, как уровень качества, уровень обращений в сервисные центры и т.д. Кроме того, оценивается уровень менеджмента завода. Конкурс проводится итальянским руководством головного офиса компании. В нем принимают участие все заводы, при этом выбирается тройка номинантов. В 2007 году российский завод занял 2-е место по итогам конкурса Quality Grand Prix.

Таким образом, завод во Всеволожске подтвердил свой высокий уровень. Это большое достижение, поскольку многие из 24 действующих заводов ни разу за все годы их работы не получали приза.

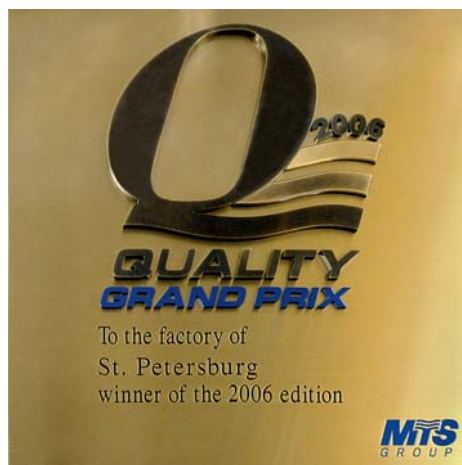

PROSEIL

(Promozione della sicurezza elettrica) – это масштабная европейская программа «За электрическую безопасность»

ARISTON в России присоединяется к европейской программе по электробезопасности – PROSEIL

Партнеры программы, такие влиятельные организации как:

- Федерация производителей электротехники и электроники - ANIE
- Производители, поставщики и дистрибьюторы электроэнергии - Enel, La Federeletrica (аналог РАО ЕЭС)
- Органы по стандартизации и сертификации электрического оборудования (IIE CEI, L'IMQ)
- Национальная федерация оптовиков и дистрибьюторов электроматериалов
- Национальный союз потребителей
- Организаторы тематических выставок (INTEL) и др.

Цель программы

Способствовать распространению идеи электрической безопасности и повышать качество жизни конечных потребителей, информируя их о новинках рынка электроприборов и их корректном применении.

Нельзя забывать, что современный дом – это сложнейшее техническое сооружение, непредсказуемая совокупность энергетических потоков.

ДОМ ДОЛЖЕН БЫТЬ БЕЗОПАСНЫМ!

ARISTON в первую очередь думает об этом и предлагает новую линейку водонагревателей.

ABS –

новая серия водонагревателей ARISTON с многоуровневой системой безопасности

Absolute Bodyguard System

Принципиально новая, запатентованная система безопасности. Система включает в себя три элемента безопасности: УЗО (устройство защитного отключения), предохранительный клапан с порогом сброса давления 7 атм. и термостат управления и безопасности.

• УЗО – защитит всю семью от возможного поражения током. УЗО мгновенно отключает напряжение в случае неисправностей электропроводки и электрооборудования и позволяет избежать гибели и травм людей от поражения электрическим током, возгораний, пожаров и их последствий. ARISTON – единственный производитель водонагревателей, предлагающий УЗО в России как неотъемлемую часть водонагревателя.

• Предохранительный клапан – защитит от скачка давления в водопроводе и не позволит подняться давлению воды в водонагревателе выше 7 атм. Тем самым предохраняет бак от перегрузок и значительно увеличивает надежность и долговечность водонагревателя.

• Термостат – защитит от ожога горячей водой. Двухступенчатая система безопасности включает в себя термостат управления и термостат безопасности и ни при каких обстоятельствах не позволит температуре горячей воды подняться выше допустимой.



Silver Protection – Ag+



Эксклюзивное серебряное покрытие защищает от коррозии и очищает воду. Компания MTS Group разработала принципиально новый состав для защиты от коррозии и очищения воды на основе серебра.

Результаты исследований показали, во-первых, идеальное соответствие нового материала основным требованиям по надежности, долговечности, прочности, эластичности, устойчивости к термическим ударам и тепловым деформациям. А главное к коррозионной стойкости, т.к. серебро обладает ярко выраженными антикоррозийными свойствами.

Во-вторых, было выявлено, что добавка ионов серебра в покрытие водонагревателя приводит к их частичной миграции в воду. Вода приобретает бактериологические свойства в отношении ряда микроорганизмов. Таким образом, поверхность прибора и помещенная внутри него вода полностью защищены от бактерий.

При этом, спектр действия ионов серебра распространяется на 650 видов бактерий (для сравнения – спектр действия любого антибиотика - 5-10 видов бактерий). Для уничтожения бактерий серебро намного активнее хлора, не дает токсических соединений с примесями воды и не имеет специфического запаха. Выявлено, что серебро уничтожает болезнетворную микрофлору, не нарушая при этом деятельность полезных организму бактерий.

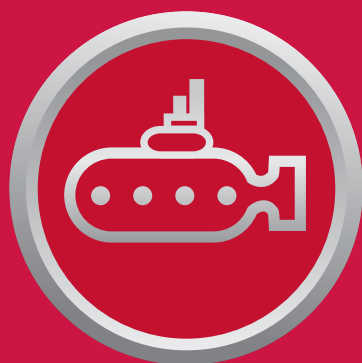

LONG LIFE SYSTEM

При производстве водонагревателей используются проверенные сварочные технологии изготовления глубоководных аппаратов - замочное соединение сварных швов, варка MICRO PLASMA TIG. Это гарантирует максимальную надежность и самый долгий срок службы водонагревателя.

Водонагреватели, сваренные по технологии MICRO PLASMA TIG, выдерживают гидроудары в водопроводе до 30 атм. – значительно увеличивается срок службы водонагревателя.



Уникальная обработка нержавеющей стали «АНТИОКСИДНАЯ ЗАЩИТА»

Уникальная обработка нержавеющей стали «Антиоксидная защита» обеспечивает дополнительную защиту бака в сварных соединениях. В зоне сварки происходит изменение структуры металла, его химического состава и физических свойств. Возникают напряжения в местах соединений. Все это приводит к ослаблению стойкости к окислению и, как следствие, ведет к возникновению сквозной коррозии.

«Антиоксидная защита» - это специальная химическая обработка внутреннего бака, защищающая сварные швы нержавеющей стали от опасного воздействия хлора и активного кислорода, растворенного в воде.

Исследования показали, что антиоксидное покрытие увеличивает стойкость к коррозии до 12 раз по сравнению с аналогичной необработанной сталью.

Графические символы, используемые в каталоге

Философия Ariston: всегда идти навстречу клиенту. Поэтому для обозначения наиболее существенных характеристик водонагревателей Ariston в данном каталоге используются графические символы.

Графические символы позволят Вам быстро сориентироваться в модельном ряде и определить ключевые особенности каждой модели.



ABSOLUT BODYGUARD SYSTEM - уникальная система безопасности, включающая в себя защитное устройство от утечек и удара током (УЗО), защитный клапан от избыточного давления, термостат управления и безопасности



МИРОВОЙ ЛИДЕР ПО ПРОИЗВОДСТВУ ВОДОНАГРЕВАТЕЛЕЙ



SILVER PROTECTION - эксклюзивное серебряное покрытие для защиты внутреннего бака от коррозии и очищения воды



ЭКОНОМИЯ ТЕПЛА ЗА СЧЕТ СВЕРХПЛОТНОЙ ТЕПЛОИЗОЛЯЦИИ



LONG LIFE SYSTEM - проверенные технологии, применяемые при строительстве глубоководных аппаратов гарантируют самый долгий срок службы водонагревателя (замочное соединение сварных швов, сварка Micro Plasma TIG)



ЗАЩИТНЫЙ КЛАПАН ОТ ИЗБЫТОЧНОГО ДАВЛЕНИЯ В КОМПЛЕКТЕ



Уникальная обработка нержавеющей стали «Антиоксидная защита» обеспечивает дополнительную защиту бака в сварных соединениях



ЭЛЕКТРИЧЕСКИЙ КАБЕЛЬ В КОМПЛЕКТЕ



Технология распределения воды обеспечивает большее количество нагретой воды для душа за меньшее время



УДОБНАЯ РЕГУЛИРОВКА ТЕМПЕРАТУРЫ



ДВОЙНАЯ МОЩНОСТЬ. Ускоренный нагрев воды за счет второго ТЭНа (1,5 кВт+1 кВт)



СРОК ГАРАНТИИ 3 ГОДА



Функция антибактериальной очистки за счет автоматического нагрева воды до 80°C через определенные интервалы времени



СРОК ГАРАНТИИ 5 ЛЕТ



ИТАЛЬЯНСКИЙ ДИЗАЙН



СРОК ГАРАНТИИ 7 ЛЕТ

0 преимуществ в деталях

ВЫСОКОКАЧЕСТВЕННЫЕ КОМПЛЕКТУЮЩИЕ

Все комплектующие разрабатываются и изготавливаются на заводах Ariston. Качество производства тщательно контролируется и соответствует самым строгим европейским стандартам.

ТЕХНОЛОГИИ, СБЕРЕГАЮЩИЕ ОКРУЖАЮЩУЮ СРЕДУ

Ariston уделяет значительное внимание защите окружающей среды. Все производственные процессы не оказывают вредного влияния на окружающую среду: мы не используем фторхлоруглеродороды (CFC) для изготовления теплоизоляции и стараемся максимально использовать материалы, пригодные к вторичной переработке.

ТЕХНОЛОГИЯ РАСПРЕДЕЛЕНИЯ ВОДЫ ОБЕСПЕЧИВАЕТ БОЛЬШЕЕ КОЛИЧЕСТВО НАГРЕТОЙ ВОДЫ ДЛЯ ДУША ЗА МЕНЬШЕЕ ВРЕМЯ

Благодаря новой уникальной технологии подачи холодной воды перемешивание холодного и горячего слоев воды в баке сведено к абсолютному минимуму. Уникальность технологии в количестве, форме и расположении отверстий в рассекателе на входе холодной воды. Это позволяет получать на 15-20% больше горячей воды с комфортной температурой, чем может дать обыкновенный водонагреватель. Иногда именно этих минут не хватает, чтобы принять полноценный душ.



Устройство водонагревателя

1. ВНЕШНИЙ КОРПУС

ИЗ СТАЛИ ИЛИ ПЛАСТИКА. ОСОБЕННО СТИЛЬНО ВЫГЛЯДЯТ ВОДОНАГРЕВАТЕЛИ ARISTON СЕРИИ ТАЙ-ШЕЙП!

2. КРОНШТЕЙН

3. ВНУТРЕННИЙ БАК

САМАЯ ВАЖНАЯ ЧАСТЬ ВОДОНАГРЕВАТЕЛЯ. ЧТОБЫ ОН ПРОСЛУЖИЛ ВАМ ДОЛГИЕ ГОДЫ И НЕ ПОРТИЛСЯ, ARISTON РАЗРАБОТАЛ ЭКСКЛЮЗИВНОЕ СЕРЕБРЯННОЕ ПОКРЫТИЕ AG+ ДЛЯ ЗАЩИТЫ ОТ КОРРОЗИИ И ОЧИСТКИ ВОДЫ (В МОДЕЛЯХ СЕРИИ ABS SILVER)

4. МАГНИЕВЫЙ АНОД

ДОПОЛНИТЕЛЬНО ЗАЩИЩАЕТ БАК ОТ ОБРАЗОВАНИЯ РЖАВЧИНЫ. АНОД, НЕЙТРАЛИЗУЯ ДЕЙСТВИЕ КОРРОЗИИ, ПОСТЕПЕННО РАЗРУШАЕТСЯ. ЧТОБЫ ПРОДЛИТЬ ЖИЗНЬ ВАШЕМУ ВОДОНАГРЕВАТЕЛЮ, ARISTON РЕКОМЕНДУЕТ ЗАМЕНЯТЬ АНОД НЕ РЕЖЕ, ЧЕМ ОДИН РАЗ В ДВА ГОДА

5. ВЫХОД ГОРЯЧЕЙ ВОДЫ

6. ВХОД ХОЛОДНОЙ ВОДЫ

С РАССЕКATEЛЕМ NANOMIX™

РЕВОЛЮЦИОННЫЙ ДИЗАЙН РАССЕКATEЛЯ NANOMIX™ ПОЗВОЛЯЕТ НЕ ПЕРЕМЕШИВАТЬ СЛОИ ХОЛОДНОЙ И ГОРЯЧЕЙ ВОДЫ ВНУТРИ ВОДОНАГРЕВАТЕЛЯ И ОБЕСПЕЧИВАЕТ ПОЛУЧЕНИЕ ГОРЯЧЕЙ ВОДЫ КОМФРТНОЙ ТЕМПЕРАТУРЫ 40°C НА 15-20% БОЛЬШЕ, ЧЕМ ОБЫКНОВЕННЫЙ ВОДОНАГРЕВАТЕЛЬ.

7. ТЕПЛОИЗОЛЯЦИЯ ИЗ ЭКОЛОГИЧЕСКИ ЧИСТОГО ПЕНОПОЛИУРЕТАНА

ВОДА ДОЛГО ОСТАЕТСЯ ГОРЯЧЕЙ, И ВЫ ЭКОНОМИТЕ ЭЛЕКТРОЭНЕРГИЮ

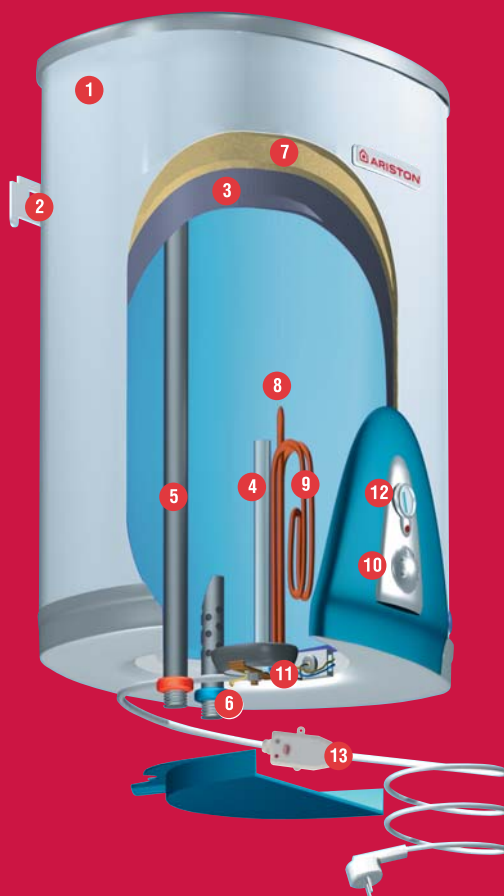

8. ТЕРМОСТАТ

ПОЗВОЛЯЕТ ВАМ КОНТРОЛИРОВАТЬ ТЕМПЕРАТУРУ ВОДЫ (ОТ 42 ДО 80°C). ДОПОЛНИТЕЛЬНЫЙ ТЕРМОСТАТ БЕЗОПАСНОСТИ НЕ ДОПУСТИТ ПЕРЕГРЕВА ВОДЫ - ВОДОНАГРЕВАТЕЛЬ ПРОСТО ОТКЛЮЧИТСЯ.

9. ТЭН ИЛИ НАГРЕВАТЕЛЬНЫЙ ЭЛЕМЕНТ

ВЫПОЛНЕН ИЗ МЕДИ - ВОДА НАГРЕВАЕТСЯ БЫСТРЕЕ, И ВЫ ЭКОНОМИТЕ ЭЛЕКТРОЭНЕРГИЮ. В МОДЕЛЯХ ТАЙ ШЕЙП ТЭН ДОПОЛНИТЕЛЬНО ОБРАБАТЫВАЕТСЯ ДЛЯ УЛУЧШЕННОЙ ЗАЩИТЫ ОТ НАКИПИ.

10. ВНЕШНИЙ РЕГУЛЯТОР ТЕМПЕРАТУРЫ ВОДЫ

11. ФЛАНЕЦ

ОСНОВАНИЕ, НА КОТОРОМ ДЕРЖАТСЯ АНОД, ТЕРМОСТАТ И ТЭН. ФЛАНЕЦ ЗАКРЕПЛЕН БОЛТОМ - ВЫ МОЖЕТЕ ЕГО С ЛЕГКОСТЬЮ ВЫНУТЬ И ПРОВЕСТИ ПРОФИЛАКТИКУ ВАШЕГО ВОДОНАГРЕВАТЕЛЯ.

12. ИНДИКАТОР НАГРЕВА ВОДЫ

13. УЗО (УСТРОЙСТВО ЗАЩИТНОГО ОТКЛЮЧЕНИЯ)

УЗО ОБЕСПЕЧИВАЕТ ЗАЩИТУ ОТ МАЛЕЙШЕЙ УТЕЧКИ ТОКА.

ДВОЙНАЯ МОЩНОСТЬ (2 ТЭНа)

Наличие 2-х ТЭН-ов позволяет значительно ускорить нагрев воды, незначительно повышая расход электроэнергии.



ФУНКЦИЯ АНТИБАКТЕРИАЛЬНОЙ ОЧИСТКИ

Автоматическая функция АНТИБАКТЕРИАЛЬНОЙ ОЧИСТКИ за счет автоматического нагрева воды до 80°C через определенные интервалы времени позволяет уничтожить большинство бактерий



ЭКОНОМИЯ ТЕПЛА ЗА СЧЕТ СВЕРХПЛОТНОЙ ТЕПЛОИЗОЛЯЦИИ

Для максимального сохранения тепла все водонагреватели ARISTON обеспечены экологически чистым материалом - пенополиуретаном. Конструкция плоского бака ARISTON позволяет равномерно распределить пенополиуритан по всей поверхности бака. Это защищает бак от перегрева и экономит электроэнергию. Толщина теплоизолирующего пенополиуретана более 20 мм, используемый тип пенополиуретана и технология нанесения запатентованы.



Как подобрать объем водонагревателя?

При выборе накопительного водонагревателя стоит руководствоваться количеством точек использования горячей воды, а также тем, сколько воды будет использовано (в литрах). Убедитесь, что емкость выбранного бака позволяет обеспечить одновременное использование горячей воды в нескольких местах (душ, ванна, раковина, мойка и т.д.). Таблица поможет Вам определиться, как выбрать объем водонагревателя в зависимости от того, сколько человек будет одновременно пользоваться горячей водой.

Водонагреватель

объемом

**10-15-30
литров**

Количество человек, одновременно пользующихся горячей водой

1

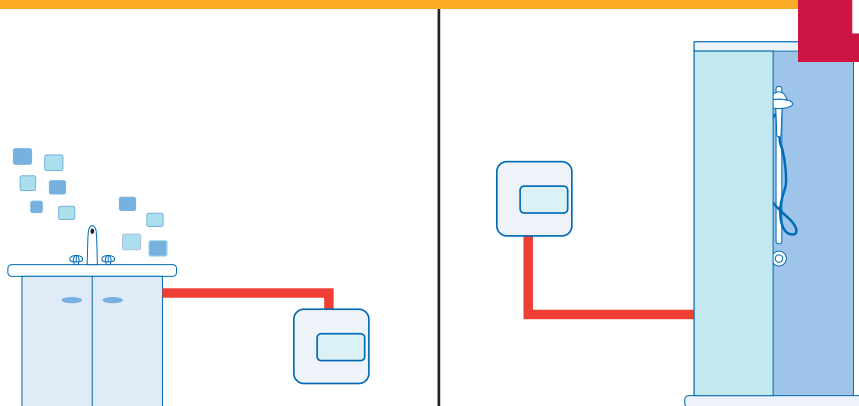

Водонагреватель

объемом

**50-65-80
литров**

Количество человек, одновременно пользующихся горячей водой

2

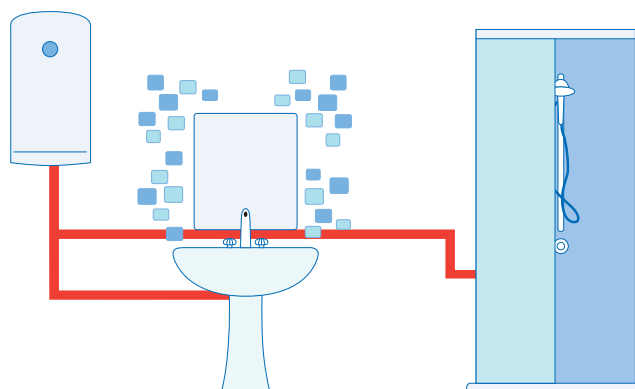

Количество человек, одновременно пользующихся горячей водой

3

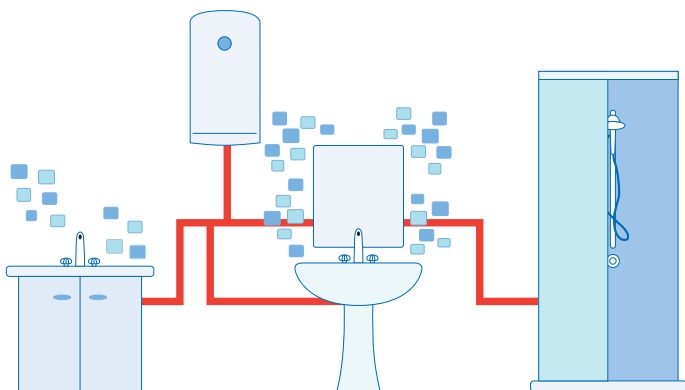

Водонагреватель

объемом

**80-100
литров**

Количество человек, одновременно пользующихся горячей водой

3

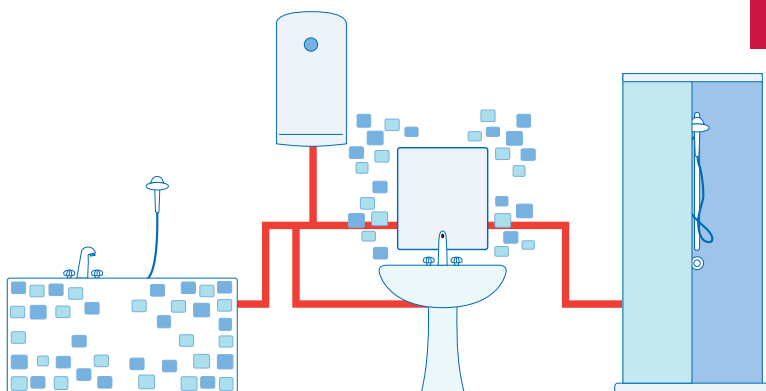

Водонагреватель

объемом

**80-100-120
литров**

Количество человек, одновременно пользующихся горячей водой

4

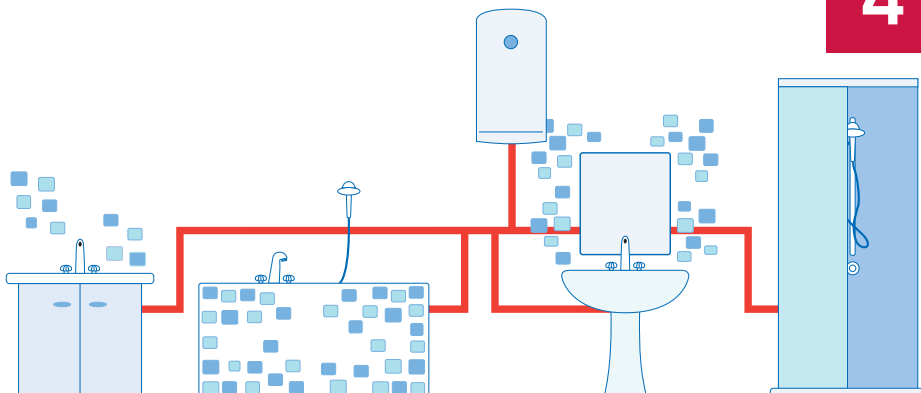

Водонагреватель

объемом

**100-120-150
литров**

ЭЛЕКТРИЧЕСКИЕ НАКОПИТЕЛЬНЫЕ И ПРОТОЧНЫЕ ВОДОНАГРЕВАТЕЛИ



Широкий ассортимент, высокая производительность, простота монтажа и эксплуатации – подтвержденные качества продукции Ariston – признанного лидера в данном секторе.

- Электрические и газовые
- Проточные и накопительные
- Настенные и напольные
- Вертикальные и горизонтальные
- Для домашнего и промышленного использования (объемом от 10 до 500 литров)

ABS™ SHUTTLE / SHUTTLE ELECTRONIC

Новейший модельный ряд водонагревателей с баком из нержавеющей стали от Ariston
ПЛОСКАЯ ФОРМА, НОВАЯ ПЛАТФОРМА
И НОВЫЕ ПЕРСПЕКТИВЫ



НАДЕЖНАЯ КОМПАКТНОСТЬ

ABSOLUTE BODYGUARD SYSTEM

Принципиально новая, запатентованная система безопасности. Система включает в себя три элемента безопасности: УЗО (устройство защитного отключения), предохранительный клапан с порогом сброса давления 7 атм. и термостат управления и безопасности.

КОМПАКТНАЯ ФОРМА ПОЗВОЛЯЕТ ВПИСАТЬ ВОДОНАГРЕВАТЕЛЬ В ЛЮБОЙ ИНТЕРЬЕР

EXTRA POWER двойная мощность, БЫСТРЫЙ НАГРЕВ (1,5 кВт+1 кВт)

ФУНКЦИЯ АНТИБАКТЕРИАЛЬНОЙ ОЧИСТКИ В ЭЛЕКТРОННОЙ МОДЕЛИ

ЭЛЕКТРИЧЕСКИЙ КАБЕЛЬ В КОМПЛЕКТЕ

ABS™ Шаттл Электроник 30-50-80-100



НАСТЕННЫЙ НАКОПИТЕЛЬНЫЙ ЭЛЕКТРИЧЕСКИЙ
ВОДОНАГРЕВАТЕЛЬ С БАКОМ ИЗ НЕРЖАВЕЮЩЕЙ СТАЛИ
ПЛОСКОЙ ФОРМЫ С ЭЛЕКТРОННЫМ УПРАВЛЕНИЕМ



- ABS™ – СИСТЕМА БЕЗОПАСНОСТИ, ВКЛЮЧАЮЩАЯ В СЕБЯ ЗАЩИТНОЕ УСТРОЙСТВО ОТ УТЕЧЕК И УДАРА ТОКОМ (УЗО), ЗАЩИТНЫЙ КЛАПАН ОТ ИЗБЫТОЧНОГО ДАВЛЕНИЯ, А ТАКЖЕ ТЕРМОСТАТ УПРАВЛЕНИЯ И БЕЗОПАСНОСТИ
- НЕ ПОДВЕРЖЕН КОРРОЗИИ - ДОЛГОВЕЧНЫЙ БАК ИЗ НЕРЖАВЕЮЩЕЙ СТАЛИ ВЫСОКОГО КАЧЕСТВА
- АНТИОКСИДАНТНАЯ ЗАЩИТА - УНИКАЛЬНАЯ ОБРАБОТКА БАКА ИЗ НЕРЖАВЕЮЩЕЙ СТАЛИ
- EXTRA POWER – ДВОЙНАЯ МОЩНОСТЬ, БЫСТРЫЙ НАГРЕВ (1,5 кВт+1 кВт)
- ЭЛЕКТРОННОЕ УПРАВЛЕНИЕ
- СВАРКА MICRO PLAZMA TIG
- ЗАЩИТА ОТ ВКЛЮЧЕНИЯ БЕЗ ВОДЫ
- ФУНКЦИЯ АНТИБАКТЕРИАЛЬНОЙ ОЧИСТКИ
- NANOMIX™ – УНИКАЛЬНАЯ ФОРМА РАССЕКATEЛЯ, ПОЗВОЛЯЮЩАЯ ПОЛУЧИТЬ БОЛЬШЕ ВОДЫ ДЛЯ ДУША ЗА МЕНЬШЕЕ ВРЕМЯ
- ТЕПЛОИЗОЛЯЦИЯ ИЗ ПЕНОПОЛИУРЕТАНА - ЗНАЧИТЕЛЬНАЯ ЭКОНОМИЯ ТЕПЛА И ЭЛЕКТРОЭНЕРГИИ
- ВНЕШНИЙ КОРПУС ИЗ СВЕРХЛЕГКОГО И БЕЗОПАСНОГО ПЛАСТИКА
- ЭЛЕКТРИЧЕСКИЙ КАБЕЛЬ - В КОМПЛЕКТЕ

*Плоская форма
Двойная
мощность
Нержавеющая
сталь*

Технические характеристики / Габаритные размеры

		ABS SHT-EL 30 V	ABS SHT-EL 50 V	ABS SHT-EL 80 V	ABS SHT-EL 100 V	ABS SHT-EL 30 H	ABS SHT-EL 50 H	ABS SHT-EL 80 H	ABS SHT-EL 100 H
Объем	л	30	50	80	100	30	50	80	100
Тип установки		V	V	V	V	H	H	H	H
Мощность	Вт	1500/2500	1500/2500	1500/2500	1500/2500	1500/2500	1500/2500	1500/2500	1500/2500
Макс. раб. давление	Бар	6	6	6	6	6	6	6	6
Макс раб. температура	°C	75	75	75	75	75	75	75	75
Время нагрева ΔT=45°C		1ч10мин/42мин	1ч56мин/1ч10мин	3ч06мин/1ч45мин	3ч52мин/2ч19мин	1ч10мин/42мин	1ч56мин/1ч10мин	3ч06мин/1ч45мин	3ч52мин/2ч19мин
Класс защиты	-	IPX4	IPX4	IPX4	IPX4	IPX4	IPX4	IPX4	IPX4
L	мм	603	898	985	910	603	898	985	910
B	мм	270	270	310	360	270	270	310	360
H	мм	380	380	450	540	380	380	450	540
C	мм	320	320	320	320	320	320	320	320
D	мм	-	-	562	430	270	520	562	430
G	мм	-	-	-	-	225.5	395	435	402
Z	мм	202	202	222	247	144	144	166.5	205

МОДЕЛЬ ДЛЯ ВЕРТИКАЛЬНОГО МОНТАЖА

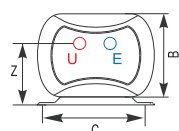
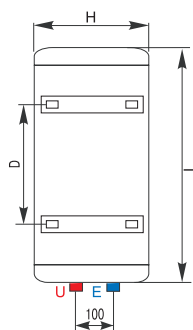

МОДЕЛЬ ДЛЯ ГОРИЗОНТАЛЬНОГО МОНТАЖА

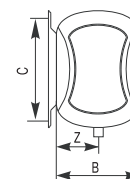
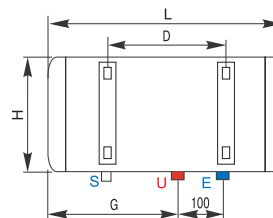

ОБОЗНАЧЕНИЯ

V – модель для вертикального монтажа

H – модель для горизонтального монтажа

E Вход холодной воды (диаметр резьбы G 1/2")

U Выход горячей воды (диаметр резьбы G 1/2")

S Сливное отверстие

ABS™ Шаттл 30-50-80-100

НАСТЕННЫЙ НАКОПИТЕЛЬНЫЙ ЭЛЕКТРИЧЕСКИЙ
ВОДОНАГРЕВАТЕЛЬ С БАКОМ ИЗ НЕРЖАВЕЮЩЕЙ СТАЛИ
ПЛОСКОЙ ФОРМЫ



- ABS™ – СИСТЕМА БЕЗОПАСНОСТИ, ВКЛЮЧАЮЩАЯ В СЕБЯ ЗАЩИТНОЕ УСТРОЙСТВО ОТ УТЕЧЕК И УДАРА ТОКОМ (УЗО), ЗАЩИТНЫЙ КЛАПАН ОТ ИЗБЫТОЧНОГО ДАВЛЕНИЯ, А ТАКЖЕ ТЕРМОСТАТ УПРАВЛЕНИЯ И БЕЗОПАСНОСТИ
- НЕ ПОДВЕРЖЕН КОРРОЗИИ - ДОЛГОВЕЧНЫЙ БАК ИЗ НЕРЖАВЕЮЩЕЙ СТАЛИ ВЫСОКОГО КАЧЕСТВА
- АНТИОКСИДНАЯ ЗАЩИТА - УНИКАЛЬНАЯ ОБРАБОТКА БАКА ИЗ НЕРЖАВЕЮЩЕЙ СТАЛИ
- EXTRA POWER – ДВОЙНАЯ МОЩНОСТЬ, БЫСТРЫЙ НАГРЕВ (1,5 кВт+1 кВт)
- СВАРКА MICRO PLAZMA TIG
- NANOMIX™ – УНИКАЛЬНАЯ ФОРМА РАССЕКТЕЛЯ, ПОЗВОЛЯЮЩАЯ ПОЛУЧИТЬ БОЛЬШЕ ВОДЫ ДЛЯ ДУША ЗА МЕНЬШЕЕ ВРЕМЯ
- ТЕПЛОИЗОЛЯЦИЯ ИЗ ПЕНОПОЛИУРЕТАНА - ЗНАЧИТЕЛЬНАЯ ЭКОНОМИЯ ТЕПЛА И ЭЛЕКТРОЭНЕРГИИ
- ВНЕШНИЙ КОРПУС ИЗ СВЕРХЛЕГКОГО И БЕЗОПАСНОГО ПЛАСТИКА
- ЭЛЕКТРИЧЕСКИЙ КАБЕЛЬ В КОМПЛЕКТЕ

*Плоская форма
Двойная
мощность
Нержавеющая
сталь*

Технические характеристики / Габаритные размеры

		ABS SHT 30 V	ABS SHT 50 V	ABS SHT 80 V	ABS SHT 100 V	ABS SHT 30 H	ABS SHT 50 H	ABS SHT 80 H	ABS SHT 100 H
Объем	л	30	50	80	100	30	50	80	100
Тип установки		V	V	V	V	H	H	H	H
Мощность	Вт	1500/2500	1500/2500	1500/2500	1500/2500	1500/2500	1500/2500	1500/2500	1500/2500
Макс. раб. давление	Бар	6	6	6	6	6	6	6	6
Макс. раб. температура	°C	75	75	75	75	75	75	75	75
Время нагрева ΔT=45°C		1ч10мин/42мин	1ч56мин/1ч10мин	3ч06мин/1ч51мин	3ч52мин/2ч19мин	1ч10мин/42мин	1ч56мин/1ч10мин	3ч06мин/1ч51мин	3ч52мин/2ч19мин
Класс защиты	-	IPX4	IPX4	IPX4	IPX4	IPX4	IPX4	IPX4	IPX4
L	мм	603	898	985	910	603	898	985	910
B	мм	270	270	310	360	270	270	310	360
H	мм	380	380	450	540	380	380	450	540
C	мм	320	320	320	320	320	320	320	320
D	мм	-	-	562	430	270	520	562	430
G	мм	-	-	-	-	225.5	395	435	402
Z	мм	202	202	222	247	144	144	166.5	205

МОДЕЛЬ ДЛЯ ВЕРТИКАЛЬНОГО МОНТАЖА

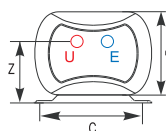
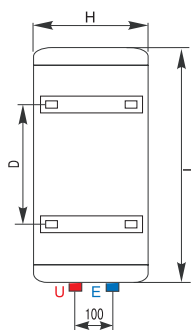

МОДЕЛЬ ДЛЯ ГОРИЗОНТАЛЬНОГО МОНТАЖА

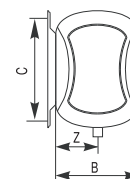
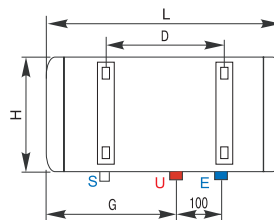

ОБОЗНАЧЕНИЯ

V – модель для вертикального монтажа
H – модель для горизонтального монтажа

E Вход холодной воды (диаметр резьбы G 1/2")
U Выход горячей воды (диаметр резьбы G 1/2")

S Сливное отверстие

ПРИМО 40-50

НАСТЕННЫЙ НАКОПИТЕЛЬНЫЙ ЭЛЕКТРИЧЕСКИЙ ВОДОНАГРЕВАТЕЛЬ
С БАКОМ ИЗ НЕРЖАВЕЮЩЕЙ СТАЛИ ПРЯМОУГОЛЬНОЙ ФОРМЫ



- НЕ ПОДВЕРЖЕН КОРРОЗИИ - ДОЛГОВЕЧНЫЙ БАК ИЗ НЕРЖАВЕЮЩЕЙ СТАЛИ ВЫСОКОГО КАЧЕСТВА
- АНТИОКСИДНАЯ ЗАЩИТА - УНИКАЛЬНАЯ ОБРАБОТКА БАКА ИЗ НЕРЖАВЕЮЩЕЙ СТАЛИ
- ПРЯМОУГОЛЬНЫЙ СТИЛЬНЫЙ КОРПУС
- SLIM - МОДЕЛЬ С УЗКИМ ДИАМЕТРОМ (365 ММ)
- СВАРКА MICRO PLAZMA TIG
- NANOMIX™ - УНИКАЛЬНАЯ ФОРМА РАССЕКТЕЛЯ, ПОЗВОЛЯЮЩАЯ ПОЛУЧИТЬ БОЛЬШЕ ВОДЫ ДЛЯ ДУША ЗА МЕНЬШЕЕ ВРЕМЯ
- ТЕПЛОИЗОЛЯЦИЯ ИЗ ПЕНОПОЛИУРЕТАНА - ЗНАЧИТЕЛЬНАЯ ЭКОНОМИЯ ТЕПЛА И ЭЛЕКТРОЭНЕРГИИ
- ВНЕШНИЙ КОРПУС ИЗ СВЕРХЛЕГКОГО И БЕЗОПАСНОГО ПЛАСТИКА
- СИСТЕМА МГНОВЕННОГО ОТКЛЮЧЕНИЯ ПРИ ПЕРЕГРЕВЕ ВОДЫ
- АВТОКЛАВНЫЙ ФЛАНЕЦ, ОБЛЕГЧАЮЩИЙ ПРОФИЛАКТИКУ
- ЭЛЕКТРИЧЕСКИЙ КАБЕЛЬ - В КОМПЛЕКТЕ



*Нержавеющая
сталь
Компактные
размеры
Стильный дизайн*

Технические характеристики / Габаритные размеры

		PRIMO 40 H	PRIMO 50 H
Объем	л	40	50
Мощность	Вт	1500	1500
Напряжение	В	230	230
Максимальное рабочее давление	Бар	6,5	6,5
Максимальная рабочая температура	°C	80	80
Время нагрева ΔT=45°C	ч, мин	1ч 28мин	1ч 50мин
Тепловые потери при T=60°C	кВт•ч за 24ч	0,76	0,96
Класс защиты от воды и пыли	-	IPX1	IPX1
Вес нетто	кг	10,5	17,5

		PRIMO 40 H	PRIMO 50 H
a	мм	753	892
b	мм	388	527
Упаковка (в)	мм	819	958
Упаковка (ш)	мм	461	461
Упаковка (г)	мм	416	416

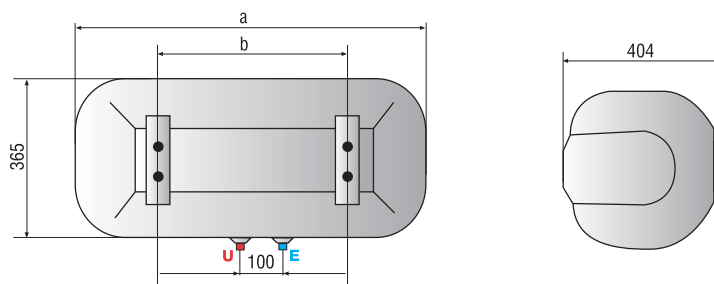

ОБОЗНАЧЕНИЯ

V - модель для вертикального монтажа

H - модель для горизонтального монтажа

E Вход холодной воды (диаметр резьбы G 1/2")

U Выход горячей воды (диаметр резьбы G 1/2")

ABS™ ПЛАТИНУМ ПАУЭР СЛИМ 30-50-65-80

НАСТЕННЫЙ НАКОПИТЕЛЬНЫЙ ЭЛЕКТРИЧЕСКИЙ ВОДОНАГРЕВАТЕЛЬ
С БАКОМ ИЗ НЕРЖАВЕЮЩЕЙ СТАЛИ С ДВОЙНОЙ МОЩНОСТЬЮ



- ABS™ – СИСТЕМА БЕЗОПАСНОСТИ, ВКЛЮЧАЮЩАЯ В СЕБЯ ЗАЩИТНОЕ УСТРОЙСТВО ОТ УТЕЧЕК И УДАРА ТОКОМ (УЗО), ЗАЩИТНЫЙ КЛАПАН ОТ ИЗБЫТОЧНОГО ДАВЛЕНИЯ, А ТАКЖЕ ТЕРМОСТАТ УПРАВЛЕНИЯ И БЕЗОПАСНОСТИ
- НЕ ПОДВЕРЖЕН КОРРОЗИИ – ДОЛГОВЕЧНЫЙ БАК ИЗ НЕРЖАВЕЮЩЕЙ СТАЛИ ВЫСОКОГО КАЧЕСТВА
- АНТИОКСИДАНТНАЯ ЗАЩИТА – УНИКАЛЬНАЯ ОБРАБОТКА БАКА ИЗ НЕРЖАВЕЮЩЕЙ СТАЛИ
- EXTRA POWER – ДВОЙНАЯ МОЩНОСТЬ, БЫСТРЫЙ НАГРЕВ (1,5 кВт+1 кВт)
- SLIM – МОДЕЛИ С УЗКИМ ДИАМЕТРОМ (353 мм)
- СВАРКА MICRO PLAZMA TIG
- ФУНКЦИЯ АНТИБАКТЕРИАЛЬНОЙ ОЧИСТКИ
- NANOMIX™ – УНИКАЛЬНАЯ ФОРМА РАССЕКТЕЛЯ, ПОЗВОЛЯЮЩАЯ ПОЛУЧИТЬ БОЛЬШЕ ВОДЫ ДЛЯ ДУША ЗА МЕНЬШЕЕ ВРЕМЯ
- ТЕПЛОИЗОЛЯЦИЯ ИЗ ПЕНОПОЛИУРЕТАНА – ЗНАЧИТЕЛЬНАЯ ЭКОНОМИЯ ТЕПЛА И ЭЛЕКТРОЭНЕРГИИ
- СВЕРХПРОЧНЫЙ МЕТАЛЛИЧЕСКИЙ ВНЕШНИЙ КОРПУС
- АВТОКЛАВНЫЙ ФЛАНЕЦ, ОБЛЕГЧАЮЩИЙ ПРОФИЛАКТИКУ
- ЭЛЕКТРИЧЕСКИЙ КАБЕЛЬ – В КОМПЛЕКТЕ

*Система безопасности
ABS™
Двойная мощность
Компактные размеры*

Технические характеристики / Габаритные размеры

		ABS PLT PW 30 V SLIM	ABS PLT PW 50 V SLIM	ABS PLT PW 50 H SLIM	ABS PLT PW 65 V SLIM	ABS PLT PW 65 H SLIM	ABS PLT Power 80 V SLIM
Объем	л	30	50	50	65	65	80
Мощность	Вт	1500/2500	1500/2500	1500/2500	1500/2500	1500/2500	1500/2500
Напряжение	В	230	230	230	230	230	230
Максимальное рабочее давление	Бар	6,5	6,5	6,5	6,5	6,5	6,5
Максимальная рабочая t°	°C	75	75	75	75	75	75
Время нагрева ΔT=45°C	ч/мин	1ч 10мин / 42мин	1ч 56мин / 1ч 10мин	1ч 56мин / 1ч 10мин	2ч 31мин / 1ч 30мин	2ч 31мин / 1ч 30мин	3ч 06мин / 1ч 51мин
Тепловые потери при T=60°C	кВт•ч за 24ч	0,85	1,2	1,4	1,3	1,5	1,5
Класс защиты от воды и пыли	--	IPX3	IPX3	IPX3	IPX3	IPX1	IPX3
Вес нетто	кг	9,5	15	15	17,5	17,5	20

	ABS PLT PW 30 V SLIM	ABS PLT PW 50 V SLIM	ABS PLT PW 50 H SLIM	ABS PLT PW 65 V SLIM	ABS PLT PW 65 H SLIM	ABS PLT PW 80 V SLIM
A	588	837	837	981	981	1178
B	145	145	64,5	145	64,5	145
C	-	-	141	-	141	-
D	-	-	491	-	635	-
X	353	353	353	353	353	353
Y	373	373	373	373	373	373
Упаковка [в]	638	888	888	1033	1033	1228
Упаковка [ш]	370	370	400	370	400	370
Упаковка [г]	400	400	400	400	400	400

МОДЕЛЬ ДЛЯ ГОРИЗОНТАЛЬНОГО МОНТАЖА

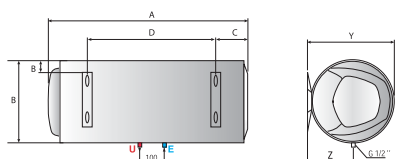

МОДЕЛЬ ДЛЯ ВЕРТИКАЛЬНОГО МОНТАЖА

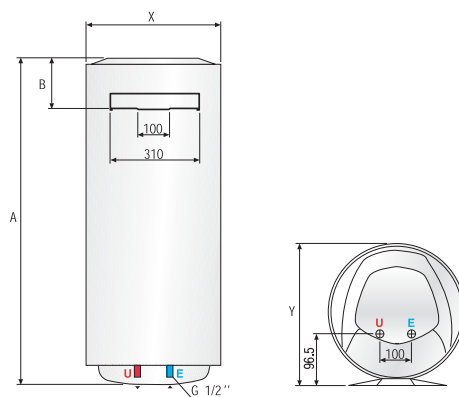

ОБОЗНАЧЕНИЯ

V – модель для вертикального монтажа

H – модель для горизонтального монтажа

E Вход холодной воды (диаметр резьбы G 1/2")

U Выход горячей воды (диаметр резьбы G 1/2")

ABS™ ПЛАТИНУМ ПАУЭР 50-80-100



НАСТЕННЫЙ НАКОПИТЕЛЬНЫЙ ЭЛЕКТРИЧЕСКИЙ
ВОДОНАГРЕВАТЕЛЬ С БАКОМ ИЗ НЕРЖАВЕЮЩЕЙ СТАЛИ
С ДВОЙНОЙ МОЩНОСТЬЮ



- ABS™ – СИСТЕМА БЕЗОПАСНОСТИ, ВКЛЮЧАЮЩАЯ В СЕБЯ ЗАЩИТНОЕ УСТРОЙСТВО ОТ УТЕЧЕК И УДАРА ТОКОМ (УЗО), ЗАЩИТНЫЙ КЛАПАН ОТ ИЗБЫТОЧНОГО ДАВЛЕНИЯ, А ТАКЖЕ ТЕРМОСТАТ УПРАВЛЕНИЯ И БЕЗОПАСНОСТИ
- НЕ ПОДВЕРЖЕН КОРРОЗИИ - ДОЛГОВЕЧНЫЙ БАК ИЗ НЕРЖАВЕЮЩЕЙ СТАЛИ ВЫСОКОГО КАЧЕСТВА
- АНТИОКСИДНАЯ ЗАЩИТА - УНИКАЛЬНАЯ ОБРАБОТКА БАКА ИЗ НЕРЖАВЕЮЩЕЙ СТАЛИ
- EXTRA POWER – ДВОЙНАЯ МОЩНОСТЬ, БЫСТРЫЙ НАГРЕВ (1,5 кВт+1 кВт)
- СВАРКА MICRO PLAZMA TIG
- ФУНКЦИЯ АНТИБАКТЕРИАЛЬНОЙ ОЧИСТКИ
- NANOMIX™ – УНИКАЛЬНАЯ ФОРМА РАСКЕТАТЕЛЯ, ПОЗВОЛЯЮЩАЯ ПОЛУЧИТЬ БОЛЬШЕ ВОДЫ ДЛЯ ДУША ЗА МЕНЬШЕЕ ВРЕМЯ
- ТЕПЛОИЗОЛЯЦИЯ ИЗ ПЕНОПОЛИУРЕТАНА - ЗНАЧИТЕЛЬНАЯ ЭКОНОМИЯ ТЕПЛА И ЭЛЕКТРОЭНЕРГИИ
- СВЕРХПРОЧНЫЙ МЕТАЛЛИЧЕСКИЙ ВНЕШНИЙ КОРПУС
- АВТОКЛАВНЫЙ ФЛАНЕЦ, ОБЛЕГЧАЮЩИЙ ПРОФИЛАКТИКУ
- ЭЛЕКТРИЧЕСКИЙ КАБЕЛЬ В КОМПЛЕКТЕ

Система безопасности
ABS™
Двойная мощность
Нержавеющая сталь

Технические характеристики / Габаритные размеры

		ABS PLT PW 50 V	ABS PLT PW 80 V	ABS PLT PW 100 V			ABS PLT PW 50 V	ABS PLT PW 80 V	ABS PLT PW 100 V
Объем	л	50	80	100	A	мм	553	758	913
Мощность	Вт	1500/2500	1500/2500	1500/2500	B	мм	163	163	166
Напряжение	В	230	230	230	E	мм	165	165	165
Максимальное рабочее давление	Бар	6,5	6,5	6,5	X	мм	450	450	450
Максимальная рабочая t°	°C	75	75	75	Y	мм	470	470	470
Время нагрева ΔT=45°C	ч/мин	1ч 56мин/	3ч 06мин/	3ч 52мин/	Упаковка (в)	мм	603	808	963
		1ч 10мин	1ч 51мин	2ч 19 мин					
Тепловые потери при T=60°C	кВт•ч за 24ч	0,96	1,22	1,39	Упаковка (г)	мм	497	497	497
Класс защиты от воды и пыли	--	IPX3	IPX3	IPX3					
Вес нетто	кг	12,7	19	22					

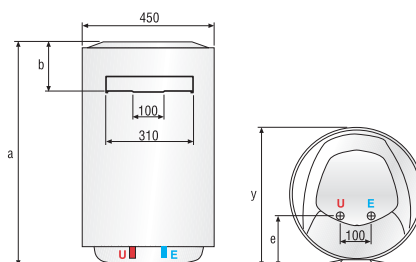

ОБОЗНАЧЕНИЯ

V – модель для вертикального монтажа

H – модель для горизонтального монтажа

E Вход холодной воды (диаметр резьбы G 1/2")

U Выход горячей воды (диаметр резьбы G 1/2")

ABS™ ПЛАТИНУМ СЛИМ 30-50-65-80

НАСТЕННЫЙ НАКОПИТЕЛЬНЫЙ ЭЛЕКТРИЧЕСКИЙ
ВОДОНАГРЕВАТЕЛЬ С БАКОМ ИЗ НЕРЖАВЕЮЩЕЙ СТАЛИ



- ABS™ – СИСТЕМА БЕЗОПАСНОСТИ, ВКЛЮЧАЮЩАЯ В СЕБЯ ЗАЩИТНОЕ УСТРОЙСТВО ОТ УТЕЧЕК И УДАРА ТОКОМ (УЗО), ЗАЩИТНЫЙ КЛАПАН ОТ ИЗБЫТОЧНОГО ДАВЛЕНИЯ, А ТАКЖЕ ТЕРМОСТАТ УПРАВЛЕНИЯ И БЕЗОПАСНОСТИ
- НЕ ПОДВЕРЖЕН КОРРОЗИИ - ДОЛГОВЕЧНЫЙ БАК ИЗ НЕРЖАВЕЮЩЕЙ СТАЛИ ВЫСОКОГО КАЧЕСТВА
- АНТИОКСИДНАЯ ЗАЩИТА - УНИКАЛЬНАЯ ОБРАБОТКА БАКА ИЗ НЕРЖАВЕЮЩЕЙ СТАЛИ
- SLIM - МОДЕЛИ С УЗКИМ ДИАМЕТРОМ (353 ММ)
- СВАРКА MICRO PLAZMA TIG
- NANOMIX™ – УНИКАЛЬНАЯ ФОРМА РАССЕКАТЕЛЯ, ПОЗВОЛЯЮЩАЯ ПОЛУЧИТЬ БОЛЬШЕ ВОДЫ ДЛЯ ДУША ЗА МЕНЬШЕЕ ВРЕМЯ
- ТЕПЛОИЗОЛЯЦИЯ ИЗ ПЕНОПОЛИУРЕТАНА - ЗНАЧИТЕЛЬНАЯ ЭКОНОМИЯ ТЕПЛА И ЭЛЕКТРОЭНЕРГИИ
- СВЕРХПРОЧНЫЙ МЕТАЛЛИЧЕСКИЙ ВНЕШНИЙ КОРПУС
- АВТОКЛАВНЫЙ ФЛАНЕЦ, ОБЛЕГЧАЮЩИЙ ПРОФИЛАКТИКУ
- ЭЛЕКТРИЧЕСКИЙ КАБЕЛЬ - В КОМПЛЕКТЕ

*Система безопасности
ABS™
Нержавеющая сталь
Компактные размеры*

Технические характеристики / Габаритные размеры

		ABS PLT 30 V SLIM	ABS PLT 30 H SLIM	ABS PLT 50 V SLIM	ABS PLT 50 H SLIM	ABS PLT 65 V SLIM	ABS PLT 65 H SLIM	ABS PLT 80 V SLIM
Объем	л	30	30	50	50	65	65	80
Мощность	Вт	1500	1500	1500	1500	1500	1500	1500
Напряжение	В	230	230	230	230	230	230	230
Максимальное рабочее давление	Бар	6.5	6.5	6.5	6.5	6.5	6.5	6.5
Максимальная рабочая температура	°C	75	75	75	75	75	75	75
Время нагрева ΔT=45°C	ч, мин	1ч 10м.	1ч 10м.	1ч 56м.	1ч 56м.	2ч 31м.	2ч 31м.	3ч 06м.
Тепловые потери при T=60°C	кВт•ч за 24ч	0,85	1,1	1,2	1,4	1,3	1,5	1,5
Класс защиты от воды и пыли	-	IPX3	IPX1	IPX3	IPX1	IPX3	IPX1	IPX3
Вес нетто	кг	9,5	9,5	15	15	17,5	17,5	20
		ABS PLT 30 V SLIM	ABS PLT 30 H SLIM	ABS PLT 50 V SLIM	ABS PLT 50 H SLIM	ABS PLT 65 V SLIM	ABS PLT 65 H SLIM	ABS PLT 80 V SLIM
A	мм	588	588	837	837	981	981	1178
B	мм	145	64,5	45	64,5	145	64,5	145
C	мм	-	141	-	141	-	141	-
D	мм	-	242	-	491	-	635	-
E	мм	96,5	-	96,5	-	96,5	-	96,5
X	мм	353	353	353	353	353	353	353
Y	мм	373	373	373	373	373	373	373
Z	мм	-	196,5	-	196,5	-	196,5	-
Упаковка (в)	мм	638	638	888	888	1033	1033	1228
Упаковка (ш)	мм	370	400	370	400	370	400	370
Упаковка (г)	мм	400	400	400	400	400	400	400

МОДЕЛЬ ДЛЯ ВЕРТИКАЛЬНОГО МОНТАЖА

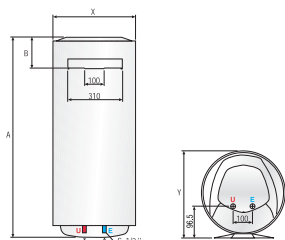

МОДЕЛЬ ДЛЯ ГОРИЗОНТАЛЬНОГО МОНТАЖА

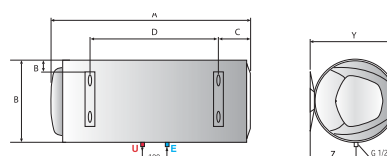

ОБОЗНАЧЕНИЯ

V – модель для вертикального монтажа
H – модель для горизонтального монтажа

E Вход холодной воды (диаметр резьбы G 1/2")
U Выход горячей воды (диаметр резьбы G 1/2")

ABS™ ПЛАТИНУМ 50-80-100



НАСТЕННЫЙ НАКОПИТЕЛЬНЫЙ ЭЛЕКТРИЧЕСКИЙ
ВОДОНАГРЕВАТЕЛЬ С БАКОМ ИЗ НЕРЖАВЕЮЩЕЙ СТАЛИ



- ABS™ – СИСТЕМА БЕЗОПАСНОСТИ, ВКЛЮЧАЮЩАЯ В СЕБЯ ЗАЩИТНОЕ УСТРОЙСТВО ОТ УТЕЧЕК И УДАРА ТОКОМ (УЗО), ЗАЩИТНЫЙ КЛАПАН ОТ ИЗБЫТОЧНОГО ДАВЛЕНИЯ, А ТАКЖЕ ТЕРМОСТАТ УПРАВЛЕНИЯ И БЕЗОПАСНОСТИ
- НЕ ПОДВЕРЖЕН КОРРОЗИИ – ДОЛГОВЕЧНЫЙ БАК ИЗ НЕРЖАВЕЮЩЕЙ СТАЛИ ВЫСОКОГО КАЧЕСТВА
- АНТИОКСИДНАЯ ЗАЩИТА – УНИКАЛЬНАЯ ОБРАБОТКА БАКА ИЗ НЕРЖАВЕЮЩЕЙ СТАЛИ
- СВАРКА MICRO PLAZMA TIG
- NANOMIX™ – УНИКАЛЬНАЯ ФОРМА РАССЕКТЕЛЯ, ПОЗВОЛЯЮЩАЯ ПОЛУЧИТЬ БОЛЬШЕ ВОДЫ ДЛЯ ДУША ЗА МЕНЬШЕЕ ВРЕМЯ
- ТЕПЛОИЗОЛЯЦИЯ ИЗ ПЕНОПОЛИУРЕТАНА – ЗНАЧИТЕЛЬНАЯ ЭКОНОМИЯ ТЕПЛА И ЭЛЕКТРОЭНЕРГИИ
- СВЕРХПРОЧНЫЙ МЕТАЛЛИЧЕСКИЙ ВНЕШНИЙ КОРПУС
- АВТОКЛАВНЫЙ ФЛАНЕЦ, ОБЛЕГЧАЮЩИЙ ПРОФИЛАКТИКУ
- ЭЛЕКТРИЧЕСКИЙ КАБЕЛЬ В КОМПЛЕКТЕ

Система безопасности
ABS™
Нержавеющая сталь

Технические характеристики / Габаритные размеры

		ABS PLT 50 V	ABS PLT 80 V	ABS PLT 100 V			ABS PLT 50 V	ABS PLT 80 V	ABS PLT 100 V
Объем	л	50	80	100	a	мм	553	758	913
Мощность	Вт	1500	1500	1500	b	мм	163	163	166
Напряжение	В	230	230	230	e	мм	165	165	165
Максимальное рабочее давление	бар	6,5	6,5	6,5	x	мм	450	450	450
Максимальная рабочая t°	°C	75	75	75	y	мм	470	470	470
Время нагрева ΔT=45°C	ч/мин	1 час 56мин	3 часа 06мин	3 часа 52мин	Упаковка (в)	мм	603	808	963
Тепловые потери при T=60°C	кВт/ч за 24ч	0,96	1,22	1,39	Упаковка (ш)	мм	467	467	467
Класс защиты от воды и пыли	--	IPX3	IPX3	IPX3	Упаковка (г)	мм	497	497	497
Подключение (большие литражи)									
Вес нетто	кг	12,7	19	22					

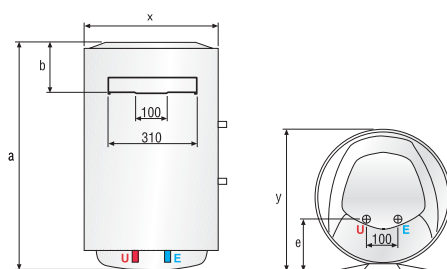

ОБОЗНАЧЕНИЯ

V – модель для вертикального монтажа

H – модель для горизонтального монтажа

E Вход холодной воды (диаметр резьбы G 1/2")

U Выход горячей воды (диаметр резьбы G 1/2")

ПЛАТИНУМ ИНДАСТРИАЛ 150-200-300 М/Т



НАПОЛЬНЫЙ НАКОПИТЕЛЬНЫЙ ЭЛЕКТРИЧЕСКИЙ
ВОДОНАГРЕВАТЕЛЬ С БАКОМ ИЗ НЕРЖАВЕЮЩЕЙ СТАЛИ
БОЛЬШОГО ОБЪЕМА
ОДНОФАЗНЫЙ (М) МОЩНОСТЬЮ 3 КВТ
ТРЕХФАЗНЫЙ (Т) МОЩНОСТЬЮ 3 КВТ И 6 КВТ



- НЕ ПОДВЕРЖЕН КОРРОЗИИ - ДОЛГОВЕЧНЫЙ БАК ИЗ НЕРЖАВЕЮЩЕЙ СТАЛИ ВЫСОКОГО КАЧЕСТВА
- АНТИОКСИДНАЯ ЗАЩИТА - УНИКАЛЬНАЯ ОБРАБОТКА БАКА ИЗ НЕРЖАВЕЮЩЕЙ СТАЛИ
- СВАРКА MICRO PLAZMA TIG
- NANOMIX™ - УНИКАЛЬНАЯ ФОРМА РАССЕКТЕЛЯ, ПОЗВОЛЯЮЩАЯ ПОЛУЧИТЬ БОЛЬШЕ ВОДЫ ДЛЯ ДУША ЗА МЕНЬШЕЕ ВРЕМЯ
- ТЕПЛОИЗОЛЯЦИЯ ИЗ ПЕНОПОЛИУРЕТАНА - ЗНАЧИТЕЛЬНАЯ ЭКОНОМИЯ ТЕПЛА И ЭЛЕКТРОЭНЕРГИИ
- СВЕРХПРОЧНЫЙ МЕТАЛЛИЧЕСКИЙ ВНЕШНИЙ КОРПУС
- СИСТЕМА МГНОВЕННОГО ОТКЛЮЧЕНИЯ ПРИ ПЕРЕГРЕВЕ ВОДЫ
- АВТОКЛАВНЫЙ ФЛАНЕЦ, ОБЛЕГЧАЮЩИЙ ПРОФИЛАКТИКУ
- ЭЛЕКТРИЧЕСКИЙ КАБЕЛЬ И УСТАНОВОЧНЫЕ НОЖКИ В КОМПЛЕКТЕ

*Мощность
Нержавеющая
сталь
Промышленное
использование*

Технические характеристики / Габаритные размеры

		SI							
		150 M	200 M	300 M	150 T	200 T	300 T	300 T	
Объем	л	150	200	300	150	200	300	300	
Мощность	Вт	3000	3000	3000	3000	3000	3000	6000	
Напряжение	В	230	230	230	400-3+T	400-3+T	400-3+T	400-3+T	
Максимальное рабочее давление	Бар	7	7	7	7	7	7	7	
Максимальная рабочая температура	°C	75	75	75	75	75	75	75	
Время нагрева ΔT=45°C	ч, мин	2ч 54м.	3ч 26м.	5ч 9м.	2ч 54м.	3ч 26м.	5ч 09м.	2ч 35 м.	
Класс защиты от воды и пыли	-	IPX4D	IPX4D	IPX4D	IPX4D	IPX4D	IPX4D	IPX4D	
Вес нетто	кг	34,1	34,1	46,65	46,65	62,4	62,4	63	

		SI							
		150 M	200 M	300 M	150 T	200 T	300 T	300 T	
a	мм	1338	1058	1503	1338	1058	1503	1503	
b	мм	491	635	635	491	635	635	635	
c	мм	620	758	758	620	758	758	758	

SI 150M, SI 200M, SI 300M однофазные, 3 кВт

SI 150T, SI 200T, SI 300T трехфазные, 3 кВт

SI 300T трехфазные, 6 кВт

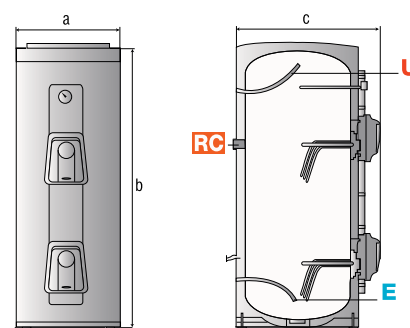
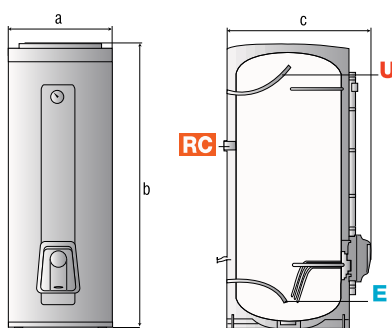
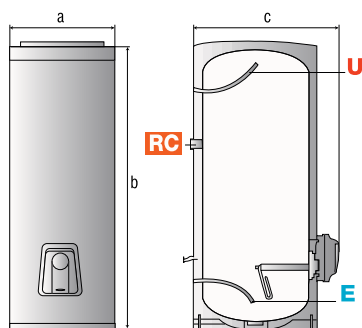

ОБОЗНАЧЕНИЯ

M – однофазное подключение
T – трехфазное подключение

E Вход холодной воды (диаметр резьбы G 3/4")
U Выход горячей воды (диаметр резьбы G 3/4")

RC Рециркуляция

ПЛАТИНУМ СМОЛ 10-15-30



НАСТЕННЫЙ НАКОПИТЕЛЬНЫЙ ЭЛЕКТРИЧЕСКИЙ
ВОДОНАГРЕВАТЕЛЬ С БАКОМ ИЗ НЕРЖАВЕЮЩЕЙ СТАЛИ



- НЕ ПОДВЕРЖЕН КОРРОЗИИ - ДОЛГОВЕЧНЫЙ БАК ИЗ НЕРЖАВЕЮЩЕЙ СТАЛИ ВЫСОКОГО КАЧЕСТВА
- АНТИОКСИДНАЯ ЗАЩИТА - УНИКАЛЬНАЯ ОБРАБОТКА БАКА ИЗ НЕРЖАВЕЮЩЕЙ СТАЛИ
- СВАРКА MICRO PLAZMA TIG
- NANOMIX™ - УНИКАЛЬНАЯ ФОРМА РАССЕКТЕЛЯ, ПОЗВОЛЯЮЩАЯ ПОЛУЧИТЬ БОЛЬШЕ ВОДЫ ДЛЯ ДУША ЗА МЕНЬШЕЕ ВРЕМЯ
- ВНЕШНИЙ КОРПУС ИЗ СВЕРХЛЕГКОГО И БЕЗОПАСНОГО ПЛАСТИКА
- ТЕПЛОИЗОЛЯЦИЯ ИЗ ПЕНОПОЛИУРЕТАНА - ЗНАЧИТЕЛЬНАЯ ЭКОНОМИЯ ТЕПЛА И ЭЛЕКТРОЭНЕРГИИ
- СИСТЕМА МГНОВЕННОГО ОТКЛЮЧЕНИЯ ПРИ ПЕРЕГРЕВЕ ВОДЫ
- АВТОКЛАВНЫЙ ФЛАНЕЦ, ОБЛЕГЧАЮЩИЙ ПРОФИЛАКТИКУ
- ЭЛЕКТРИЧЕСКИЙ КАБЕЛЬ В КОМПЛЕКТЕ

*Компактные
размеры
Нержавеющая
сталь*

Технические характеристики / Габаритные размеры

		SI	SI	SI	SI	SI							
		10 V	15 V	15 H	30 V	30 H	SI	SI	SI	SI	SI		
		10 V	15 V	15 H	30 V	30 H	10 V	15 V	15 H	30 V	30 H		
Объем	л	10	15	15	30	30	a	мм	469	575	575	576	576
Мощность	Вт	3200	2000	2000	2000	2000	b	мм	280	280	280	350	350
Напряжение	В	230	230	230	230	230	c	мм	295	295	295	375	375
Максимальное рабочее давление	Бар	6,5	6,5	6,5	6,5	6,5	Упаковка (в)	мм	518	610	610	610	610
Максимальная рабочая температура	°C	75	75	75	75	75	Упаковка (ш)	мм	348	348	348	428	428
Время нагрева ΔT=45°C	ч, мин	10мин	25мин	25мин	50мин	50мин	Упаковка (г)	мм	338	338	338	408	408
Тепловые потери при T=60°C	кВт•ч за 24ч	0,44	0,45	0,87	0,61	0,98							
Класс защиты от воды и пыли	-	IP25	IP25	IP25	IP25	IP25							
Вес нетто	кг	6	6,5	6,6	8,02	8,02							

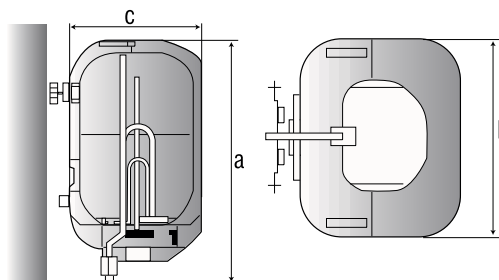

ОБОЗНАЧЕНИЯ

V - модель для вертикального монтажа

H - модель для горизонтального монтажа

E Вход холодной воды (диаметр резьбы G 1/2")

U Выход горячей воды (диаметр резьбы G 1/2")

ABST™ TI SHAPE Control

Новейший модельный ряд водонагревателей от Ariston

НОВАЯ ПЛАТФОРМА, НОВЫЙ ДИЗАЙН, НОВЫЕ
ТЕХНОЛОГИИ И ПЕРСПЕКТИВЫ



Интеллектуальная система нагрева

- **IPS (INTELLIGENT POWER SYSTEM)**

ВОДОНАГРЕВАТЕЛЬ САМ МОЖЕТ ВЫБИРАТЬ СКОРОСТЬ НАГРЕВА

- **ABSOLUTE BODYGUARD SYSTEM**

Принципиально новая, запатентованная система безопасности. Система включает в себя три элемента безопасности: УЗО (устройство защитного отключения), предохранительный клапан и термостат управления и безопасности.

- **ЖК ДИСПЛЕЙ И ПУЛЬТ ДИСТАНЦИОННОГО УПРАВЛЕНИЯ, ВСТРОЕННЫЕ ЧАСЫ**

- **EXTRA POWER**

ДВОЙНАЯ МОЩНОСТЬ, БЫСТРЫЙ НАГРЕВ (1,5 кВт+1 кВт)

Функции водонагревателя

- ПОСТОЯННЫЙ НАГРЕВ
- НОЧНОЙ РЕЖИМ
- НАГРЕВ К ОПРЕДЕЛЕННОМУ ВРЕМЕНИ
- ЭКОНОМИЧНЫЙ РЕЖИМ
- АНТИБАКТЕРИАЛЬНАЯ ФУНКЦИЯ И ФУНКЦИЯ АНТИЗАМЕРЗАНИЯ
- ЗАЩИТА ОТ ДЕТЕЙ
- ЗАЩИТА ОТ ВКЛЮЧЕНИЯ БЕЗ ВОДЫ
- NANOMIX™ – УНИКАЛЬНАЯ ФОРМА РАССЕКТЕЛЯ, ПОЗВОЛЯЮЩАЯ ПОЛУЧИТЬ БОЛЬШЕ ВОДЫ ДЛЯ ДУША ЗА МЕНЬШЕЕ ВРЕМЯ
- ТИТАНОВОЕ ПОКРЫТИЕ TITANIUM PLUS
- ЭЛЕКТРИЧЕСКИЙ КАБЕЛЬ В КОМПЛЕКТЕ

ABS™ ТАЙ ШЕЙП КОНТРОЛ 50-60

НАСТЕННЫЙ НАКОПИТЕЛЬНЫЙ ЭЛЕКТРИЧЕСКИЙ ВОДОНАГРЕВАТЕЛЬ
С ТИТАНОВЫМ ПОКРЫТИЕМ БАКА С ЖК ДИСПЛЕЕМ И ПУЛЬТОМ
ДИСТАНЦИОННОГО УПРАВЛЕНИЯ



- ABS™ – СИСТЕМА БЕЗОПАСНОСТИ, ВКЛЮЧАЮЩАЯ В СЕБЯ ЗАЩИТНОЕ УСТРОЙСТВО ОТ УТЕЧЕК И УДАРА ТОКОМ (УЗО), ЗАЩИТНЫЙ КЛАПАН ОТ ИЗБЫТОЧНОГО ДАВЛЕНИЯ И ТЕРМОСТАТ УПРАВЛЕНИЯ И БЕЗОПАСНОСТИ
- ТИТАНОВОЕ ПОКРЫТИЕ TITANIUM PLUS – НЕПРЕВЗОЙДЕННАЯ ЗАЩИТА ВНУТРЕННЕГО БАКА
- EXTRA POWER – ДВОЙНАЯ МОЩНОСТЬ, БЫСТРЫЙ НАГРЕВ (1,5 кВт+1 кВт)
- ЭЛЕКТРОННОЕ УПРАВЛЕНИЕ И ЖК ДИСПЛЕЙ, ПУЛЬТ ДИСТАНЦИОННОГО УПРАВЛЕНИЯ
- ФУНКЦИЯ АНТИЗАМЕРЗАНИЯ, ФУНКЦИЯ ЗАЩИТЫ ОТ ДЕТЕЙ, ФУНКЦИЯ ЗАЩИТЫ ОТ ВКЛЮЧЕНИЯ БЕЗ ВОДЫ, ФУНКЦИЯ АНТИБАКТЕРИАЛЬНОЙ ОЧИСТКИ
- ВОЗМОЖНОСТЬ ПРОГРАММИРОВАНИЯ: ПОСТОЯННЫЙ НАГРЕВ, НОЧНОЙ РЕЖИМ, НАГРЕВ К ОПРЕДЕЛЕННОМУ ВРЕМЕНИ, ЭКОНОМИЧНЫЙ РЕЖИМ
- IPS (INTELLIGENT POWER SYSTEM) – ВОДОНАГРЕВАТЕЛЬ САМ ВЫБИРАЕТ СКОРОСТЬ НАГРЕВА
- NANOMIX™ – УНИКАЛЬНАЯ ФОРМА РАССЕКАТЕЛЯ, ПОЗВОЛЯЮЩАЯ ПОЛУЧИТЬ БОЛЬШЕ ВОДЫ ДЛЯ ДУША ЗА МЕНЬШЕЕ ВРЕМЯ
- ТЕПЛОИЗОЛЯЦИЯ ИЗ ПЕНОПОЛИУРЕТАНА – ЗНАЧИТЕЛЬНАЯ ЭКОНОМИЯ ТЕПЛА И ЭЛЕКТРОЭНЕРГИИ
- ЭЛЕКТРИЧЕСКИЙ КАБЕЛЬ В КОМПЛЕКТЕ

*Компактная форма
Двойная мощность
Интеллектуальная
система нагрева*

Технические характеристики / Габаритные размеры

		AM50SH2.0 Ei3		AM60SH2.0 Ei3		AM50SH2.0 Ei3		AM60SH2.0 Ei3	
		FE	FE	FE	FE	FE	FE		
Объем	л	50	60	A, мм	мм	820	962		
Тип установки	-	H	H	B, мм	мм	100	100		
Мощность	Вт	1200/2000	1200/2000	C, мм	мм	202,5	202,5		
Макс.раб. давление	Бар	8	8	D, мм	мм	365	365		
Макс.раб.температура	С°	75	75	M, мм	мм	434	576		
Время нагрева ΔT=45°C		2ч25мин/1ч27мин	2ч54мин/1ч44мин	Длина, мм	мм	820	962		
Класс защиты	-	IPX4	IPX4	Ширина, мм	мм	365	365		
Вес нетто, кг	мм	19,2	21,7	Глубина, мм	мм	385	385		
				Упаковка (в), мм	мм	880	1022		
				Упаковка (ш), мм	мм	400	400		
				Упаковка (г), мм	мм	400	400		

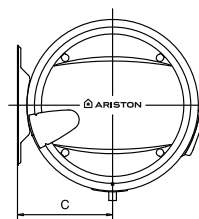
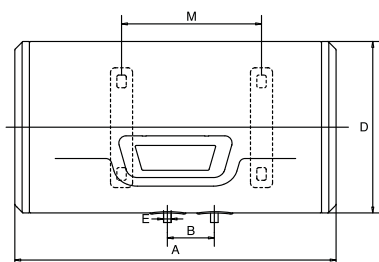

ОБОЗНАЧЕНИЯ

V – модель для вертикального монтажа

H – модель для горизонтального монтажа

E Вход холодной воды (диаметр резьбы G 1/2")

U Выход горячей воды (диаметр резьбы G 1/2")

ABS™ ТАЙ ШЕЙП ПЛЮС 50-80-100

НАСТЕННЫЙ НАКОПИТЕЛЬНЫЙ ЭЛЕКТРИЧЕСКИЙ
ВОДОНАГРЕВАТЕЛЬ С ТИТАНОВЫМ ПОКРЫТИЕМ БАКА
И ЖК ДИСПЛЕЕМ ПРЯМОУГОЛЬНОЙ ФОРМЫ



- ABS™ - СИСТЕМА БЕЗОПАСНОСТИ, ВКЛЮЧАЮЩАЯ В СЕБЯ ЗАЩИТНОЕ УСТРОЙСТВО ОТ УТЕЧЕК И УДАРА ТОКОМ (УЗО), ЗАЩИТНЫЙ КЛАПАН ОТ ИЗБЫТОЧНОГО ДАВЛЕНИЯ И ТЕРМОСТАТ УПРАВЛЕНИЯ И БЕЗОПАСНОСТИ
- ТИТАНОВОЕ ПОКРЫТИЕ TITANIUM PLUS - НЕПРЕВЗОЙДЕННАЯ ЗАЩИТА ВНУТРЕННЕГО БАКА
- ЭЛЕКТРОННОЕ УПРАВЛЕНИЕ И РЕГУЛИРОВАНИЕ ТЕМПЕРАТУРЫ ПРИ ПОМОЩИ ЖК ДИСПЛЕЯ, ФУНКЦИЯ АНТИБАКТЕРИАЛЬНОЙ ОЧИСТКИ, ФУНКЦИЯ ЗАЩИТЫ ОТ ДЕТЕЙ, ФУНКЦИЯ ЗАЩИТЫ ОТ ВКЛЮЧЕНИЯ БЕЗ ВОДЫ
- ВОЗМОЖНОСТЬ ПРОГРАММИРОВАНИЯ: ПОСТОЯННЫЙ НАГРЕВ, НОЧНОЙ РЕЖИМ, НАГРЕВ К ОПРЕДЕЛЕННОМУ ВРЕМЕНИ, ЭКОНОМИЧНЫЙ РЕЖИМ
- NANOMIX™ - УНИКАЛЬНАЯ ФОРМА РАССЕКАТЕЛЯ, ПОЗВОЛЯЮЩАЯ ПОЛУЧИТЬ БОЛЬШЕ ВОДЫ ДЛЯ ДУША ЗА МЕНЬШЕЕ ВРЕМЯ СИСТЕМА МГНОВЕННОГО ОТКЛЮЧЕНИЯ ПРИ ПЕРЕГРЕВЕ ВОДЫ
- САМЫЙ СОВРЕМЕННЫЙ И ВЫСОКОТОЧНЫЙ ТЕМПЕРАТУРНЫЙ ДАТЧИК NTC
- СВАРКА MICRO PLAZMA TIG
- УВЕЛИЧЕННЫЙ МАГНИЕВЫЙ АНОД - БОЛЕЕ ДОЛГОВЕЧНАЯ ЗАЩИТА ОТ КОРРОЗИИ
- ТЕПЛОИЗОЛЯЦИЯ ИЗ ПЕНОПОЛИУРЕТАНА - ЗНАЧИТЕЛЬНАЯ ЭКОНОМИЯ ТЕПЛА И ЭЛЕКТРОЭНЕРГИИ
- ЭЛЕКТРИЧЕСКИЙ КАБЕЛЬ В КОМПЛЕКТЕ

*ЖК дисплей
Система
безопасности
ABS™
Стильный дизайн*

Технические характеристики / Габаритные размеры

		ABS Ti Shape						ABS Ti Shape				
		PLUS 50V	PLUS 50H	PLUS 80V	PLUS 80H	PLUS 100V	PLUS 100H	PLUS 50	PLUS 80	PLUS 100		
Объем	л	50	50	80	80	100	100	а	мм	585	790	943
Мощность	Вт	2000	2000	2000	1500	2000	1500	б	мм	160	335	487
Напряжение	В	230	230	230	230	230	230					
Время нагрева ΔT=45°C	ч/мин	1,23	1,23	2,12	2,56	2,45	3,40					
Максимальная рабочая t°	°C	80	80	80	80	80	80					
Тепловые потери при T=60°C	кВт•ч за 24ч	0,70	0,84	0,98	0,93	1,15	0,95					
Максимальное рабочее давление	Бар	8	8	8	8	8	8					
Вес нетто	кг	19,8	19,8	25,8	25,8	30,9	30,9					

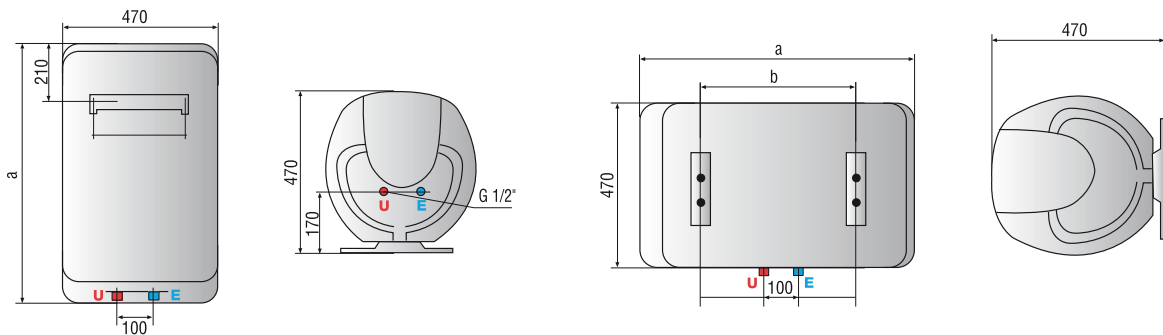

ОБОЗНАЧЕНИЯ

- V - модель для вертикального монтажа
- H - модель для горизонтального монтажа
- E Вход холодной воды (диаметр резьбы G 1/2")
- U Выход горячей воды (диаметр резьбы G 1/2")

ABS™ ТАЙ ШЕЙП 50-80-100

НАСТЕННЫЙ НАКОПИТЕЛЬНЫЙ ЭЛЕКТРИЧЕСКИЙ
ВОДОНАГРЕВАТЕЛЬ С ТИТАНОВЫМ ПОКРЫТИЕМ БАКА
ПРЯМОУГОЛЬНОЙ ФОРМЫ

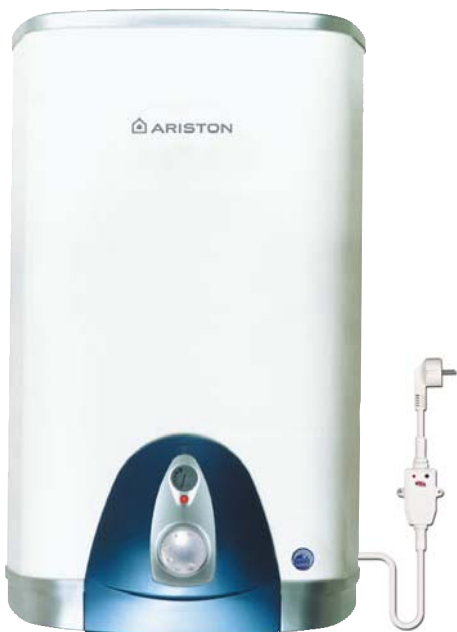

- ABS™ – СИСТЕМА БЕЗОПАСНОСТИ, ВКЛЮЧАЮЩАЯ В СЕБЯ ЗАЩИТНОЕ УСТРОЙСТВО ОТ УТЕЧЕК И УДАРА ТОКОМ (УЗО), ЗАЩИТНЫЙ КЛАПАН ОТ ИЗБЫТОЧНОГО ДАВЛЕНИЯ, А ТАКЖЕ ТЕРМОСТАТ УПРАВЛЕНИЯ И БЕЗОПАСНОСТИ
- ТИТАНОВОЕ ПОКРЫТИЕ TITANIUM PLUS – НЕПРЕВЗОЙДЕННАЯ ЗАЩИТА ВНУТРЕННЕГО БАКА
- СИСТЕМА ЗАЩИТЫ ТЭНА ОТ НАКИПИ SELF-CLEANING
- ПРЯМОУГОЛЬНЫЙ СТИЛЬНЫЙ КОРПУС
- УВЕЛИЧЕННЫЙ МАГНИЕВЫЙ АНОД – БОЛЕЕ ДОЛГОВЕЧАЯ ЗАЩИТА ОТ КОРРОЗИИ
- NANOMIX™ – УНИКАЛЬНАЯ ФОРМА РАССЕКАТЕЛЯ, ПОЗВОЛЯЮЩАЯ ПОЛУЧИТЬ БОЛЬШЕ ВОДЫ ДЛЯ ДУША ЗА МЕНЬШЕЕ ВРЕМЯ
- СВАРКА MICRO PLAZMA TIG
- АВТОКЛАВНЫЙ ФЛАНЕЦ, ОБЛЕГЧАЮЩИЙ ПРОФИЛАКТИКУ
- ТЕПЛОИЗОЛЯЦИЯ ИЗ ПЕНОПОЛИУРЕТАНА – ЗНАЧИТЕЛЬНАЯ ЭКОНОМИЯ ТЕПЛА И ЭЛЕКТРОЭНЕРГИИ
- ЭЛЕКТРИЧЕСКИЙ КАБЕЛЬ – В КОМПЛЕКТЕ

*Система безопасности
ABS™
Долговечный бак
Стильный дизайн*

Технические характеристики / Габаритные размеры

		ABS Ti Shape QB 50 V	ABS Ti Shape QB 50 H	ABS Ti Shape QB 80 V	ABS Ti Shape QB 80 H	ABS Ti Shape QB 100 V	ABS Ti Shape QB 100 H		ABS Ti Shape QB 50 V	ABS Ti Shape QB 50 H	ABS Ti Shape QB 80 V	ABS Ti Shape QB 80 H	ABS Ti Shape QB 100 V	ABS Ti Shape QB 100 H	
Объем	л	50	50	80	80	100	100	a	мм	585	585	790	790	943	943
Мощность	Вт	2000	1500	2000	1500	2000	1500	b	мм	-	160	-	335	-	487
Напряжение	В	230	230	230	230	230	230	Упаковка (в)	мм	673	673	878	878	1030	1030
Максимальное рабочее давление	Бар	8	8	8	8	8	8	Упаковка (ш)	мм	575	575	575	575	575	575
Максимальная рабочая температура	°C	80	80	80	80	80	80	Упаковка (г)	мм	542	542	542	542	542	542
Время нагрева ΔT=45°C	ч, мин	1ч 23м.	1ч 50м.	2ч 12м.	2ч 56м.	2ч 45м.	3ч 40м.								
Тепловые потери при T=60°C	кВт•ч за 24ч	0,7	0,85	0,93	0,98	0,95	1,15								
Класс защиты от воды и пыли	-	IP25	IP21	IP21	IP21	IP21	IP21								
Вес нетто	кг	19,8	19,8	25,8	25,8	30,9	30,9								

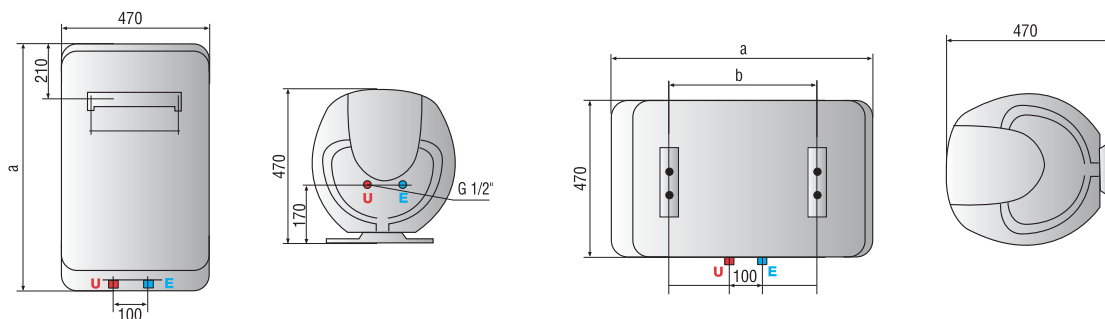

ОБОЗНАЧЕНИЯ

V – модель для вертикального монтажа

H – модель для горизонтального монтажа

E Вход холодной воды (диаметр резьбы G 1/2")

U Выход горячей воды (диаметр резьбы G 1/2")

ABS™ ТАЙ ШЕЙП СЛИМ 40-50

НАСТЕННЫЙ НАКОПИТЕЛЬНЫЙ ЭЛЕКТРИЧЕСКИЙ ВОДОНАГРЕВАТЕЛЬ С ТИТАНОВЫМ ПОКРЫТИЕМ БАКА ПРЯМОУГОЛЬНОЙ ФОРМЫ ДЛЯ ГОРИЗОНТАЛЬНОГО МОНТАЖА



- ABS™ – СИСТЕМА БЕЗОПАСНОСТИ, ВКЛЮЧАЮЩАЯ В СЕБЯ ЗАЩИТНОЕ УСТРОЙСТВО ОТ УТЕЧЕК И УДАРА ТОКОМ (УЗО), ЗАЩИТНЫЙ КЛАПАН ОТ ИЗБЫТОЧНОГО ДАВЛЕНИЯ, А ТАКЖЕ ТЕРМОСТАТ УПРАВЛЕНИЯ И БЕЗОПАСНОСТИ
- ТИТАНОВОЕ ПОКРЫТИЕ TITANIUM PLUS - НЕПРЕВЗОЙДЕННАЯ ЗАЩИТА ВНУТРЕННЕГО БАКА
- СИСТЕМА ЗАЩИТЫ ТЭНА ОТ НАКИПИ SELF-CLEANING
- ПРЯМОУГОЛЬНЫЙ СТИЛЬНЫЙ КОРПУС
- SLIM – МОДЕЛЬ С УЗКИМ ДИАМЕТРОМ (365 ММ)
- УВЕЛИЧЕННЫЙ МАГНИЕВЫЙ АНОД - БОЛЕЕ ДОЛГОВЕЧАЯ ЗАЩИТА ОТ КОРРОЗИИ
- NANOMIX™ – УНИКАЛЬНАЯ ФОРМА РАССЕКТЕЛЯ, ПОЗВОЛЯЮЩАЯ ПОЛУЧИТЬ БОЛЬШЕ ВОДЫ ДЛЯ ДУША ЗА МЕНЬШЕЕ ВРЕМЯ
- СВАРКА MICRO PLAZMA TIG
- АВТОКЛАВНЫЙ ФЛАНЕЦ, ОБЛЕГЧАЮЩИЙ ПРОФИЛАКТИКУ
- ТЕПЛОИЗОЛЯЦИЯ ИЗ ПЕНОПОЛИУРЕТАНА - ЗНАЧИТЕЛЬНАЯ ЭКОНОМИЯ ТЕПЛА И ЭЛЕКТРОЭНЕРГИИ
- ЭЛЕКТРИЧЕСКИЙ КАБЕЛЬ В КОМПЛЕКТЕ

*Система безопасности
ABS™
Компактные размеры
Стильный дизайн*

Технические характеристики / Габаритные размеры

		ABS Ti Shape 40 SH QB	ABS Ti Shape 50 SH QB			ABS Ti Shape 40 SH QB	ABS Ti Shape 50 SH QB
Объем	л	40	50	a	мм	753	892
Мощность	Вт	1500	1500	b	мм	388	527
Напряжение	В	230	230	Упаковка [в]	мм	819	958
Максимальное рабочее давление	Бар	8	8	Упаковка [ш]	мм	461	461
Максимальная рабочая температура	°С	80	80	Упаковка [г]	мм	416	416
Время нагрева ΔT=45°С	ч, мин	1ч 28мин	1ч 50мин				
Тепловые потери при T=60°С	кВт•ч за 24ч	0,76	0,96				
Класс защиты от воды и пыли	-	IP21	IP21				
Вес нетто	кг	15,2	21,5				

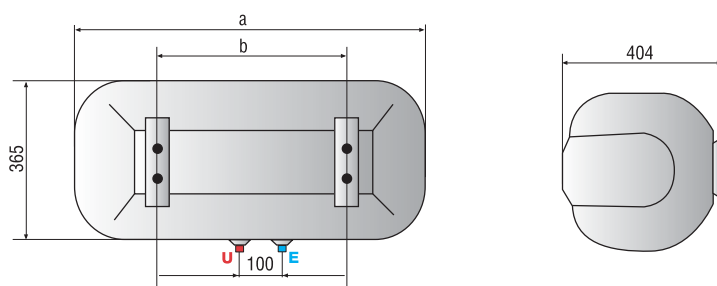

ОБОЗНАЧЕНИЯ

V – модель для вертикального монтажа

H – модель для горизонтального монтажа

E Вход холодной воды (диаметр резьбы G 1/2")

U Выход горячей воды (диаметр резьбы G 1/2")

ТАЙ ШЕЙП СМОЛ 10-15-30

НАСТЕННЫЙ НАКОПИТЕЛЬНЫЙ ЭЛЕКТРИЧЕСКИЙ
ВОДОНАГРЕВАТЕЛЬ С ТИТАНОВЫМ ПОКРЫТИЕМ БАКА
УСТАНОВЛИВАЕТСЯ ПОД ИЛИ НАД РАКОВИНОЙ



- ТИТАНОВОЕ ПОКРЫТИЕ TITANIUM PLUS - НЕПРЕВЗОЙДЕННАЯ ЗАЩИТА ВНУТРЕННЕГО БАКА
- СИСТЕМА ЗАЩИТЫ ТЭНА ОТ НАКИПИ SELF-CLEANING
- УВЕЛИЧЕННЫЙ МАГНИЕВЫЙ АНОД - БОЛЕЕ ДОЛГОВЕЧАЯ ЗАЩИТА ОТ КОРРОЗИИ
- NANOMIX™ - УНИКАЛЬНАЯ ФОРМА РАССЕКАТЕЛЯ, ПОЗВОЛЯЮЩАЯ ПОЛУЧИТЬ БОЛЬШЕ ВОДЫ ДЛЯ ДУША ЗА МЕНЬШЕЕ ВРЕМЯ
- СВАРКА MICRO PLAZMA TIG
- АВТОКЛАВНЫЙ ФЛАНЕЦ, ОБЛЕГЧАЮЩИЙ ПРОФИЛАКТИКУ
- ТЕПЛОИЗОЛЯЦИЯ ИЗ ПЕНОПОЛИУРЕТАНА - ЗНАЧИТЕЛЬНАЯ ЭКОНОМИЯ ТЕПЛА И ЭЛЕКТРОЭНЕРГИИ
- ПРОСТОТА УСТАНОВКИ
- ЭЛЕКТРИЧЕСКИЙ КАБЕЛЬ В КОМПЛЕКТЕ

*Компактные
размеры
Долговечный бак*



Технические характеристики / Габаритные размеры

		Ti-Shape	Ti-Shape	Ti-Shape	Ti-Shape	Ti-Shape							
		10 OR	10 UR	15 OR	15 UR	30 OR	Ti-Shape	Ti-Shape	Ti-Shape	Ti-Shape	Ti-Shape		
		10 OR	10 UR	15 OR	15 UR	30 OR	10 OR	10 UR	15 OR	15 UR	30 OR		
Объем	л	10	10	15	15	30	a	мм	360	360	360	360	446
Мощность	Вт	1500	1500	1500	1500	1500	b	мм	254	254	300	300	360
Напряжение	В	230	230	230	230	230	c	мм	360	360	360	360	446
Максимальное рабочее давление	Бар	7	7	7	7	7	d	мм	92	92	78	78	115
Максимальная рабочая температура	°C	70	70	70	70	75	Упаковка (в)	мм	399	399	399	399	494
Время нагрева ΔT=45°C	ч, мин	23мин	23мин	35мин	35мин	70мин	Упаковка (ш)	мм	386	386	386	386	474
Тепловые потери при T=60°C	кВт•ч за 24ч	0,43	0,55	0,53	0,65	0,61	Упаковка (г)	мм	292	292	399	399	401
Класс защиты от воды и пыли	-	IPX4	IPX4	IPX4	IPX4	IPX4							
Крепление		над	под	над	под	над							
		раковины	раковины	раковины	раковины	раковины							
Вес нетто	кг	6,6	6,6	7,4	7,4	12,8							

МОДЕЛЬ ДЛЯ МОНТАЖА НАД РАКОВИНОЙ

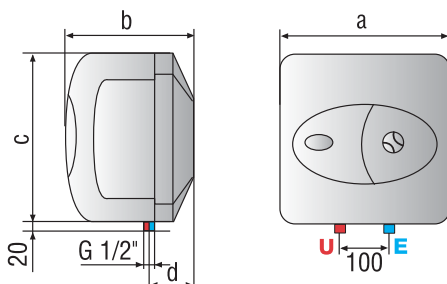

МОДЕЛЬ ДЛЯ МОНТАЖА ПОД РАКОВИНОЙ

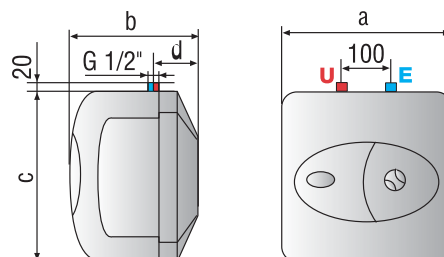

ОБОЗНАЧЕНИЯ

UR - крепление под раковиной
OR - крепление над раковиной

E Вход холодной воды (диаметр резьбы G 1/2")
U Выход горячей воды (диаметр резьбы G 1/2")

ABS™ СИЛЬВЕР ПАУЭР СЛИМ 30-40-50-65-80

НАСТЕННЫЙ НАКОПИТЕЛЬНЫЙ ЭЛЕКТРИЧЕСКИЙ ВОДОНАГРЕВАТЕЛЬ С СЕРЕБРЯНЫМ ПОКРЫТИЕМ БАКА С ДВОЙНОЙ МОЩНОСТЬЮ И ЭЛЕКТРОННЫМ УПРАВЛЕНИЕМ



- ABS™ - СИСТЕМА БЕЗОПАСНОСТИ, ВКЛЮЧАЮЩАЯ В СЕБЯ ЗАЩИТНОЕ УСТРОЙСТВО ОТ УТЕЧЕК И УДАРА ТОКОМ (УЗО), ЗАЩИТНЫЙ КЛАПАН ОТ ИЗБЫТОЧНОГО ДАВЛЕНИЯ И ТЕРМОСТАТ УПРАВЛЕНИЯ И БЕЗОПАСНОСТИ
- SILVER PROTECTION - ЭКСКЛЮЗИВНОЕ СЕРЕБРЯНОЕ ПОКРЫТИЕ ДЛЯ ЗАЩИТЫ ОТ КОРРОЗИИ И ОЧИЩЕНИЯ ВОДЫ
- SLIM - МОДЕЛИ С УЗКИМ ДИАМЕТРОМ (353 ММ)
- EXTRA POWER - ДВОЙНАЯ МОЩНОСТЬ, БЫСТРЫЙ НАГРЕВ (1,5 кВт+1 кВт)
- СВЕТОВАЯ ШКАЛА ДЛЯ КОНТРОЛЯ И РЕГУЛИРОВКИ ТЕКУЩЕЙ ТЕМПЕРАТУРЫ ВОДЫ
- СИСТЕМА BEST - ЭЛЕКТРОННАЯ СИСТЕМА УПРАВЛЕНИЯ, ФУНКЦИЯ САМОДИАГНОСТИКИ И КНОПКА СБРОСА АВАРИЙНОГО СИГНАЛА
- ФУНКЦИЯ АНТИБАКТЕРИАЛЬНОЙ ОЧИСТКИ
- NANOMIX™ - УНИКАЛЬНАЯ ФОРМА РАССЕКТЕЛЯ, ПОЗВОЛЯЮЩАЯ ПОЛУЧИТЬ БОЛЬШЕ ВОДЫ ДЛЯ ДУША ЗА МЕНЬШЕЕ ВРЕМЯ
- СВАРКА MICRO PLAZMA TIG
- ТЕПЛОИЗОЛЯЦИЯ ИЗ ПЕНОПОЛИУРЕТАНА - ЗНАЧИТЕЛЬНАЯ ЭКОНОМИЯ ТЕПЛА И ЭЛЕКТРОЭНЕРГИИ
- СВЕРХПРОЧНЫЙ МЕТАЛЛИЧЕСКИЙ ВНЕШНИЙ КОРПУС АВТОКЛАВНЫЙ ФЛАНЕЦ, ОБЛЕГЧАЮЩИЙ ПРОФИЛАКТИКУ
- ЭЛЕКТРИЧЕСКИЙ КАБЕЛЬ В КОМПЛЕКТЕ

*Система безопасности ABS™
Двойная мощность
Компактные размеры*

Технические характеристики / Габаритные размеры

		ABS SLV PW 30 V SLIM	ABS SLV PW 40 V SLIM	ABS SLV PW 40 H SLIM	ABS SLV PW 50 V SLIM	ABS SLV PW 50 H SLIM	ABS SLV PW 65 V SLIM	ABS SLV PW 65 H SLIM	ABS SLV PW 80 V SLIM
Объем	л	30	40	40	50	50	65	65	80
Мощность	Вт	1500/2500	1500/2500	1500/2500	1500/2500	1500/2500	1500/2500	1500/2500	1500/2500
Напряжение	В	230	230	230	230	230	230	230	230
Максимальное рабочее давление	Бар	7	7	7	7	7	7	7	7
Максимальная рабочая t°	°C	75	75	75	75	75	75	75	75
Время нагрева ΔT=45°C	ч/мин	1ч 10мин / 42мин	1ч 33мин / 56мин	1ч 33мин / 56мин	1ч 56мин / 1ч 10мин	1ч 56мин / 1ч 10мин	2ч 31мин / 1ч 30мин	2ч 31мин / 1ч 30мин	3ч 06мин / 1ч 51мин
Тепловые потери при T=60°C	кВт•ч за 24ч	0,85	1,0	1,3	1,2	1,4	1,3	1,5	1,5
Класс защиты от воды и пыли	--	IPX3	IPX3	IPX1	IPX3	IPX1	IPX3	IPX1	IPX3
Вес нетто	кг	15	17	17	19	19	21	21	25

	ABS SLV PW 30 V SLIM	ABS SLV PW 40 V SLIM	ABS SLV PW 40 H SLIM	ABS SLV PW 50 V SLIM	ABS SLV PW 50 H SLIM	ABS SLV PW 65 V SLIM	ABS SLV PW 65 H SLIM	ABS SLV PW 80 V SLIM
A	588	719	719	837	837	981	981	1178
B	145	145	64,5	145	64,5	145	64,5	145
C	-	-	141	-	141	-	141	-
D	-	-	373	-	491	-	635	-
X	353	353	353	353	353	353	353	353
Y	373	373	373	373	373	373	373	373
Упаковка (в)	638	768	768	888	888	1033	1033	1228
Упаковка (ш)	370	370	400	370	400	370	400	370
Упаковка (г)	400	400	400	400	400	400	400	400

МОДЕЛЬ ДЛЯ ГОРИЗОНТАЛЬНОГО МОНТАЖА

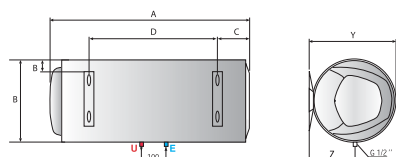

МОДЕЛЬ ДЛЯ ВЕРТИКАЛЬНОГО МОНТАЖА

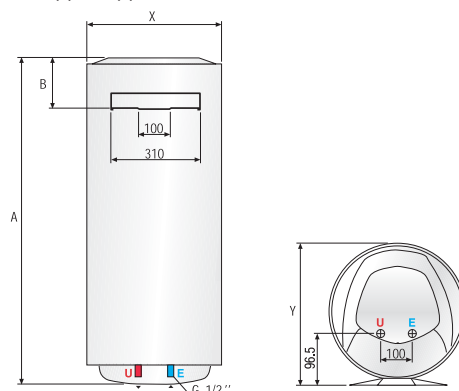

ОБОЗНАЧЕНИЯ

V - модель для вертикального монтажа

H - модель для горизонтального монтажа

E Вход холодной воды (диаметр резьбы G 1/2")

U Выход горячей воды (диаметр резьбы G 1/2")

ABS™ СИЛЬВЕР ПАУЭР 50-80-100

НАСТЕННЫЙ НАКОПИТЕЛЬНЫЙ ЭЛЕКТРИЧЕСКИЙ
ВОДОНАГРЕВАТЕЛЬ С СЕРЕБРЯНЫМ ПОКРЫТИЕМ БАКА
С ДВОЙНОЙ МОЩНОСТЬЮ И ЭЛЕКТРОННЫМ УПРАВЛЕНИЕМ



- ABS™ – СИСТЕМА БЕЗОПАСНОСТИ, ВКЛЮЧАЮЩАЯ В СЕБЯ ЗАЩИТНОЕ УСТРОЙСТВО ОТ УТЕЧЕК И УДАРА ТОКОМ (УЗО), ЗАЩИТНЫЙ КЛАПАН ОТ ИЗБЫТОЧНОГО ДАВЛЕНИЯ И ТЕРМОСТАТ УПРАВЛЕНИЯ И БЕЗОПАСНОСТИ
- SILVER PROTECTION – ЭКСКЛЮЗИВНОЕ СЕРЕБРЯНОЕ ПОКРЫТИЕ ДЛЯ ЗАЩИТЫ ОТ КОРРОЗИИ И ОЧИЩЕНИЯ ВОДЫ
- EXTRA POWER – ДВОЙНАЯ МОЩНОСТЬ, БЫСТРЫЙ НАГРЕВ (1,5 кВт+1 кВт)
- ЦИФРОВОЙ РЕГУЛЯТОР ТЕМПЕРАТУРЫ НАГРЕВА ВОДЫ
- СВЕТОВАЯ ШКАЛА ДЛЯ КОНТРОЛЯ ТЕКУЩЕЙ ТЕМПЕРАТУРЫ ВОДЫ
- СИСТЕМА BEST – ЭЛЕКТРОННАЯ СИСТЕМА УПРАВЛЕНИЯ
- КНОПКА СБРОСА НАСТРОЕК НА ПАНЕЛИ УПРАВЛЕНИЯ
- ФУНКЦИЯ САМОДИАГНОСТИКИ И КНОПКА СБРОСА АВАРИЙНОГО СИГНАЛА
- ФУНКЦИЯ АНТИБАКТЕРИАЛЬНОЙ ОЧИСТКИ
- NANOMIX™ – УНИКАЛЬНАЯ ФОРМА РАССЕКТЕЛЯ, ПОЗВОЛЯЮЩАЯ ПОЛУЧИТЬ БОЛЬШЕ ВОДЫ ДЛЯ ДУША ЗА МЕНЬШЕЕ ВРЕМЯ
- СВАРКА MICRO PLAZMA TIG
- ТЕПЛОИЗОЛЯЦИЯ ИЗ ПЕНОПОЛИУРЕТАНА – ЗНАЧИТЕЛЬНАЯ ЭКОНОМИЯ ТЕПЛА И ЭЛЕКТРОЭНЕРГИИ
- СВЕРХПРОЧНЫЙ МЕТАЛЛИЧЕСКИЙ ВНЕШНИЙ КОРПУС
- АВТОКЛАВНЫЙ ФЛАНЕЦ, ОБЛЕГЧАЮЩИЙ ПРОФИЛАКТИКУ
- ЭЛЕКТРИЧЕСКИЙ КАБЕЛЬ В КОМПЛЕКТЕ

Система безопасности
ABS™
Двойная мощность
Электронное управление

Технические характеристики / Габаритные размеры

		ABS SLV PW 50 V	ABS SLV PW 80 V	ABS SLV PW 100 V			ABS SLV PW 50 V	ABS SLV PW 80 V	ABS SLV PW 100 V
Объем	л	50	80	100	A	мм	553	758	913
Мощность	Вт	1500/2500	1500/2500	1500/2500	B	мм	163	163	166
Напряжение	В	230	230	230	E	мм	165	165	165
Максимальное рабочее давление	Бар	7	7	7	X	мм	450	450	450
Максимальная рабочая t°	°C	75	75	75	Y	мм	470	470	470
Время нагрева ΔT=45°C	ч/мин	1ч 56мин/	3ч 06мин/	3ч 52мин/	Упаковка (в)	мм	603	808	963
		1ч 10мин	1ч 51мин	2ч 19 мин					
Тепловые потери при T=60°C	кВт•ч за 24ч	0,96	1,22	1,39	Упаковка (г)	мм	497	497	497
Класс защиты от воды и пыли	--	IPX3	IPX3	IPX3					
Вес нетто	кг	17	22	26					

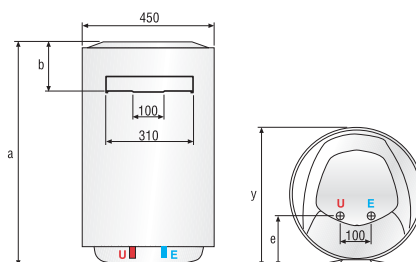

ОБОЗНАЧЕНИЯ

V – модель для вертикального монтажа

H – модель для горизонтального монтажа

E Вход холодной воды (диаметр резьбы G 1/2")

U Выход горячей воды (диаметр резьбы G 1/2")

ABS™ СИЛЬВЕР СЛИМ 30-40-50-65-80

НАСТЕННЫЙ НАКОПИТЕЛЬНЫЙ ЭЛЕКТРИЧЕСКИЙ
ВОДОНАГРЕВАТЕЛЬ С СЕРЕБРЯНЫМ ПОКРЫТИЕМ БАКА



- ABS™ – СИСТЕМА БЕЗОПАСНОСТИ, ВКЛЮЧАЮЩАЯ В СЕБЯ ЗАЩИТНОЕ УСТРОЙСТВО ОТ УТЕЧЕК И УДАРА ТОКОМ (УЗО), ЗАЩИТНЫЙ КЛАПАН ОТ ИЗБЫТОЧНОГО ДАВЛЕНИЯ И ТЕРМОСТАТ УПРАВЛЕНИЯ И БЕЗОПАСНОСТИ
- SILVER PROTECTION – ЭКСКЛЮЗИВНОЕ СЕРЕБРЯНОЕ ПОКРЫТИЕ ДЛЯ ЗАЩИТЫ ОТ КОРРОЗИИ И ОЧИЩЕНИЯ ВОДЫ
- SLIM – МОДЕЛИ С УЗКИМ ДИАМЕТРОМ (353 ММ)
- УВЕЛИЧЕННЫЙ МАГНИЕВЫЙ АНОД – БОЛЕЕ ДОЛГОВЕЧНАЯ ЗАЩИТА ОТ КОРРОЗИИ
- NANOMIX™ – УНИКАЛЬНАЯ ФОРМА РАССЕКТЕЛЯ, ПОЗВОЛЯЮЩАЯ ПОЛУЧИТЬ БОЛЬШЕ ВОДЫ ДЛЯ ДУША ЗА МЕНЬШЕЕ ВРЕМЯ
- СОВРЕМЕННЫЙ ДИЗАЙН ОТ ЯПОНСКОГО ДИЗАЙНЕРА МАКИО ХАЗУИКЕ
- СВАРКА MICRO PLAZMA TIG
- ТЕПЛОИЗОЛЯЦИЯ ИЗ ПЕНОПОЛИУРЕТАНА – ЗНАЧИТЕЛЬНАЯ ЭКОНОМИЯ ТЕПЛА И ЭЛЕКТРОЭНЕРГИИ
- СВЕРХПРОЧНЫЙ МЕТАЛЛИЧЕСКИЙ ВНЕШНИЙ КОРПУС
- АВТОКЛАВНЫЙ ФЛАНЕЦ, ОБЛЕГЧАЮЩИЙ ПРОФИЛАКТИКУ
- ЭЛЕКТРИЧЕСКИЙ КАБЕЛЬ В КОМПЛЕКТЕ

Система безопасности
ABS™
Компактные размеры

Технические характеристики / Габаритные размеры

		ABS SLV 30 V SLIM	ABS SLV 30 H SLIM	ABS SLV 40 V SLIM	ABS SLV 40 H SLIM	ABS SLV 50 V SLIM	ABS SLV 50 H SLIM	ABS SLV 65 V SLIM	ABS SLV 65 H SLIM	ABS SLV 80 V SLIM
Объем	л	30	30	40	40	50	50	65	65	80
Мощность	Вт	1500	1500	1500	1500	1500	1500	1500	1500	1500
Напряжение	В	230	230	230	230	230	230	230	230	230
Максимальное рабочее давление	Бар	7	7	7	7	7	7	7	7	7
Максимальная рабочая температура	°C	75	75	75	75	75	75	75	75	75
Время нагрева ΔT=45°C	ч, мин	1ч 10м.	1ч 10м.	1ч 33м.	1ч 33м.	1ч 56м.	1ч 56м.	2ч 31м.	2ч 31м.	3ч 06м.
Тепловые потери при T=60°C	кВт•ч за 24ч	0,85	1,1	1,0	1,3	1,2	1,4	1,3	1,5	1,5
Класс защиты от воды и пыли	-	IPX3	IPX1	IPX3	IPX1	IPX3	IPX1	IPX3	IPX1	IPX3
Вес нетто	кг	15	15	17	17	19	19	21	21	25
		ABS SLV 30 V SLIM	ABS SLV 30 H SLIM	ABS SLV 40 V SLIM	ABS SLV 40 H SLIM	ABS SLV 50 V SLIM	ABS SLV 50 H SLIM	ABS SLV 65 V SLIM	ABS SLV 65 H SLIM	ABS SLV 80 V SLIM
A	мм	588	588	719	719	837	837	981	981	1178
B	мм	145	64,5	145	64,5	145	64,5	145	64,5	145
C	мм	-	141	--	141	-	141	-	141	-
D	мм	-	242	--	373	-	491	-	635	-
E	мм	96,5	-	96,5	-	96,5	-	96,5	-	96,5
X	мм	353	353	353	353	353	353	353	353	353
Y	мм	373	373	373	373	373	373	373	373	373
Z	мм	-	196,5	--	196,5	-	196,5	-	196,5	-
Упаковка [в]	мм	638	638	768	768	888	888	1033	1033	1228
Упаковка [ш]	мм	370	400	370	400	370	400	370	400	370
Упаковка [г]	мм	400	400	400	400	400	400	400	400	400

МОДЕЛЬ ДЛЯ ВЕРТИКАЛЬНОГО МОНТАЖА

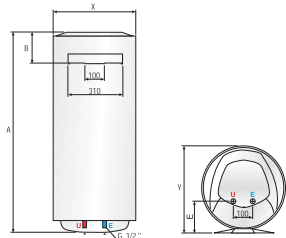

МОДЕЛЬ ДЛЯ ГОРИЗОНТАЛЬНОГО МОНТАЖА

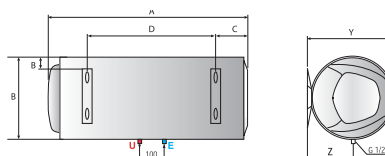

ОБОЗНАЧЕНИЯ

V – модель для вертикального монтажа

H – модель для горизонтального монтажа

E Вход холодной воды (диаметр резьбы G 1/2")

U Выход горячей воды (диаметр резьбы G 1/2")

ABS™ СИЛЬВЕР 50-80-100-120-150

НАСТЕННЫЙ НАКОПИТЕЛЬНЫЙ ЭЛЕКТРИЧЕСКИЙ
ВОДОНАГРЕВАТЕЛЬ С СЕРЕБРЯНЫМ ПОКРЫТИЕМ БАКА



- ABS™ – СИСТЕМА БЕЗОПАСНОСТИ, ВКЛЮЧАЮЩАЯ В СЕБЯ ЗАЩИТНОЕ УСТРОЙСТВО ОТ УТЕЧЕК И УДАРА ТОКОМ (УЗО), ЗАЩИТНЫЙ КЛАПАН ОТ ИЗБЫТОЧНОГО ДАВЛЕНИЯ, А ТАКЖЕ ТЕРМОСТАТ УПРАВЛЕНИЯ И БЕЗОПАСНОСТИ
- SILVER PROTECTION – ЭКСКЛЮЗИВНОЕ СЕРЕБРЯНОЕ ПОКРЫТИЕ ДЛЯ ЗАЩИТЫ ОТ КОРРОЗИИ И ОЧИЩЕНИЯ ВОДЫ
- УВЕЛИЧЕННЫЙ МАГНИЕВЫЙ АНОД – БОЛЕЕ ДОЛГОВЕЧАЯ ЗАЩИТА ОТ КОРРОЗИИ
- NANOMIX™ – УНИКАЛЬНАЯ ФОРМА РАССЕКАТЕЛЯ, ПОЗВОЛЯЮЩАЯ ПОЛУЧИТЬ БОЛЬШЕ ВОДЫ ДЛЯ ДУША ЗА МЕНЬШЕЕ ВРЕМЯ
- СОВРЕМЕННЫЙ ДИЗАЙН ОТ ЯПОНСКОГО ДИЗАЙНЕРА МАКИО ХАЗУИКЕ
- СВАРКА ШВОВ MICRO PLAZMA TIG
- ТЕПЛОИЗОЛЯЦИЯ ИЗ ПЕНОПОЛИУРЕТАНА – ЗНАЧИТЕЛЬНАЯ ЭКОНОМИЯ ТЕПЛА И ЭЛЕКТРОЭНЕРГИИ
- СВЕРХПРОЧНЫЙ МЕТАЛЛИЧЕСКИЙ ВНЕШНИЙ КОРПУС
- АВТОКЛАВНЫЙ ФЛАНЕЦ, ОБЛЕГЧАЮЩИЙ ПРОФИЛАКТИКУ
- ЭЛЕКТРИЧЕСКИЙ КАБЕЛЬ В КОМПЛЕКТЕ

Система безопасности
ABS™
Долговечный бак

Технические характеристики / Габаритные размеры

		ABS									ABS							
		SLV	SLV	SLV	SLV	SLV	SLV	SLV	SLV		SLV	SLV	SLV	SLV	SLV	SLV		
		50 V	80 V	80 H	100 V	100 H	120 V	150 V		50 V	80 V	80 H	100 V	100 H	120 V	150 V		
Объем	л	50	80	80	100	100	120	150	a	мм	553	758	758	913	913	1108	1338	
Мощность	Вт	1500	1500	1500	1500	1500	1800	1800	b	мм	163	163	113	166	113	166	164	
Напряжение	В	230	230	230	230	230	230	230	c	мм	-	-	174	-	177	-	-	
Максимальное рабочее давление	Бар	7	7	7	7	7	7	8	d	мм	-	-	335	-	487	-	-	
Максимальная рабочая температура	°C	75	75	75	75	75	75	75	e	мм	165	165	-	165	-	165	165	
Время нагрева ΔT=45°C	ч, мин	1ч 56м.	3ч 06м.	3ч 06.	3ч 52.	3ч 52м.	3ч 42м.	4ч 35м.	x	мм	450	450	450	450	450	450	450	
Тепловые потери при T=60°C	кВт•ч за 24ч	0,96	1,22	1,48	1,39	1,65	1,6	1,65	y	мм	470	470	470	470	470	470	470	
Класс защиты от воды и пыли	-	IPX3	IPX3	IPX1	IPX3	IPX1	IPX3	IPX3	z	мм	-	-	245	-	245	-	-	
Вес нетто	кг	17	22	22	26	26	33	41	Упаковка (в)	мм	603	808	808	963	963	1158	1370	
									Упаковка (ш)	мм	467	467	494	467	494	467	467	
									Упаковка (г)	мм	497	497	494	497	494	497	497	

МОДЕЛЬ ДЛЯ ВЕРТИКАЛЬНОГО МОНТАЖА

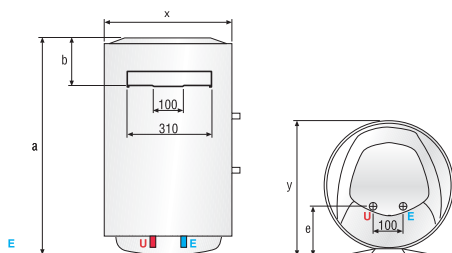

МОДЕЛЬ ДЛЯ ГОРИЗОНТАЛЬНОГО МОНТАЖА

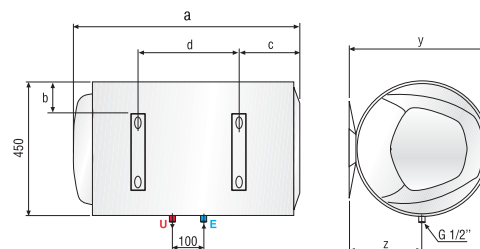

ОБОЗНАЧЕНИЯ

V – модель для вертикального монтажа

H – модель для горизонтального монтажа

E Вход холодной воды (диаметр резьбы G 1/2")

U Выход горячей воды (диаметр резьбы G 1/2")

ПРОТЭК 150-200-300



ЭЛЕКТРИЧЕСКИЙ НАКОПИТЕЛЬНЫЙ ВОДОНАГРЕВАТЕЛЬ БОЛЬШОГО ЛИТРАЖА ДЛЯ ВЕРТИКАЛЬНОГО, НАСТЕННОГО И НАПОЛЬНОГО МОНТАЖА



- АКТИВНЫЙ АНОД – САМАЯ СОВЕРШЕННАЯ ЭЛЕКТРОННАЯ ЗАЩИТА БАКА ОТ КОРРОЗИИ
- «СУХОЙ ТЭН» - НЕТ ПРЯМОГО КОНТАКТА НАГРЕВАТЕЛЬНОГО ЭЛЕМЕНТА С ВОДОЙ, ПОЭТОМУ НЕТ ОБРАЗОВАНИЯ НАКИПИ НА НЕМ
- ТИТАНОВОЕ ПОКРЫТИЕ TITANIUM PLUS - НЕПРЕВЗОЙДЕННАЯ ЗАЩИТА ВНУТРЕННЕГО БАКА
- УВЕЛИЧЕННЫЙ МАГНИЕВЫЙ АНОД - БОЛЕЕ ДОЛГОВЕЧАЯ ЗАЩИТА ОТ КОРРОЗИИ
- NANOMIX™ - УНИКАЛЬНАЯ ФОРМА РАССЕКТЕЛЯ, ПОЗВОЛЯЮЩАЯ ПОЛУЧИТЬ БОЛЬШЕ ВОДЫ ДЛЯ ДУША ЗА МЕНЬШЕЕ ВРЕМЯ
- СВАРКА MICRO PLAZMA TIG
- ТЕПЛОИЗОЛЯЦИЯ ИЗ ПЕНОПОЛИУРЕТАНА - ЗНАЧИТЕЛЬНАЯ ЭКОНОМИЯ ТЕПЛА И ЭЛЕКТРОЭНЕРГИИ
- СВЕРХПРОЧНЫЙ МЕТАЛЛИЧЕСКИЙ ВНЕШНИЙ КОРПУС
- АВТОКЛАВНЫЙ ФЛАНЕЦ, ОБЛЕГЧАЮЩИЙ ПРОФИЛАКТИКУ
- ЭЛЕКТРИЧЕСКИЙ КАБЕЛЬ В КОМПЛЕКТЕ

*Нагревательный элемент,
защищенный от образования накипи*



Технические характеристики / Габаритные размеры

	Вертикальные настенные				
	Ø505		Ø560		
Объем (л)	150	200	100	150	200
A	1050	1050	530	750	1050
B	800	800	-	500	800
C	1150	1480	750	1010	1270
D	230	230	230	230	230
E	175	175	175	175	175
G	510	510	575	575	575
H	G 3/4	G 3/4	G 3/4	G 3/4	G 3/4
K	100	430	220	260	220

	Напольные		
	Ø560		
Объем (л)	200	250	300
C	1300	1540	1800
H	G 3/4	G 3/4	G 3/4
L	390	365	365

СХЕМА ПОДКЛЮЧЕНИЯ ДЛЯ НАПОЛЬНЫХ МОДЕЛЕЙ



1. Вход холодной воды
2. Запорный кран
3. Ограничитель потока
4. Группа безопасности
5. Воронка
6. Выход горячей воды
7. Диэлектрический вкладыш

СХЕМА ПОДКЛЮЧЕНИЯ ДЛЯ НАСТЕННЫХ ВЕРТИКАЛЬНЫХ МОДЕЛЕЙ



1. Вход холодной воды
2. Запорный кран
3. Ограничитель потока
4. Группа безопасности
5. Воронка
6. Выход горячей воды
7. Диэлектрический вкладыш

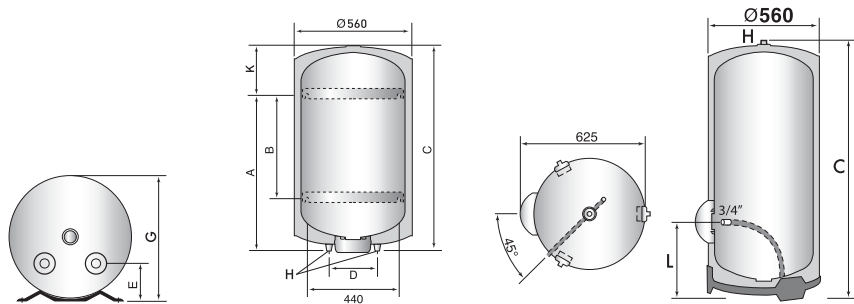

ТАЙ ТРОНИК ИНДАСТРИАЛ 200-300-500



НАСТЕННЫЙ И НАПОЛЬНЫЙ НАКОПИТЕЛЬНЫЙ ЭЛЕКТРИЧЕСКИЙ ВОДОНАГРЕВАТЕЛЬ С ТИТАНОВЫМ ПОКРЫТИЕМ БАКА ДЛЯ МАЛОГО И СРЕДНЕГО БИЗНЕСА



- ТИТАНОВОЕ ПОКРЫТИЕ TITANIUM PLUS - НЕПРЕВЗОЙДЕННАЯ ЗАЩИТА ВНУТРЕННЕГО БАКА
- УВЕЛИЧЕННЫЙ ФЛАНЕЦ НА ПЯТИ БОЛТАХ
- УВЕЛИЧЕННЫЙ МАГНИЕВЫЙ АНОД - БОЛЕЕ ДОЛГОВЕЧАЯ ЗАЩИТА ОТ КОРРОЗИИ
- МОДЕЛИ БОЛЬШОГО ОБЪЕМА - ДО 500 ЛИТРОВ
- УНИВЕРСАЛЬНОЕ ПОДКЛЮЧЕНИЕ К ЭЛЕКТРОСЕТИ (ОДНОФАЗНОЕ ИЛИ ТРЕХФАЗНОЕ)
- СВАРКА MICRO PLAZMA TIG
- NANOMIX™ - УНИКАЛЬНАЯ ФОРМА РАССЕКТЕЛЯ, ПОЗВОЛЯЮЩАЯ ПОЛУЧИТЬ БОЛЬШЕ ВОДЫ ДЛЯ ДУША ЗА МЕНЬШЕЕ ВРЕМЯ
- ТЕПЛОИЗОЛЯЦИЯ ИЗ ПЕНОПОЛИУРЕТАНА - ЗНАЧИТЕЛЬНАЯ ЭКОНОМИЯ ТЕПЛА И ЭЛЕКТРОЭНЕРГИИ
- СИСТЕМА МГНОВЕННОГО ОТКЛЮЧЕНИЯ ПРИ ПЕРЕГРЕВЕ ВОДЫ
- УСТАНОВОЧНЫЕ НОЖКИ И ЗАЩИТНЫЙ КЛАПАН ОТ ИЗБЫТОЧНОГО ДАВЛЕНИЯ В КОМПЛЕКТЕ

*Мощность
Высокая
надежность
Промышленное
использование*

Технические характеристики / Габаритные размеры

		Ti Tronic 200 V	Ti Tronic 200 STI	Ti Tronic 300 STI	Ti Tronic 500 STI			Ti Tronic 200 V	Ti Tronic 200 STI	Ti Tronic 300 STI	Ti Tronic 500 STI
Объем	л	200	200	300	500	A	мм	505	1320	1820	1870
Мощность	Вт	2600	3000	3000	6000	B	мм	1058	560	560	710
Напряжение	В	230	230/400	230/400	230/400	C	мм	230	390	365	335
Максимальное рабочее давление	Бар	8	8	8	8	D	мм	178	-	-	-
Максимальная рабочая температура	°C	75	75	75	75	E	мм	420	-	-	-
Время нагрева ΔT=45°C	ч, мин	4ч 15мин	3ч. 45мин.	5ч. 36мин.	4ч. 40мин.						
Тепловые потери при T=60°C	кВт•ч за 24ч	1,75	2	2,85	3,6						
Класс защиты от воды и пыли	-	IPX4	IP25D	IP25D	IP25D						
Вес нетто	кг	51	50	71	95						

STI 200, 300

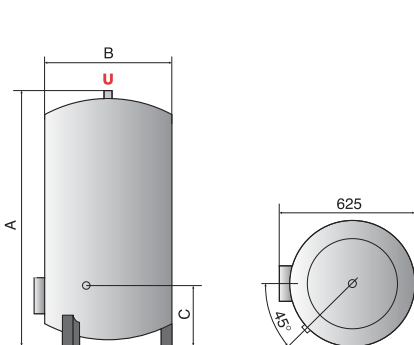

STI 500

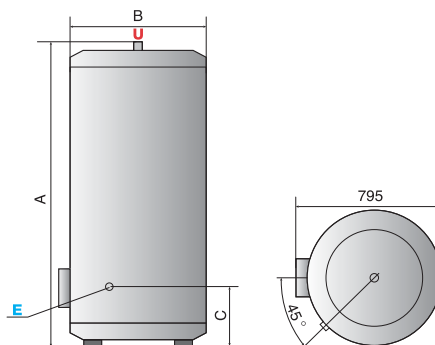

Ti 200

для настенного крепления

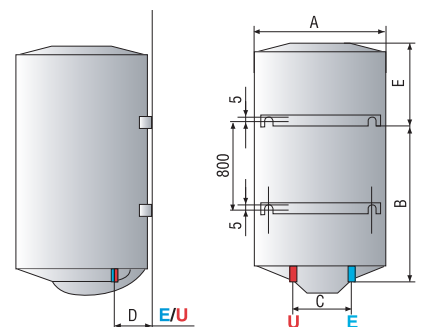

ОБОЗНАЧЕНИЯ

STI – модель для напольного монтажа

V – настенная модель, вертикальное крепление

E Вход холодной воды (диаметр резьбы G 3/4" и G 1" для 500 STI)

U Выход горячей воды (диаметр резьбы G 3/4" и G 1" для 500 STI)

ABS™ СУПЕР ГЛАС СЛИМ 30-40-50-65-80

НАСТЕННЫЙ НАКОПИТЕЛЬНЫЙ ЭЛЕКТРИЧЕСКИЙ
ВОДОНАГРЕВАТЕЛЬ С ПОКРЫТИЕМ БАКА МЕЛКОДИСПЕРСНОЙ
ЭМАЛЬЮ



- ABS™ – СИСТЕМА БЕЗОПАСНОСТИ, ВКЛЮЧАЮЩАЯ В СЕБЯ ЗАЩИТНОЕ УСТРОЙСТВО ОТ УТЕЧЕК И УДАРА ТОКОМ (УЗО), ЗАЩИТНЫЙ КЛАПАН ОТ ИЗБЫТОЧНОГО ДАВЛЕНИЯ, А ТАКЖЕ ТЕРМОСТАТ УПРАВЛЕНИЯ И БЕЗОПАСНОСТИ
- ВНУТРЕННИЙ БАК ЗАЩИЩЕН ОТ КОРРОЗИИ МЕЛКОДИСПЕРСНОЙ ЭМАЛЬЮ
- SLIM – МОДЕЛИ С УЗКИМ ДИАМЕТРОМ (353 ММ)
- УВЕЛИЧЕННЫЙ МАГНИЕВЫЙ АНОД – БОЛЕЕ ДОЛГОВЕЧАЯ ЗАЩИТА ОТ КОРРОЗИИ
- NANOMIX™ – УНИКАЛЬНАЯ ФОРМА РАССЕКТЕЛЯ, ПОЗВОЛЯЮЩАЯ ПОЛУЧИТЬ БОЛЬШЕ ВОДЫ ДЛЯ ДУША ЗА МЕНЬШЕЕ ВРЕМЯ
- СВАРКА MICRO PLAZMA TIG
- ТЕПЛОИЗОЛЯЦИЯ ИЗ ПЕНОПОЛИУРЕТАНА – ЗНАЧИТЕЛЬНАЯ ЭКОНОМИЯ ТЕПЛА И ЭЛЕКТРОЭНЕРГИИ
- СВЕРХПРОЧНЫЙ МЕТАЛЛИЧЕСКИЙ ВНЕШНИЙ КОРПУС
- АВТОКЛАВНЫЙ ФЛАНЕЦ, ОБЛЕГЧАЮЩИЙ ПРОФИЛАКТИКУ
- ПРОСТОТА УСТАНОВКИ
- ЭЛЕКТРИЧЕСКИЙ КАБЕЛЬ В КОМПЛЕКТЕ

Система безопасности
ABS™
Компактные размеры

Технические характеристики / Габаритные размеры

		ABS SGHP 30 V	ABS SGHP 40 V	ABS SGHP 50 V	ABS SGHP 50 H	ABS SGHP 65 V	ABS SGHP 80 V								
		SLIM	SLIM	SLIM	SLIM	SLIM	SLIM	ABS SGHP 30 V SLIM	ABS SGHP 40 V SLIM	ABS SGHP 50 V SLIM	ABS SGHP 50 H SLIM	ABS SGHP 65 V SLIM	ABS SGHP 80 V SLIM		
Объем	л	30	40	50	50	65	80	Высота (A)	мм	588	719	837	353	981	1178
Мощность	Вт	1500	1500	1500	1500	1500	1500	Ширина (B)	мм	353	353	353	837	353	353
Напряжение	В	230	230	230	230	230	230	Глубина (Y)	мм	373	373	373	373	373	373
Максимальное рабочее давление	Бар	7	7	7	7	7	7	C	мм	-	-	-	-	-	141
Максимальная рабочая температура	°C	75	75	75	75	75	75	D	мм	-	-	-	-	-	491
Время нагрева ΔT=45°C	ч, мин	1ч 10мин	1ч 33мин	1ч 56мин	1ч 56мин	2ч 31мин	3ч 06мин	Упаковка (в)	мм	638	768	888	888	1033	1228
Тепловые потери при T=60°C	кВт•ч за 24ч	0,85	1,0	1,2	1,4	1,3	1,5	Упаковка (ш)	мм	370	370	370	400	370	370
Класс защиты от воды и пыли	-	IPX1	IPX1	IPX1	IPX1	IPX1	IPX1	Упаковка (г)	мм	400	400	400	400	400	400
Вес нетто	кг	15	17	19	19	21	25								

МОДЕЛЬ ДЛЯ ВЕРТИКАЛЬНОГО МОНТАЖА

МОДЕЛЬ ДЛЯ ГОРИЗОНТАЛЬНОГО МОНТАЖА

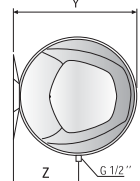
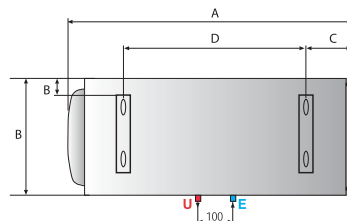

ОБОЗНАЧЕНИЯ

V – модель для вертикального монтажа

H – модель для горизонтального монтажа

E Вход холодной воды (диаметр резьбы G 1/2")

U Выход горячей воды (диаметр резьбы G 1/2")

ABS™ СУПЕР ГЛАС 50-80-100-120-150



НАСТЕННЫЙ НАКОПИТЕЛЬНЫЙ ЭЛЕКТРИЧЕСКИЙ
ВОДОНАГРЕВАТЕЛЬ С ПОКРЫТИЕМ БАКА
МЕЛКОДИСПЕРСНОЙ ЭМАЛЬЮ



- ABS™ – СИСТЕМА БЕЗОПАСНОСТИ, ВКЛЮЧАЮЩАЯ В СЕБЯ ЗАЩИТНОЕ УСТРОЙСТВО ОТ УТЕЧЕК И УДАРА ТОКОМ (УЗО), ЗАЩИТНЫЙ КЛАПАН ОТ ИЗБЫТОЧНОГО ДАВЛЕНИЯ, А ТАКЖЕ ТЕРМОСТАТ УПРАВЛЕНИЯ И БЕЗОПАСНОСТИ
- ВНУТРЕННИЙ БАК ЗАЩИЩЕН ОТ КОРРОЗИИ МЕЛКОДИСПЕРСНОЙ ЭМАЛЬЮ
- УВЕЛИЧЕННЫЙ МАГНИЕВЫЙ АНОД - БОЛЕЕ ДОЛГОВЕЧАЯ ЗАЩИТА ОТ КОРРОЗИИ
- NANOMIX™ – УНИКАЛЬНАЯ ФОРМА РАССЕКТЕЛЯ, ПОЗВОЛЯЮЩАЯ ПОЛУЧИТЬ БОЛЬШЕ ВОДЫ ДЛЯ ДУША ЗА МЕНЬШЕЕ ВРЕМЯ
- СВАРКА MICRO PLAZMA TIG
- ТЕПЛОИЗОЛЯЦИЯ ИЗ ПЕНОПОЛИУРЕТАНА - ЗНАЧИТЕЛЬНАЯ ЭКОНОМИЯ ТЕПЛА И ЭЛЕКТРОЭНЕРГИИ
- СВЕРХПРОЧНЫЙ МЕТАЛЛИЧЕСКИЙ ВНЕШНИЙ КОРПУС
- АВТОКЛАВНЫЙ ФЛАНЕЦ, ОБЛЕГЧАЮЩИЙ ПРОФИЛАКТИКУ
- ЭЛЕКТРИЧЕСКИЙ КАБЕЛЬ В КОМПЛЕКТЕ

*Система
безопасности
ABS™
Простота
Надежность*

Технические характеристики / Габаритные размеры

		ABS SGHP 50 V	ABS SGHP 80 V	ABS SGHP 80 H	ABS SGHP 100 V	ABS SGHP 100 H	ABS SGHP 120 V	ABS SGH 150 V		ABS SGHP 50 V	ABS SGHP 80 V	ABS SGHP 80 H	ABS SGHP 100 V	ABS SGHP 100 H	ABS SGHP 120 V	ABS SGHP 150 V	
Объем	л	50	80	80	100	100	120	150	a	мм	553	758	758	913	913	1108	1338
Мощность	Вт	1500	1500	1500	1500	1500	1800	1800	b	мм	450	450	450	450	450	450	450
Напряжение	В	230	230	230	230	230	230	230	c	мм	470	470	470	470	470	470	470
Максимальное рабочее давление	Бар	7	7	7	7	7	7	7	d	мм	-	-	335	-	487	-	-
Максимальная рабочая температура	°С	75	75	75	75	75	75	75	e	мм	163	163	113	163	113	166	164
Время нагрева ΔT=45°С	ч, мин	1ч 56м.	3ч 06м.	3ч 06м.	3ч 52м.	3ч 52м.	3ч 42м.	4ч 35м.	f	мм	100	100	100	100	100	100	100
Тепловые потери при T=60°С	кВт•ч за 24ч	0,96	1,22	1,39	1,48	1,65	1,6	1,65	g	мм	310	310	-	310	-	310	310
Класс защиты от воды и пыли	-	IPX1	IPX1	IPX1	IPX1	IPX1	IPX1	IPX1	Упаковка (в)	мм	603	808	808	963	963	1144	1356
Вес нетто	кг	17	22	22	26	26	33	41	Упаковка (ш)	мм	467	467	494	467	494	463	463
									Упаковка (г)	мм	497	497	494	497	494	493	493

МОДЕЛЬ ДЛЯ ГОРИЗОНТАЛЬНОГО МОНТАЖА

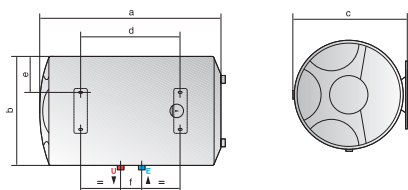

МОДЕЛЬ ДЛЯ ВЕРТИКАЛЬНОГО МОНТАЖА

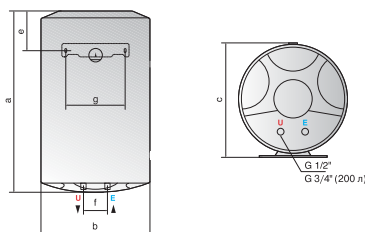

ОБОЗНАЧЕНИЯ

V – модель для вертикального монтажа

E Вход холодной воды (диаметр резьбы G 1/2")

H – модель для горизонтального монтажа

U Выход горячей воды (диаметр резьбы G 1/2")

СУПЕР ГЛАС СМОЛ 10-15-30



НАСТЕННЫЙ НАКОПИТЕЛЬНЫЙ ЭЛЕКТРИЧЕСКИЙ
ВОДОНАГРЕВАТЕЛЬ С ПОКРЫТИЕМ БАКА
МЕЛКОДИСПЕРСНОЙ ЭМАЛЬЮ

УСТАНАВЛИВАЕТСЯ ПОД ИЛИ НАД РАКОВИНОЙ



- ВНУТРЕННИЙ БАК ЗАЩИЩЕН ОТ КОРРОЗИИ МЕЛКОДИСПЕРСНОЙ ЭМАЛЬЮ
- УВЕЛИЧЕННЫЙ МАГНИЕВЫЙ АНОД - БОЛЕЕ ДОЛГОВЕЧАЯ ЗАЩИТА ОТ КОРРОЗИИ
- СВЕРХТОЧНЫЙ УЛУЧШЕННЫЙ ТЕРМОСТАТ TBST ОБЕСПЕЧИВАЕТ АВТОМАТИЧЕСКОЕ ВЫКЛЮЧЕНИЕ ПРИ ПЕРЕГРЕВЕ ВОДЫ
- NANOMIX™ - УНИКАЛЬНАЯ ФОРМА РАССЕКАТЕЛЯ, ПОЗВОЛЯЮЩАЯ ПОЛУЧИТЬ БОЛЬШЕ ВОДЫ ДЛЯ ДУША ЗА МЕНЬШЕЕ ВРЕМЯ
- СВАРКА MICRO PLAZMA TIG
- ТЕПЛОИЗОЛЯЦИЯ ИЗ ПЕНОПОЛИУРЕТАНА - ЗНАЧИТЕЛЬНАЯ ЭКОНОМИЯ ТЕПЛА И ЭЛЕКТРОЭНЕРГИИ
- ВНЕШНИЙ КОРПУС ИЗ СВЕРХЛЕГКОГО И БЕЗОПАСНОГО ПЛАСТИКА
- АВТОКЛАВНЫЙ ФЛАНЕЦ, ОБЛЕГЧАЮЩИЙ ПРОФИЛАКТИКУ
- ПРОСТОТА УСТАНОВКИ

*Компактные
размеры
Простота
установки*



Технические характеристики / Габаритные размеры

		SG						SG					
		10 OR	10 UR	15 OR	15 UR	30 OR		10 OR	10 UR	15 OR	15 UR	30 OR	
Объем	л	10	10	15	15	30	a	мм	360	360	360	360	446
Мощность	Вт	1200	1200	1200	1200	1500	b	мм	254	254	300	300	360
Напряжение	В	230	230	230	230	230	c	мм	360	360	360	360	446
Максимальное рабочее давление	Бар	7	7	7	7	7	d	мм	92	92	78	78	115
Максимальная рабочая температура	°C	75	75	75	75	75	Упаковка (в)	мм	399	399	399	399	484
Время нагрева ΔT=45°C	ч, мин	29мин	29мин	44мин	44мин	70мин	Упаковка (ш)	мм	374	374	374	374	474
Тепловые потери при T=60°C	кВт•ч за 24ч	0,5	0,67	0,7	0,87	0,9	Упаковка (г)	мм	278	278	338	338	393
Класс защиты от воды и пыли	-	IPX1	IPX1	IPX1	IPX1	IPX1							
Вес нетто	кг	6,6	6,6	7,4	7,4	12,8							

МОДЕЛЬ ДЛЯ МОНТАЖА НАД РАКОВИНОЙ

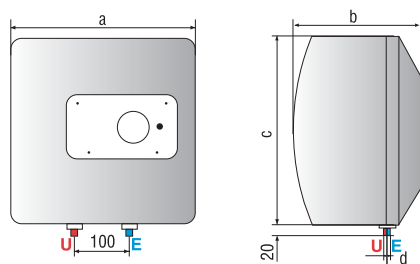

МОДЕЛЬ ДЛЯ МОНТАЖА ПОД РАКОВИНОЙ

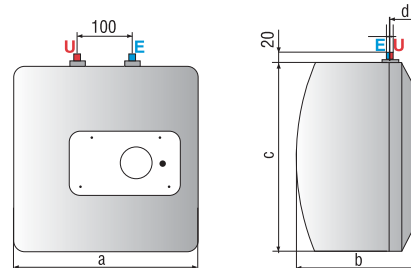

ОБОЗНАЧЕНИЯ

UR - крепление под раковиной
OR - крепление над раковиной

E Вход холодной воды (диаметр резьбы G 1/2")
U Выход горячей воды (диаметр резьбы G 1/2")

ЭВРИКА Т (С КРАНОМ) С (С ДУШЕМ)



НАСТЕННЫЕ ЭЛЕКТРИЧЕСКИЕ НАГРЕВАТЕЛИ
НАКОПИТЕЛЬНОГО ТИПА

ПОСТАВЛЯЮТСЯ С КОМПЛЕКТОМ ДЛЯ ДУША
ИЛИ ВОДРАЗБОРНЫМ КРАНОМ



- УНИКАЛЬНЫЙ БАК ИЗ ПЛАСТИКА – НЕ ПОДВЕРЖЕН КОРРОЗИИ
- КОРПУС ПОЛНОСТЬЮ ЗАЩИЩЕН ОТ ПОПАДАНИЯ ВОДЫ И ПЫЛИ
- СВЕТОВОЙ ИНДИКАТОР НАГРЕВА ВОДЫ
- ЭКСКЛЮЗИВНЫЙ ИТАЛЬЯНСКИЙ ДИЗАЙН
- СИСТЕМА МГНОВЕННОГО ОТКЛЮЧЕНИЯ ПРИ ПЕРЕГРЕВЕ ВОДЫ
- СТУПЕНЧАТАЯ РЕГУЛИРОВКА МОЩНОСТИ, ИСХОДЯ ИЗ ПОТРЕБНОСТЕЙ
- БЫСТРЫЙ НАГРЕВ ВОДЫ ($\Delta T=45^{\circ}\text{C}$) – 20-25 МИН
- НЕ ТРЕБУЕТСЯ МАГНИЕВЫЙ АНОД
- ПРОСТ В УСТАНОВКЕ, НЕ ТРЕБУЕТ ДЕМОНТАЖА – ДОСТАТОЧНО СНЯТЬ С КРОНШТЕЙНА
- ВСТРОЕННЫЙ СМЕСИТЕЛЬ, ДУШЕВАЯ НАСАДКА ИЛИ КРАН В КОМПЛЕКТЕ
- КРОНШТЕЙН ДЛЯ КРЕПЛЕНИЯ К СТЕНЕ, ЭЛЕКТРИЧЕСКИЙ КАБЕЛЬ И ЗАЩИТНЫЙ КЛАПАН ОТ ИЗБЫТОЧНОГО ДАВЛЕНИЯ В КОМПЛЕКТЕ

Горячая вода там, где вам требуется, для любой ванной комнаты

Технические характеристики / Габаритные размеры

			Eureka				Eureka	
Объем	л			13	Высота	мм		487
Мощность	Вт			2000	Ширина	мм		320
Напряжение	В			230	Глубина	мм		230
Максимальная рабочая температура	$^{\circ}\text{C}$			75	Высота упаковки	мм		500
Время нагрева $\Delta T=45^{\circ}\text{C}$	ч, мин			23мин	Ширина упаковки	мм		325
Тепловые потери при $T=60^{\circ}\text{C}$	кВт•ч за 24ч			2,35	Глубина упаковки	мм		225
Класс защиты от воды и пыли	-			IP25D				
Вес нетто	кг			4,5				

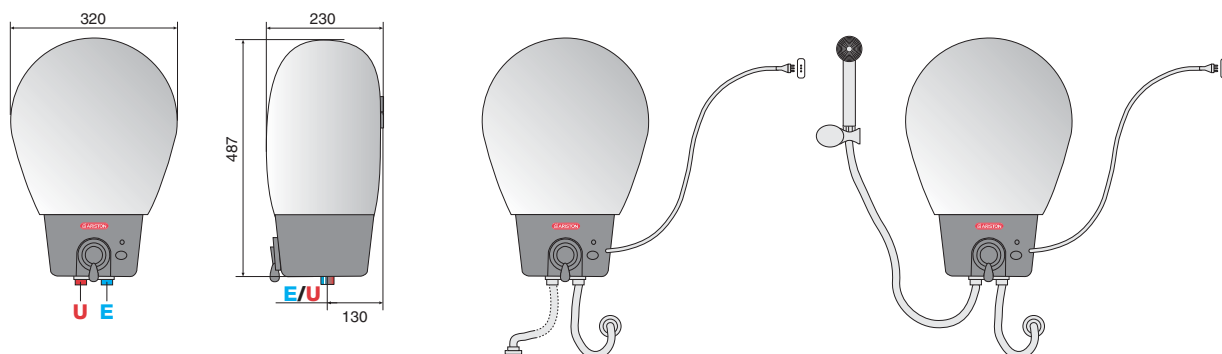

БРАВО М
3,3-4,5-7,0ЭЛЕКТРИЧЕСКИЙ ПРОТОЧНЫЙ ВОДОНАГРЕВАТЕЛЬ
ДЛЯ ОБЕСПЕЧЕНИЯ ГОРЯЧЕЙ ВОДОЙ ОДНОЙ ТОЧКИ

МЕХАНИЧЕСКОЕ УПРАВЛЕНИЕ



- КОРПУС ПОЛНОСТЬЮ ЗАЩИЩЕН ОТ ПОПАДАНИЯ ВОДЫ И ПЫЛИ
- ЭКСКЛЮЗИВНЫЙ ИТАЛЬЯНСКИЙ ДИЗАЙН
- СИСТЕМА МГНОВЕННОГО ОТКЛЮЧЕНИЯ ПРИ ПЕРЕГРЕВЕ ВОДЫ
- ФУНКЦИЯ ТЕСТИРОВАНИЯ РАБОТЫ ПЕРЕД НЕПОСРЕДСТВЕННЫМ ИСПОЛЬЗОВАНИЕМ
- МЕХАНИЧЕСКАЯ СИСТЕМА ВКЛЮЧЕНИЯ
- ВОЗМОЖНОСТЬ РЕГУЛИРОВКИ МОЩНОСТИ (3,3 - 4,5 - 7,0 КВТ)
- ПРОТОЧНЫЕ ВОДОНАГРЕВАТЕЛИ
- ПРОСТОТА УСТАНОВКИ, ОБСЛУЖИВАНИЯ НАГРЕВАТЕЛЬНОГО ЭЛЕМЕНТА И ДЕМОНТАЖА
- ИНДИКАТОР ВКЛЮЧЕНИЯ
- ПЛАСТИКОВАЯ ДУШЕВАЯ НАСАДКА В КОМПЛЕКТЕ
- ВНЕШНИЙ КРАН СО ВСТРОЕННЫМ ФИЛЬТРОМ
- ЗАЩИТНЫЙ КЛАПАН ОТ ИЗБЫТОЧНОГО ДАВЛЕНИЯ В КОМПЛЕКТЕ

*Быстрое
получение
горячей воды*
**Компактные
размеры**

Технические характеристики / Габаритные размеры

	BRAVO M			BRAVO M					
	3323 U-PV1	4523 U-PV1	7023 U-PV1	3323 U-PV1	4523 U-PV1	7023 U-PV1			
Мощность	кВт	3,3	4,5	7	Высота	мм	426	426	426
Напряжение	В	220-240	220-240	220-240	Ширина	мм	260	260	260
Частота тока	Гц	50	50	50	Глубина	мм	115	115	115
Рабочее давление (мин-макс)	Бар	0,1 - 6	0,1 - 6	0,1 - 6	Упаковка (в)	мм	484	603	808
Расход воды (мин-макс)	л/мин	2-4	2-4	2-4	Упаковка (ш)	мм	474	467	494
Расход воды (ΔT=25°C)	л/мин	2	2,5	4,0	Упаковка (г)	мм	393	497	494
ТЭН		Ni/Cr	Ni/Cr	Ni/Cr					
Подсоединение воды		1/2"	1/2"	1/2"					
Вес		2,5	2,5	2,5					

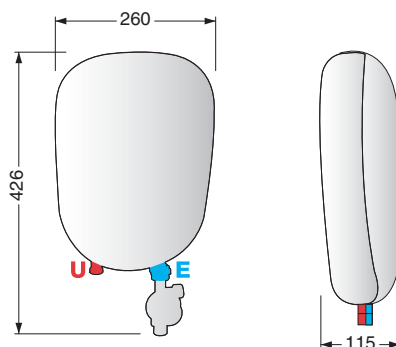

БРАВО E
3,3-4,5-7,0ЭЛЕКТРИЧЕСКИЙ ПРОТОЧНЫЙ ВОДОНАГРЕВАТЕЛЬ
ДЛЯ ОБЕСПЕЧЕНИЯ ГОРЯЧЕЙ ВОДОЙ ОДНОЙ ТОЧКИ

ЭЛЕКТРОННОЕ УПРАВЛЕНИЕ



- КОРПУС ПОЛНОСТЬЮ ЗАЩИЩЕН ОТ ПОПАДАНИЯ ВОДЫ И ПЫЛИ
- ЭКСКЛЮЗИВНЫЙ ИТАЛЬЯНСКИЙ ДИЗАЙН
- СИСТЕМА МГНОВЕННОГО ОТКЛЮЧЕНИЯ ПРИ ПЕРЕГРЕВЕ ВОДЫ
- ФУНКЦИЯ ТЕСТИРОВАНИЯ РАБОТЫ ПЕРЕД НЕПОСРЕДСТВЕННЫМ ИСПОЛЬЗОВАНИЕМ
- ЭЛЕКТРОННАЯ СИСТЕМА ВКЛЮЧЕНИЯ
- ВОЗМОЖНОСТЬ РЕГУЛИРОВКИ МОЩНОСТИ (3,3 – 4,5 – 7,0 КВТ)
- ПРОТОЧНЫЕ ВОДОНАГРЕВАТЕЛИ
- ПРОСТОТА УСТАНОВКИ, ОБСЛУЖИВАНИЯ НАГРЕВАТЕЛЬНОГО ЭЛЕМЕНТА И ДЕМОНТАЖА
- АЛЮМИНИЕВЫЙ ДУШЕВОЙ КОМПЛЕКТ С НАСАДКОЙ С СЕМЬЮ РЕЖИМАМИ РАСПЫЛЕНИЯ ВОДЫ
- ВНЕШНИЙ КРАН СО ВСТРОЕННЫМ ФИЛЬТРОМ
- ЗАЩИТНЫЙ КЛАПАН ОТ ИЗБЫТОЧНОГО ДАВЛЕНИЯ В КОМПЛЕКТЕ

*Быстрое
получение
горячей воды
Электронное
управление*

Технические характеристики / Габаритные размеры

		BRAVO E 3323 U-F 7	BRAVO E 4523 U-F 7	BRAVO E 7023 U-F 7			BRAVO E 3323 U-F 7	BRAVO E 4523 U-F 7	BRAVO E 7023 U-F 7
Мощность	кВт	3,3	4,5	7	Высота	мм	426	426	426
Напряжение	В	220-240	220-240	220-240	Ширина	мм	260	260	260
Частота тока	Гц	50	50	50	Глубина	мм	115	115	115
Рабочее давление (мин-макс)	Бар	0,1 - 6	0,1 - 6	0,1 - 6	Упаковка (в)	мм	399	399	399
Расход воды (мин-макс)	л/мин	2-4	2-4	2-4	Упаковка (ш)	мм	374	374	37
Расход воды (ΔT=25°C)	л/мин	2	2,5	4,0	Упаковка (г)	мм	278	278	338
ТЭН		Ni/Cr	Ni/Cr	Ni/Cr					
Подсоединение воды		1/2"	1/2"	1/2"					
Вес		2,5	2,5	2,5					

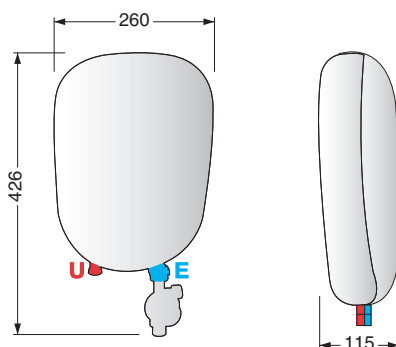

ОБОЗНАЧЕНИЯ

E Вход холодной воды (диаметр резьбы G 1/2")

U Выход горячей воды (диаметр резьбы G 1/2")

ГАЗОВЫЕ НАКОПИТЕЛЬНЫЕ И ПРОТОЧНЫЕ ВОДОНАГРЕВАТЕЛИ

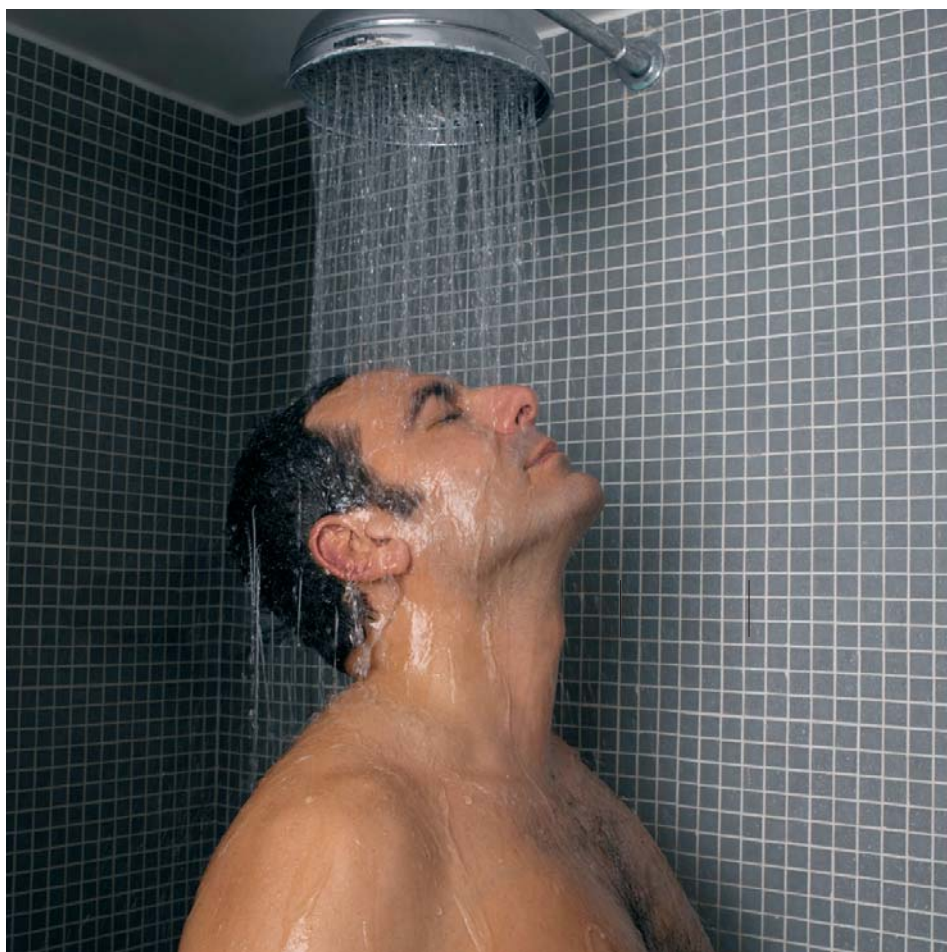

Широкий ассортимент, высокая производительность, разумная цена, а также простота монтажа и эксплуатации – подтвержденные качества нашей продукции.

ФАСТ 11-14

ГАЗОВЫЙ ПРОТОЧНЫЙ ВОДОНАГРЕВАТЕЛЬ С ОТКРЫТОЙ КАМЕРОЙ СГОРАНИЯ



- КОМПАКТНЫЕ РАЗМЕРЫ
- ИТАЛЬЯНСКИЙ ДИЗАЙН
- ПОЛНАЯ АДАПТАЦИЯ К РОССИЙСКИМ УСЛОВИЯМ - УСТОЙЧИВАЯ РАБОТА ПРИ ПОНИЖЕННОМ ВХОДНОМ ДАВЛЕНИИ ВОДЫ И ГАЗА
- ПЬЕЗОЭЛЕКТРИЧЕСКОЕ (МОДЕЛИ РА) ИЛИ ЭЛЕКТРОННОЕ (МОДЕЛИ ЕА) ЗАЖИГАНИЕ
- ПОДДЕРЖИВАЕТ ВЫБРАННУЮ ТЕМПЕРАТУРУ ПРИ ИЗМЕНЕНИИ ДАВЛЕНИЯ ВОДЫ
- СПЕЦИАЛЬНАЯ КОНСТРУКЦИЯ ТЕПЛООБМЕННИКА – УМЕНЬШЕНИЕ КОЛИЧЕСТВА ОБРАЗУЮЩЕЙСЯ НАКИПИ
- НАЛИЧИЕ ОГРАНИЧИТЕЛЯ ТЕМПЕРАТУРЫ
- ПЛАВНОЕ ЗАЖИГАНИЕ
- ИОНИЗАЦИОННЫЙ КОНТРОЛЬ ПЛАМЕНИ (В МОДЕЛЯХ С ЭЛЕКТРОННЫМ РОЗЖИГОМ), ОБЕСПЕЧИВАЮЩИЙ МГНОВЕННОЕ ОТКЛЮЧЕНИЕ ГАЗА ПРИ ИСЧЕЗНОВЕНИИ ПЛАМЕНИ
- МОДУЛЬНАЯ КОМПОНОВКА, ДОСТУП К УЗЛАМ СПЕРЕДИ
- ВОЗМОЖНОСТЬ ПЕРЕВОДА НА СЖИЖЕННЫЙ ГАЗ
- РАБОТА БЕЗ ПОДКЛЮЧЕНИЯ К ЭЛЕКТРИЧЕСКОЙ СЕТИ

*Ускоренный
нагрев воды*

Технические характеристики / Габаритные размеры

	Fast CF 11P	Fast CF 14P	Fast CF 11E	Fast CF 14 E		Fast CF 11P	Fast CF 14P	Fast CF 11E	Fast CF 14 E	
Запальная горелка	да	да	нет	нет						
Электронное зажигание	нет	нет	да	да						
Максимальная тепловая производительность	кВт	21,6	27	21,6	27	а мм	318	374	318	374
Минимальная\макс. полезная мощность	кВт	8\19,2	9\24,3	8\19,2	9\24,3	б мм	110	125	110	125
Корректор закрыт	кВт	от 2 до 5	от 2 до 6,3	от 2 до 5	от 2 до 6,3					
Производительность по горячей воде (при ΔT=25°C)	л/мин.	11	14	11	14					
Минимальный расход горячей воды	л/мин.	2,5	2,5	2,5	2,5					
Максимальное рабочее давление	бар	10	10	10	10					
Минимальное рабочее давление	бар	0,2	0,2	0,2	0,2					
Источник электроэнергии		нет	нет	батарея 1,5 В LR20	батарея 1,5 В LR20					
Масса (нетто)	кг	10	12	11	12					
Тип газа		N\B\P	N\B\P	N\B\P	N\B\P					

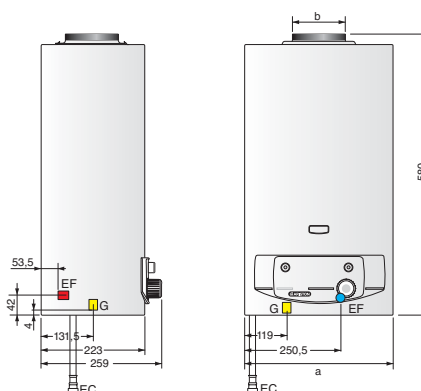

ОБОЗНАЧЕНИЯ

G – вход газа 3/4”
EF – вход холодной воды Ø1/2”

EC – выход горячей воды Ø1/2”

СУПЕР SGA 50-80-100

НАСТЕННЫЙ ГАЗОВЫЙ НАКОПИТЕЛЬНЫЙ ВОДОНАГРЕВАТЕЛЬ
С ЕСТЕСТВЕННОЙ ТЯГОЙ И ОТКРЫТОЙ КАМЕРОЙ СГОРАНИЯ



- НАСТЕННАЯ УСТАНОВКА
- ВНЕШНИЙ РЕГУЛЯТОР И ИНДИКАТОР ТЕМПЕРАТУРЫ НАГРЕВА ВОДЫ
- ЭКСКЛЮЗИВНОЕ ЭМАЛЕВОЕ ПОКРЫТИЕ ВНУТРЕННЕЙ ПОВЕРХНОСТИ БАКА
- ПЬЕЗОЗАЖИГАНИЕ С ТЕРМОПАРОЙ ДЛЯ КОНТРОЛЯ ПЛАМЕНИ
- МАГНИЕВЫЙ АНОД
- ГАЗОВЫЙ КЛАПАН С ТРЕМЯ УСТРОЙСТВАМИ БЕЗОПАСНОСТИ: ТЕРМОПАРА, ДАТЧИК ПРЕДЕЛЬНОЙ ТЕМПЕРАТУРЫ И ДАТЧИК ДЫМОУДАЛЕНИЯ
- ВОЗМОЖНОСТЬ ПЕРЕВОДА НА СЖИЖЕННЫЙ ГАЗ
- РАБОТА ПРИ ПОНИЖЕННОМ ВХОДНОМ ДАВЛЕНИИ ВОДЫ И ГАЗА
- РАБОТА БЕЗ ПОДКЛЮЧЕНИЯ К ЭЛЕКТРИЧЕСКОЙ СЕТИ

*Не требует
электропитания*

Технические характеристики / Габаритные размеры

		S/SGA 50	S/SGA 80	S/SGA 100		S/SGA 50	S/SGA 80	S/SGA 100	
Объем	л	50	75	95	a	мм	315	490	635
Номинальная теплопроизводительность	кВт	2,9	4,4	4,4	b max	мм	360	305	315
Время нагрева ($\Delta T=45^{\circ}\text{C}$)	мин	57	56	71					
Время нагрева ($\Delta T=25^{\circ}\text{C}$)	мин	32	31	39					
Максимальное кол-во воды с температурой 40°C при опорожнении	л	110	161	209					
Потребление газа (метан CH_4) за 24 часа без опорожнения	м ³	0,33	0,41	0,45					
Максимальное рабочее давление	бар	8	8	8					
Масса (нетто)	кг	27	31	35					

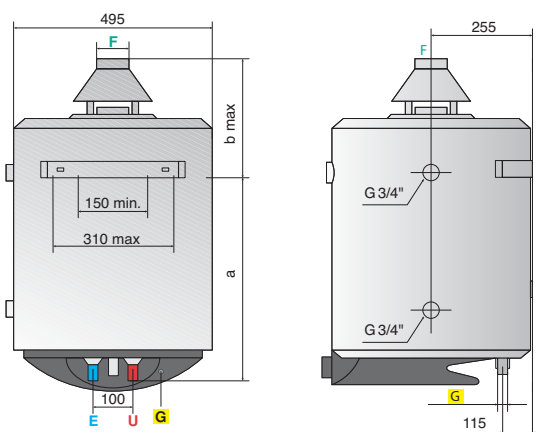

ОБОЗНАЧЕНИЯ

E Вход холодной воды $\text{Ø}3/4''$
G Вход газа $\text{Ø}3/8''$

U Выход горячей воды $\text{Ø}3/4''$
F Отвод системы дымоудаления $\text{Ø}81$ мм

SGA 120-150-200-300

ГАЗОВЫЙ НАКОПИТЕЛЬНЫЙ ВОДОНАГРЕВАТЕЛЬ
С ЕСТЕСТВЕННОЙ ТЯГОЙ И ОТКРЫТОЙ КАМЕРОЙ СГОРАНИЯ



- ОПТИМАЛЬНЫЙ ВЫБОР ДЛЯ ИНДИВИДУАЛЬНЫХ ДОМОВ
- НАПОЛЬНАЯ УСТАНОВКА
- ВНЕШНИЙ РЕГУЛЯТОР И ИНДИКАТОР ТЕМПЕРАТУРЫ НАГРЕВА ВОДЫ
- ЭКСКЛЮЗИВНОЕ ЭМАЛЕВОЕ ПОКРЫТИЕ ВНУТРЕННЕЙ ПОВЕРХНОСТИ БАКА
- ПЬЕЗОЗАЖИГАНИЕ С ТЕРМОПАРОЙ ДЛЯ КОНТРОЛЯ ПЛАМЕНИ
- МАГНИЕВЫЙ АНОД
- ГАЗОВЫЙ КЛАПАН С ТРЕМЯ УСТРОЙСТВАМИ БЕЗОПАСНОСТИ: ТЕРМОПАРА, ДАТЧИК ПРЕДЕЛЬНОЙ ТЕМПЕРАТУРЫ И ДАТЧИК ДЫМОУДАЛЕНИЯ
- ВОЗМОЖНОСТЬ ПЕРЕВОДА НА СЖИЖЕННЫЙ ГАЗ
- РАБОТА ПРИ ПОНИЖЕННОМ ВХОДНОМ ДАВЛЕНИИ ВОДЫ И ГАЗА
- РАБОТА БЕЗ ПОДКЛЮЧЕНИЯ К ЭЛЕКТРИЧЕСКОЙ СЕТИ
- ПРИ НЕОБХОДИМОСТИ ПОЛУЧЕНИЯ ГОРЯЧЕЙ ВОДЫ В БОЛЬШИХ КОЛИЧЕСТВАХ ВОЗМОЖНО ПОСЛЕДОВАТЕЛЬНОЕ/ПАРАЛЛЕЛЬНОЕ ПОДКЛЮЧЕНИЕ ВОДОНАГРЕВАТЕЛЕЙ
- ВОЗМОЖНОСТЬ ПОДКЛЮЧЕНИЯ РЕЦИРКУЛЯЦИИ

*Высокая
производительность*

Технические характеристики / Габаритные размеры

		SGA 120	SGA 150	SGA 200	SGA 300			SGA 120	SGA 150	SGA 200	SGA 300
Объем	л	115	155	195	290	a	мм	1117	1367	1617	1625
Номинальная теплопроизводительность	кВт	6,38	7,22	8,65	14,20	b	мм	495	495	495	632
Время нагрева (ΔT=45°C)	мин	64	71	73	65	c	мм	230	230	230	400
Время нагрева (ΔT=25°C)	мин	33	40	41	39	d	мм	175	175	175	316
Максимальное кол-во воды с температурой 40°C при опорожнении	л	253	341	429	640	e	мм	55	55	55	116
Потребление газа (метан СН ₄) за 24 часа без опорожнения	м ³	0,60	0,70	0,76	0,85	f	мм	1200	1450	1700	1681
Максимальное рабочее давление	бар	8	8	8	8	g	мм	310	310	310	-
Масса (нетто)	кг	43	53	61	107						

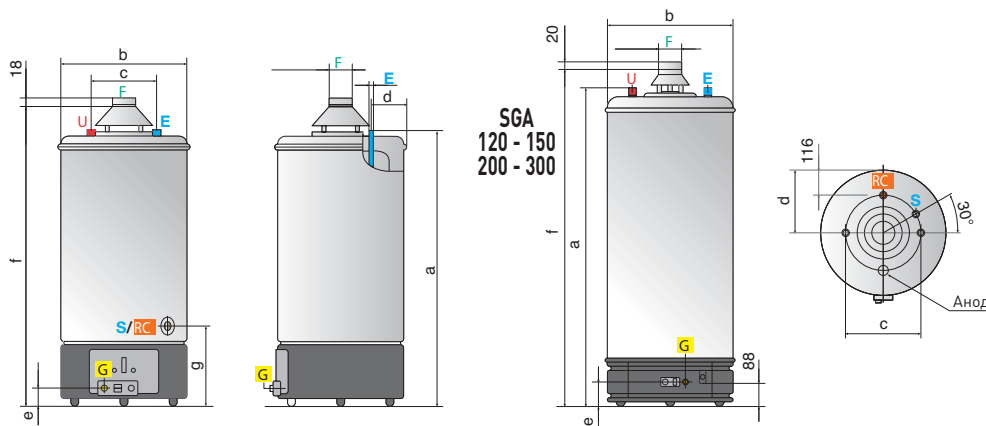

ОБОЗНАЧЕНИЯ

E Вход холодной воды Ø3/4"

G Вход газа Ø1/2"

U Выход горячей воды Ø3/4"

F Отвод системы дымоудаления Ø81 мм [SGA 120-150], Ø100 мм [SGA 200], Ø111 мм [SGA 300]

RC Подсоединение линии рециркуляции Ø3/4"

S Слив Ø3/4"

NHRE 18-26-36-60-90



НАПОЛЬНЫЙ ГАЗОВЫЙ НАКОПИТЕЛЬНЫЙ ВОДОНАГРЕВАТЕЛЬ
С ЕСТЕСТВЕННОЙ ТЯГОЙ И ОТКРЫТОЙ КАМЕРОЙ СГОРАНИЯ

300 ЛИТРОВ ГОРЯЧЕЙ ВОДЫ ЗА 12 МИНУТ



- ОПТИМАЛЬНЫЙ ВЫБОР ДЛЯ ТЕХ, КОМУ НУЖНО ОЧЕНЬ МНОГО ГОРЯЧЕЙ ВОДЫ
- ВЫСОКАЯ МОЩНОСТЬ - БЫСТРЫЙ НАГРЕВ
- ВНЕШНИЙ КОРПУС ИЗ ВИНИЛОВОЙ КОЖИ
- ВНЕШНИЙ РЕГУЛЯТОР ТЕМПЕРАТУРЫ НАГРЕВА ВОДЫ
- АКТИВНЫЙ АНОД - НЕТ НЕОБХОДИМОСТИ МЕНЯТЬ
- ПЬЕЗОЭЛЕКТРИЧЕСКОЕ ЗАЖИГАНИЕ
- ТЕПЛОИЗОЛЯЦИЯ ИЗ СПЕЦИАЛЬНОЙ МИНЕРАЛЬНОЙ ВАТЫ
- ДЫМОУВОДЯЩИЕ ТРУБЫ ПРОХОДЯТ ВНУТРИ БАКА И СНАБЖЕНЫ ТУРБУЛЯТОРНЫМИ ПЛАСТИНАМИ
- БОКОВОЙ ФЛАНЕЦ ДЛЯ РЕВИЗИИ И УДОБСТВА ОБСЛУЖИВАНИЯ
- ВОЗМОЖНОСТЬ СЛИВА ВОДЫ ДЛЯ СЕРВИСНОГО ОБСЛУЖИВАНИЯ
- ВОЗМОЖНОСТЬ УСТАНОВКИ НЕДЕЛЬНОГО ПРОГРАММАТОРА
- РАБОТА В ПАРАЛЛЕЛЬНОМ И ПОСЛЕДОВАТЕЛЬНОМ ПОДСОЕДИНЕНИИ ДЛЯ БОЛЬШИХ ОБЪЕМОВ ВОДЫ

*Мгновенный
нагрев воды*

Технические характеристики / Габаритные размеры

	NHRE 18	NHRE 26	NHRE 36	NHRE 60	NHRE 90		NHRE 18	NHRE 26	NHRE 36	NHRE 60	NHRE 90
Объем	л	185	275	275	350	а мм	1525	1840	1840	2200	2285
Потребляемая мощность	кВт	22	34	44	67	б мм	1215	1530	1530	1890	2000
Полезная мощность	кВт	18,7	28,9	37,4	56,9	с мм	1245	1560	1560	1920	2025
Время нагрева от 15°C до 65°C	мин.	34	32	26	22	д мм	700	700	700	700	700
Непрерывный расход воды 45°C	л/ч	500	800	1045	1600						
Непрерывный расход воды 65°C	л/ч	320	500	640	980						
Вода в течение первого часа 65°C	л	590	875	1025	1425						
Максимальное рабочее давление	бар	7	7	7	7						
Масса (нетто)	кг	143	171	171	247						

Параметры рассчитаны при температуре воды на входе 15°C

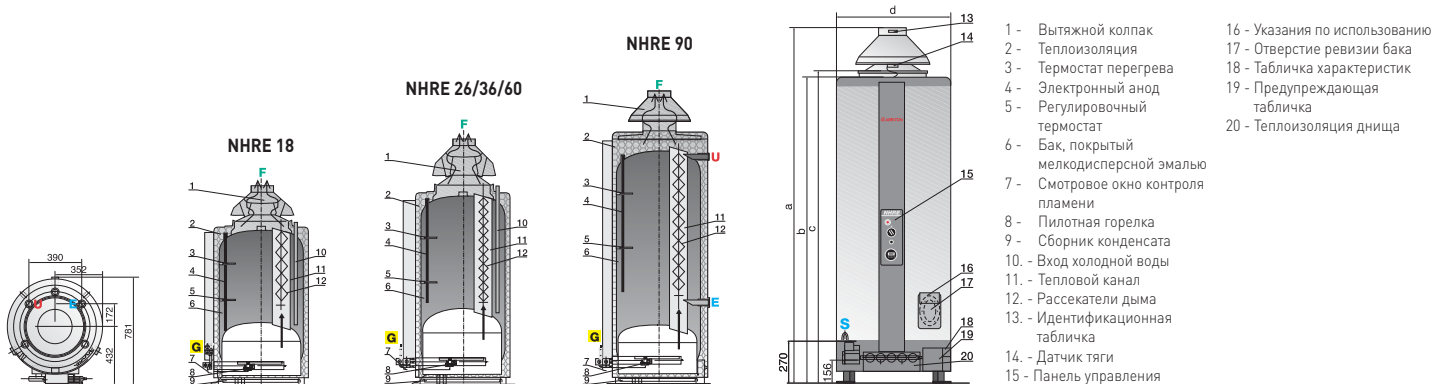

ОБОЗНАЧЕНИЯ

- E** Вход холодной воды $\varnothing 1''$ (NHRE 18/26/36/60), $\varnothing 1 1/2''$ (NHRE 90)
- U** Выход горячей воды $\varnothing 1''$ (NHRE 18/26/36/60), $\varnothing 1 1/2''$ (NHRE 90)
- G** Вход газа $\varnothing 3/8''$ (NHRE 18), $\varnothing 3/4''$ (NHRE 26/36/60/90)

- F** Отвод системы дымоудаления $\varnothing 125$ мм (NHRE 18), $\varnothing 139,8$ мм (NHRE 26), $\varnothing 167,8$ мм (NHRE 36), $\varnothing 181,2$ мм (NHRE 60), $\varnothing 230$ мм (NHRE 90)

- S** Слив $\varnothing 1 1/2''$

ГАРАНТИЙНОЕ И СЕРВИСНОЕ ОБСЛУЖИВАНИЕ

ARISTON ВСЕГДА СТРЕМИТСЯ
УДОВЛЕТВОРИТЬ ПОТРЕБНОСТИ
СВОИХ КЛИЕНТОВ



Ariston предлагает полный комплекс услуг по гарантийному и послепродажному обслуживанию своей продукции:

- Квалифицированная техническая служба
- Пополняемый склад запчастей в Москве и региональных сервисных центрах
- Бесплатные обучающие курсы и тренинги для продавцов, консультантов, сервисных специалистов и проектировщиков
- Широкая сеть из 200 сервисных центров по всей России

www.aristonheating.ru
www.mtsgroup.com

Список сервисных центров
www.aristonheating.ru/service

Астраханская область
Башкортостан
Белгородская область
Брянская область
Великий Новгород и область
Владивосток
Владимирская область
Волгоградская область
Вологодская область
Воронежская область
Екатеринбургская область
Ивановская область
Калининградская область
Калужская область
Карелия
Кировская область
Костромская область
Краснодарский край
Курганская область

Курская область
Липецкая область
Марий Эл
Махачкала
Мордовия
Московская область
Новгородская область
Новосибирская область
Омская область
Орловская область
Оренбургская область
Пензенская область
Пермский край
Псковская область
Пятигорск
Республика Коми
Ростов-на-Дону
Ростовская область
Рязанская область

Самарская область
Санкт-Петербург
Ленинградская область
Саратовская область
Смоленская область
Ставропольский край
Тамбовская область
Татарстан
Тверская область
Томский край
Тульская область
Тюменский край
Удмуртия
Ульяновская область
Хабаровский край
Челябинская область
Чувашия
Элиста
Ярославская область



СЕРВИСНОЕ ПРЕДЛОЖЕНИЕ ДЛЯ ТОРГОВЫХ И МОНТАЖНЫХ ОРГАНИЗАЦИЙ

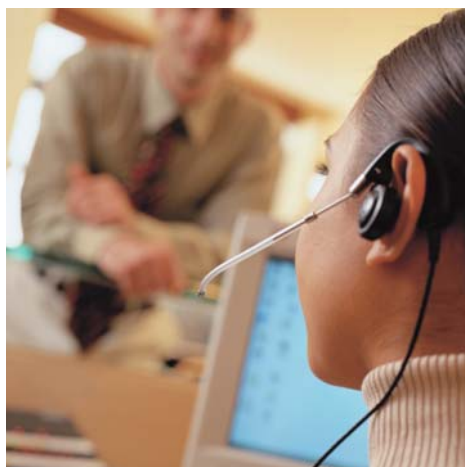

Для авторизованных сервисных центров предоставляется:

- Полный комплект технической документации на русском языке (инструкции по установке и эксплуатации, рекламные буклеты, каталоги запчастей и пр.) в печатном и электронном виде
- Бесплатное обучение сотрудников на местах и помощь в организации региональных учебных центров
- Оплата услуг по проведению гарантийного обслуживания водонагревательной и отопительной техники Ariston
- Формирование регионального склада запчастей на льготных условиях
- Запасные части замененные в гарантийный период предоставляются бесплатно

В рамках сервисного договора организациям, производившим пуско-наладку и обслуживание газовых котлов на объектах с поквартирным отоплением, предлагается:

- Оплата услуг по пуску газовых котлов
- Бесплатный комплект запасных частей

Ariston является частью Группы MTS.

Merloni TermoSanitari S.p.A. (Группа MTS) - один из ведущих мировых производителей водонагревательного и отопительного оборудования, кондиционеров и комплектующих для бытового и промышленного использования.



Центральный офис:

Россия, 188676, Ленинградская обл.,
Всеволожск, Промзона "Кирпичный Завод"
Тел. +7 (812) 347 93 12
Факс +7 (812) 347 93 11
Web: www.aristonheating.ru
www.mtsgroup.com

Коммерческие отделы / Филиалы:

127015, Москва,
ул. Б. Новодмитровская, 14/1, офис 626
Тел. +7 (495) 783 04 40/41
Факс +7 (495) 783 04 42

Санкт-Петербург:

Тел. +7 (812) 336 91 00
Факс +7 (812) 347 93 11

Екатеринбург:

Тел./Факс +7 (343) 351 04 94/95/96

Новосибирск:

Тел./Факс +7 (383) 227 88 40/41/42

Ростов-на-Дону:

Тел./Факс + 7 (863) 223 35 25, 268 97 50/51/52

Самара:

Тел./Факс +7 (846) 276 88 23/24/25

Хабаровск:

Тел. + 7 (4212) 59 06 10/11
Факс + 7 (4212) 41 22 81

