

Мультизональная система кондиционирования. Внутренний блок напольно-потолочного типа. Руководство по эксплуатации.

Данная инструкция содержит информацию о следующих моделях :

AMV-R28Zd/Na-K	AMVL-R28Zd/Na-K
AMV-R36Zd/Na-K	AMVL-R36Zd/Na-K
AMV-R50Zd/Na-K	AMVL-R50Zd/Na-K
AMV-R71Zd/Na-K	AGMVL-R71Zd/Na-K
AMV-R90Zd/Na-K	AMVL-R90Zd/Na-K
AMV-R112Zd/Na-K	AMVL-R112Zd/Na-K
AMV-R125Zd/Na-K	AMVL-R125Zd/Na-K

**Внимательно прочитайте инструкцию,
прежде чем пользоваться кондиционером!**

Мы рады, что Вы приобрели кондиционер AERONIK, и надеемся, что он будет долгое время обеспечивать Вам комфортный климат. Пожалуйста, внимательно прочитайте инструкцию по установке и эксплуатации кондиционера и сохраните ее на будущее. При пользовании кондиционером соблюдайте все описанные в инструкции правила.

СОДЕРЖАНИЕ	Важная информация для покупателя		2	
	Правила безопасности		3	
	Выбор места для кондиционера		3	
	Установка напольно-потолочного внутреннего блока		4	
	Конструкция напольно-потолочного блока и названия его частей		10	
	Допустимый для эксплуатации диапазон температур		11	
	Использование проводного пульта управления	Элементы проводного пульта управления		11
		Включение и выключение кондиционера		12
		Таймер		12
		Режим «Сон» (SLEEP)		13
		Автоматическое покачивание воздушной заслонки (Swing)		13
		Изменение скорости вентилятора		14
		Изменение температуры в помещении		14
		Выбор режима работы кондиционера		14
		Сигналы о неполадках		15
	Использование беспроводного пульта ДУ	Названия и функции кнопок инфракрасного пульта ДУ		16
		Названия и функции кнопок беспроводного инфракрасного пульта ДУ (с открытой крышкой)		17
		Использование пульта ДУ		18
		Как установить батарейки в пульт		18
	Обслуживание		19	
	Оптимальное использование кондиционера		21	
	Анализ и устранение проблем		23	
	Список моделей и технические характеристики		25	

Важная информация для покупателя

Суммарная производительность внутренних блоков не должна превышать производительность внешнего блока, иначе мощность охлаждения (обогрева) будет недостаточной.

Для каждого внутреннего блока должен быть установлен автоматический выключатель или предохранитель, параметры которого должны выбираться в соответствии с электрическими параметрами внутреннего блока. Необходимо установить также главный выключатель, централизованно выключающий все внутренние блоки в случае неисправности. Предохранитель каждого внутреннего блока должен иметь функцию защиты от короткого замыкания и предотвращать недопустимое превышение нагрузки. В нормальном состоянии контакты этого предохранителя должны быть замкнуты. Главный выключатель должен отключать все внутренние блоки от электросети. Перед обслуживанием и ремонтом любого внутреннего блока необходимо полностью обесточить систему.

Подключите систему кондиционирования к электросети и замкните главный выключатель не менее чем за 8 часов до пуска. В противном случае возможны неисправности.

Внутренний блок продолжает работать 20-70 секунд после сигнала отключения (нажатия кнопки OFF на пульте). За это время вентилятор выдувает из блока остаток охлажденного или нагретого воздуха. Такая задержка отключения нормальна и не является неисправностью кондиционера.

Если режим работы, заданный внутреннему блоку, несовместим с режимом работы наружного блока, то через 5 секунд на внутреннем блоке или пульте ДУ мигнет световой индикатор неполадки, а затем внутренний блок перестанет работать. В этом случае надо задать режим внутреннего блока, совместимый с режимом наружного блока, и внутренний блок вновь начнет нормально работать. Режим охлаждения совместим с режимом осушения, режим вентиляции совместим с любым другим режимом.

Прибор нельзя устанавливать в прачечной, ванной комнате и других помещениях с высокой влажностью.

В стационарную электропроводку должен быть встроен размыкающий выключатель с расстоянием между контактами в разомкнутом состоянии не менее 3 мм.

Допустимое отклонение параметров электросети от номинала: напряжение +/-10%, частота переменного тока +/-1 Гц.

Допустимая относительная влажность воздуха 30-95%.

Прибор можно транспортировать и хранить при температуре от -25 до 55°C.

Главный выключатель приобретается отдельно. Ручка выключателя должна быть серого или черного цвета. Должна быть возможность заблокировать его в положении «выкл.» (OFF).

Главный выключатель нужно установить на стене на высоте 0,6 – 1,7 м. Необходима защита от сверхтоков (EN 60947-3, EN 60947-2).

Данный прибор может работать на охлаждение при наружной (уличной) температуре от 18 до 43 по сухому термометру, а на обогрев – при температуре от -16 до 15 по влажному термометру.



Запрещается утилизировать данный прибор вместе с бытовым мусором.

Он должен быть утилизирован как электрическое и электронное оборудование

Правила безопасности

1. Внимательно прочитайте правила безопасности и соблюдайте их при использовании кондиционера.
2. Обратите внимание на правила, отмеченные следующими значками:



Осторожно ! Несоблюдение правила может привести к смерти или тяжелым травмам



Внимание ! Несоблюдение правила может привести к травмам или повреждению имущества.



Осторожно !

В целях безопасности, кондиционер необходимо надежно заземлить, заземляющий провод нужно подсоединить к специальному заземляющему оборудованию здания. Если такого оборудования нет, заземление должен выполнять специалист-электрик. Запрещается подключать заземляющий провод к газовым, водопроводным, водосточным трубам.

Для кондиционера нужно предусмотреть отдельную линию электроснабжения, не подключая его параллельно с другими электроприборами. В линии электроснабжения должен быть встроен выключатель с подходящими параметрами, защищающий от короткого замыкания и сверхтока.

Убедитесь, что электрические кабели исправны, не повреждены и имеют достаточное сечение. Иначе может произойти возгорание или поражение людей электрическим током.

Выключайте кондиционер с помощью пульта, а не отключая его от электросети, иначе срок его службы значительно сократится.

Не удлинняйте кабель и не используйте неподходящий кабель, иначе может произойти возгорание или поражение людей электрическим током.

Не касайтесь кондиционера мокрыми руками.

Не вставляйте пальцы или какие-либо предметы в воздухораспределительные отверстия внутреннего блока, иначе вы можете получить серьезную травму.

Обнаружив неисправность кондиционера, в особенности запах гари, немедленно обесточьте систему кондиционирования при помощи главного выключателя. Затем обратитесь в специализированный сервисный центр. Если неисправный кондиционер будет продолжать работать, то возможно возгорание или поражение людей электрическим током.

Демонтаж кондиционера и установку его на новом месте, а также все виды ремонта должны выполнять только квалифицированные специалисты сервисного центра. Не делайте это самостоятельно!

Не устанавливайте предохранитель с неподходящими параметрами и не заменяйте предохранитель металлической проволокой – это приведет к неисправности кондиционера и может стать причиной пожара.

Если предполагается длительный перерыв в использовании кондиционера, необходимо отключить его от электросети.

Отключайте кондиционер от электросети перед техническим обслуживанием или очисткой, иначе может произойти возгорание или поражение людей электрическим током.

Не направляйте воздух из кондиционера на печь, иначе из-за неполного сгорания топлива может образоваться ядовитый угарный газ.

Химикаты, дезодоранты, растворители и прочие горючие вещества должны находиться на расстоянии не менее 1 метра от кондиционера во избежание возгорания или взрыва.

Установка напольно-потолочного внутреннего блока

Выбор места для установки кондиционера

Установка должна соответствовать местным и государственным стандартам безопасности. От качества монтажа зависит эффективность и срок службы системы кондиционирования, поэтому необходимо поручать установку квалифицированным специалистам, а не пытаться установить кондиционер самостоятельно. Подключайте кондиционер к электрической сети только после окончания монтажа.

Где установить кондиционер?

Выберите место, где кондиционированный воздух сможет равномерно распределяться по комнате.

Выберите место, где конденсат будет удобно отводиться от блока.

Поверхность, на которую крепится блок, должна быть достаточно прочной, чтобы выдержать вес блока.

Выберите место с удобным доступом для обслуживания кондиционера.

Выберите место, где будет удобно подключать внутренний блок к электрической сети и наружному блоку.

Блок должен быть установлен на расстоянии не менее 1 метра от телевизора, радио и т.п.

Не размещайте кондиционер в помещениях с высокой влажностью, мощными источниками тепла или в местах, где присутствуют горючие газы.

Не устанавливайте кондиционер в прачечной, ванной комнате или помещении бассейна.

Соблюдайте указанные на схеме (стр. 5) минимальные зазоры вокруг агрегата.

Не устанавливайте кондиционер там, где...

В воздухе присутствуют масляные пары.

Хранится или производится кислота.

Часто случаются перебои электроснабжения, или напряжение в сети нестабильно.

Свободное пространство вокруг напольно-потолочного блока

Вокруг блока должно быть достаточно свободного места для циркуляции воздуха и удобного обслуживания (рис. 1).



Рис.1

Важная информация:

Устанавливать кондиционер должен квалифицированный специалист, выполняя все требования, указанные в данной инструкции. Если установка выполнена с нарушениями, нормальная работа кондиционера не гарантируется.

Поручайте установку и ремонт кондиционера только компании, рекомендованной производителем.

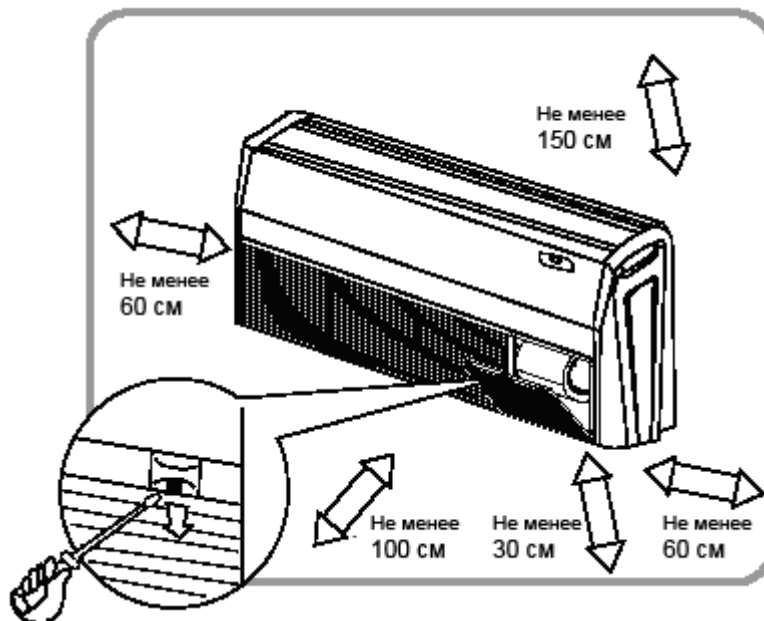
Если необходимо демонтировать кондиционер и установить его на новом месте, также обращайтесь к специалистам. Не переустанавливайте кондиционер самостоятельно!

Два способа установки напольно-потолочного блока

Подпотолочная установка

Напольная установка

Оба способа установки имеют много общего и выполняются так:

1. Выберите место установки блока на потолке или на стене возле пола. Используйте бумажный шаблон, чтобы отметить положение блока. Отметьте на стене или потолке контур блока, места крепления, затем уберите бумажный шаблон (см. рисунок 2).
2. Снимите воздухозаборную решетку, боковую панель и подвес с корпуса внутреннего блока, как описано ниже.

Нажмите на фиксатор воздухозаборной решетки, откройте решетку и выньте ее из внутреннего блока.

Открутите винт, крепящий боковую панель и снимите панель, потянув ее вперед, в указанном

стрелкой направлении (см. рисунок 3).



Рис. 2



Рис. 3

Выкрутите два установочных болта подвеса (M8) с каждой стороны не менее чем на 10 мм.

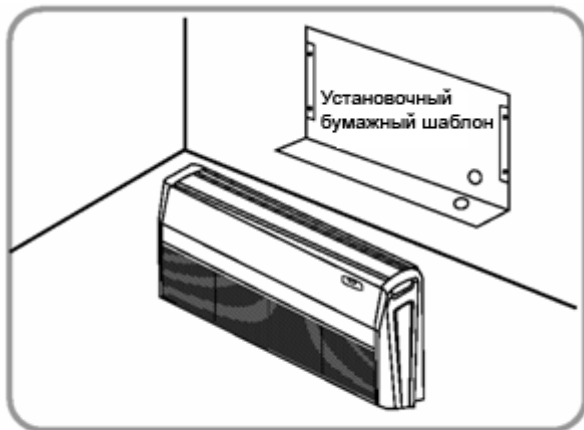
Открутите два крепежных болта подвеса (M6) с задней стороны блока. Снимите подвес, потянув его в направлении назад (см. рисунок 5).

3. Установите подвесной болт (используйте болт марки W3/8 или M10).

Перед тем, как окончательно закрепить блок, отрегулируйте расстояние от него до потолка (см. рисунок 5).

4. Зафиксируйте блок при помощи подвешивающего болта.



Осторожно!

Убедитесь, что болт выступает из потолка на длину, показанную стрелкой на рисунке 6. Если болт выступает больше или меньше, чем допустимо, отрегулируйте высоту подвеса.

Подвешивающий болт должен оставаться в наконечнике. Не снимайте наконечник.

5. Поднимите блок и сдвиньте вперед, чтобы болт вошел в углубление (см. рисунок 7)

6. Плотно затяните оба установочных болта подвеса (M8). (см. рисунок 5)

7. Плотно затяните оба крепежных болта (M6), чтобы внутренний блок был закреплен неподвижно (см. рисунок 5).

8. Отрегулируйте высоту и вертикальное положение блока таким образом, чтобы задняя сторона (где подключается дренажная трубка) была слегка наклонена вниз. Это необходимо для лучшего удаления конденсированной воды из блока.



Внимание!

Отрегулируйте высоту, поворачивая гайку гаечным ключом.

Вставьте ключ в отверстие подвеса (см. рисунок 8)

Подвес блока к потолку

Блок можно установить под потолок, используя встроенные подвесы, при этом снимать их с блока не требуется (см. рисунок 9).

Используйте только специально предназначенные аксессуары и материалы для установки блока.



Рис. 4



Рис. 5

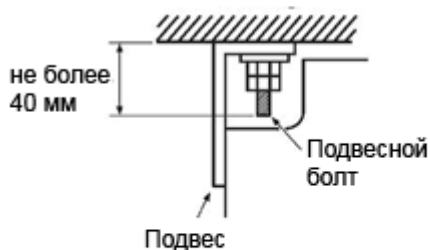

Рис. 6

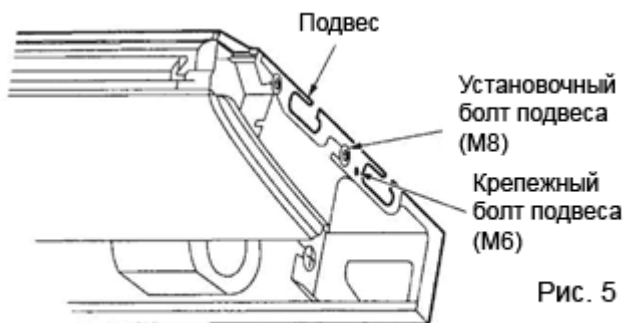

Рис. 7

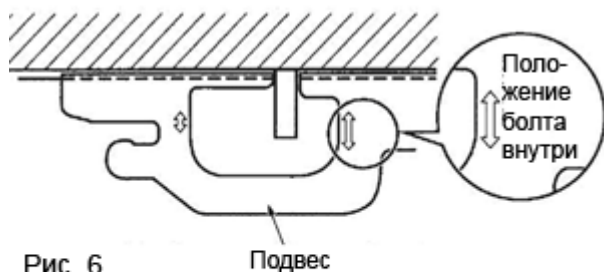

Рис. 8

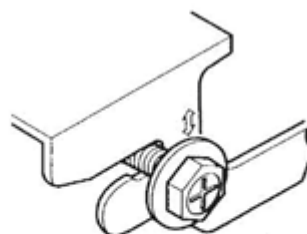

Рис. 9

Электрическое подключение

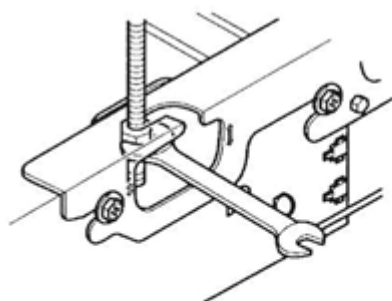
⚠ Внимание! Внутренний блок подключается к однофазной электросети.

1. Откройте лицевую панель блока.
2. Снимите крышку электрического отсека.
3. Проведите силовой кабель с задней стороны блока и вытяните его вперед и вверх через специальное отверстие для проводов.
4. Подключите провод связи, протянув его через отверстие для труб холодильного контура и нижнюю часть корпуса вверх. Затем подключите провод фазы к контакту «L», а провод нейтрали к контакту «N» на клеммной колодке. Провод заземления подключите к зажимному контакту, расположенному внутри электрического отсека. Подключите провод связи к разъему CN15, CN16 и X31 на внутреннем блоке, затем закрепите его кабельным зажимом, находящимся внутри корпуса блока.
5. Установите на место крышку электрического отсека.
6. Закройте лицевую панель блока.
7. Трубы холодильного контура (фреоновая трасса) могут нагреваться до высокой температуры во время работы кондиционера. Прокладывайте провода связи вдали от этих труб.

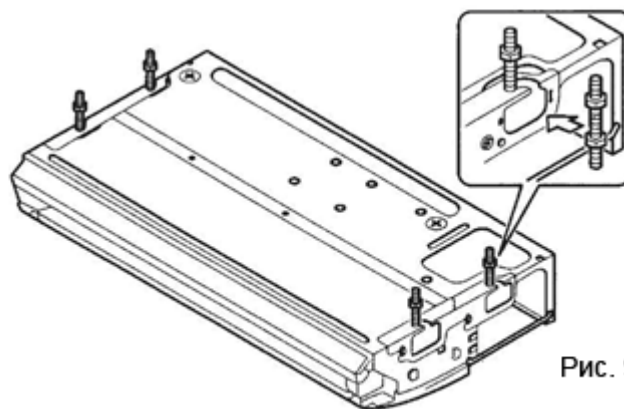
 **Важно!**

Неправильное электрическое подключение приведет к неисправности электрической системы кондиционера.

Убедитесь, что провод между разъемом и зажимом не натянут с усилием, а слегка провисает.

Кондиционер должен быть установлен и подключен в соответствии с государственными нормами и правилами в области электрической безопасности.

Поворотный переключатель S7

1. Перед тем, как подать питание на главную плату управления, необходимо установить положение трехразрядного поворотного переключателя. Его положение определяет состояние внутреннего блока в процессе работы.

2. Функции переключателя:

Поворотный переключатель	Функция	Положение ON (вкл)	Положение OFF (выкл)
1 (S / R)	Выбор режима работы памяти: А, Выбор между режимом ожидания (Standby) и автоматическим перезапуском кондиционера после возобновления электроснабжения (АВТОперезапуск); В, Функция доступна без проводного пульта ДУ.	После возобновления питания – режим ожидания (standby)	После возобновления питания – перезапуск
2 (L / I)	Выбор между проводным пультом и приемом сигналов беспроводного пульта: А, Если выбран проводной пульт, то инфракрасные сигналы от беспроводного пульта не принимаются; В, Если выбран прием инфракрасных сигналов ДУ, проводной пульт не работает.	Проводной пульт управления	Приемник инфракрасных сигналов ДУ
3 (M / S)	Выбор: ведущий или ведомый блок: А, Установка приоритета в случае конфликта режимов; В, Функция доступна без проводного пульта ДУ.	Ведущий внутренний блок	Ведомый внутренний блок

Подключение дренажа конденсата

Убедитесь, что конденсат свободно стекает из блока по дренажной трубке!

 **Внимание!**

1. Установка дренажной трубки

Дренажную трубку можно подключить к блоку справа или сзади справа.

Диаметр дренажной трубки должен быть равен или чуть больше диаметра соединительного дренажного патрубка.

Трубка должна быть слегка (на 1/50 - 1/100) наклонена вниз в направлении от блока. Длина трубки должна быть как можно меньше (см. рисунок 12).

Используйте для крепления дренажный патрубок и зажим (входят в комплект блока).

Вставьте трубку в дренажное отверстие. Закрепите ее зажимом, располагая его поверх серой полоски. Затягивайте зажим, пока головка винта не будет на расстоянии максимум 4 мм от трубки (см. рисунки 13 и 14).

Оберните зажим и дренажную трубку теплоизоляцией ⑪, входящей в комплект поставки внутреннего блока (см. рисунок 14).

Внутри блока на дренажной трубке не должно быть изгибов (см. рисунок 15).

2. Убедитесь, что конденсат свободно стекает из блока по дренажной трубке.

Залейте 600 мл воды в дренажный поддон через воздуховыпускное отверстие (см. рисунок 16). Включите кондиционер и убедитесь, что вода беспрепятственно удаляется из блока по трубке.

Подключение дренажной трубки



Рис. 12



Рис. 13

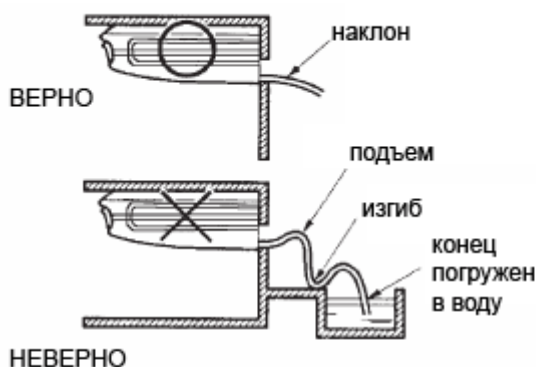

Рис. 14



Рис. 15

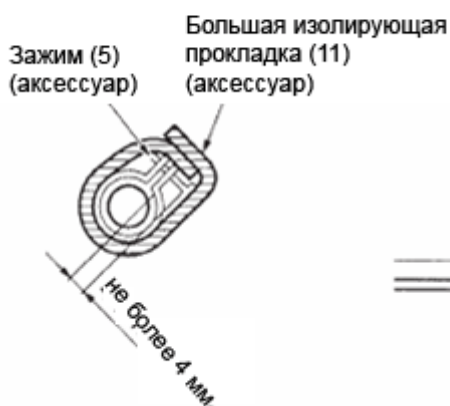

Рис. 16

Подключение фреоновой трассы (труб холодильного контура)

Подключите газовую и жидкостную трубы к соответствующим патрубкам внутреннего блока и плотно затяните гайки.



Важно!

Соединяйте трубы аккуратно, чтобы не повредить их.

Слишком большой крутящий момент может повредить трубы или гайку, и стать причиной утечки хладагента из системы.

Трубы холодильного контура (фреоновая трасса) могут нагреваться до высокой температуры во время работы кондиционера. Прокладывайте провода связи вдали от этих труб.

Конструкция напольно-потолочного внутреннего блока и названия его частей

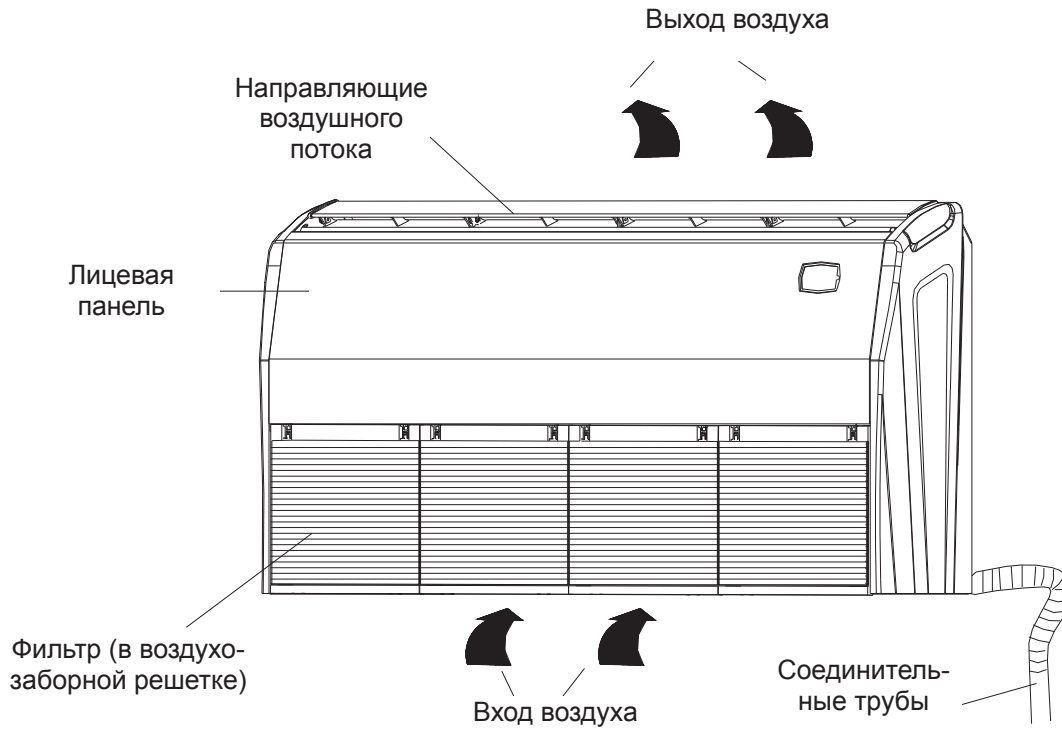

Модели:	
AMV-R28Zd/Na-K	AMVL-R28Zd/Na-K
AMV-R36Zd/Na-K	AMVL-R36Zd/Na-K
AMV-R50Zd/Na-K	AMVL-R50Zd/Na-K
AMV-R71Zd/Na-K	AMVL-R71Zd/Na-K
AMV-R90Zd/Na-K	AMVL-R90Zd/Na-K
AMV-R112Zd/Na-K	AMVL-R112Zd/Na-K
AMV-R125Zd/Na-K	AMVL-R125Zd/Na-K

Внимание: внешний вид кондиционера может незначительно отличаться от изображенного на рисунке.

Допустимый для эксплуатации диапазон температур

Рабочая температура

	В помещении		На улице	
	По сухому термометру,	По мокрому термометру,	По сухому термометру,	По мокрому термометру,
Охлаждение - номинальная	27	19	35	24
Охлаждение - максимальная	32	23	43	26
Охлаждение - минимальная	21	15	18	
Обогрев - номинальная	20	15	7	6
Обогрев - максимальная	27		24	18
Обогрев - минимальная	20	15	- 15	- 16

Использование проводного пульта управления

Элементы проводного пульта управления



Рис.1

Элементы проводного пульта для настенного внутреннего блока			
1	Режим работы (охлаждение, осушение, вентиляция, обогрев)	9	Кнопка ВКЛ./ВЫКЛ. (ON/OFF)
2	Режим сна	10	Кнопка таймера (TIMER)
3	Температура в помещении / сигнал неполадки	11	Кнопка покачивания воздухо-распределительных жалюзи (SWING)
4	Скорость вентилятора (высокая, средняя, низкая, автоматический выбор скорости)	12	Индикатор покачивания жалюзи
5	Заданная температура	13	Кнопка управления вентилятором (FAN)
6	Индикатор размораживания	14	Кнопка снижения температуры / уменьшения времени таймера
7	Таймер	15	Кнопка повышения температуры / увеличения времени таймера
8	Приемник сигналов ДУ	16	Кнопка режима работы (MODE)

1) Включение и выключение кондиционера (Рис. 2)

❖ Чтобы включить кондиционер, нажмите кнопку On/Off.

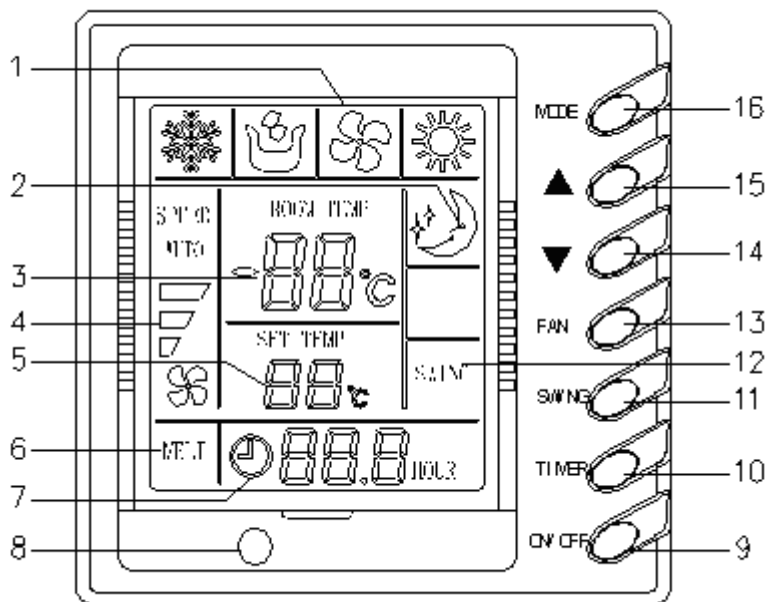
Чтобы выключить кондиционер, еще раз нажмите кнопку On/Off.

Внимание : На рис. 2 изображен дисплей пульта управления после включения питания, но ДО включения кондиционера. Когда подключено питания и провод пульта управления, то на дисплее отображается температура в помещении, независимо от того, работает кондиционер или остановлен. В данный момент на дисплее больше ничего не



Рис. 2

отображается, значит кондиционер не работает.

2) Таймер (Рис. 3)

- ❖ С помощью кнопки TIMER вы можете запрограммировать включение или отключение кондиционера через указанное вами время (если сейчас кондиционер работает – он выключится, и наоборот, если он не работает – то включится).
- ❖ Если в данный момент таймер еще не установлен (в зоне дисплея «Таймер» нет изображения), нажмите кнопку TIMER, и на дисплее появится надпись “ ☹ xx.x Hours” . Значок“ ☹” и слово“ hours” (часы) будут мигать каждые 0,5 сек. Кнопками “▲” или “▼” задайте время, через которое кондиционер должен будет включиться или выключиться автоматически.
- ❖ Установив желаемое время кнопками “▲” и “▼”, еще раз нажмите кнопку TIMER. Теперь символы “ ☹” и “ hours” перестанут мигать – это означает, что таймер включен и сработает в заданное вами время.
- ❖ После включения питания нажмите кнопку TIMER, и на дисплее появятся мигающие символы “☹ 0.0 hour”. Если вы не хотите включать таймер, сразу нажмите кнопку TIMER еще раз, и значок “☹” исчезнет с дисплея.
- ❖ Если в данный момент таймер уже установлен (на дисплее постоянно светятся символы “☹” и “ hours”), нажмите кнопку TIMER, и символы “☹ xx.x hours” начнут мигать (“xx.x” – это заданное время таймера в часах. При отключении питания время таймера сбрасывается). С помощью кнопок“▲” и “▼” измените время таймера, а затем снова нажмите кнопку TIMER для подтверждения изменений.
- ❖ Время таймера (время, через которое кондиционер автоматически включится или выключится) может составлять от 0,5 часа до 24 часов. Каждое нажатие кнопки “▲” увеличивает время на 0,5 часа, а нажатие “▼” уменьшает на 0,5 часа. Время изменяется циклически таким образом:

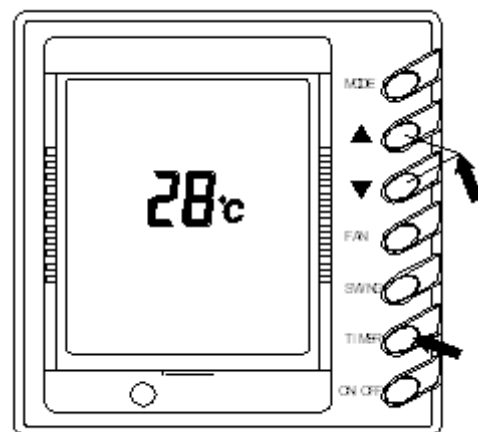
Кнопка “▲” : 0.0 → 0.5 → 1.0 → …… → 23.5 → 24.0



Кнопка “▼” : 0.0 ← 0.5 ← 1.0 ← …… ← 23.5 ← 24.0

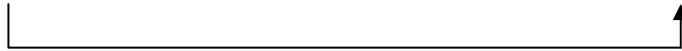

Внимание : Время отображается в зоне «таймер» на ЖК-дисплее пульта управления.

3) Режим «Сон» (SLEEP) (Рис. 4)

- ❖ Если кондиционер работает на охлаждение или осушение, то в режиме «сон», после нажатия кнопки SLEEP, заданная температура повышается на 1 °C через час, и еще на 1 °C еще через час. Таким образом, кондиционер повышает температуру на 2 градуса за 2 часа, и затем поддерживает эту температуру.
- ❖ Если кондиционер работает на обогрев, то в режиме «сон»,



Рис. 3



Рис. 4

после нажатия кнопки SLEEP, заданная температура понижается на 1 °C через час, и еще на 1 °C еще через час. Таким образом, кондиционер понижает температуру на 2 градуса за 2 часа, и затем поддерживает ее.

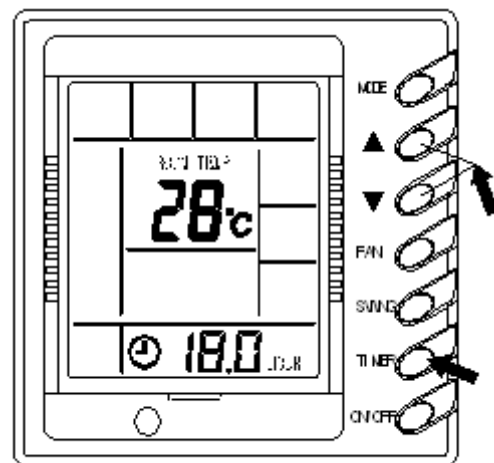
❖ В режиме вентиляции «Сон» не работает.

Внимание : На проводном пульте управления нет кнопки SLEEP. Если надо включить режим «Сон» - пользуйтесь беспроводным инфракрасным пультом ДУ.

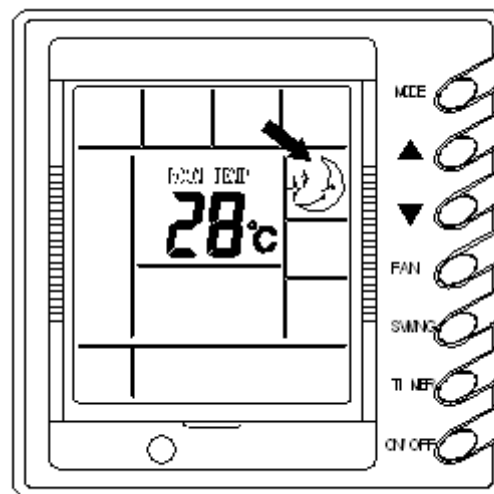
4) Автоматическое покачивание воздушной заслонки (Swing) (Рис. 5)

- ❖ Нажмите кнопку Swing, и воздухораспределительные жалюзи внутреннего блока начнут покачиваться.
- ❖ Нажмите кнопку Swing еще раз, чтобы прекратить покачивание жалюзи.



Рис. 5

5) Изменение скорости вентилятора (Рис. 6)

- ❖ При каждом нажатии кнопки FAN скорость вентилятора изменяется. Изменение скорости происходит циклически, в такой последовательности :

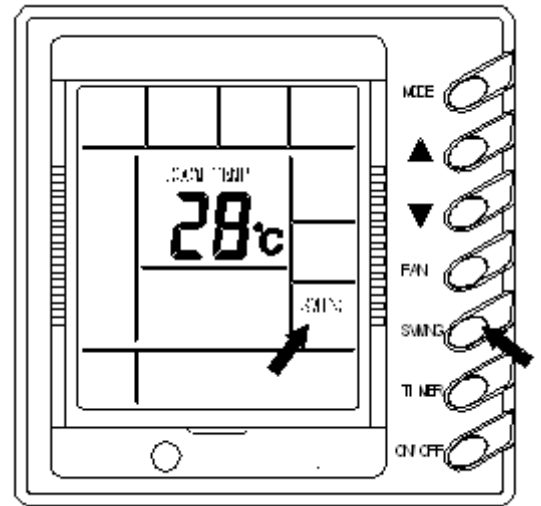
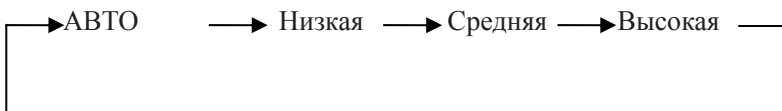

- ❖ В режиме осушения автоматически устанавливается низкая скорость вращения вентилятора, и ее нельзя изменить.



Рис. 6

6) Изменение температуры в помещении (р. 7)

- ❖ Если в данный момент не программируется таймер, кнопки "▲" и "▼" позволяют задать желаемую температуру.

▲ : Повышение заданной температуры ;

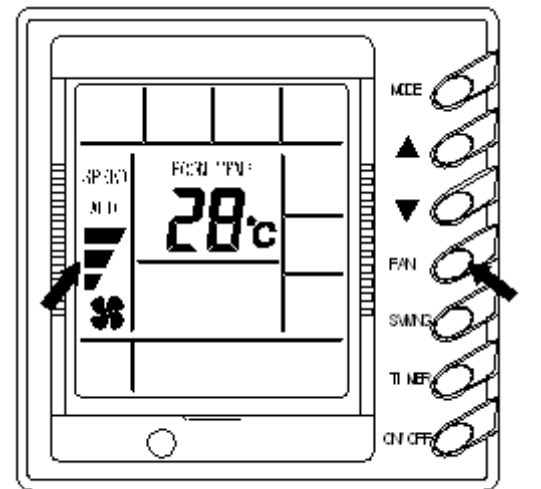
▼ : Снижение заданной температуры.

(каждое нажатие кнопки изменяет температуру на 1 °C .)



Рис. 7

- ❖ В любом режиме работы кондиционера можно задать температуру в диапазоне от 16 до 30 .

7) Выбор режима работы кондиционера (рис. 8)

- ❖ При нажатии кнопки MODE режимы работы переключаются циклически в такой последовательности :

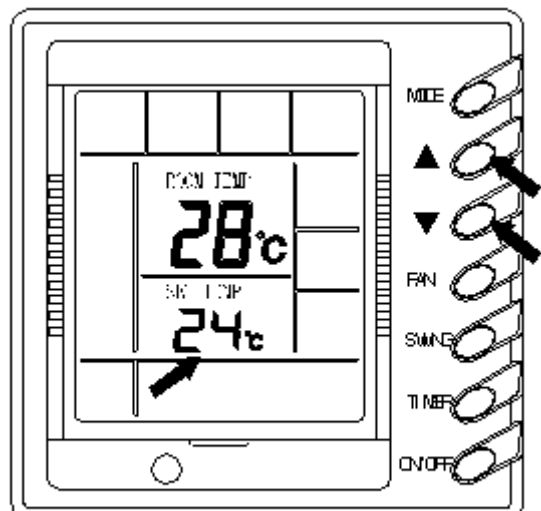
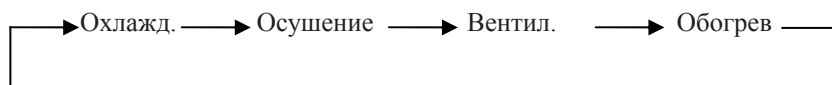

- ❖ В режиме охлаждения на дисплее показан значок охлаждения, а заданная температура должна быть ниже реальной температуры в помещении. Если заданная температура выше реальной, кондиционер не начнет работать.
- ❖ В режиме осушения на дисплее показан значок осушения. Вентилятор вращается с низкой скоростью, а температура практически не меняется. В этом режиме осушение происходит эффективнее, чем при охлаждении, и экономится электроэнергия.
- ❖ В режиме обогрева на дисплее показан значок обогрева, а заданная температура должна быть выше реальной температуры в помещении. Если заданная температура ниже реальной, кондиционер не начнет работать.
- ❖ В режиме вентиляции на дисплее показан значок вентиляции, и работает только вентилятор, а температура в помещении не меняется.



Рис. 8

8) Сигналы о неполадках (Рис. 9)

- ❖ Если возникла неисправность кондиционера, ее код появляется в зоне дисплея, где обычно отображается температура воздуха. На рис. 9 показан код неисправности E1 – значит, сработала защита компрессора по высокому давлению
- ❖ При возникновении неисправности внешний блок и вентилятор прекращают работать (кроме режима вентиляции), однако изображение на ЖК-дисплее сохраняется. В режиме вентиляции вентилятор внутреннего блока продолжает работать, даже если возникла неисправность.
- ❖ Обнаружив неисправность, запишите ее код, обесточьте кондиционер и немедленно обратитесь в сервисный центр. Ремонт должны заниматься только квалифицированные специалисты!

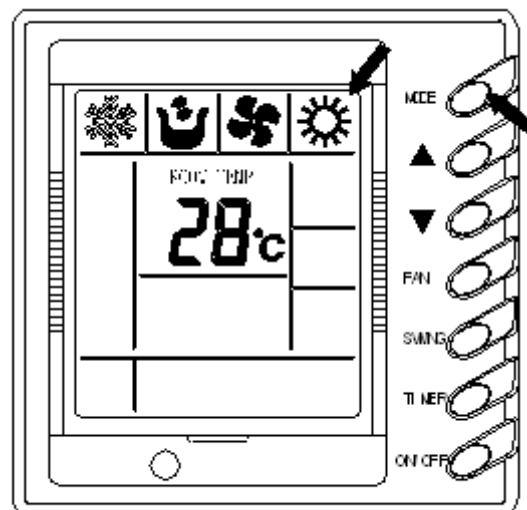

Рис. 9

Коды неисправностей имеют такие значения :

Код неисправности	Неисправность
E1	Защита компрессора по высокому давлению
E2	Защита внутреннего блока от обмерзания
E3	Защита компрессора по низкому давлению
E4	Защита компрессора по температуре нагнетания
E5	Защита компрессора от перегрузки
E6	Неполадки передачи сигнала
E7	Конфликт режимов работы блоков
F0	Неисправность датчика температуры воздуха во внутреннем блоке
F1	Неисправность датчика температуры теплообменника во внутреннем блоке (датчик в начале теплообменника)
F2	Неисправность датчика температуры теплообменника во внутреннем блоке (датчик в середине теплообменника)
F3	Неисправность датчика температуры теплообменника во внутреннем блоке (датчик в конце теплообменника)
F4	Неисправность датчика температуры воздуха во внешнем блоке
F5	Неисправность датчика температуры теплообменника во внешнем блоке (датчик в начале теплообменника)
F6	Неисправность датчика температуры теплообменника во внешнем блоке (датчик в середине теплообменника)
F7	Неисправность датчика температуры теплообменника во внешнем блоке (датчик в конце теплообменника)
F8	Неисправность датчика 1 температуры нагнетания (номинальная частота)
F9	Неисправность датчика 1 температуры нагнетания (цифровой)
FA	Неисправность датчика 1 температуры всасывания (номинальная частота)
Fb	Неисправность датчика 1 температуры всасывания (цифровой)
Fc	Неисправность датчика высокого давления
Fd	Неисправность датчика низкого давления

Использование беспроводного пульта ДУ

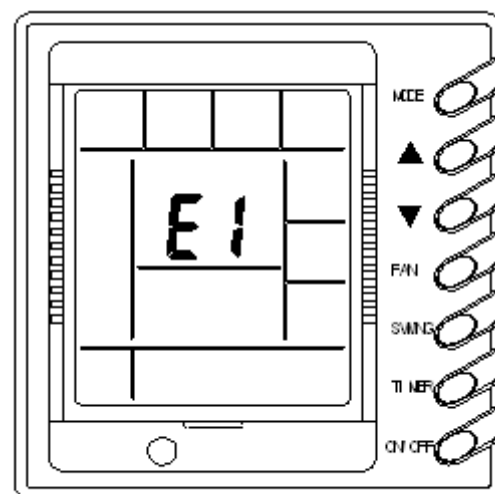
Названия и функции кнопок инфракрасного пульта ДУ



Внимание!

Между пультом ДУ и приемником сигнала (во внутреннем блоке) не должно быть препятствий.

Расстояние от пульта до внутреннего блока не должно превышать 10 м.

Не допускайте падений и ударов пульта ДУ.

Не допускайте попадания жидкостей внутрь пульта ДУ.

Пульт не должен подвергаться воздействию высокой температуры или прямому солнечному свету.

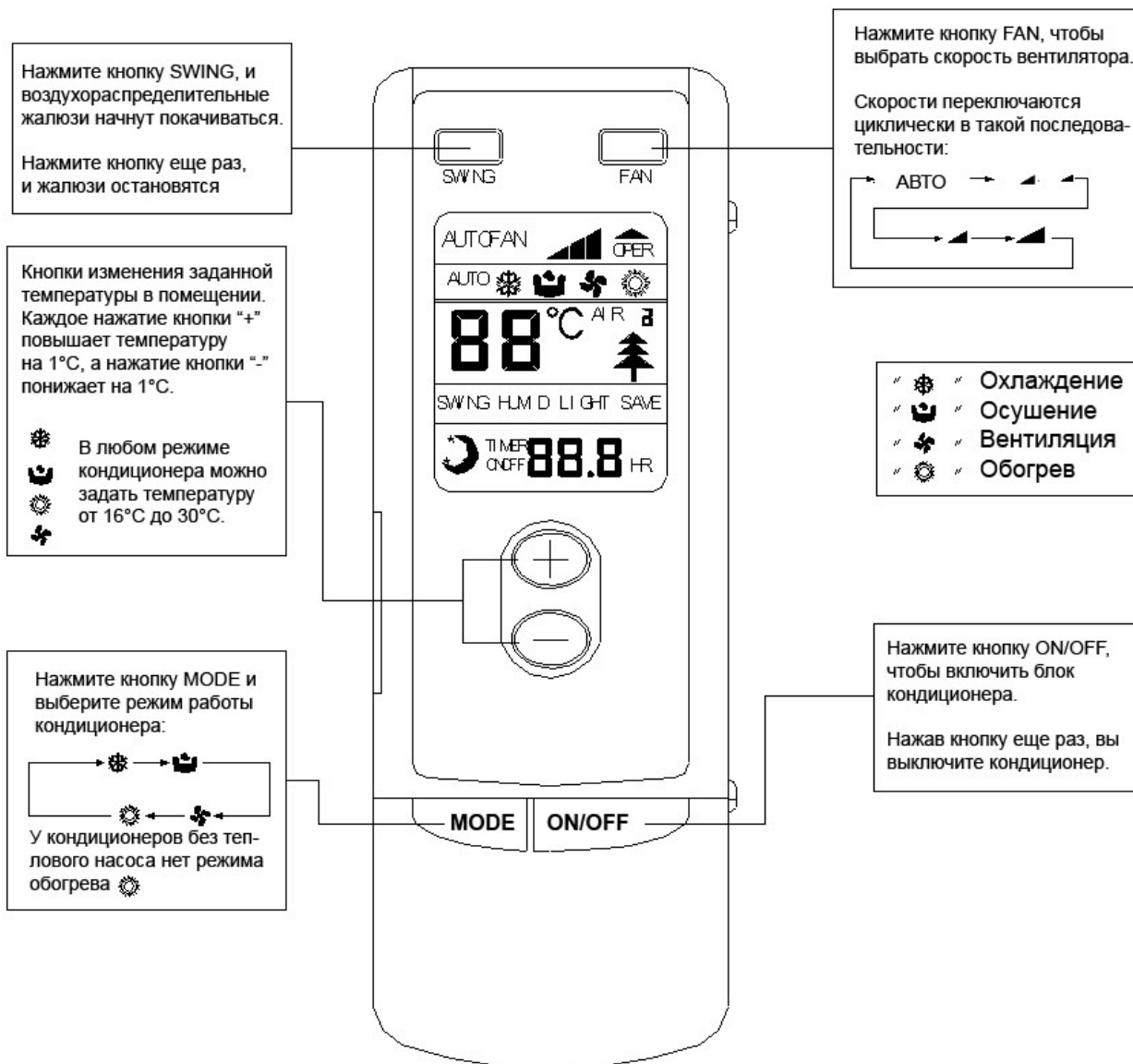

Внимание!

Внутренний блок продолжает работать 20-70 секунд после сигнала отключения (нажатия кнопки OFF на пульте). За это время вентилятор выдувает из блока остаток охлажденного или нагретого воздуха. Такая задержка отключения нормальна и не является неисправностью кондиционера.

Названия и функции кнопок беспроводного инфракрасного пульта ДУ (с открытой крышкой)



Внимание!

Данный беспроводный пульт дистанционного управления универсален и подходит для нескольких разных типов внутренних блоков. В инструкции описаны только те функции пульта, которые относятся к настенным внутренним блокам.

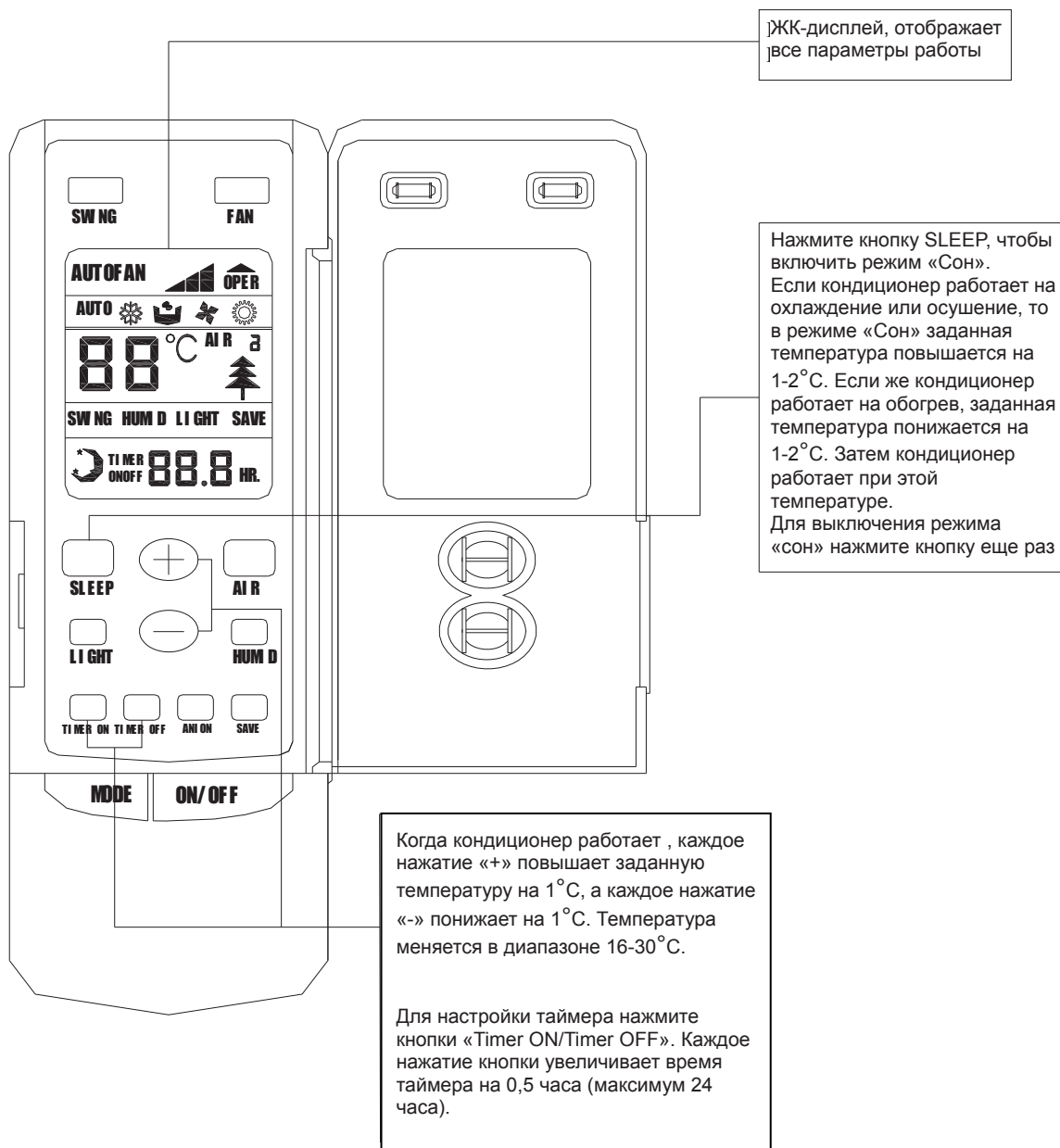

Использование пульта ДУ

Обычные режимы

1. Подключите кондиционер к электросети, нажмите кнопку включения (on/off) – и кондиционер включится.
2. Выберите режим работы с помощью кнопки MODE.
3. Нажмите кнопку SWING, и воздухораспределительные жалюзи начнут покачиваться, равномерно распределяя воздух по помещению. Чтобы прекратить качание жалюзи, нажмите кнопку SWING еще раз.
4. Нажмите кнопку FAN и выберите скорость вентилятора.
5. С помощью кнопок +/- задайте желаемую температуру в помещении.

Специальные режимы

6. Нажмите кнопку SLEEP, чтобы включить режим сна.
7. Нажмите кнопку TIMER OFF, чтобы запрограммировать «таймер отключения», и кондиционер автоматически выключится через указанное вами время.
8. Чтобы остановить работающий внутренний блок, еще раз нажмите кнопку **on/off**. В режимах охлаждения и осушения кондиционер прекратит работать через 20-70 секунд, а в режиме обогрева – через 60 секунд.

Внимание: Если режим работы, заданный внутреннему блоку, несовместим с режимом работы наружного блока, то через 5 секунд на внутреннем блоке или пульте ДУ мигнет световой индикатор неполадки, а затем внутренний блок перестанет работать. В этом случае надо задать режим внутреннего блока, совместимый с режимом наружного блока, и внутренний блок вновь начнет нормально работать. Режим охлаждения совместим с режимом осушения, режим вентиляции совместим с любым другим режимом.

Как установить батарейки в пульт

Беспроводной пульт ДУ работает от двух батареек AAA (сухих элементов).

1. Сдвиньте вниз заднюю крышку пульта ДУ, выньте старые батарейки и установите две новые батарейки. Убедитесь, что вы соблюдаете полярность.
2. Установите на место крышку пульта.

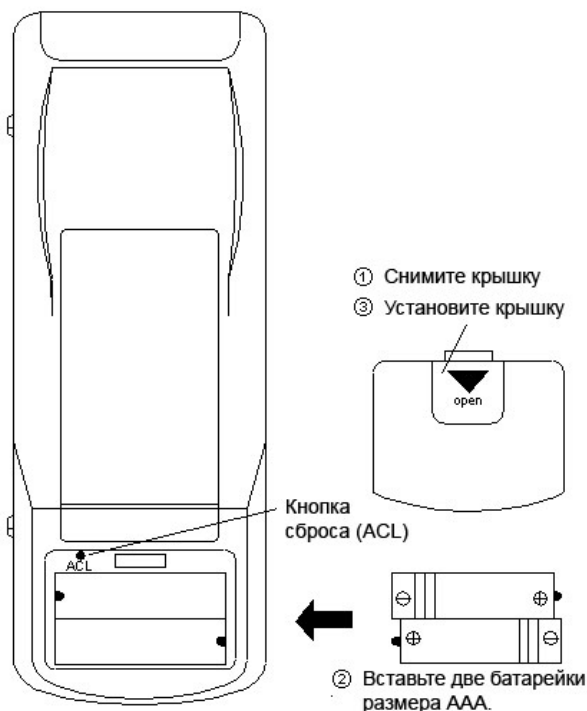

1. После установки батареек на дисплее появятся все надписи и коды. Через 10 секунд пульт готов к работе.
2. Срок службы батареек в пульте – около 1 года.
3. Не вставляйте в пульт одновременно новые и старые батарейки, или батарейки разных типов и наименований.
4. Перед длительным перерывом в использовании выньте батарейки из пульта. В противном случае возможна неисправность из-за утечки электролита.
5. Пульт должен находиться не ближе 1 м от телевизора и других электроприборов.
6. Расстояние от кондиционера до пульта не должно превышать 10 м.
7. Если новые батарейки установлены, но пульт не работает, снимите заднюю крышку и нажмите кнопку ACL.

Обслуживание кондиционера



Внимание !

Перед очисткой кондиционера обязательно выключите его и обесточьте. В противном случае возможно поражение электрическим током.

Не допускайте попадания влаги в кондиционер и не касайтесь его мокрыми руками. Ни в коем случае нельзя мыть кондиционер водой или другими жидкостями.

Летучие жидкости (растворитель, бензин и т.п.) могут повредить или обесцветить лицевую панель кондиционера. Очищайте лицевую панель кондиционера только сухой тканью или тканью, слегка смоченной в растворе нейтрального моющего средства.

Очистка воздушного фильтра



Внимание !

Воздушный фильтр напольно-потолочного кондиционера должен очищать специалист.

Информация:

Если фильтр загрязнен, то воздух с трудом проходит сквозь него, воздушный поток уменьшается, а кондиционер потребляет на 6% больше электроэнергии.

Поэтому надо регулярно очищать фильтр.

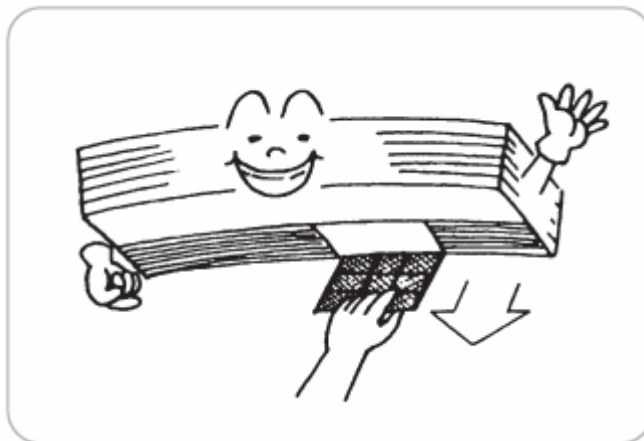

Очистка внутреннего блока

Очищайте корпус кондиционера и пульт ДУ при помощи пылесоса или сухой тканью. Если вы протираете корпус влажной тканью, затем надо вытереть его насухо.



Важно!

Не очищайте кондиционер бензином, растворителем, полиролью или другими химическими средствами.

Не используйте для очистки воду горячее 40, иначе корпус может деформироваться.

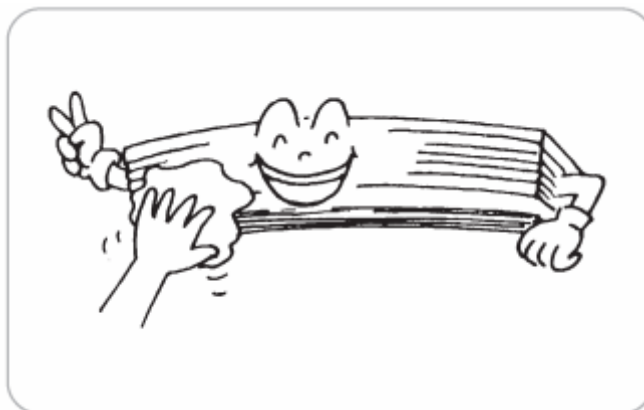

Проверка перед началом сезона

Проверьте, нет ли препятствий входу и выходу воздуха из кондиционера (предметы рядом с блоком, засоренные отверстия блока и т.п.).

Убедитесь, что кондиционер надежно заземлен.

Проверьте, не надо ли заменить батарейки в беспроводном пульте ДУ.

Проверьте, правильно ли установлен воздушный фильтр. Кондиционер не должен работать без фильтра!

Подключите кондиционер к электросети минимум за 8 часов до пуска. Это необходимо для нормального пуска кондиционера и предотвращает износ компрессора.

Подготовку к использованию кондиционера должен выполнять специалист сервисного центра.

Проверка по окончании сезона

Дайте кондиционеру поработать 2-3 часа в режиме вентиляции.

Обесточьте кондиционер (отключите его от электрической сети).

Очистите фильтр и корпус кондиционера.

Оптимальное использование кондиционера

Чтобы сэкономить электроэнергию и не повредить здоровью, устанавливайте в режиме охлаждения температуру, не более чем на 5° отличающуюся от уличной температуры.

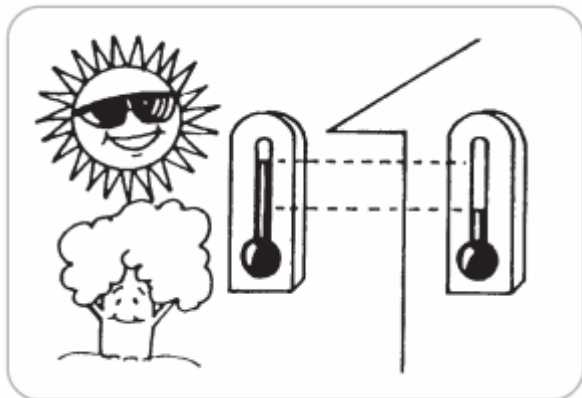

Каждую неделю очищайте воздушный фильтр внутреннего блока.



Летом, когда кондиционер работает на охлаждение, занавесьте окна шторами или жалюзи, чтобы солнечный свет не попадал в помещение.



Чтобы воздух равномерно распределялся по комнате, в режиме охлаждения рекомендуется направить жалюзи как показано на рисунке, и включить покачивание жалюзи (SWING).

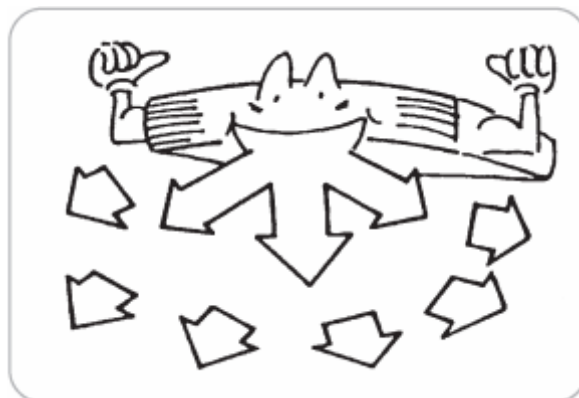

Не открывайте надолго двери или окна, если в помещении работает кондиционер, иначе эффективность его работы значительно снизится.

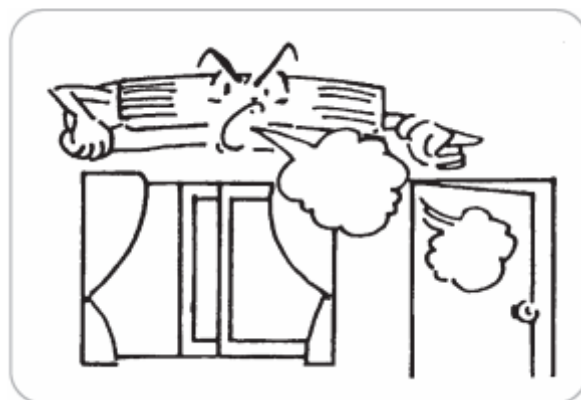

Если помещение нужно проветрить, время от времени открывайте окна, но не держите их открытыми всё время, иначе кондиционер не сможет поддерживать заданную температуру.

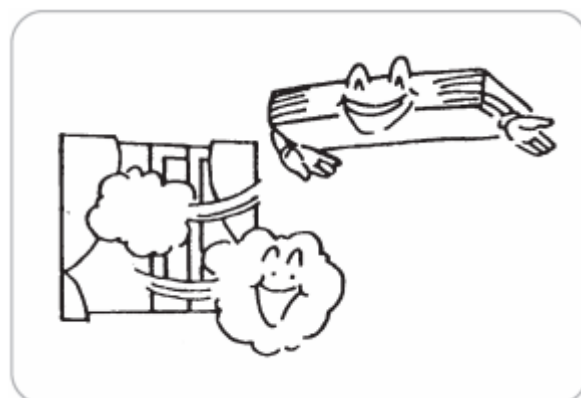

Не используйте поврежденные или неподходящие силовой и сигнальный кабели, иначе может произойти возгорание или поражение людей электрическим током. Не вставляйте вместо предохранителя кусок проволоки. Замену кабеля должен выполнять специалист.



Не вставляйте пальцы или какие-либо предметы в воздухораспределительные отверстия внутреннего блока, иначе вы можете получить серьезную травму. Не оставляйте детей без присмотра возле кондиционера.

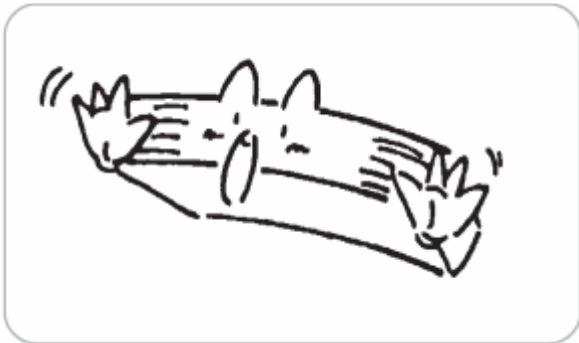

Не направляйте выходящий из кондиционера воздушный поток непосредственно на людей, особенно на детей, пожилых или больных людей – это повредит их здоровью.



Если кондиционер расположен рядом с телевизором или радиоприемником, он может создавать помехи. Отключайте кондиционер от электросети, если не собираетесь пользоваться им долгое время.



Не загромождайте какими-либо предметами воздухозаборные и воздухораспределительные отверстия кондиционера, иначе его эффективность снизится, и он может выключиться.



Не включайте обогреватель или другой источник тепла рядом с кондиционером – тепло деформирует пластиковые панели кондиционера.



Анализ и устранение проблем



Внимание !

Не пытайтесь самостоятельно ремонтировать кондиционер: неквалифицированный ремонт приведет к дальнейшей поломке прибора, может вызвать возгорание или электрошок. Обращайтесь в сервисный центр и поручайте ремонт специалистам.

Перед тем, как обратиться в сервис-центр, выполните несложные проверки. Это поможет вам сэкономить время и деньги.

Симптомы проблемы	Анализ проблемы
После выключения кондиционер не запускается вновь	Защита от перегрузки не позволяет включить кондиционер ранее чем через 3 минуты после отключения.
Сразу после включения из кондиционера выходит неприятный запах	Неприятные запахи или сигаретный дым, поглощенные кондиционером ранее, снова попадают в помещение.
Во время работы кондиционера слышны негромкие звуки	Это нормальное явление, вы слышите звук перетекающего по трубкам фреона.
В режиме охлаждения возле воздуховыпускных жалюзи кондиционера виден белый «туман»	Кондиционер быстро охлаждает воздух, и влага конденсируется. Это нормально.
Во время работы кондиционера слышен тихий треск	Из-за изменения температуры пластиковые панели кондиционера слегка расширяются и сжимаются.
Кондиционер не работает	Подключен ли кондиционер к электросети? Нет ли перебоев питания? Может, сработал предохранитель? Проверьте напряжение в электросети. Оно слишком высокое или низкое (допустимо от 198 до 242 В)? Запрограммирован таймер отключения?
Кондиционер работает, но очень слабо охлаждает или обогревает помещение	Правильно ли установлена температура? Нет ли препятствий входящему и выходящему потокам воздуха? Воздушный фильтр сильно загрязнен и препятствует нормальному прохождению воздуха? Закрываются ли окна и двери? Может, выбрана низкая скорость вентилятора? Если кондиционер работает на охлаждение: нет ли в помещении нагревательных приборов или других мощных источников тепла?
Беспроводный пульт управления не работает	Иногда после замены батареек пульт не работает. В этом случае снимите заднюю крышку с пульта и нажмите кнопку "АСЛ". Если вы переключаете режимы слишком часто или на кондиционер поступают какие-то другие сигналы дистанционного управления, то он перестает реагировать на команды. Для возобновления нормальной работы отключите кондиционер от сети главным выключателем и снова включите его питание. Пульт ДУ находится на допустимом расстоянии от кондиционера (до 10 м)? Нет ли препятствий между пультом и приемником на корпусе кондиционера? Возможно, батарейки разряжены и не создают достаточное напряжение. Замените батарейки.

Немедленно обращайтесь в сервисный центр, если...

Если вы обнаружили перечисленные ниже явления, немедленно обесточьте кондиционер и обратитесь в сервисный центр.

- Во время работы кондиционера слышен скрежет ;
- Часто срабатывает предохранитель кондиционера ;
- Внутрь кондиционера попала вода или другая жидкость ;
- Вода вытекает из кондиционера в помещение ;
- Силовой кабель кондиционера перегревается ;
- От кондиционера исходит запах гари ;
- При любых проблемах, связанных с кондиционером, обращайтесь в сервисный центр

Список моделей и технические характеристики

Модель	AMV(L)-R 28Zd/Na-K	AMV(L)-R 36Zd/Na-K	AMV(L)-R 50Zd/Na-K	AMV(L)-R 71Zd/Na-K	AMV(L)-R 90Zd/Na-K	AMV(L)-R1 12Zd/Na-K	AMV(L)-R12 5Zd/Na-K
Холодопроизводительность (кВт)	2.8	3.6	5.0	7.1	9.0	11.2	12.5
Теплопроизводительность (кВт)	3.2	4.0	5.8	8.0	10.0	12.5	13.5
Расход воздуха (м ³ /ч)	550	600	700	1170	2100	2200	2300
Уровень шума (дБ(А))	43	44	50	48	51	54	55
Мощность двигателя вентилятора (кВт)	0.01	0.01	0.04	0.1	0.15	0.18	0.18
Электропитание	220-240 В ~ 50 Гц						
Класс электрической защиты	I						
Габаритные размеры блока (Ш×Г×В)	840×238×695			1300× 188×600	1590×238×695		
Внутр. диаметр дренажной трубки (мм)	17	17	17	17	17	17	17
Масса (кг)	См. в техпаспорте кондиционера						
Газовая линия, диаметр (мм)	9.52	12.7	12.7	15.9	15.9	15.9	15.9
Жидкостная линия, диаметр (мм)	6.35	6.35	6.35	9.52	9.52	9.52	9.52
Силовой кабель (диаметр x число жил)	H07RN-F 1.5G3	H07RN-F 1.5G3	H07RN-F 1.5G3	H07RN-F 1.5G3	H07RN-F 1.5G3	H07RN-F 1.5G3	H07RN-F 1.5G3

Технические характеристики измерены в соответствии со стандартом GB/T 18837-2002, мощность и уровень шума измерены на заводе-производителе.

Характеристики могут быть изменены. Точные данные указаны в техпаспорте кондиционера.