

INSTALLATION MANUAL  
MANUAL DE INSTALACIÓN  
INSTALLATIONSANLEITUNG  
MANUEL D'INSTALLATION  
MANUALE DI INSTALLAZIONE

MANUAL DE MONTAGEM  
INSTALLATIONSVEJLEDNING  
INSTALLATIEHANDLEIDING  
AIRCONDITIONING  
INSTALLATIEHANDLEIDING  
ERXEIPIAIO ERKAAETAHE



## WALL TYPE:

**RPK-1.0FSN1M**  
**RPK-1.5FSN1M**

Read and understand this manual before using this air conditioner. Keep this manual for future reference.  
Lea cuidadosamente este manual antes de poner en marcha el equipo de aire acondicionado. Guarde este manual en un lugar seguro por si necesita consultarlo en el futuro.  
Diese Bedienungsanleitung muß vor der Inbetriebnahme der Klimaanlage gelesen und verstanden werden. Das Handbuch für spätere Rückfragen aufbewahren.  
Lire attentivement ce manuel avant toute utilisation du climatiseur, et le conserver pour référence ultérieure.  
Leggere attentamente il presente manuale prima di utilizzare questo condizionatore d'aria. Conservarlo da parte per future consultazioni.  
Leia e compreenda este manual antes de operar este ar condicionado. Guarde este manual para futura referencia.  
De bor læse og forstå denne vejledning, for de tager dette klimaenlæg i brug. Opbevar vejledningen til senere reference.  
Lees deze handleiding aandachtig door alvorens de airconditioning in gebruik te nemen.  
Läs och förstå denna manual innan Du sätter igång luftkonditioneraren. Förvara denna manual förvara denna manual för framtida behov.  
Διαβάστε προσεκτικά αυτό το εγχειρίδιο πριν τη χρήση του κλιματιστικού. Κρατήστε το εγχειρίδιο για μελλοντική αναφορά.





**DANGER** – Immediate hazard which WILL result in severe injury or death.  
**PELIGRO** – Riesgos inmediatos que PRODUCIRÁN lesiones personales graves e incluso la muerte.  
**GEFAHR** – Unmittelbare Gefahrenquellen, die zu schweren Verletzungen oder zum Tod führen.  
**DANGER** – Dangers instantanés de blessures corporelles sévères ou de mort.  
**PERICOLO** – Pericolo immediato che PRODURRÀ ferite gravi o la morte.  
**PERIGO** – Problemas imediatos que IRÃO resultar em graves ferimentos pessoais ou morte.  
**FARE** – Overhængende fare, som VIL resultere i alvorlig personskade eller dødsfald.  
**GEVAAR** – Onmiddellijke risico's die ernstige persoonlijke verwondingen of de dood ten gevolge kunnen hebben.  
**FARA** – Omedelbar risk som medför svår personskada eller död.  
**KINAYNO** – Άμεσος κίνδυνος που ΘΑ έχει ως αποτέλεσμα σοβαρές σωματικές βλάβες ή θάνατο.



**WARNING** – Hazards or unsafe practices which COULD result in severe personal injuries or death.  
**AVISO** – Riesgos o prácticas poco seguras que PODRÍAN producir lesiones personales e incluso la muerte.  
**WARNUNG** – Gefährliche oder unsichere Anwendung, die zu schweren Körperverletzungen oder zum Tod führen kann.  
**ATTENTION** – Utilisation dangereuse ou sans garantie de sécurité qui PEUT provoquer de sévères blessures personnelles ou la mort.  
**AVVISO** – Pericoli o azioni pericolose che POTREBBERO avere come esito lesioni fisiche gravi o il decesso.  
**AVISO** – Riesgos o prácticas poco seguras que PUEDEN producir lesiones personales e incluso la muerte  
**ADVARSEL** – Farer eller farlig brug, som KAN resultere i alvorlig personskade eller dødsfald.  
**WAARSCHUWING** – Gevaren of onveilige praktijken die ernstig persoonlijk letsel of de dood tot gevolg KUNNEN hebben.  
**VARNING** – Risker eller osäkra tillvägagångssätt som KAN leda till svåra personskador eller dödsfall.  
**ΠΡΟΕΙΔΟΠΟΙΗΣΗ** – Κίνδυνοι ή επικίνδυνες πρακτικές, οι οποίες ΜΠΟΡΕΙ να έχουν ως αποτέλεσμα σοβαρές σωματικές βλάβες ή θάνατο.



**CAUTION** – Hazards or unsafe practices which COULD result in minor personal injury or product or property damage.  
**PRECAUCIÓN** – Riesgos o prácticas poco seguras que PODRÍAN provocar lesiones personales de menor importancia o daños en el producto u otros bienes.  
**VORSICHT** – Gefährliche oder unsichere Anwendung, die geringfügigen Personen-, Produkt- oder Sachschaden verursachen kann.  
**PRECAUTION** – Utilisation dangereuse ou sans garantie de sécurité qui PEUT provoquer des blessures mineures ou des dommages au produit ou aux biens.  
**ATTENZIONE** – Pericoli o azioni pericolose che POTREBBERO avere come esito lesioni fisiche minori o danni al prodotto o ad altri beni.  
**CUIDADO** – Perigos e procedimentos perigosos que PODERÃO PROVOCAR danos pessoais ligeiros ou danos em produtos e bens.  
**FORSIGTIG** – Farer eller farlig brug, som KAN resultere i mindre skade på personer, produkt eller ejendom.  
**LET OP** – Gevaren of onveilige praktijken die licht persoonlijk letsel of beschadiging van het product of eigendommen tot gevolg KUNNEN hebben.  
**VARSAMHET** – Risker eller farliga tillvägagångssätt som KAN leda till mindre personskador eller skador på produkten eller på egendom.  
**ΠΡΟΣΟΧΗ** – Κίνδυνοι ή επικίνδυνες πρακτικές, οι οποίες ΜΠΟΡΕΙ να έχουν ως αποτέλεσμα την πρόκληση ελαφρών σωματικών βλαβών ή καταστροφής περιουσίας.



## 1. NAME OF PARTS

### ■ RPK-1.0/1.5 FSN1M

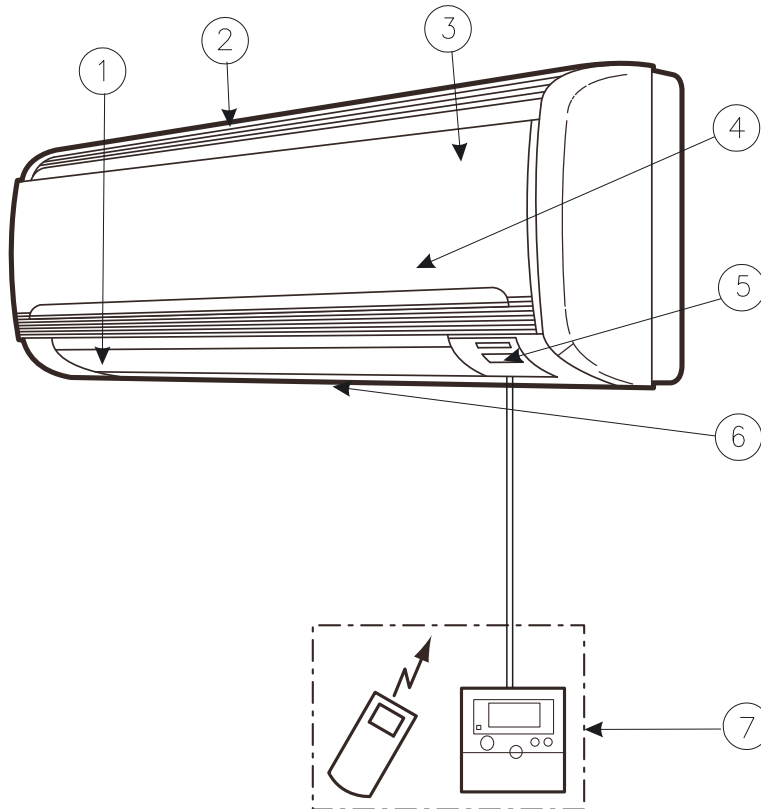

#### No. Part Name

1	AutoSwing louver
2	Air Inlet
3	Front Grill
4	Air Filter
5	Receiver Part
6	Air Outlet
7	Remote Control Switch (Optional)

## 2. UNITS INSTALLATION

### ⚠ WARNING:

- Check to ensure that the accessories are packed with the indoor unit.
- Do not install the indoor units outdoors. If installed outdoors, an electric hazard or electric leakage will occur.
- Consider the air distribution from each indoor unit to the space of the room, and select a suitable location so that uniform air temperature in the room can be obtained.
- The installation height of indoor unit must be 2.3 m or more.

Pay attention to the following points when the indoor units are installed in a hospital or other places where there are electronic waves from medical equipment, etc:

- Do not install the indoor units where electromagnetic wave is directly radiated to the electrical box, remote control cable or remote control switch.
- Prepare a steel box and install the remote control switch in it. Prepare a steel conduit tube and wire the remote control cable in it. Then connect the ground wire with the box and tube.
- Install a noise filter when the power supply emits harmful noises.





- This unit is exclusive non electrical heater type indoor unit. It is prohibited to install a electrical heater in the field.
- Do not put any foreign material into the indoor unit and check to ensure that none exist in the indoor unit before the installation and test running. Otherwise a fire or failure, etc., may occur.

### ⚠ CAUTION:

- Do not install the indoor units in a flammable environment to avoid a fire or an explosion.
- Check to ensure that the ceiling slab is strong enough. If not strong enough, the indoor unit may fall down on you.
- Do not install the indoor units, outdoor unit, remote control switch and cable within approximately 3 meters of strong electromagnetic wave radiators such as medical equipment.
- Do not install the indoor units in a machinery shop or kitchen where vapor from oil or mist flows to the indoor units. The oil will deposit on the heat exchanger, thereby reducing the indoor unit performance, and may deform. In the worst case, the oil damages the plastic parts of the indoor unit.
- To avoid any corrosive action to the heat exchangers, do not install the indoor units in an acid or alkaline environment.
- When lifting or moving the indoor unit, use appropriate slings to avoid damage and be careful not to damage the insulation material on units surface.

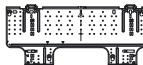
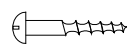
## 2.1. UNIT INSTALLATION

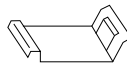
### 2.1.1. FACTORY-SUPPLIED ACCESSORIES

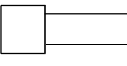
Accessory	Qty	Purpose
Mounting Bracket 	1	For Mounting Indoor Unit
Screw (Ø4×25mm) 	6	For Mounting Bracket
Screw (Ø4×40mm) 	2	
Plate 	1	For Drain Hose Setting
Insulation Pipe 	1	For Pipe
Harness With Connector 	1	Cable for servicing

### 2.1.2. INITIAL CHECK

- Install the indoor unit with a proper clearance around it for operation and maintenance working space as shown below.

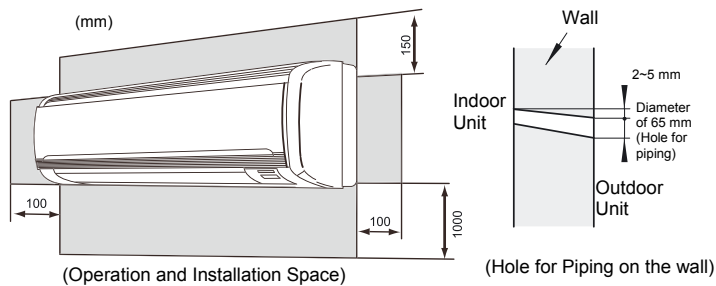

- Consider the air distribution from the indoor unit to the space of the room, and select a suitable location so that uniform air temperature in the room can be obtained.

### 2.1.3. INSTALLATION

#### 1. Mounting Bracket onto Wall

When the mounting bracket is directly attached to a wood wall or a concrete wall, check to ensure that the wall is strong enough to support a weight of 200kg.

#### 2. Mounting the Unit between Pillars

- Screws for wood market with \* should be tightened utilizing the upper hole.
- Do not install the mounting bracket on one pillar.
- The location where the indoor unit is to be installed should be so selected that an unbalanced weight distribution is avoided.

- The mounting bracket should be installed so that the side of drain piping connected is slightly (about 3mm) lower than the other side, in order to avoid the incorrect position of the drain discharge. (Drain piping connection can be performed both right side and left side of the unit.)

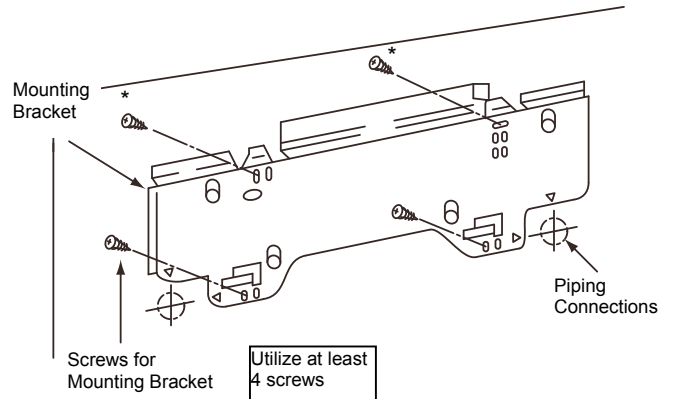

#### 3. Mounting on a Concrete Wall or a Concrete Block Wall

Attach the mounting bracket to the wall with anchor bolts as shown below.

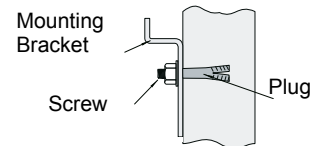

Utilize at least 4 anchor bolts (M4-M5).

#### 4. Mounting the Indoor Units

Hook the indoor unit to the mounting bracket, maintaining the indoor unit upright. Fix the bottom cover to the mounting bracket.

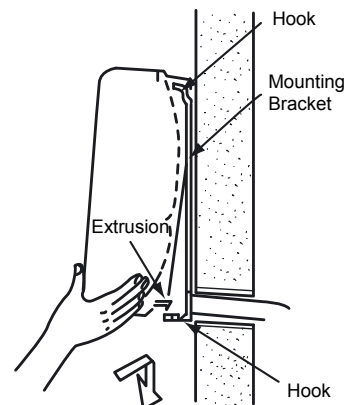

- Check to ensure that the unit is completely hooked onto the mounting bracket. If not, it may drop from the bracket, resulting in a serious accident.

■ **Removing Front Panel**

In order to connect the refrigerant piping, wiring and to check drain water flow, removing the right side cover is needed. Perform this work according to the following instructions. Pay an attention to the resin components not to scratch.

1. Open the front panel and remove two screws

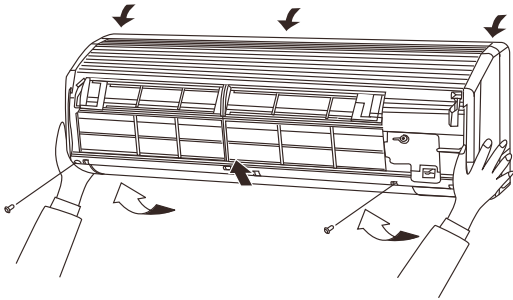

2. Slowly pull the lower side of the front panel at your side by paying attention to the air outlet part without touching the outlet grille. Slightly lift the front panel upward in order to release the combined parts (three parts) of upper side of the front panel.

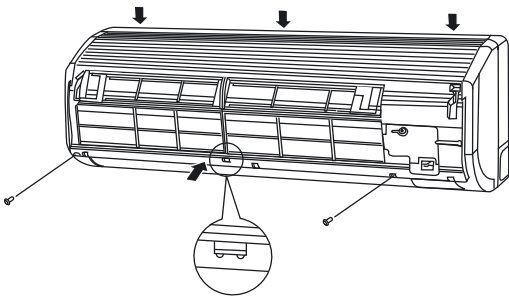

NOTE:

*Do not hit the front panel when removing it, otherwise the body will be broken.*

■ **Putting back Front Panel**

1. Firstly put back the upper side of the front panel (three parts), and then fix the hook on bottom center part
2. There are stoppers inside of the front panel. Check to ensure that there is no gap between front panel and unit body.

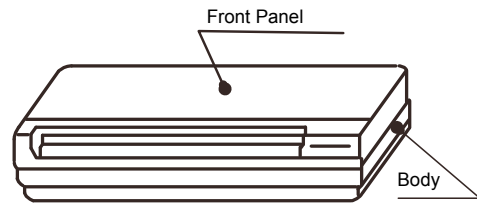

**CAUTION:**

*Any gap may cause air leakage or dewing*

**2.1.4. DIMENSIONS OF THE MOUNTING BRACKET**

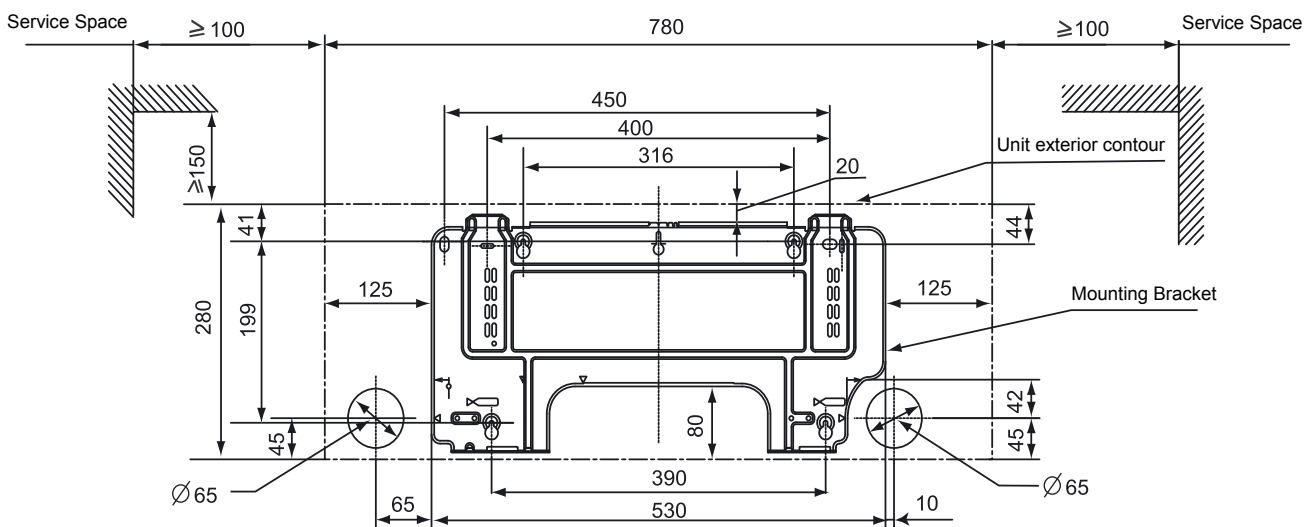

### 3. REFRIGERANT PIPING

#### 3.1. PIPING CONNECTION

##### 3.1.1. PIPING POSITION

Position of piping connection is the following, which is available from all directions, top, left or right.

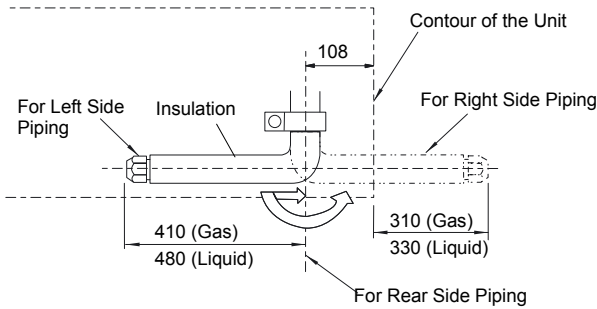

**CAUTION:**  
Do not twist the pipe when bending the tube.

##### 1. Right Side Piping

Cut the corner using a plastic cutter as shown below and remove sharp edges completely.

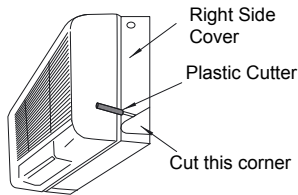

##### 2. Left Piping

Cut the corner at the left side using a plastic cutter as for the right side piping.

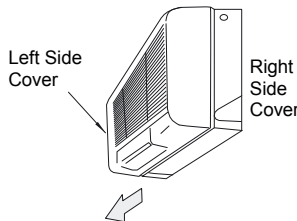

##### 3. Rear Side Piping

Make a hole by removing the knock-out plate at the rear side.

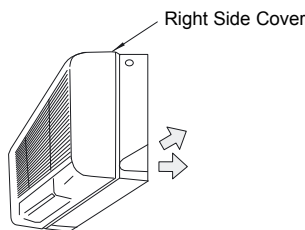

##### 3.1.2. SIZE OF PIPING CONNECTION

###### ■ In case of R407C

Model RPK	1.0/1.5
Gas Piping	12.7
Liquid Piping	6.35

###### ■ In case of R410A (FSNE only)

Model RPK	1.0/1.5
Gas Piping	12.7
Liquid Piping	6.35

###### ■ Special instructions for R410A

As R410A pressure is about 1.4 times higher than R407C, improper installation may cause a serious trouble. It is necessary to use the copper pipes, size of flare pipe ends and flare nuts as shown below.

###### ■ Flare Pipe Dimensions

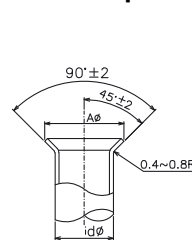

Nominal Diameters	Outer Diameters	A <sub>+0/-0.4</sub>	
		R407C	R410A
1/4	6.35	9.0	9.1
3/8	9.53	13.0	13.2
1/2	12.70	16.2	16.6
5/8	15.88	19.4	19.7

###### ■ Thickness of Copper Pipes

Nominal Diameters	Outer Diameters	R407C	R410A
1/4	6.35	0.80	0.80
3/8	9.53	0.80	0.80
1/2	12.70	0.80	0.80
5/8	15.88	1.00	1.00

###### ■ Flare Nut Dimensions

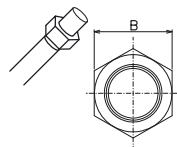

Nominal Diameters	Outer Diameters	B	
		R407C	R410A
1/4	6.35	17	17
3/8	9.53	22	22
1/2	12.70	24	26
5/8	15.88	27/29	29



## 4. DRAIN PIPING

### 4.1. GENERAL

#### ⚠ CAUTION:

- Do not create an upper-slope or rise for the drain piping, since drain water will flow back to the unit and leakage to the room will occur when the unit operation is stopped.

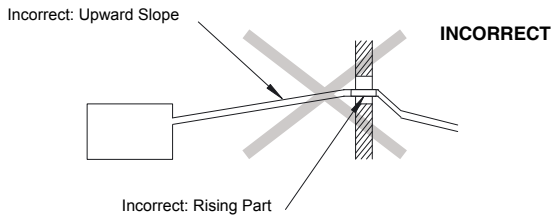

- Do not connect the drain pipe with sanitary or sewage piping or any other drainage piping.
- When the common drain piping is connected with other indoor units, the connected position of each indoor unit must be higher than the common piping. The pipe size of the common drain pipe must be large enough according to the unit size and number of unit.

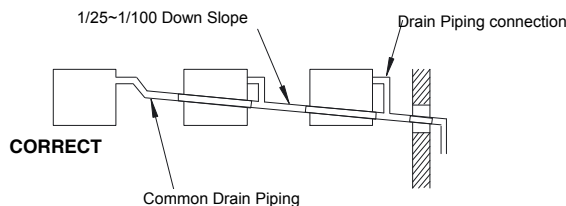

- Drain piping will require insulating if the drain is installed in a location where condensation forming on the outside of drain pipe may drop and cause damage. The insulation for the drain pipe must be selected to insure vapor sealing and prevent condensation forming.
- Drain trap should be installed next to indoor unit. This trap must be designed to good practice and be checked with water (charged) and tested for correct flow. Do not tie or clamp the drain pipe and refrigerant pipe together.

#### NOTE:

Install drainage in accordance with national and local codes.

After performing drain piping work and electrical wiring, check to ensure that water flows smoothly as in the following procedure:

#### ■ Checking Unit without Drain-up Mechanism

- Pour approximately 1.8 liters of water into the drain pan.
- Check to ensure that the water flows smoothly or whether no water leakage occurs. When water cannot be found at the end of the drain piping, pour another approximately 1.8 liters of water into the drain pan.

#### NOTE:

Pay attention to the thickness of the insulation when the left side piping is performed. If it is too thick, piping can not be installed in the unit.

### 4.2. DRAIN PIPE CONNECTION

1. The standard direction of drain piping connection is the right side as viewed from the discharge grilles. However, it can be performed from the left side or rear side.

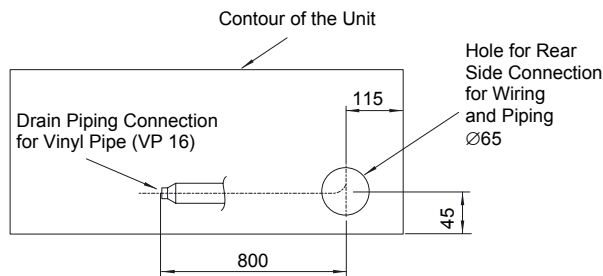

2. When the left side drain piping connection is performed, remove the cap of left side drain pipe, and then attach this cap to the right side drain pipe in order to change drain piping connection from right side to left side.

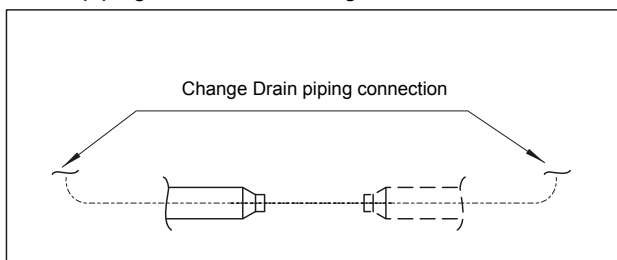

3. Provide a vinyl chloride tube, of a 26mm outer diameter (C).
4. Connect a drain piping according to figure.

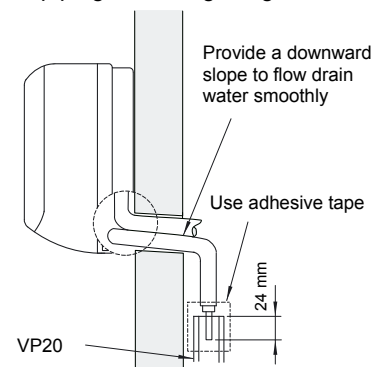

- Do not create an upward slope from the unit.
  - Use vinyl chloride type adhesive for connecting the drain pipe.
5. Tightly squeeze the drain hose with the wire clamp after inserting the drain pipe into the drain hose completely.
  6. Pour water onto the drain pan and check to ensure that water flows smoothly.

## 5. ELECTRICAL WIRING

### 5.1. ELECTRICAL WIRING CONNECTION FOR INDOOR UNIT

The electrical wiring connection for the indoor unit is shown below.

1. Connect the power supply and earth wires to the terminals in the electrical box.
2. Connect the wires between the indoor unit and the outdoor unit to the terminals in the electrical box.
3. In case of using PC-P1HE connect the cables to A,B on the TB2. Set the slide switch (SW1) at the "wired" side. (See the drawings)

In the case of wireless remote control:

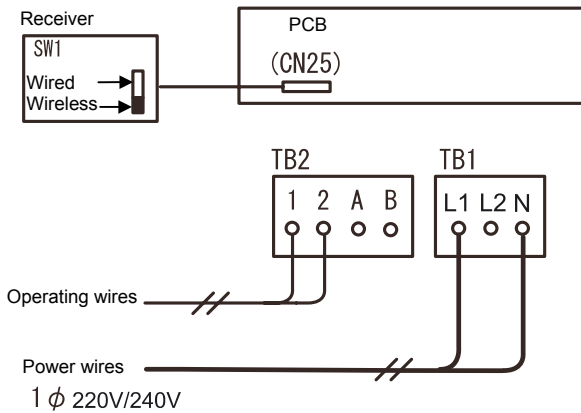

In the case of wired remote control:

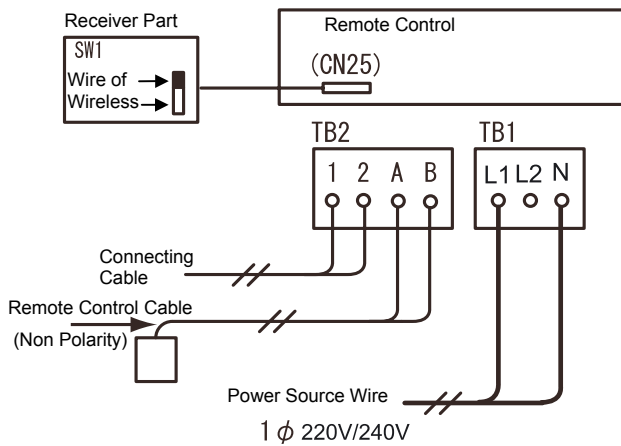

**NOTE:**

In the case of "twin" or "triple" combination, if the H-Link wiring between Indoor Units are wrong, only one unit (N<sup>o</sup> 1) will run without an alarm during "Test Run" mode.

■ **Quantity and position of Dip Switches**

Dips switches position is the following.

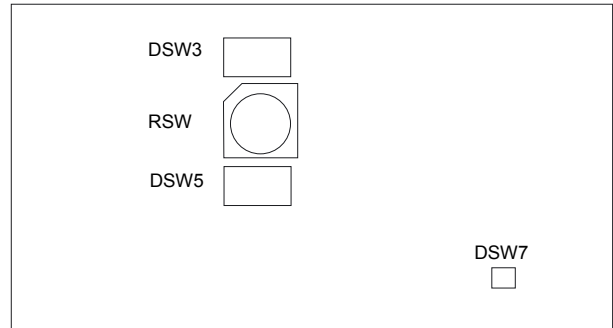

⚠ **CAUTION:**

Before setting dips switches, firstly turn off power source and set the position of the dips switches. If the switches are set without turning off the power source, the contents of the setting are invalid.

■ **RSW: Unit No. Setting**

Setting is required. Set the unit No. of all indoor units respectively and serially, by following setting position shown in the table below. Numbering must start from "1" for every Indoor Unit.

The below figure indicates the position before shipment.

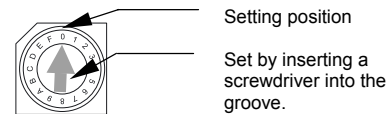

Main unit	1 <sup>st</sup> unit	2 <sup>nd</sup> unit	3 <sup>rd</sup> unit

■ **DSW3: Capacity Code Setting**

No setting is required, due to setting before shipment. This dip switch is utilized for setting the capacity code which corresponds to the Horse Power of the indoor unit.

HP	1.0	1.5
Setting position		

■ **DSW5: Refrigerant Cycle No. Setting**

Setting is required. Setting position before shipment are all OFF (Refrigerant cycle No. 0)

Before shipment	
-----------------	--

Cycle No.	0	1	2	3
Setting Position				
Cycle No.	4	5	6	7
Setting Position				
Cycle No.	8	9	10	11
Setting Position				
Cycle No.	12	13	14	15
Setting Position				

■ **DSW7: Fuse Recover**

Not setting is required. Setting position before shipment is all OFF.	
In case of applying high voltage to the terminal 1,2 of TB1, the fuse on the PCB1(M) is cut. In such a case, firstly correct the wiring to TB1 and then turn on (as showing beside).	

**CAUTION:**

Adjust the vertical deflectors by hand to discharge air in the required direction.  
 Do not swing 1 blade at left side and 2 blade at right side of the vertical deflection.

Automatic Setting of louver:  
 When the unit operation is stopped, two air louvers are stopped at closing position automatically.

**Do not turn the air louver by hand. If moved, the louver mechanism will be damaged! (in all units)**

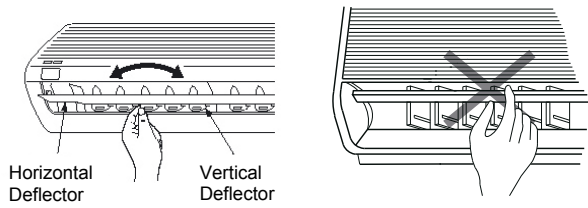

## 6. EMERGENCY OPERATION

### 6.1. OPERATION AND FUNCTION

In case that the unit is required to be operated when the wireless remote control switch is out of battery and can not function, etc., the unit can be operated by the emergency operation switch.

**NOTE:**

*The unit will operate at the following setting.*

*Automatic COOL/HEAT Operation*

*Temperature: 25 o C*

*Fan Speed: High*

*Swing Louver: Horizontal*

**Step 1**

Press the emergency operation switch by using a small bar or things like that.

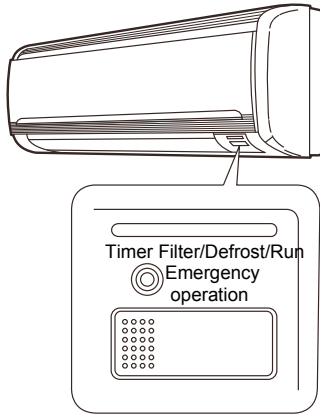

**Step 2**

During emergency operation, if pressing the emergency operation switch again, the unit will be stopped.



**CAUTION:**

*Do not press the emergency operation switch by using metals such as a pen or a needle. It will cause a failure.*

### 6.2. ALARM CODE INDICATION

- In case that some trouble occurs, "RUN" (red lamp) blinks (0.5 second ON / 0.5 second OFF)
- Alarm code indicates the blinking times of "TIMER" (green lamp) and "FILTER / DEFROST" ("Yellow Lamp") as shown below.
  - "TIMER" (green lamp): The blinking is shown at the 2<sup>nd</sup>. digit of Alarm Code.
  - "FILTER / DEFROST" (Yellow lamp): The blinking is shown at the 1<sup>st</sup>

(Exemple)

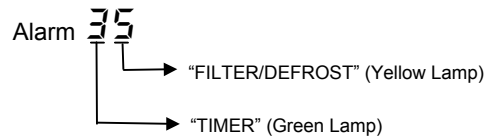

"TIMER" (green lamp) blinks 3 times (0.5 second ON/0.5 second OFF)

"FILTER/DEFROST" (yellow lamp) blinks 5 times (0.5 second OFF)

It is continued until Alarm Reset.

### 6.3. IDENTIFYING OF INDOOR UNITS INSTALLED SIDE BY SIDE

- In the case of PC-LH3A "Identified" Indoor Unit.

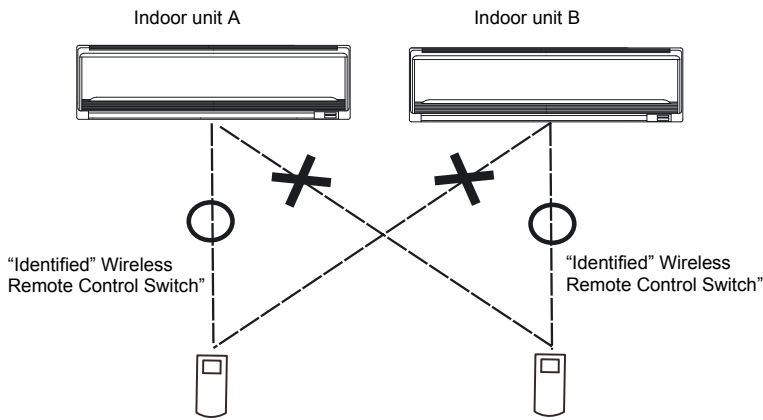

When installing two indoor units side by side, the commands from the wireless remote control switch can be received by both the Indoor Units. By using this function, the unit can be identified as shown in the figure.  
(For further information, please see the Service Manual)

**NOTE:**

*This function can not be used for SET FREE mini and SET FREE when using wireless receiver part in Indoor Unit.*

## 7. MAINTENANCE

### 7.1. TAKE OUT THE FILTER



**CAUTION:**

Do not operate the system without the air filter to protect the indoor unit heat exchanger against being clogged.  
Turn OFF the main power switch before taking out the filter  
The indication "FILTER" is shown on the display of the remote control switch after approximately 200 hours operation (PC-P1HE).  
"FILTER" (Yellow lamp) is lit on the front grille (PC-LH3A).  
Take out the air filter according to the following steps.

**Step 1**

Pull up right and left side of the air intake grille as shown in the figure below.

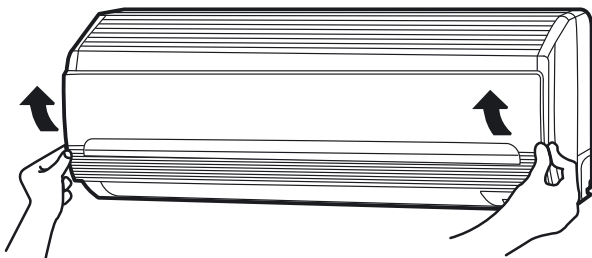

**Step 2**

Pull down the air filter after lifting and remove it from the hinge.

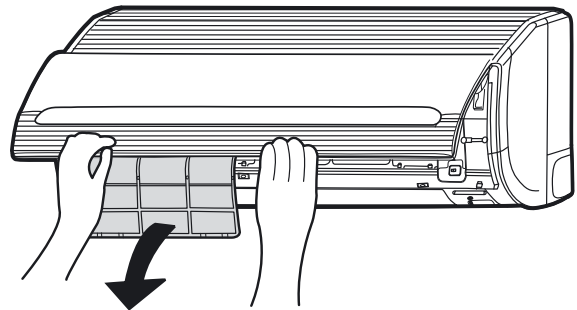

**Step 3**

Press the "Reset" switch on the remote controller after cleaning the air filter.



## 1. NOMBRE DE LAS PIEZAS

### ■ RPK-1.0/1.5 FSN1M

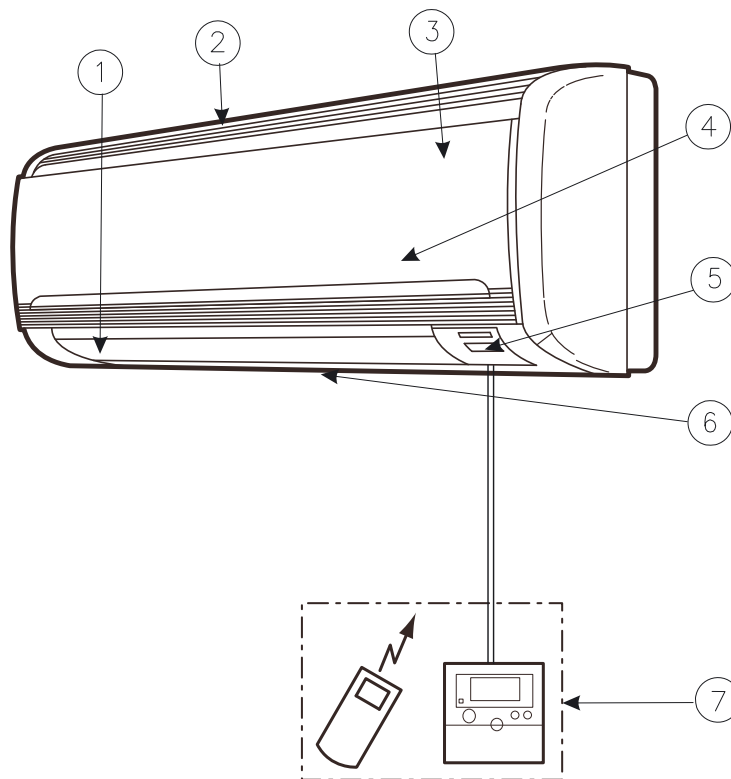

#### Nº Nombre de la pieza

1	Deflector autooscilante
2	Entrada de aire
3	Rejilla frontal
4	Filtro de aire
5	Receptor
6	Salida de aire
7	Mando a distancia (opcional)

## 2. INSTALACIÓN DE LAS UNIDADES

### ⚠ **ADVERTENCIA:**

- Compruebe que los accesorios se han incluido con la unidad interior.
- No instale las unidades interiores en el exterior. De lo contrario, podrían derivarse riesgos o producirse fugas eléctricas.
- Tenga en cuenta la distribución de aire desde cada unidad interior hacia el espacio de la habitación y seleccione una ubicación adecuada para obtener una temperatura uniforme del aire en la habitación.
- La altura de instalación de la unidad interior debe ser 2,3 m como mínimo.
- Tenga en cuenta los siguientes puntos cuando instale las unidades interiores en un hospital u otros lugares en los que existan ondas electrónicas procedentes de equipos médicos, por ejemplo.
- No instale las unidades interiores donde las ondas electromagnéticas se irradian directamente a la caja eléctrica, el control remoto o el cable de éste.
- Prepare una caja de acero e instale el control remoto en ella. Prepare un conductor de acero y tienda el cable del control remoto en el mismo. Conecte a continuación el cable de tierra a la caja y al tubo.
- Instale un filtro de ruido en caso de que la fuente de alimentación emita ruidos molestos.
- Este tipo de unidad interior no utiliza un calentador eléctrico. Esta prohibido instalar un calentador eléctrico en el lugar de instalación.



- No coloque materiales extraños en la unidad interior y asegúrese de que ésta no tiene ninguno en su interior antes de instalarla y de realizar la prueba de funcionamiento. De lo contrario pueden producirse fallos, incendios, etc.

### ⚠ **PRECAUCIÓN:**

- No instale las unidades interiores en entornos inflamables para evitar riesgos de incendio o explosión.
- Asegúrese de que el techo es lo suficientemente resistente. De lo contrario, la unidad puede caer sobre usted.
- Instale las unidades interiores, la unidad exterior, el control remoto y el cable a una distancia mínima de 3 metros aproximadamente de radiaciones fuertes de ondas electromagnéticas (por ejemplo, las generadas por equipos médicos).
- No instale las unidades interiores en una cocina o taller de maquinaria en los que el vapor de aceites o brumas fluyan hacia las unidades. El aceite se depositará en el intercambiador de calor, lo que puede reducir el rendimiento de la unidad y causar deformaciones. En el peor de los casos, el aceite puede dañar las piezas de plástico de la unidad interior.
- Para evitar la corrosión de los intercambiadores de calor, no instale las unidades interiores en entornos ácidos o alcalinos.
- Cuando levante o traslade la unidad interior, emplee eslingas adecuadas para evitar daños y asegúrese de no dañar el material aislante de la superficie de las unidades.

## 2.1. INSTALACIÓN DE LA UNIDAD

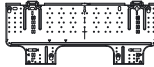
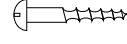
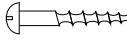
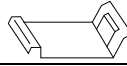
### 2.1.1. ACCESORIOS SUMINISTRADOS DE FÁBRICA

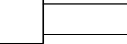
Accesorio	Cant.	Utilización
Soporte de montaje 	1	Para montar la unidad interior
Tornillo (Ø4 x 25mm) 	6	Para montar el soporte
Tornillo (Ø4 x 40 mm) 	2	
Placa 	1	Para ajustar el tubo de desagüe
Tubería de aislamiento 	1	Para la tubería
Cableado con Conector 	1	Cable para servicio

### 2.1.2. COMPROBACIÓN INICIAL

- Instale la unidad interior dejando una distancia suficiente a su alrededor para su manejo y mantenimiento, como se indica a continuación.

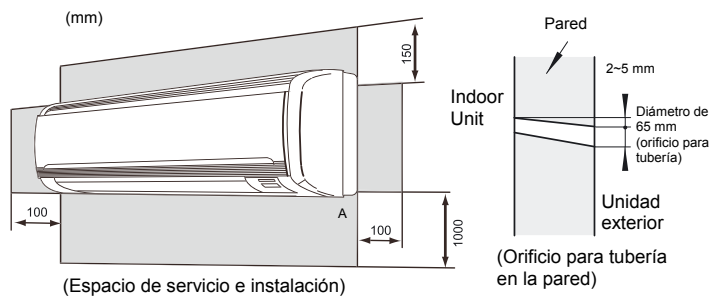

- Tenga en cuenta la distribución del aire desde la unidad a la habitación y seleccione un lugar adecuado para obtener una temperatura uniforme del aire en la misma.

### 2.1.3. INSTALACIÓN

- Montaje del soporte en la pared
 

Cuando el soporte de montaje se instale directamente en una pared de madera u hormigón, asegúrese de que ésta sea lo suficientemente resistente como para soportar un peso de 200 kg.
- Montaje de la unidad entre columnas
  - Los tornillos marcados con \* deben ajustarse con los orificios superiores
  - No instale el soporte de montaje en una columna.
  - El lugar de instalación de la unidad interior debe seleccionarse de forma que se obtenga una distribución equilibrada del peso.

- El soporte de montaje debe instalarse de forma que el lado de la tubería de desagüe conectado esté situado a una altura ligeramente inferior (unos 3 mm) en comparación con el otro lado, para evitar colocar incorrectamente la descarga del desagüe. (La conexión de la tubería de desagüe puede realizarse tanto en el lado derecho como en el lado izquierdo de la unidad.)

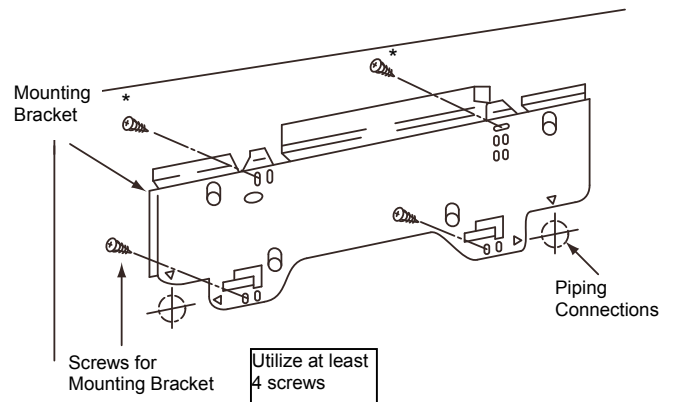

#### 3. Montaje en una pared de hormigón o bloque de hormigón

Instale el soporte de montaje en la pared con los pernos de anclaje, tal y como se indica a continuación.

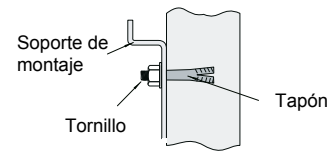

Utilice al menos 4 pernos de anclaje (M4-M5).

#### 4. Montaje de las unidades interiores

Enganche la unidad interior en el soporte de montaje manteniéndola en posición vertical. Fije la tapa inferior al soporte de montaje

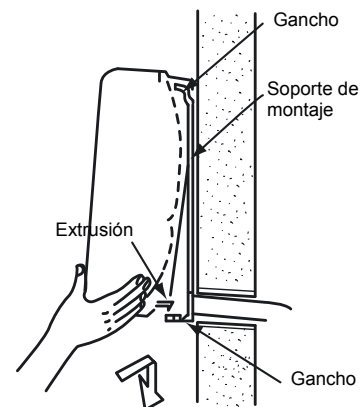

- Asegúrese de que la unidad está completamente enganchada al soporte de montaje. De lo contrario, podría caerse del soporte y causar un grave accidente.



■ **Retirada del panel frontal**

Para conectar la tubería de refrigerante y el cableado y para comprobar el caudal de agua del desagüe, es necesario retirar la tapa derecha. Realice esta tarea según las instrucciones siguientes. Procure no rayar los componentes de resina.

1. Abra el panel frontal y retire dos tornillos.

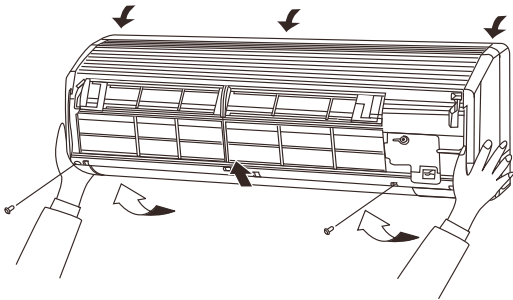

2. Tire lentamente del lado inferior del panel frontal procurando que la salida de aire no toque la rejilla de salida. Levante ligeramente el panel frontal hacia arriba para liberar las partes combinadas (tres) del lado superior del panel frontal.

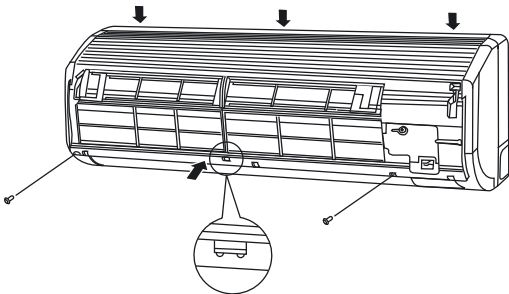

NOTA:

No golpee el panel frontal durante su retirada ya que podría romperse.

**2.1.4. DIMENSIONES DEL SOPORTE DE MONTAJE**

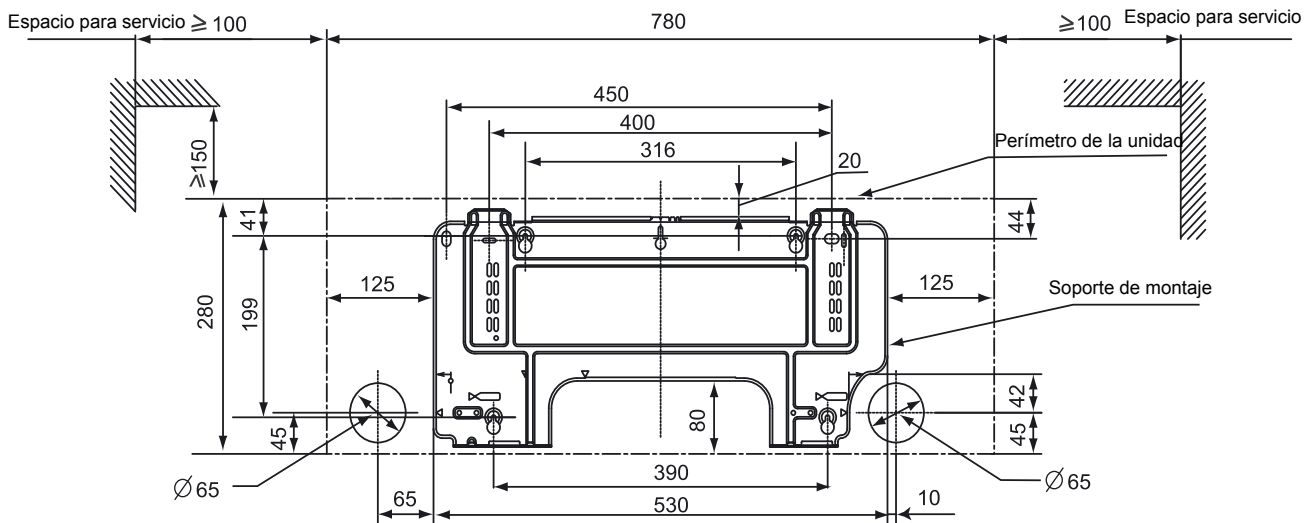

■ **Colocación del panel frontal**

1. Coloque en primer lugar el lado superior del panel frontal (tres piezas) y a continuación fije el enganche en la parte central inferior.
2. Existen topes en el interior del panel frontal. Asegúrese de que no hay espacios entre el panel y el cuerpo de la unidad.

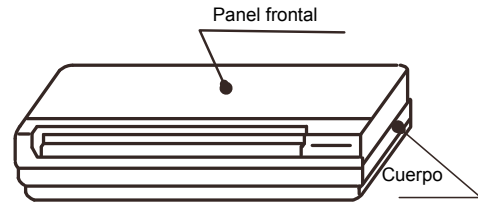

**PRECAUCIÓN:**

Los espacios pueden causar fugas de aire o rocío.

### 3. TUBERÍA REFRIGERANTE

#### 3.1. CONEXIÓN DE LAS TUBERÍAS

##### 3.1.1. POSICIÓN DE LAS TUBERÍAS

A continuación se muestra la posición de la conexión de la tubería, que está disponible en todas las direcciones (superior, izquierda o derecha)

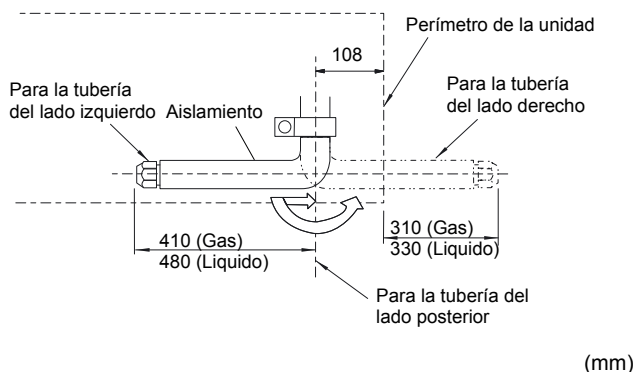

**PRECAUCIÓN:**  
No gire la tubería al doblar el tubo.

##### 1. Tubería en el lado derecho

Corte las esquinas de la manera mostrada a continuación con una cuchilla de plástico y elimine completamente los bordes afilados.

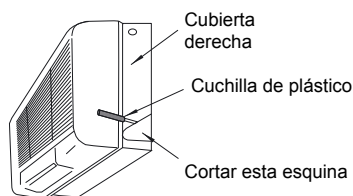

##### 2. Tubería en el lado izquierdo

Corte la esquina del lado izquierdo con una cuchilla de plástico de la misma manera que para la conexión en el lado derecho.

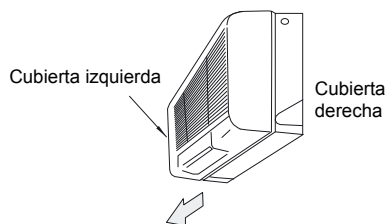

##### 3. Tubería en el lado posterior

Retire la tapa desprendible del lado posterior para practicar un orificio.

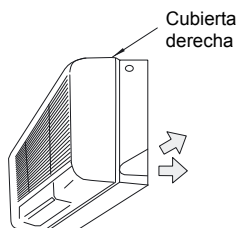

##### 3.1.2. TAMAÑO DE LA CONEXIÓN DE LA TUBERÍA

###### ■ En caso de R407C

Modelo RPK	1.0/1.5
Tubería de gas	12.7
Tubería de líquido	6.35

(mm)

###### ■ En caso de R410A (sólo para FSNE)

Modelo RPK	0.8/1.0/1.5	2.0	2.5/3.0/3.5	4.0
Tubería de gas	12.7	15.88	15.88	15.88
Tubería de líquido	6.35	6.35	9.53	9.53

(mm)

###### ■ Instrucciones especiales para R410A

Dado que la presión del R410A es aproximadamente 1,4 veces superior a la del R407C, una instalación incorrecta puede conllevar graves problemas.

Se requiere el uso de tubos de cobre; a continuación se indica el tamaño de los extremos de los tubos abocardados y de las tuercas abocardadas.

###### ■ Dimensiones de los tubos abocardados

Diámetro nominal	Diámetro externo	A $+0/-0.4$	
		R407C	R410A
1/4	6,35	9,0	9,1
3/8	9,53	13,0	13,2
1/2	12,70	16,2	16,6
5/8	15,88	19,4	19,7

(mm)

###### ■ Grosor de los tubos de cobre

Diámetro nominal	Diámetro externo	R407C	R410A
1/4	6,35	0,80	0,80
3/8	9,53	0,80	0,80
1/2	12,70	0,80	0,80
5/8	15,88	1,00	1,00

(mm)

###### ■ Dimensiones de las tuercas abocardadas

Diámetro nominal	Diámetro externo	B	
		R407C	R410A
1/4	6,35	17	17
3/8	9,53	22	22
1/2	12,70	24	26
5/8	15,88	27/29	29

(mm)

## 4. TUBERÍA DE DESAGÜE

### 4.1. GENERAL

#### PRECAUCIÓN:

- No cree una inclinación ascendente ni una elevación para la tubería de desagüe, ya que el agua volverá a fluir a la unidad y provocará fugas en la habitación cuando se pare.

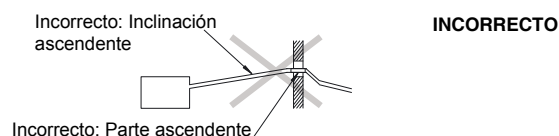

- No conecte la tubería de desagüe a la tubería de agua sanitaria ni del alcantarillado, como tampoco a ninguna otra tubería de desagüe.
- Cuando se conecte la tubería de desagüe común a otras unidades interiores, la posición de conexión de cada unidad interior deberá ser más alta que la de la tubería común. El tamaño de la tubería de desagüe común debe ser suficientemente grande para el tamaño y el número de unidades.

Inclinación descendente de 1/25~1/100      Conexión de la tubería de desagüe

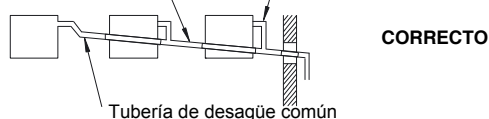

- Las tuberías de desagüe deben aislarse si el desagüe está instalado en un lugar en el que la condensación que se forme en el exterior de la tubería pueda causar daños.

El material aislante debe sellar la salida de vapor e impedir la condensación. Debe colocarse un dispositivo de retención para el desagüe cerca de la unidad interior.

- Este dispositivo debe estar diseñado adecuadamente, comprobarse con agua (cargarse) y tener el flujo correcto. No fije la tubería de desagüe y la tubería de refrigerante juntas.

#### NOTA:

Instale el desagüe de acuerdo con la normativa local y nacional.

Después de instalar la tubería de desagüe y de realizar el cableado eléctrico, compruebe que el agua fluye sin ningún problema, siguiendo el procedimiento descrito a continuación:

#### ■ Comprobación de la unidad sin mecanismo de desagüe

- Vierta aproximadamente 1,8 litros de agua en la bandeja de desagüe.
- Asegúrese de que el agua fluye fácilmente y de que no existen fugas de agua. Si no aparece agua en el extremo de la tubería de desagüe, vierta otros 1,8 litros de agua aproximadamente en la bandeja.

#### NOTA:

Tenga cuidado con el grosor del material aislante cuando se instale la tubería del lado izquierdo. Si es demasiado grueso, no se podrá instalar la tubería en la unidad.

### 4.2. CONEXIÓN DE LA TUBERÍA DE DESAGÜE

1. La dirección normal de la conexión de la tubería de desagüe es del lado derecho, según se mira desde las rejillas de descarga. Sin embargo, se puede realizar desde el lado izquierdo o la parte posterior.

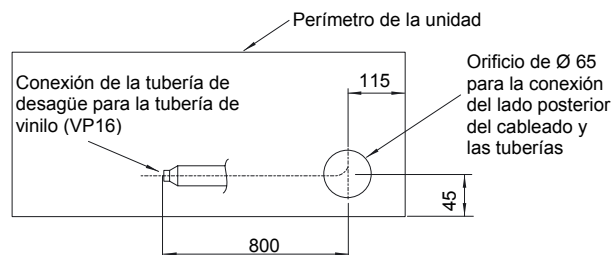

2. Cuando conecte la tubería de desagüe del lado izquierdo, retire la tapa de la tubería de dicho lado y ajústela a continuación a la tubería del lado derecho para cambiar la conexión de derecha a izquierda.

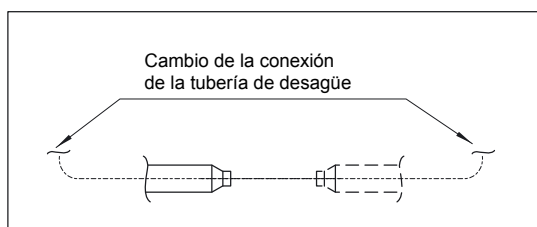

3. Prepare un tubo de cloruro de polivinilo de 26 mm de diámetro exterior (C)
4. Conecte una tubería de desagüe como se indica en la figura.

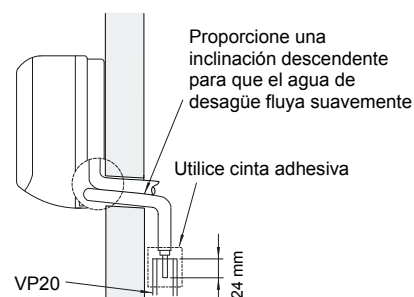

- No cree una inclinación ascendente desde la unidad.
- Utilice material adhesivo de cloruro de vinilo para conectar la tubería de desagüe.

5. Apriete firmemente el tubo de desagüe con la abrazadera de alambre después de introducir completamente la tubería en el tubo de desagüe.
6. Vierta agua en la bandeja y asegúrese de que puede fluir fácilmente.

## 5. CONEXIÓN DEL CABLEADO ELÉCTRICO

### 5.1. CONEXIÓN DEL CABLEADO ELÉCTRICO DE LA UNIDAD INTERIOR

La conexión del cableado eléctrico de la unidad interior se muestra a continuación

1. Conecte la fuente de alimentación y los cables de tierra a los terminales de la caja eléctrica.
2. Conecte los hilos entre la unidad interior y la unidad exterior a los terminales 1 y 2 de la caja eléctrica, como se muestra a continuación.
3. Conecte el cable del control remoto a los terminales A y B de la caja eléctrica a través del orificio de conexión del armario, tal y como se muestra a continuación.

En caso de un mando a distancia inalámbrico:

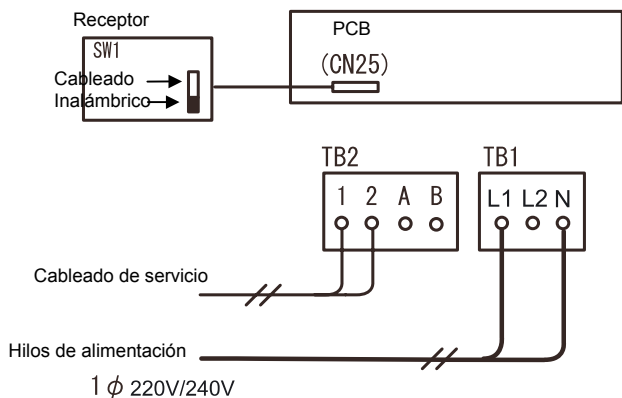

En caso de un mando a distancia cableado:

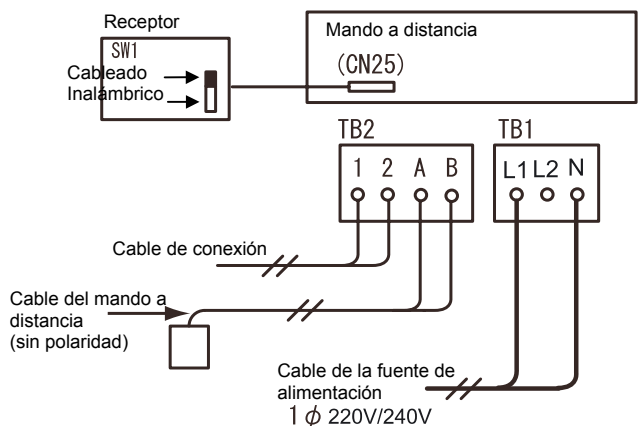

NOTA:

En caso de una combinación “doble” o “triple”, si el cableado H-Link entre las unidades interiores es incorrecto, sólo funcionará una unidad (nº 1) sin alarma durante el modo de “prueba de funcionamiento”.

#### ■ Número y posición de los conmutadores DIP

La posición de los conmutadores DIP es la siguiente:

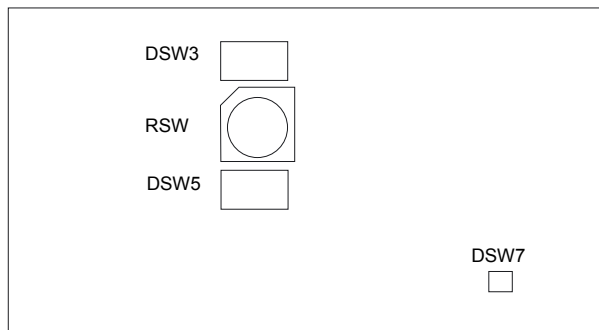

#### ⚠ PRECAUCIÓN:

Antes de ajustar los conmutadores DIP, apague primero la fuente de alimentación y establezca la posición de los conmutadores DIP. Si los conmutadores se ajustan sin apagar la fuente de alimentación, los ajustes no serán válidos.

#### ■ RSW: ajuste del nº de unidad

Es necesario realizar este ajuste. Ajuste el número de todas las unidades interiores respectivamente y en serie, siguiendo la posición de ajuste que se muestra en la siguiente tabla. La numeración debe comenzar desde “1” para cada unidad interior.

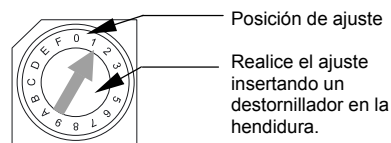

Un. Principal	1ª unidad	2ª unidad	3ª unidad
4ª unidad	5ª unidad	6ª unidad	7ª unidad
8ª unidad	9ª unidad	10ª unidad	11ª unidad
12ª unidad	13ª unidad	14ª unidad	15ª unidad

■ **DSW3: ajuste de código de capacidad**

No es necesario realizar el ajuste, ya que se realiza antes del envío. Este conmutador DIP se utiliza para ajustar el código de capacidad correspondiente a la potencia de la unidad interior.

HP	1.0	1.5
Posición de ajuste		

■ **DSW5: ajuste del número de ciclo de refrigerante**

Es necesario realizar este ajuste. La posición de ajuste antes del envío es todo apagado (nº 0 del ciclo de refrigerante)

Antes del envío	
-----------------	--

Ciclo No.	0	1	2	3
Posición de ajuste				
Ciclo No.	4	5	6	7
Posición de ajuste				
Ciclo No.	8	9	10	11
Posición de ajuste				
Ciclo No.	12	13	14	15
Posición de ajuste				

■ **DSW7: sistema de restablecimiento de fusibles**

No es necesario realizar ningún ajuste. La posición de ajuste antes del envío es "todo apagado" (OFF)	
En caso de aplicar una tensión elevada en los terminales 1 y 2 de TB1, se corta el fusible en PCB1(M). En tal caso, conecte en primer lugar el cableado a TB1 y a continuación encienda (tal y como se muestra a la derecha).	

**PRECAUCIÓN:**

Ajuste manualmente los deflectores verticales para descargar el aire en la dirección deseada.  
 No oscile la hoja 1 al lado izquierdo y la hoja 2 al lado derecho de la deflexión vertical.  
 Ajuste automático del deflector:  
 Cuando la unidad esta parada, los dos deflectores de aire se paran en la posición de cierre automáticamente.

**No gire el deflector de aire manualmente. De lo contrario, su mecanismo puede sufrir daños (en todas las unidades).**

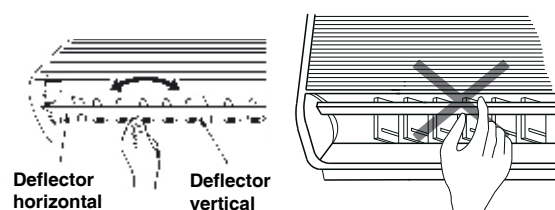

## 6. FUNCIONAMIENTO DE EMERGENCIA

### 6.1. PUESTA EN MARCHA Y FUNCIONAMIENTO

Si es necesario poner en marcha la unidad cuando el control remoto inalámbrico no tiene batería y no funciona, etc., la unidad puede controlarse con el interruptor de funcionamiento de emergencia.

**NOTA:**

*La unidad funcionará con los siguientes ajustes.*

*Funcionamiento automático de ENFRIAMIENTO/CALEFACCIÓN.*

*Temperatura: 25 °C*

*Velocidad del ventilador: Alta*

*Deflector oscilante: Horizontal*

**➔ Paso 1**

Pulse el interruptor de funcionamiento de emergencia utilizando una barra pequeña o algo similar.

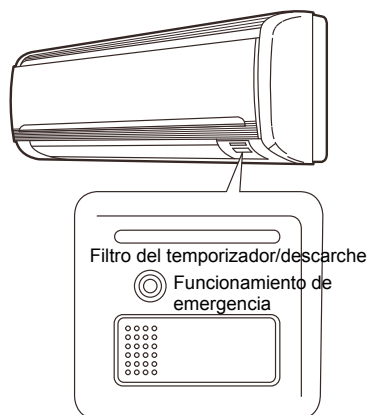

**➔ Paso 2**

Durante el funcionamiento de emergencia, si vuelve a pulsar el interruptor de funcionamiento de emergencia, la unidad se detendrá.

**⚠ PRECAUCIÓN:**

*No pulse el interruptor de funcionamiento de emergencia con instrumentos metálicos como un bolígrafo o una aguja. Se producirá un fallo.*

### 6.2. INDICACIÓN DEL CÓDIGO DE ALARMA

- Si se produce algún problema, el indicador "RUN" (rojo) parpadea (0,5 segundos encendido/0,5 segundos apagado).
- El código de alarma indica el número de parpadeos de "TIMER" (verde) y "FILTER/DEFROST" (amarillo), como se muestra a continuación.
- "TIMER" (verde): El parpadeo se muestra en el 2º dígito del código de alarma.
- "FILTER/DEFROST" (amarillo): El parpadeo se muestra en el 1º dígito.

- (Ejemplo)



"TIMER" (verde) parpadea 3 veces (0,5 segundos encendido/0,5 segundos apagado).

"FILTER/DEFROST" (amarillo) parpadea 5 veces (0,5 segundos apagado).

Continúa así hasta que se reinicializa la alarma.

## 6.3. IDENTIFICACIÓN DE UNIDADES INTERIORES INSTALADAS EN PARALELO

- En el caso de una unidad interior "identificada" con el PC-LH3A.

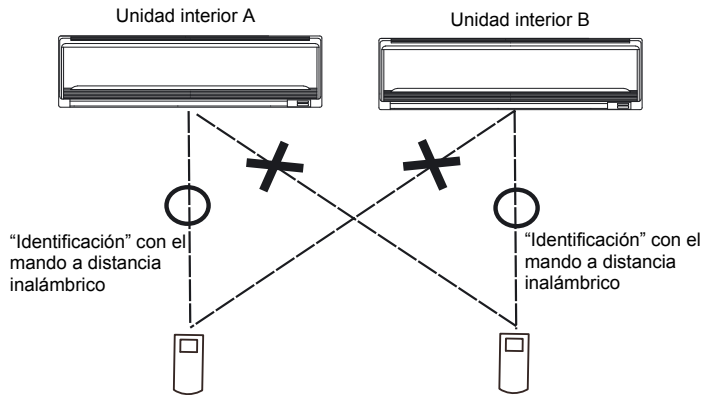

Cuando se instalan dos unidades interiores una junto a la otra, ambas podrán recibir los comandos del mando a distancia inalámbrico. Con el uso de esta función es posible identificar la unidad, como se muestra en la figura.

(Para obtener más información, consulte el manual de servicio.)

### NOTA:

*Esta función no se puede utilizar con la SET FREE reducida ni con la SET FREE cuando se usa el receptor inalámbrico de la unidad interior.*

## 7. MANTENIMIENTO

### 7.1. EXTRACCIÓN DEL FILTRO

#### PRECAUCIÓN:

No ponga en funcionamiento el sistema sin el filtro de aire para proteger el intercambiador de calor de la unidad interior de las obstrucciones.

Apague el interruptor de alimentación principal antes de extraer el filtro.

La indicación "FILTER" (filtro) aparece en la pantalla del control remoto transcurridas aproximadamente 200 horas de funcionamiento (PC-P1HE).

"FILTER" (indicador amarillo) se enciende en la rejilla frontal (PC-LH3A).

Extraiga el filtro de aire siguiendo los pasos que se indican a continuación.

#### Paso 1

Tire hacia arriba del lateral derecho e izquierdo de la rejilla de entrada de aire como se muestra en la figura siguiente.

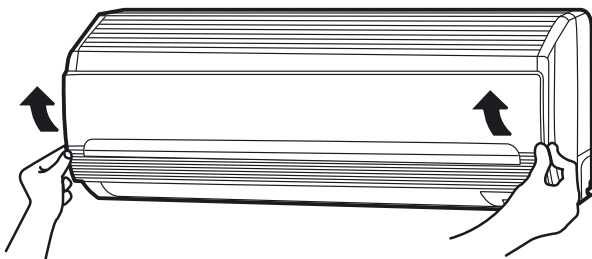

#### Paso 2

Tire hacia abajo del filtro del aire una vez levantado y desenganchado de la bisagra.

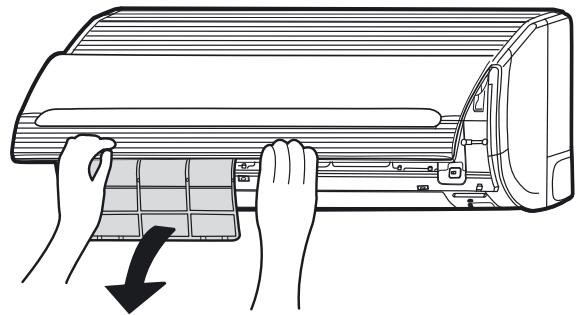

#### Paso 3

Sitúe el transmisor hacia el receptor de la unidad interior y pulse el interruptor RESET.





## 1. TEILEBEZEICHNUNG

### ■ RPK-1.0/1.5 FSN1M

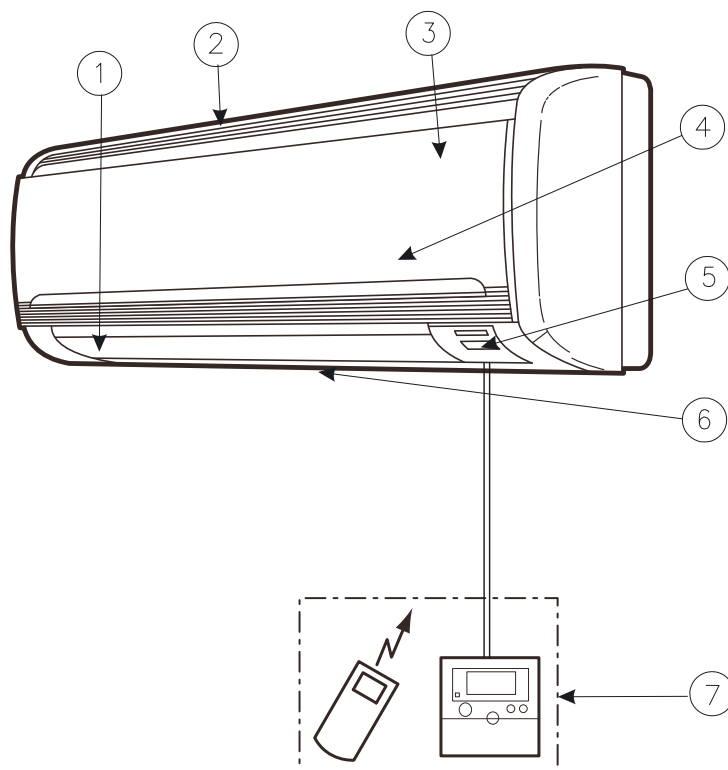

#### Nr. Teilebezeichnung

1	Automatische Luftklappe
2	Lufteinlass
3	Vorderes Gitter
4	Luftfilter
5	Empfänger
6	Luftauslass
7	Fernbedienung (optional)

## 2. GERÄTEINSTALLATION

### ⚠️ WARNUNG:

- Stellen Sie sicher, dass das komplette Zubehör mit dem Innengerät geliefert worden ist.
- Installieren Sie die Innengeräte nicht im Freien. Wenn ein Innengerät im Freien installiert wird, kann es zu Stromschlag oder Fehlerströmen kommen.
- Berücksichtigen Sie die Luftverteilung von jeem Innengerät im Raum und wählen Sie einen entsprechenden Ort für das Gerät aus, so dass eine gleichmäßige Raumtemperatur erreicht werden kann.
- Die Einbauhöhe für das Innengerät muss mindestens 2,3m betragen.
- Achten Sie auf Folgendes, wenn die Innengeräte in einem Krankenhaus oder anderen Gebäuden installiert sind, in denen elektromagnetische Strahlung von medizinischem Gerät o. ä. ausgeht.
- Bringen Sie die Innengeräte nicht an einem Ort an, an dem der Schaltkasten, das Fernbedienungskabel oder die Fernbedienung direkt den elektromagnetischen Strahlungen ausgesetzt sind.
- Installieren Sie die Fernbedienung in einem Stahlgehäuse. Verlegen Sie das Fernbedienungskabel in Stahlkabelführungen. Schließen Sie anschließend das Erdungskabel an das Gehäuse und die Kabelführung an.
- Diese Einheit darf ausschließlich als Innengerät ohne elektrischen Heizer verwendet werden. Die nachträgliche Installation eines elektrischen Heizers vor Ort ist verboten.
- Installieren Sie einen Störschutzfilter, wenn Störfelder auftreten.
- Stecken Sie keine Fremdkörper in das Innengerät, und stellen Sie sicher, dass sich keine Fremdkörper darin befinden, bevor Sie das Gerät installieren und



einen Testlauf durchführen. Dies könnte zu Brandgefahr führen oder Ursache für Defekte o. ä. sein.

### ⚠️ VORSICHTSMASSNAHMEN:

- Installieren Sie die Innengeräte nicht in einer brennbaren Umgebung. Es besteht Brand- oder Explosionsgefahr
- Stellen Sie sicher, dass die Deckenplatte fest verankert ist. Sollte dies nicht der Fall sein, kann das Innengerät von der Decke herunterfallen.
- Installieren Sie Innengeräte, Außengeräte, Fernbedienungen und Kabel mindestens 3 m von elektromagnetischen Strahlungsquellen, wie z. B. medizinischem Gerät, entfernt.
- Installieren Sie die Innengeräte nicht in Werkstätten oder Küchen, in denen Ölnebel oder Dunst in die Geräte eindringen kann. Das Öl setzt sich am Wärmetauscher fest und reduziert hierdurch die Leistungsfähigkeit des Innengeräts und kann dieses verformen. Im schlimmsten Fall werden Kunststoffbauteile des Innengeräts durch das Öl beschädigt.
- Um Korrosion am Wärmetauscher zu verhindern, installieren Sie die Innengeräte nicht in saurer oder alkalischer Umgebung.
- Verwenden Sie zum Transportieren und Anheben des Innengeräts entsprechende Trageriemen, um Schäden zu vermeiden. Stellen Sie sicher, dass das Isoliermaterial an der Oberfläche des Geräts nicht beschädigt wird.

## 2.1. GERÄTEINSTALLATION

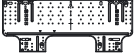
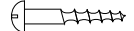
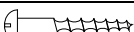
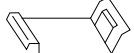
### 2.1.1. WERKSEITIG MITGELIEFERTES ZUBEHÖR

Zubehör	Qty.	Zweck
Montagetraverse 	1	Zum Befestigen des Innengeräts
Schraube (Ø4,1x25 mm) 	6	Für Montagetraverse
Schraube (Ø4,1x40 mm) 	2	
Platte 	1	Für Ablaufschlaucheinstellung
Rohrisolierung 	1	Für Rohr
Kabelbaum mit Steckverbinder 	1	Wartungskabel

### 2.1.2. ERSTÜBERPRÜFUNG

- Achten Sie bei der Installation des Innengeräts darauf, dass genügend Freiraum für den Betrieb und Wartungsarbeiten bleibt (siehe folgende Abbildung).

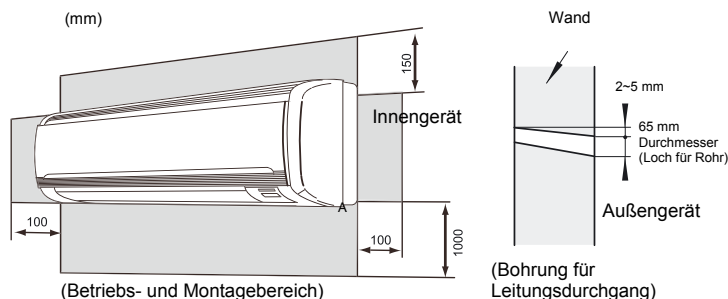

- Berücksichtigen Sie die Luftverteilung des Innengeräts in den Raum, und wählen Sie den Installationsort für das Gerät aus, so dass eine gleichmäßige Raumtemperatur erreicht werden kann.

### 2.1.3. EINBAU

#### 1. Montieren der Traverse an der Wand

Wenn die Montagetraverse direkt an einer Holzwand oder einer Betonwand angebracht wird, stellen Sie sicher, dass die Wand ein Gewicht von 200 kg tragen kann.

#### 2. Montieren des Geräts an Holzpfeilern

- Die mit \* markierten Holzschrauben müssen ins obere Loch eingesetzt und festgezogen werden.
- Bringen Sie die Montagetraverse nicht an einem einzelnen Balken an.
- Der Ort, an dem das Innengerät installiert werden soll, sollte so gewählt werden, dass eine ungleichmäßige Gewichtsverteilung vermieden wird.

- Die Montagetraverse muss so installiert werden, dass die Seite mit den angeschlossenen Abflussleitungen etwas (etwa 5 mm) niedriger ist als die andere Seite, damit das Wasser in die richtige Richtung ablaufen kann. (Der Anschluss der Abflussleitungen kann sowohl an der linken als auch an der rechten Seite erfolgen.)

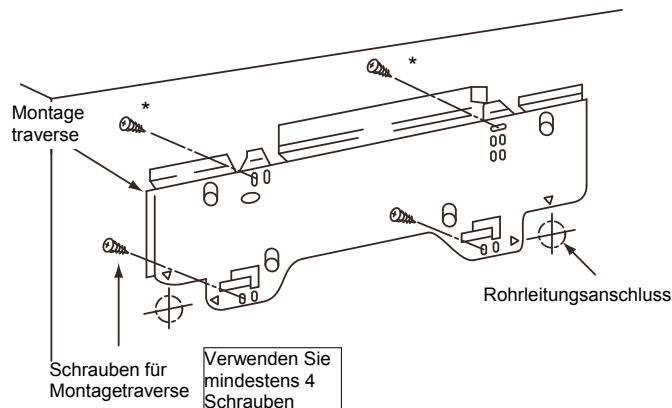

#### 3. Montage an Beton- oder Betonsteinwand

Bringen Sie die Montagetraversen mit Ankerschrauben an, wie unten beschrieben.

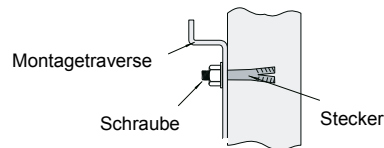

Verwenden 4 mindestens sechs Ankerschrauben (M4-M5).

#### 4. Montieren des Innengeräts

Hängen Sie das Innengerät in die Montagetraverse ein. Halten Sie das Innengerät dabei aufrecht. Befestigen Sie die Bodenabdeckung an der Montagetraverse.

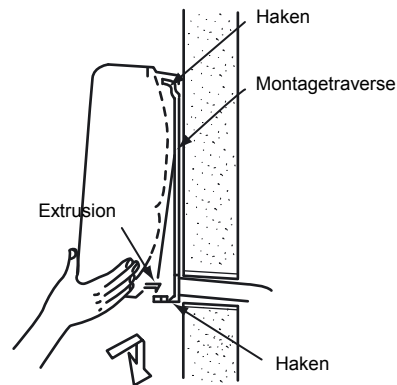

- Stellen Sie sicher, dass die Einheit vollständig an der Montagetraverse angehängt ist. Ist dies nicht der Fall, könnte es aus der Traverse fallen, und schwere Unfälle verursachen.

### ■ Abnehmen der Frontblende

Zum Anschließen der Kältemittelleitung, der Verkabelung und zum Überprüfen des Abwasserabflusses ist es erforderlich, die rechte Seitenabdeckung abzunehmen. Gehen Sie dabei gemäß den folgenden Anleitungen vor. Achten Sie darauf, dass die Kunststoffteile nicht verkratzt werden.

1. Öffnen Sie die Frontblende und entfernen Sie zwei Schrauben.

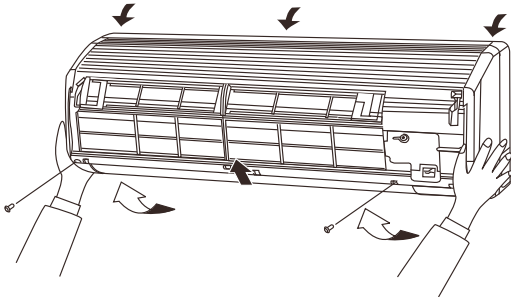

2. Heben Sie die Frontblende leicht an, um die zusammenhängenden Teile (drei Teile) von der oberen Seite der Frontblende zu lösen.

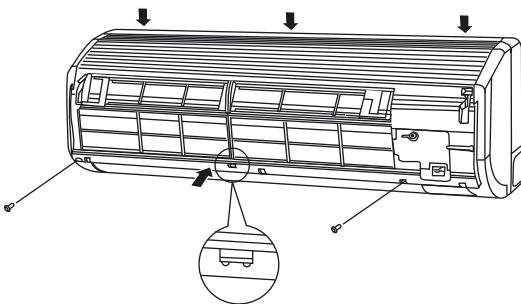

#### ANMERKUNG:

Stoßen Sie nicht gegen die Frontblende, wenn Sie sie entfernen, da der Körper sonst zerbricht.

### 2.1.4. ABMESSUNGEN DER MONTAGETRAVERSE

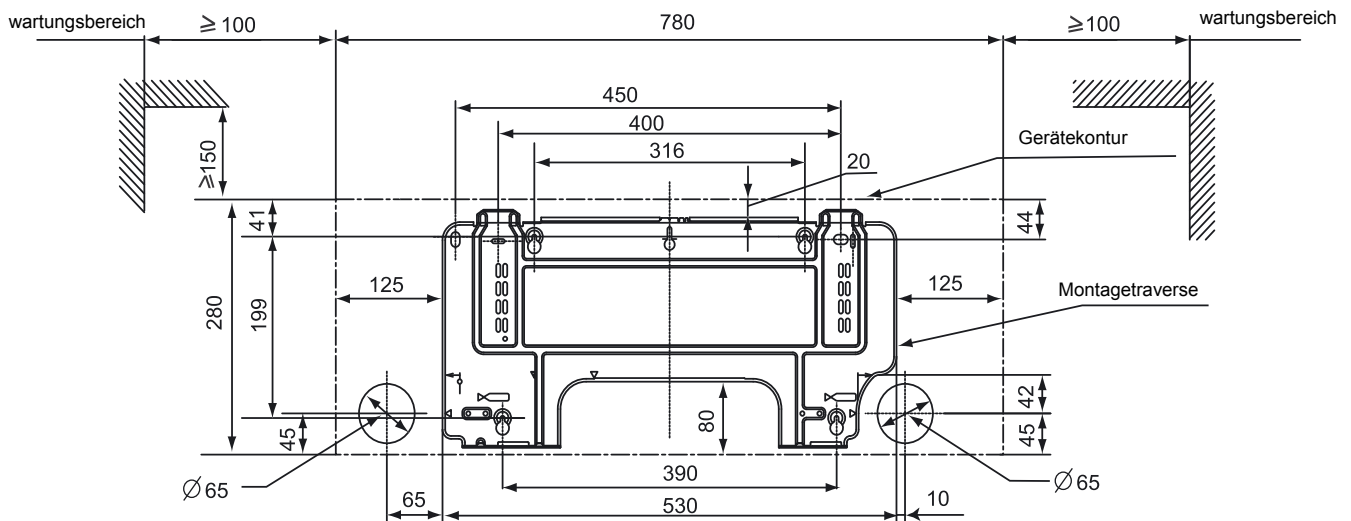

### ■ Wiederanbringen der Frontblende

1. Bringen Sie zuerst die obere Seite der Frontblende (drei Teile) an und befestigen Sie dann den Haken am mittleren unteren Teil.
2. Auf der Innenseite der Frontblende befinden sich Anschläge. Stellen Sie sicher, dass zwischen Frontblende und Gehäusekörper kein Zwischenraum ist.

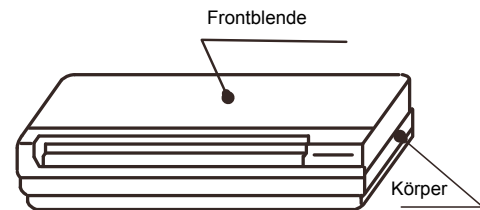

#### VORSICHTSMASSNAHMEN:

Zwischenräume können Luftverluste oder Kondensatbildung verursachen.

### 3. KÄLTEMITTELROHRE

#### 3.1. ROHRANSCHLUSS

##### 3.1.1. ROHRPOSITION

Folgende Position des Rohranschlusses ist von oben, von links und von rechts verfügbar.

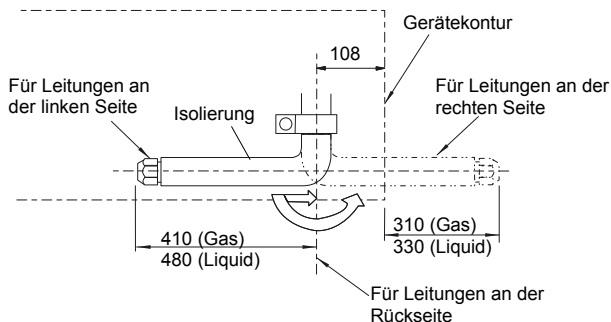

**VORSICHT:**

Drehen Sie die Leitung nicht, wenn sie das Rohr biegen.

1. Rohranschluss rechts

Ecke wie unten dargestellt mit dem Kunststoffschneider zuschneiden und scharfe Kanten vollständig entfernen.

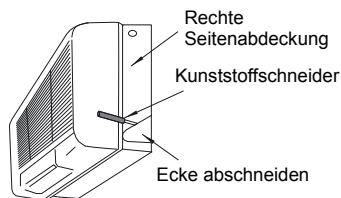

2. Rohranschluss links

Ecke links wie beim Rohranschluss rechts mit dem Kunststoffschneider zuschneiden.

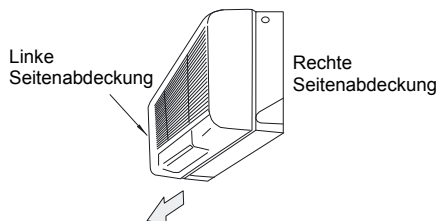

3. Rohranschluss hinten

Den Aussparungseinsatz an der Gehäuserückseite herausnehmen.

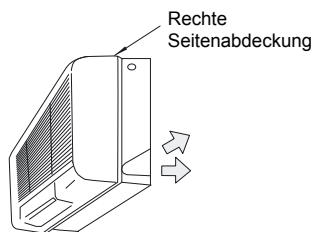

##### 3.1.2. ABMESSUNGEN DER ROHRLEITUNGEN

■ Bei R407C

Modell RPK	1.0/1.5
Gasrohrleitung	12.7
Flüssigkeitsrohrleitung	6.35

(mm)

■ Bei R410A (FSNE)

Modell RPK	1.0/1.5
Gasrohrleitung	12.7
Flüssigkeitsrohrleitung	6.35

(mm)

■ Besondere Anweisungen für R410A

Da der Arbeitsdruck bei R410A 1,4 mal höher ist als bei R407C, kann eine fehlerhafte Montage zu ernsthaften Problemen führen.

Unbedingt die unten angegebenen Werte für Kupferrohre und -Verbindungsstücke einhalten.

■ Abmessungen Rohrverbindungen

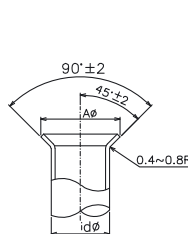

Nenndurchmesser	Außendurchmesser	A +0/-0.4	
		R407C	R410A
1/4	6,35	9,0	9,1
3/8	9,53	13,0	13,2
1/2	12,70	16,2	16,6
5/8	15,88	19,4	19,7

(mm)

■ Wandstärke Kupferrohr

Nenndurchmesser	Außendurchmesser	R407C	R410A
1/4	6,35	0,80	0,80
3/8	9,53	0,80	0,80
1/2	12,70	0,80	0,80
5/8	15,88	1,00	1,00

(mm)

■ Abmessungen Schraubverbindungen

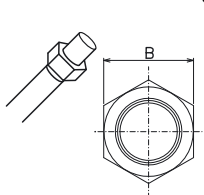

Nenndurchmesser	Außendurchmesser	B	
		R407C	R410A
1/4	6,35	17	17
3/8	9,53	22	22
1/2	12,70	24	26
5/8	15,88	27/29	29

(mm)

## 4. ABFLUSSLEITUNGEN

### 4.1. ALLGEMEIN



**VORSICHTSMASSNAHMEN:**

- Verlegen Sie Abflussleitungen niemals ansteigend, da sonst Wasser in das Innengerät zurückfließt. Wenn das Gerät außer Betrieb ist, kann es dadurch zu einem Austritt von Wasser kommen.

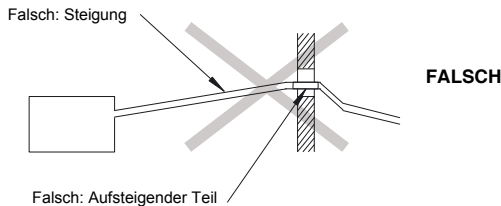

- Verbinden Sie die Abflussleitungen nicht mit Sanitär- und Abwasserleitungen oder anderen Abflussleitungen.
- Wenn die gemeinsame Abflussleitung an andere Innengeräte angeschlossen wird, muss jedes Innengerät höher als diese Leitung liegen. Der Leitungsdurchmesser der gemeinsamen Abflussleitung muss der Gerätegröße und der Anzahl der Geräte entsprechen.

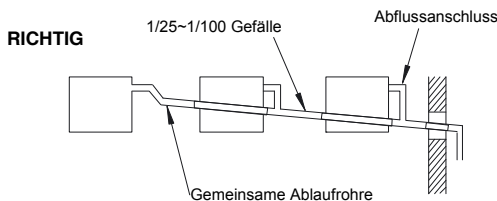

- Abflussrohre müssen isoliert werden, wenn sie in Räumen installiert sind, in denen es zu Kondensbildung an der Rohroberfläche kommen kann und durch Tropfen Schäden verursacht werden. Die verwendete Isolierung muss eine Dunst- und Kondensbildung verhindern.
- Abflussabscheider müssen in der Nähe des Innengerätes installiert werden. Diese Abscheider müssen einen einwandfreien Betrieb garantieren, mit (Füll-)Wasser getestet werden und auf einen korrekten Abfluss hin überprüft werden.
- Binden oder klemmen Sie die Abflussleitung und das Kältemittelrohr nicht zusammen.

**HINWEIS:**

Installieren Sie die Drainage entsprechend den lokalen und nationalen Richtlinien. Nach Durchführung der Arbeiten an den Abflussleitungen und der Verkabelung müssen Sie sicherstellen, dass das Wasser gleichmäßig abfließt, wie im Folgenden angegeben.

**■ Überprüfen des Geräts ohne Abflussmechanismus**

- Gießen Sie ungefähr 1,8 Liter Wasser in die Abflusswanne.
- Stellen Sie sicher, dass das Wasser gleichmäßig abfließen kann, oder prüfen Sie die Leitung auf Undichtigkeit. Wenn am Ende der Abflussleitung kein Wasser austritt, gießen Sie weitere 1,8 Liter Wasser in die Abflusswanne.

**HINWEIS:**

Beachtung zu schenken. Ist diese zu dick, kann die Leitung im Gerät nicht installiert werden

### 4.2. KONDENSWASSERABLEITUNG

- Standardmäßig wird der rechte Abflussleitungsanschluss (vom Austrittsgitter aus betrachtet) verwendet. Der Anschluss kann jedoch auch von links oder hinten erfolgen.

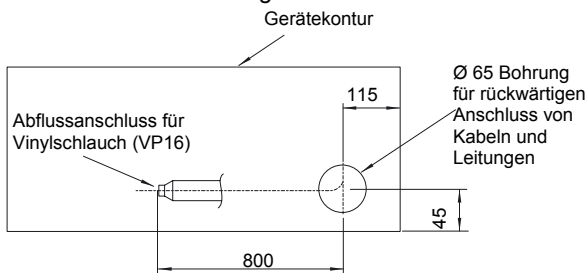

- Wenn der Anschluss von links erfolgen soll, nehmen Sie die Kappe vom linken Abflussleitungsanschluss ab, und bringen Sie diese am rechten Abflussleitungsanschluss wieder an.

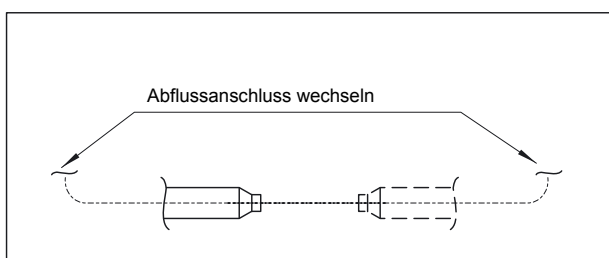

- Bereiten Sie ein PVC-Rohr mit einem Außendurchmesser von 26 mm vor (C)
- Schließen Sie die Abflussleitung an, wie in der folgenden Abbildung gezeigt.

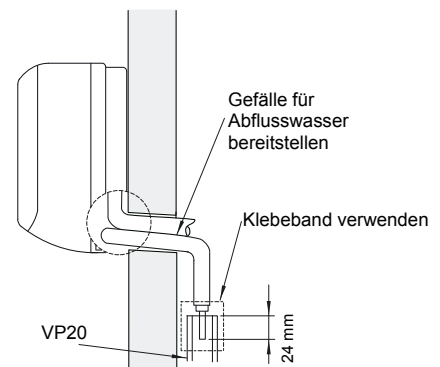

- Führen Sie die Leitung vom Gerät nicht aufwärts.
  - Verwenden Sie für die Rohrverbindung einen PVC-Kleber.
- Führen Sie die Abflussleitung vollständig in den Schlauch ein, und ziehen Sie dann die Schlauchschelle fest an.
  - Gießen Sie Wasser in die Abflusswanne, und stellen Sie sicher, dass das Wasser gleichmäßig abfließt.

## 5. VERKABELUNG

### 5.1. KABELANSCHLUSS FÜR DAS INNENGERÄT

Die Kabelanschlüsse des Innengeräts sind unten dargestellt.

1. Schließen Sie das Kabel einer optionalen Fernbedienung oder einer optionalen Verlängerung an die Anschlüsse auf der Leiterplatte im Inneren des Schaltkastens an. Ziehen Sie das Kabel hierfür durch die Anschlussöffnung im Gehäuse.
2. Schließen Sie das Stromkabel und die Erdungskabel an die Anschlüsse im Schaltkasten an.
3. Schließen Sie die Kabel zwischen dem Innengerät und dem Außengerät an die Anschlüsse im Schaltkasten an.

Bei Benutzung einer kabellosen Fernbedienung:

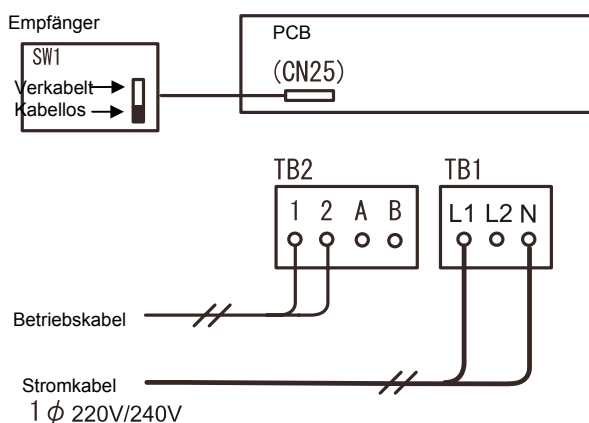

Bei Benutzung einer verkabelten Fernbedienung:

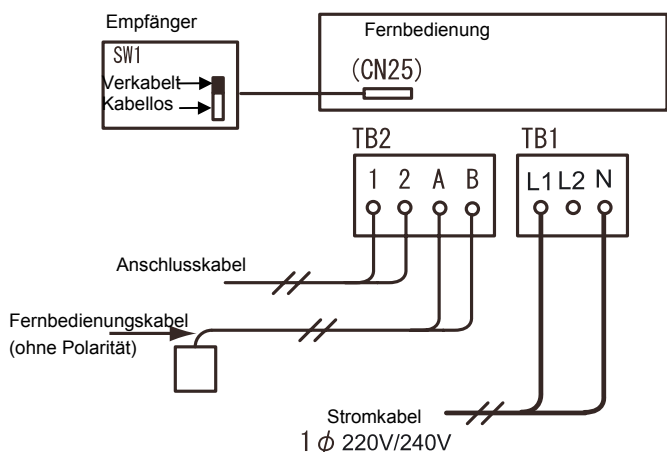

**ANMERKUNG:**

Im Falle von „doppelten“ oder „dreifachen“ Kombinationen wird dann, wenn die H-Link-Verkabelung zwischen den Innengeräten fehlerhaft ist, nur ein Gerät (Nr. 1) im Modus „Test Run“ (Testlauf) ohne Alarm laufen.

**■ Anzahl und Position der Dip-Schalter**

Die Position der Dip-Schalter ist folgende:

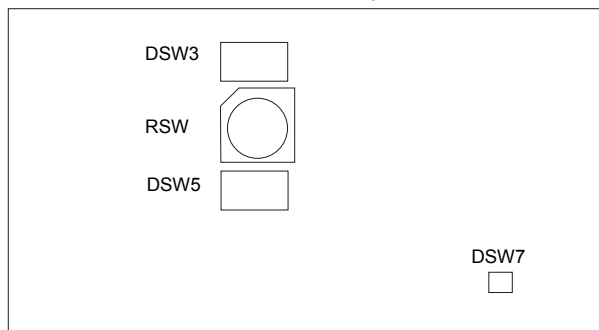

**VORSICHTSMASSNAHMEN:**

Bei der Einstellung von Dip-Schaltern ist vorher die Stromversorgung auszuschalten. Werden die Dip-Schalter bei eingeschalteter Stromversorgung eingestellt, sind diese Einstellungen ungültig.

**■ RSW: Einstellen der Gerätenummer**

Das Einstellen ist erforderlich. Stellen Sie die Gerätenummer jedes einzelnen Innengerätes nacheinander ein, entsprechend der in unterstehender Tabelle jeweils angegebenen Position. Die Nummerierung für jedes Innengerät muss dabei mit „1“ beginnen. Position. In der folgenden Abbildung ist die werkseitig eingestellte Position gekennzeichnet.

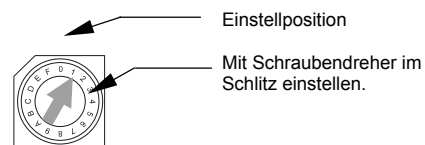

Haupteinheit	1. Einheit	2. Einheit	3. Einheit
4. Einheit	5. Einheit	6. Einheit	7. Einheit
8. Einheit	9. Einheit	10. Einheit	11. Einheit
12. Einheit	13. Einheit	14. Einheit	15. Einheit

■ **DSW3: Einstellen des Leistungscode**

Einstellungen sind nicht erforderlich, da sie werkseitig voreingestellt sind. Mit diesem Dip-Schalter wird der Leistungscode eingestellt, der dem PS-Wert des Innengerätes entspricht.

HP	0.8	1.0	1.5	2.0
Einstellposition				
HP	2.5	3.0	3.5	4.0
Einstellposition				

■ **DSW5: Einstellungen für Kältemittelkreislauf-Nr.**

Das Einstellen ist erforderlich. Bei den werkseitigen Einstellungen stehen alle auf OFF (Kältemittelkreislaufnr. 0).

Werkseitig	
------------	--

Cycle No.	0	1	2	3
Einstellposition				
Cycle No.	4	5	6	7
Einstellposition				
Cycle No.	8	9	10	11
Einstellposition				
Cycle No.	12	13	14	15
Einstellposition				

■ **DSW7: Ersetzen der Sicherung**

Einstellungen sind nicht erforderlich. Bei der Lieferung sind alle Schalter auf AUS voreingestellt	
Wird eine zu hohe Spannung an den Anschluss 1,2 von TB1 angelegt, wird die Sicherung auf PCB1(M) ausgelöst. In solchen Fällen korrigieren Sie zunächst die Kabel an TB1 an, bevor Sie einschalten. (wie rechts gezeigt)	



**VORSICHTSMASSNAHMEN:**

Stellen Sie die vertikalen Deflektoren manuell ein, damit die Luft in die erforderliche Richtung ausströmt.  
Stellen Sie an den vertikalen Deflektoren nicht 1 Blatt nach links und ein zweites Blatt nach rechts.

Automatische Einstellung der Luftklappe:  
Wird der Gerätebetrieb angehalten, dann halten zwei Luftklappen automatisch an der nächsten Position an.

**Drehen Sie die Luftklappe nicht von Hand. Durch Verstellen wird der Klappenmechanismus beschädigt. (Gilt für alle Geräte.)**

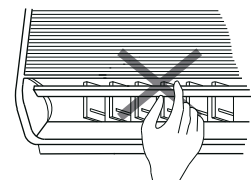
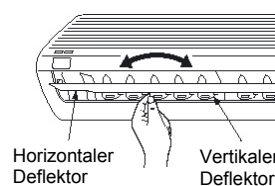

## 6. NOTBETRIEB

### 6.1. BETRIEB UND FUNKTION

Wenn der Schalter der drahtlosen Fernbedienung nicht mit Batteriestrom versorgt wird oder nicht funktionsfähig ist usw., kann das Gerät über den Notbetriebsschalter betrieben werden.

#### HINWEIS:

Das Gerät ist mit der folgenden Einstellung betriebsfähig.

Automatischer KÜHL/WÄRME-Betrieb

Temperatur: 25° C

Lüfterdrehzahl: Hoch

Schwingluftklappe: Horizontal

#### Schritt 1

Ziehen Sie die rechte und linke Seite des Lufteinlassgitters hoch

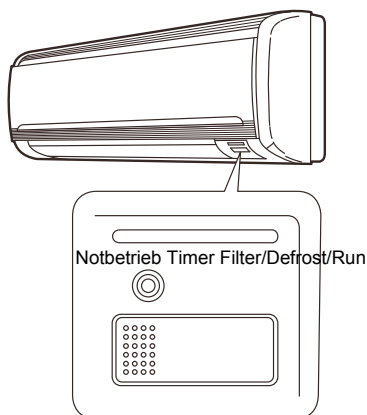

#### Schritt 2

Drücken sie den Notbetriebsschalter, indem Sie einen kleinen Stift oder etwas ähnliches benutzen



#### VORSICHT:

Den Notbetriebsschalter nicht mit Metallgegenständen wie Kugelschreibern oder Nadeln betätigen. Dadurch wird eine Fehlfunktion ausgelöst.

### 6.2. ANZEIGE ALARMCODE

- Bei auftretenden Störungen blinkt die rote RUN-Lampe (0,5 Sekunden AN/ 0,5 Sekunden AUS).
- Der Alarmcode wird, wie unten erklärt, durch wiederholtes Blinken von „TIMER“ (grüne Leuchte) und „FILTER/ DEFROST“ (gelbe Leuchte) angezeigt.
- „TIMER“ (grüne Leuchte): Das Blinken erscheint auf der 2. Stelle des Alarmcodes.
- „FILTER/ DEFROST“ (gelbe Lampe): Das Blinken erscheint auf der ersten Stelle.

(Beispiel)

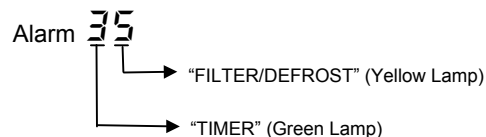

„TIMER“ (grüne Leuchte) blinkt 3 mal (0,5 Sekunden EIN/ 0,5 Sekunden AUS)

„FILTER/ DEFROST“ (gelbe Leuchte) blinkt 5 mal (0,5 Sekunden AUS)

Dies erfolgt solange, bis der Alarm zurückgesetzt wird.



## 6.3. KENNZEICHNUNG VON NEBENEINANDER INSTALLIERTEN INNENGERÄTEN

- Bei PC-LH3A mit „identifiziertem“ Innengerät.

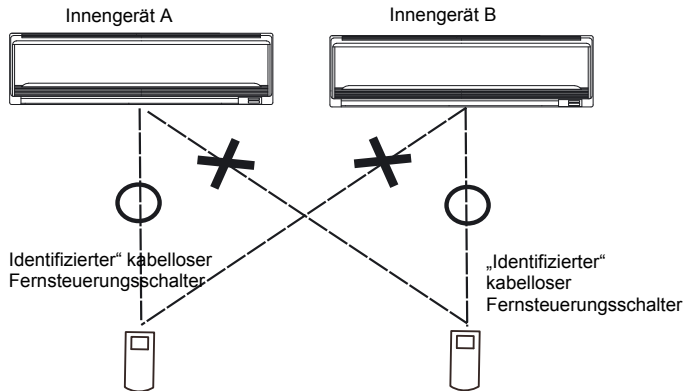

Werden zwei Innengeräte nebeneinander installiert, können die Befehle der Fernbedienung von beiden Geräten empfangen werden. Durch Verwendung dieser Funktion kann das Gerät, wie in der Abbildung gezeigt, identifiziert werden.

(Weitere Informationen finden Sie im Wartungshandbuch).

### ANMERKUNG:

*Diese Funktion kann bei SET FREE mini und SET FREE nicht verwendet werden, wenn im Innengerät ein kabelloser Empfänger benutzt wird.*

## 7. WARTUNG

### 7.1. HERAUSNEHMEN DES FILTERS



#### VORSICHT:

Zum Schutz des Innengeräte-Wärmetauschers vor Verstopfung darf das System nur mit Filter betrieben werden.

Schalten Sie den Netzstrom AUS, bevor Sie den Filter herausnehmen.

Nach einer Betriebsdauer von ca. 200 Stunden (PC-P1HE) erscheint in der Anzeige der Fernbedienung die Meldung "FILTER".

Auf dem Frontgitter leuchtet "FILTER" (gelbe Lampe) auf (PC-LH3A).

Nehmen Sie den Filter wie im Folgenden beschrieben heraus.

#### Schritt 1

Ziehen Sie die rechte und linke Seite des Lufteinlassgitters heraus, wie unten in der Abb. gezeigt.

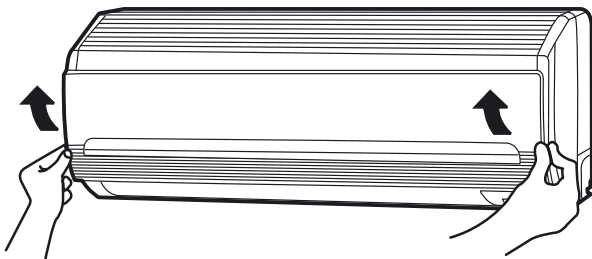

#### Schritt 2

Heben Sie den Filter an, und lösen Sie ihn so aus der Halterung. Ziehen Sie den Filter dann nach unten heraus.

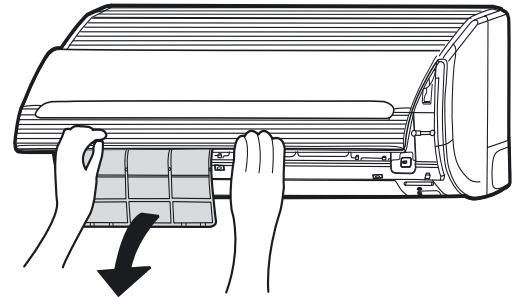

#### Schritt 3

Drücken Sie nach der Reinigung des Luftfilters die Taste "Reset" auf der Fernsteuerung.



## 1. NOMENCLATURE DES PIÈCES

### ■ RPK-1.0/1.5 FSN1M

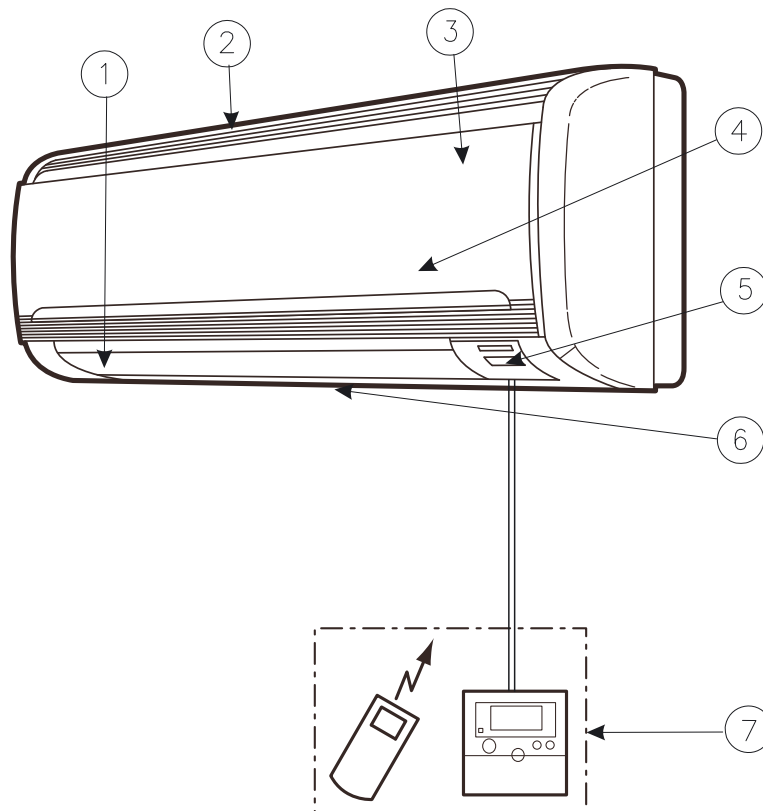

#### N° Nom de la pièce

1	Défecteur orientable
2	Admission d'air
3	Grille frontale
4	Filtre à air
5	Récepteur
6	Sortie d'air
7	Interrupteur à distance (en option)

## 2. INSTALLATION DES UNITÉS

### ⚠ AVERTISSEMENT:

- Assurez-vous que les accessoires sont livrés avec l'unité intérieure.
- N'installez pas les unités intérieures à l'extérieur. Installées à l'extérieur, il pourrait se produire un danger électrique ou une fuite.
- Étudiez la distribution de l'air de chaque unité intérieure par rapport au volume de la pièce et choisissez un emplacement convenable qui permet d'atteindre une température uniforme de l'air de la pièce.
- La hauteur d'installation de l'unité intérieure doit être d'au moins 2,3 m.
- Prêtez attention aux points suivants ; en cas d'installation des unités intérieures dans un hôpital ou tout autre lieu subissant des ondes électroniques provenant d'équipements médicaux, etc.
- N'installez pas les unités intérieures dans un endroit où les radiations d'ondes électromagnétiques peuvent atteindre directement le coffret électrique, le câble ou la télécommande.
- Prévoyez un caisson en acier pour y installer la télécommande. Prévoyez un tube en acier pour y loger le câble de la commande à distance. Connectez le fil de terre au caisson et au tube.
- Installez un filtre antiparasite lorsque la source d'alimentation émet des nuisances sonores.
- Cette unité intérieure est exclusivement de type chauffage non électrique intérieur. Il est interdit d'installer un chauffage électrique sur site.



- N'introduisez aucun corps étranger dans l'unité intérieure et vérifiez que rien ne se trouve à l'intérieur avant de l'installer et de réaliser les tests. Vous risqueriez de provoquer un incendie ou une panne.

### ⚠ ATTENTION :

- Afin d'éviter tout danger d'incendie ou d'explosion, n'installez pas les unités intérieures dans un environnement inflammable.
- Assurez-vous que la plaque du plafond est suffisamment résistante. Si elle n'est pas assez solide, l'unité intérieure risque de tomber sur vous.
- N'installez pas l'unité intérieure, le groupe extérieur, la télécommande ou le câble à moins de 3 mètres environ de fortes radiations d'ondes électromagnétiques comme des équipements médicaux.
- N'installez pas les unités intérieures dans un endroit comme un atelier ou une cuisine dans lequel des vapeurs d'huile ou de la buée pourraient se déposer sur ces unités. L'huile irait se déposer sur l'échangeur thermique, réduisant ainsi la performance de l'unité intérieure, et avec un risque de déformation. Dans les cas extrêmes, l'huile endommage les parties en plastique de l'unité intérieure.
- Pour éviter toute action corrosive sur les échangeurs thermiques, n'installez pas les unités intérieures dans un environnement acide ou alcalin.
- Lorsque vous soulevez ou déplacez l'unité intérieure, utilisez des élingues appropriées pour éviter tous dommages et veillez à ne pas endommager le matériel d'isolation placé sur la surface de l'appareil.

## 2.1. INSTALLATION DE L'UNITÉ

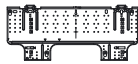
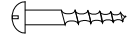
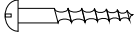
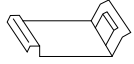
### 2.1.1. ACCESSOIRES FOURNIS EN STANDARD

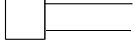
Accessoire	Qté	Utilisation
Patte de suspension 	1	Montage de l'unité intérieure
Vis (Ø4,1x25 mm) 	6	Fixation des pattes de suspension
Vis (Ø4,1x40 mm) 	2	
Plaque 	1	Réglage du tuyau d'évacuation des condensats
Tuyau d'isolation 	1	Pour les tuyauteries
Harness avec connecteur 	1	Câble de maintenance

### 2.1.2. VERIFICATION INITIALE

- Installez l'unité intérieure dans un espace suffisamment dégagé pour permettre de bonnes conditions de fonctionnement et faciliter les opérations de maintenance, comme illustré ci-dessous.

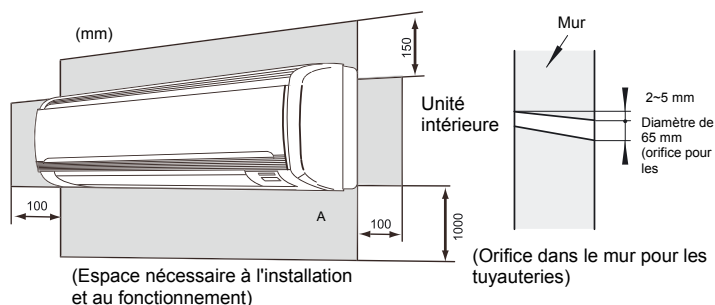

- Prenez en compte la distribution de l'air dans la pièce à partir de l'unité intérieure et sélectionnez un emplacement qui permette d'atteindre une température uniforme de l'air de la pièce.

### 2.1.3. INSTALLATION

- Fixation de la patte de suspension au mur  
Lorsque la patte de suspension est directement fixée à un mur en bois ou en béton, vérifiez que le mur est suffisamment solide pour supporter un poids de 200 kg.
- Installation de l'unité entre des colonnes
  - Les vis à bois avec la marque \* doivent être vissées dans l'orifice supérieur.
  - Il n'est pas conseillé de fixer les pattes de suspension sur une colonne.
  - L'emplacement pour l'installation de l'unité intérieure doit être choisi de sorte à éviter tout déséquilibre dans la distribution du poids.

- L'unité doit être installée de sorte que le côté de l'unité d'où part le tuyau d'écoulement soit légèrement plus bas (environ 3 mm) que l'autre côté, de façon à éviter une mauvaise position de l'évacuation des condensats. (Le raccordement du tuyau d'évacuation des condensats peut s'effectuer aussi bien sur le côté droit que sur le côté gauche de l'unité.)

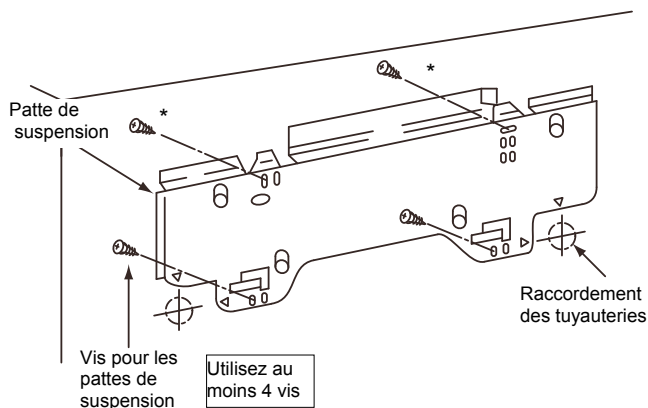

- Montage sur un mur de béton ou d'aggloméré de béton  
Fixez la patte de suspension au mur au moyen de boulons d'ancrage, comme illustré ci-dessous.

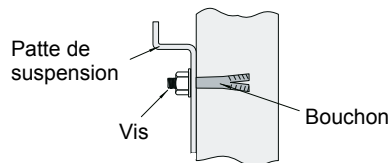

Utilisez au moins 4 boulons d'ancrage (M4-M5).

- Montage des unités intérieures  
Accrochez l'unité intérieure à la patte de suspension, en maintenant l'unité bien droite. Fixez le panneau inférieur au support de montage.

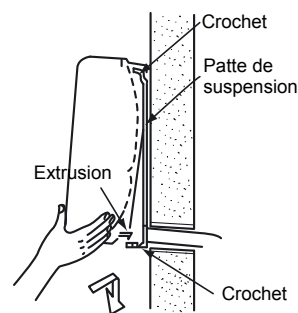

- Assurez-vous que l'unité est bien accrochée à la patte de suspension. Si ce n'est pas le cas, elle risque de se décrocher et de provoquer un accident grave.



### 3. TUYAUTERIE DU FLUIDE FRIGORIGÈNE

#### 3.1. RACCORD DU TUYAU

##### 3.1.1. EMBLACEMENT DES TUYAUTERIES

L'emplacement des raccords de tuyauterie est comme suit, son accès est possible à partir de toutes les directions, par le haut, par la gauche ou la droite.

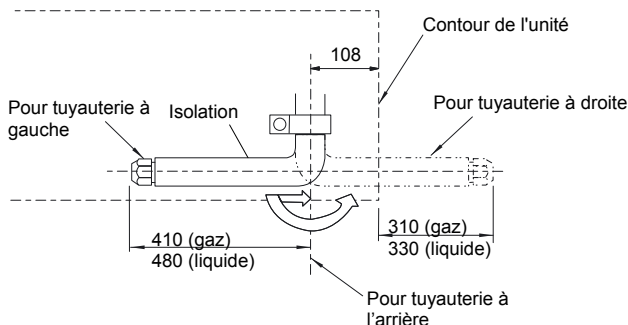

**ATTENTION:**

Veillez à ne pas vriller le tuyau lorsque vous pliez le tube.

1. Tuyauterie à droite  
Découpez les coins à l'aide d'un cutter à plastique (comme indiqué ci-dessous) et émoussez complètement les arêtes vives.

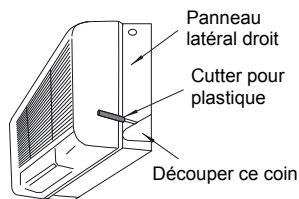

2. Tuyauterie à gauche  
Découpez le coin gauche avec un cutter à plastique, comme vous l'avez fait pour le côté droit.

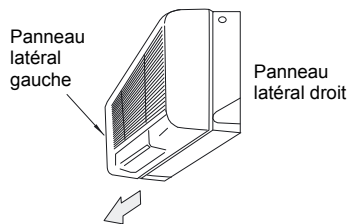

3. Tuyauterie à l'arrière  
Pratiquez un orifice en retirant la plaque pré-défoncée de la face arrière.

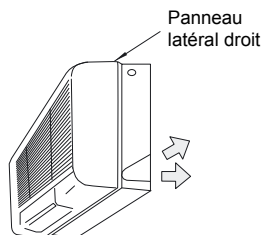

##### 3.1.2. TAILLE DU RACCORD DU TUYAU

■ Si du R407C est utilisé

Modèle RPK	1.0/1.5 (mm)
Conduite de gaz	12.7
Conduite de liquide	6.35

■ Si du R410A est utilisé (FSNE uniquement)

Modèle RPK	1.0/1.5 (mm)
Conduite de gaz	12.7
Conduite de liquide	6.35

■ Instructions spéciales pour le R410A

Compte tenu que la pression du R410A est environ 1,4 plus élevée que le R407C, une installation incorrecte peut entraîner de graves problèmes.

Il est nécessaire d'utiliser des tuyaux en cuivre et de respecter la taille des extrémités du tuyau évasé et des raccords coniques indiqués ci-dessous.

■ Dimensions du tuyau évasé

Diamètre nominal	Diamètres externes	A $+0/-0,4$ (mm)	
		R407C	R410A
1/4	6,35	9,0	9,1
3/8	9,53	13,0	13,2
1/2	12,70	16,2	16,6
5/8	15,88	19,4	19,7

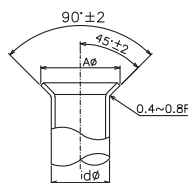

■ Épaisseur des tuyaux en cuivre

Diamètre nominal	Diamètre externe	R407C (mm)	R410A (mm)
1/4	6,35	0,80	0,80
3/8	9,53	0,80	0,80
1/2	12,70	0,80	0,80
5/8	15,88	1,00	1,00

■ Dimensions du raccord conique

Diamètre nominal	Diamètre externe	B (mm)	
		R407C	R410A
1/4	6,35	17	17
3/8	9,53	22	22
1/2	12,70	24	26
5/8	15,88	27/29	29

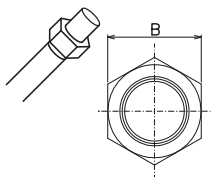

## 4. TUYAUTERIE D'ÉVACUATION DES CONDENSATS

### 4.1. GENERALITES

#### ⚠ ATTENTION :

- N'installez jamais la tuyauterie d'évacuation des condensats suivant une pente ascendante car l'eau pourrait refluer vers l'unité intérieure et entraîner des fuites dans la pièce lors de l'arrêt de l'unité.

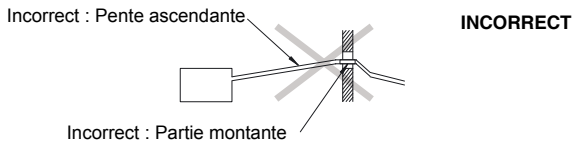

- Ne connectez pas le tuyau d'évacuation à la tuyauterie sanitaire ni à tout autre tuyau d'évacuation.
- Lorsque le tuyau d'évacuation des condensats commun est raccordé à d'autres unités intérieures, ces dernières doivent être positionnées plus haut que la tuyauterie commune. Le diamètre du tuyau d'évacuation des condensats commun doit être suffisamment large par rapport à la taille des unités et à leur nombre.

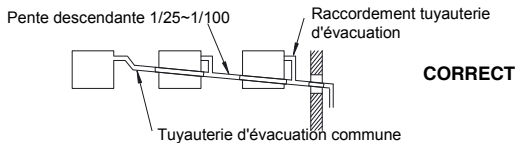

- La tuyauterie d'évacuation des condensats doit être isolée lorsqu'elle est installée dans un lieu où la formation de condensation à l'extérieur des tuyaux pourrait produire des gouttes et causer des dommages.

- L'isolation de la tuyauterie d'évacuation doit être sélectionnée afin d'assurer l'étanchéité contre la vapeur et prévenir la condensation. Un siphon d'évacuation doit être installé à côté de l'unité intérieure.
- Ce siphon doit être conçu pour un bon fonctionnement et doit être vérifié avec de l'eau (chargé) et testé pour garantir son bon débit. N'attachez pas ensemble le tuyau d'évacuation des condensats et le tuyau du fluide frigorigène.

#### REMARQUE :

Installez l'évacuation en respectant les réglementations nationales et locales. Une fois les travaux de tuyauterie d'évacuation et de câblage électrique terminés, vérifiez que l'eau peut s'écouler régulièrement, en procédant comme suit.

#### ■ Vérification de l'appareil sans mécanisme de purge des condensats

- Versez approximativement 1,8 litres d'eau dans le plateau d'évacuation des condensats.
- Vérifiez que l'eau s'écoule régulièrement et qu'il n'existe aucune fuite d'eau. En l'absence d'eau à l'extrémité du tuyau d'évacuation des condensats, versez encore environ 1,8 litres d'eau dans le plateau d'évacuation des condensats.

#### REMARQUE :

Prenez garde à l'épaisseur de l'isolation lors d'un raccordement de la tuyauterie par la gauche. Une isolation trop épaisse empêche l'installation de la tuyauterie dans l'unité.

### 4.2. RACCORD DE LA CONDUITE D'ÉCOULEMENT

1. Le sens standard de raccordement du tuyau d'évacuation est le côté droit, vu à partir des grilles de soufflage. Cependant, il peut aussi être installé à partir du côté gauche ou de l'arrière.

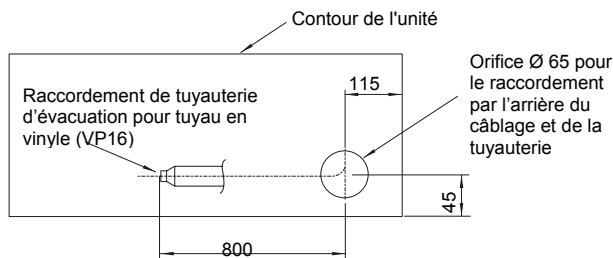

2. Une fois le raccordement à gauche de la tuyauterie d'évacuation des condensats terminé, retirez le bouchon du tuyau d'évacuation de gauche et fixez-le à celui de droite, pour intervenir le raccordement de la tuyauterie du côté droit vers le côté gauche.

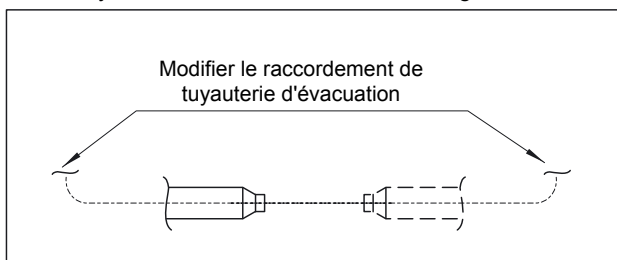

3. Prévoyez un tube en polychlorure de vinyle de 26 mm de diamètre extérieur (VP16).
4. Raccordez un tuyau d'évacuation comme indiqué sur la figure.

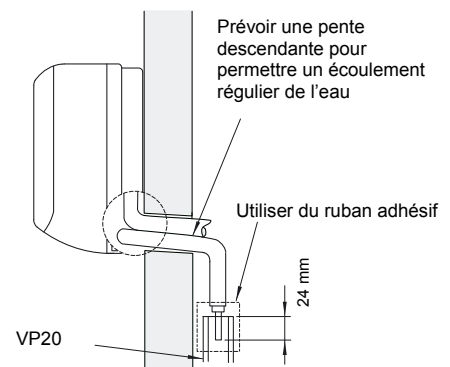

- N'installez jamais la tuyauterie selon une pente ascendante à partir de l'appareil.
  - Utilisez un agent adhésif de type chlorure de vinyle pour le raccordement du tuyau d'évacuation des condensats.
5. Serrez fermement le flexible d'évacuation avec le serre-fils après l'insertion complète du tuyau d'évacuation des condensats dans le flexible d'évacuation.
  6. Versez de l'eau dans le plateau d'évacuation des condensats et vérifiez qu'elle peut s'écouler régulièrement.

## 5. CABLAGE ELECTRIQUE

### 5.1. CABLAGE ELECTRIQUE POUR UNITE INTERIEURE

Le câblage électrique de l'unité intérieure est représenté ci-dessous.

1. A travers l'orifice de connexion, connectez le câble de la télécommande (en option) ou un câble d'extension (en option) aux connecteurs de la carte à circuits imprimés (CCI) montée dans le boîtier électrique.
2. Connectez l'alimentation électrique et les fils de terre aux bornes du boîtier électrique.
3. Connectez les câbles reliant l'unité intérieure et le groupe extérieur aux bornes du boîtier électrique.

#### REMARQUE :

Lorsque vous utilisez le PC-P1HE ou le PC-RLH11, supprimez les câbles CN25 et CN12 (RPK-2.5 ~ 4.0). Sinon, le système ne peut pas fonctionner.

En cas d'interrupteur à distance sans fil :

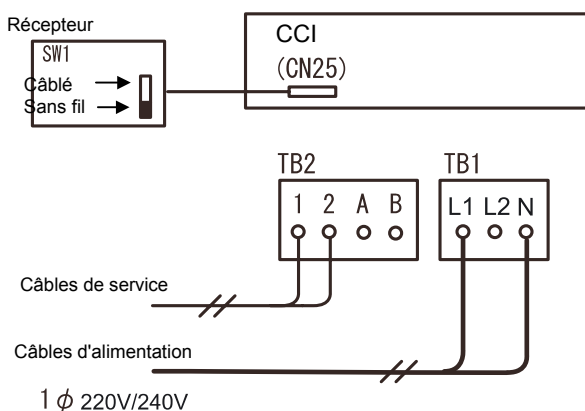

En cas d'interrupteur à distance câblé :

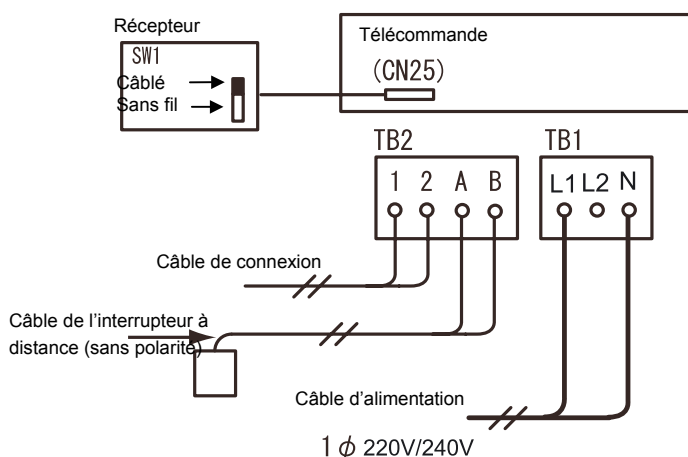

#### REMARQUE:

En cas de combinaison « twin » ou « triple », s'il existe une erreur de câblage H-Link entre les unités intérieures, une seule unité (N° 1) fonctionnera sans alarme pendant le mode « Test Run ».

#### ■ Quantité et position des micro-interrupteurs

Positionnement des micro-interrupteurs:

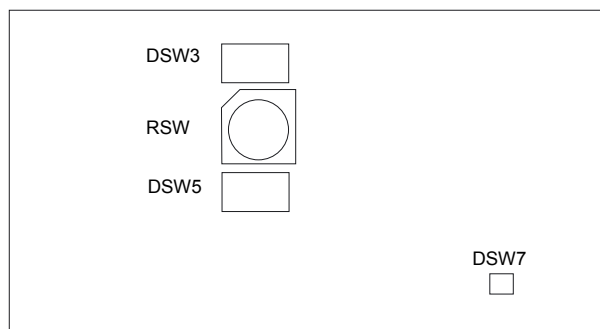

#### ⚠ ATTENTION :

Avant le réglage des micro-interrupteurs, mettez tout d'abord le groupe extérieur hors tension et réglez la position des micro-interrupteurs. Si vous réglez les commutateurs sans mettre le groupe extérieur hors tension, les réglages effectués ne sont pas valides.

#### ■ RSW : Réglage du n° d'unité

Réglage obligatoire. Ajustez le n° d'unité de chacune des unités intérieures respectivement et successivement, suivant la position de réglage indiquée dans le tableau ci-dessous. La numérotation de chaque unité intérieure doit commencer par « 1 ».

La figure ci-dessous indique la position en usine.

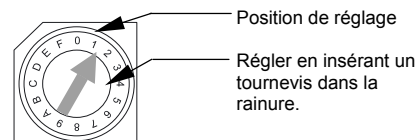

J principale	1 <sup>ère</sup> unité	2 <sup>ème</sup> unité	3 <sup>ème</sup> unité
4 <sup>ème</sup> unité	5 <sup>ème</sup> unité	6 <sup>ème</sup> unité	7 <sup>ème</sup> unité
8 <sup>ème</sup> unité	9 <sup>ème</sup> unité	10 <sup>ème</sup> unité	11 <sup>ème</sup> unité
12 <sup>ème</sup> unité	13 <sup>ème</sup> unité	14 <sup>ème</sup> unité	15 <sup>ème</sup> unité



### ■ DSW3 : Réglage du code de puissance

Le réglage est facultatif en raison du réglage d'usine. Ce micro-interrupteur permet de régler le code de puissance correspondant à la valeur HP de l'unité intérieure.

PUISSANCE	1.0	1.5
Position de réglage		

### ■ DSW5 : Réglage du n° de cycle frigorifique

Réglage obligatoire. Position du réglage d'usine : tout sur OFF (cycle frigorifique n° 0)

Réglage d'usine	
-----------------	--

Cycle No.	0	1	2	3
Position de réglage				
Position de réglage				
Position de réglage				
Position de réglage				

### ■ DSW7 : Rétablissement du fusible

Réglage facultatif. Position du réglage d'usine : tout sur OFF	
Lorsqu'une tension élevée est appliquée aux bornes 1 et 2 du bornier TB1, le fusible du PCB1(M) grille. Dans ce cas, raccordez tout d'abord le câblage vers TB1 puis mettez sous tension. (comme sur la figure en regard)	

### ATTENTION :

Réglez les déflecteurs verticaux manuellement pour que l'air soit soufflé dans la direction voulue.

N'essayez pas de tourner une lame vers la droite et une autre lame vers la gauche.

Réglage automatique des déflecteurs :

À l'arrêt de l'unité, les deux déflecteurs s'arrêtent automatiquement en position fermée.

**N'essayez pas de bouger le déflecteur à la main. Si vous le faites, vous risquez d'en endommager le mécanisme ! (Valable pour toutes les unités.)**

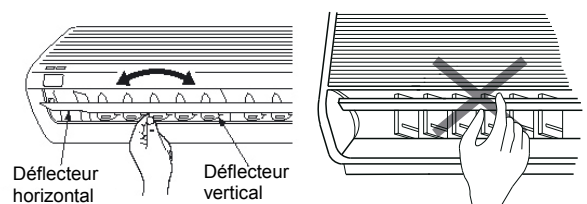

## 6. FONCTIONNEMENT DE SECOURS

### 6.1. FONCTIONNEMENT

S'il est nécessaire de faire fonctionner l'unité alors que la batterie de la télécommande sans fil est épuisée ou qu'elle ne fonctionne pas pour une autre raison, le commutateur de fonctionnement de secours permet de la faire fonctionner.

#### REMARQUE :

*L'unité ne fonctionne alors que d'après le réglage suivant.*

*Fonctionnement automatique CHAUD/FROID*

*Température : 25 °C*

*Vitesse de ventilation : Rapide*

*Défecteur orientable : Horizontal*

#### Étape 1

Appuyez sur le commutateur de fonctionnement de secours avec une petite tige ou quelque chose de similaire.

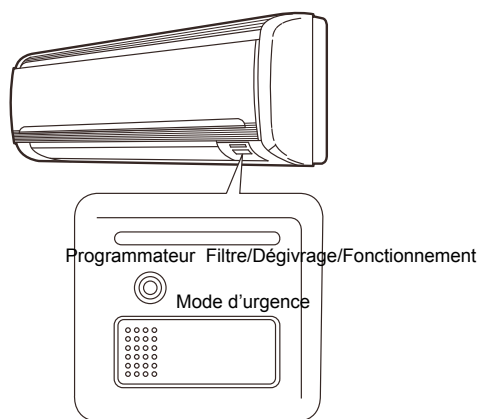

#### Étape 2

Lors du fonctionnement de secours, si vous appuyez à nouveau sur le commutateur de fonctionnement de secours, l'unité s'arrête.



#### ATTENTION:

*N'appuyez pas sur le commutateur de fonctionnement de secours avec quelque chose de métallique, comme un stylo ou une aiguille, car cela entraînerait une défaillance.*

### 6.2. INDICATION DU CODE D'ALARME

- Si des problèmes se produisent, le voyant rouge «RUN» clignote (allumé pendant 0,5 seconde / éteint pendant 0,5 seconde).
- Le code d'alarme indique la durée du clignotement du voyant vert «TIMER» et du voyant jaune « FILTER/DEFROST » comme indiqué ci-dessous.
- Voyant vert «TIMER»: Le clignotement apparaît sur le 2<sup>e</sup> chiffre du code d'alarme.
- Voyant jaune «FILTER/DEFROST» Le clignotement apparaît sur le 1<sup>er</sup>

(Exemple)

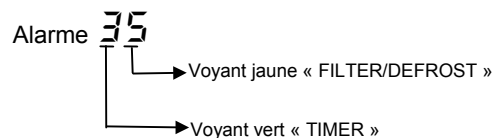

Le voyant vert « TIMER » clignote 3 fois (allumé pendant 0,5 seconde / éteint pendant 0,5 seconde).

Le voyant jaune « FILTER / DEFROST » clignote 5 fois (éteint pendant 0,5 seconde)

Continue jusqu'à ce que l'alarme soit réinitialisée.

### 6.3. IDENTIFICATION D'UNITES INTERIEURES INSTALLEES COTE A COTE

- En cas d'unité intérieure PC-LH3A «identifiée».

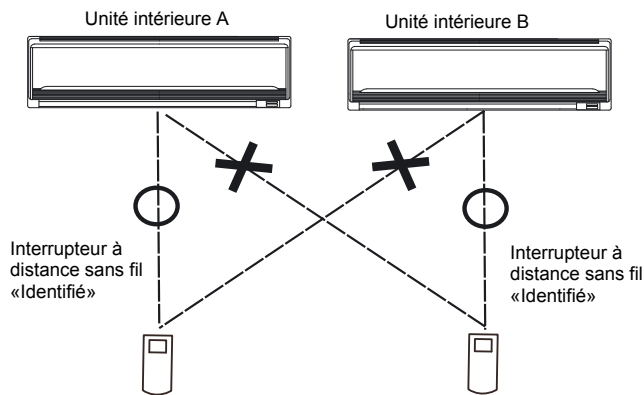

Lorsqu'on installe deux unités intérieures côte à côte, les commandes de l'interrupteur à distance sans fil peuvent être reçues par les deux unités intérieures. L'utilisation de cette fonction permet d'identifier l'unité comme le montre l'illustration. (Pour de plus amples informations, consultez le manuel de maintenance).

#### REMARQUE :

*Cette fonction ne peut pas être utilisée pour SET FREE mini ni pour SET FREE lorsqu'on utilise un récepteur sans fil sur l'unité intérieure*

## 7. MAINTENANCE

### 7.1. RETRAIT DU FILTRE

#### ⚠ ATTENTION :

Ne faites jamais fonctionner le système sans le filtre à air, pour éviter toute obstruction de l'échangeur thermique de l'unité intérieure.

Mettez l'appareil hors tension (interrupteur principal en position « OFF ») avant d'extraire le filtre. L'indication « FILTER » apparaît sur l'écran de l'interrupteur à distance après environ 200 heures de fonctionnement.

Le voyant jaune « FILTER » s'allume sur la grille avant (PC-LH3A).

Retirez le filtre à air en procédant comme suit.

#### ➡ Etape 1

Tirez la grille de la prise d'air vers le haut en la maintenant par les côtés droit et gauche, comme l'indique la figure ci-dessous.

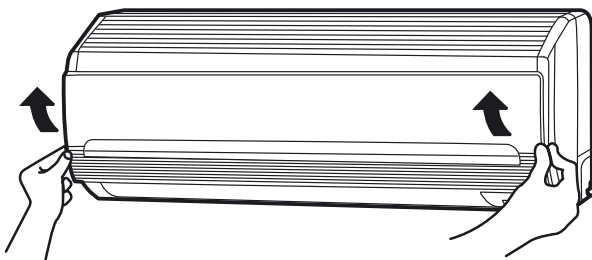

#### ➡ Etape 2

Tirez le filtre à air vers le bas après l'avoir soulevé et extrayez-le des charnières.

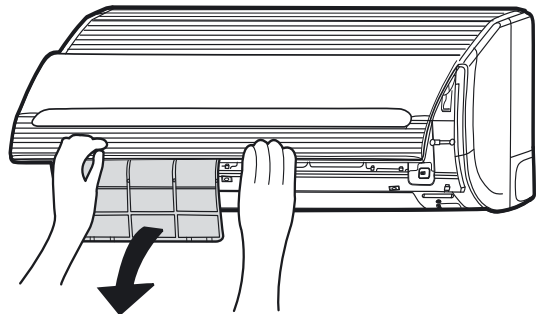

#### ➡ Etape 3

Appuyez sur la touche RESET de la télécommande une fois le filtre nettoyé.



## 1. NOMENCLATURA DEI COMPONENTI

### ■ RPK-1.0/1.5 FSN1M

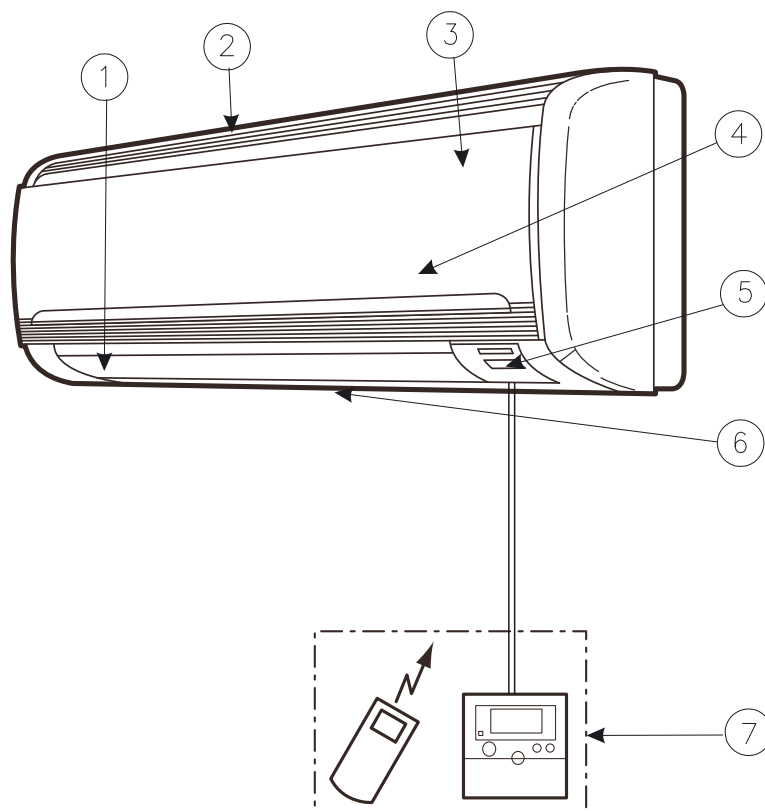

#### N. Nome del pezzo

1	Feritoia a inclinazione automatica
2	Ingresso aria
3	Griglia anteriore
4	Filtro dell'aria
5	Parte ricevente
6	Uscita aria
7	Dispositivo di controllo remoto (opzionale)

## 2. INSTALLAZIONE DELLE UNITÀ

### ⚠ AVVISO:

- Controllare che l'imballaggio dell'unità interna contenga anche gli accessori.
- Non installare le unità esterne all'aperto pena pericoli di folgorazione o di dispersioni elettriche a terra.
- Prendere in considerazione la distribuzione dell'aria da ciascuna unità interna all'intero ambiente climatizzato e scegliere una posizione tale da uniformare la temperatura e la velocità dell'aria in ambiente.
- L'altezza di installazione dell'unità interna deve essere superiore a 2,3 m.
- Se le unità interne vengono installate in ospedali o in altri luoghi in cui siano presenti apparecchiature elettromedicali a onde elettromagnetiche tenere presente quanto segue:
  - Il quadro elettrico delle unità interne, il comando remoto e il cavo di collegamento devono essere al riparo da ogni irraggiamento diretto di onde elettromagnetiche.
  - Il comando remoto deve essere installato all'interno di un contenitore metallico. I cavi del comando remoto devono correre in condotte metalliche. Condotte e contenitore devono poi essere collegati a terra.
  - Prevedere un filtro nel caso in cui l'alimentazione emetta disturbi elettromagnetici.



- Questa unità è esclusiva dell'unità interna a riscaldatore non elettrico. L'installazione di un riscaldatore elettrico non è consentita.
- Non introdurre mai materiale estraneo nell'unità interna e prima dell'installazione e del collaudo di prova controllare che la parte interna sia del tutto sgombra da tali materiali. In caso contrario si potrebbero verificare guasti e/o incendi.

### ⚠ ATTENZIONE:

- Le unità interne non devono essere installate in atmosfere infiammabili, pena incendi o esplosioni.
- Controllare che la soletta del soffitto sia sufficientemente robusta. In caso contrario, l'unità interna potrebbe staccarsi e precipitare.
- Le unità interne, l'unità esterna, il comando remoto e i cavi di collegamento devono trovarsi a più di 3 m da qualsiasi fonte di onde elettromagnetiche, come per esempio le apparecchiature elettromedicali.
- Le unità interne non devono essere installate in officine, cucine o altri luoghi caratterizzati dalla presenza di aerosol oleosi. Gli aerosol oleosi si depositano sullo scambiatore di calore riducendo le prestazioni delle unità interne e potrebbero deformarlo. Nel caso peggiore, vengono provocati danni alle parti in plastica dell'unità interna.
- Per evitare fenomeni di corrosione degli scambiatori di calore, non installare le unità interne in atmosfere alcaline o acide.
- In caso di sollevamento o trasporto dell'unità interna, utilizzare imbragature appropriate per evitare danni e la rottura del materiale isolante sulla superficie dell'unità.

## 2.1. INSTALLAZIONE DELL'UNITÀ

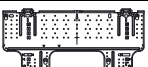
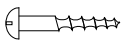
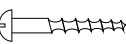
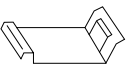
### 2.1.1. ACCESSORI A CORREDO

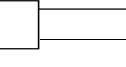
Accessorio	Q.tà	Utilizzo
Staffa di montaggio 	1	Per montare l'unità interna
Vite (Ø 4,1x25 mm) 	6	Per montare la staffa
Vite (Ø 4,1x40 mm) 	2	
Piastra 	1	Per sistemare il flessibile di drenaggio
Isolante termico 	1	Per i tubi
Cavo con collegamento 	1	Cavo per interventi di manutenzione

### 2.1.2. CONTROLLI INIZIALI

- Installare l'unità interna avendo cura di lasciare tutto intorno spazio sufficiente per l'installazione e la manutenzione, come illustrato di seguito.

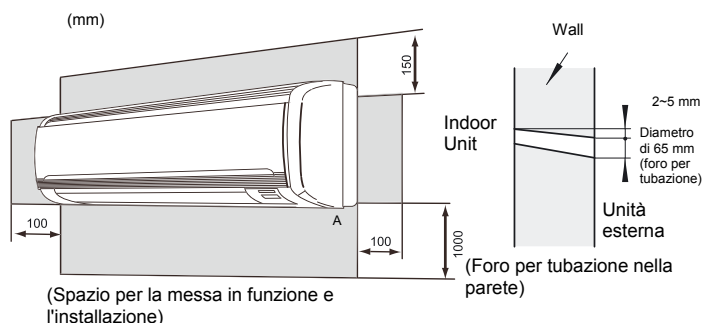

- Considerare la distribuzione dell'aria dall'unità interna all'intero locale climatizzato e scegliere una posizione tale da uniformare la temperatura e la velocità dell'aria in ambiente.

### 2.1.3. INSTALLAZIONE

#### 1. Montaggio della staffa sulla parete

Se la staffa di montaggio viene fissata direttamente a una parete in legno o in cemento, verificare che la parete sia sufficientemente resistente da sopportare un peso di 200 kg.

#### 2. Montaggio dell'unità tra pilastri

- Le viti per il legno contrassegnate \* da una devono essere fissate al foro superiore.
- Si consiglia di non installare la staffa di montaggio su un solo pilastro.
- Selezionare il punto in cui installare l'unità interna in modo da evitare una distribuzione non bilanciata del carico.

- Installare la staffa di montaggio in modo che il lato di collegamento della linea di drenaggio risulti leggermente più basso (circa 3 mm) rispetto all'altro lato, per evitare anomalie nel drenaggio. Il collegamento della linea di drenaggio può essere realizzato sia sul lato destro che sul lato sinistro dell'unità.

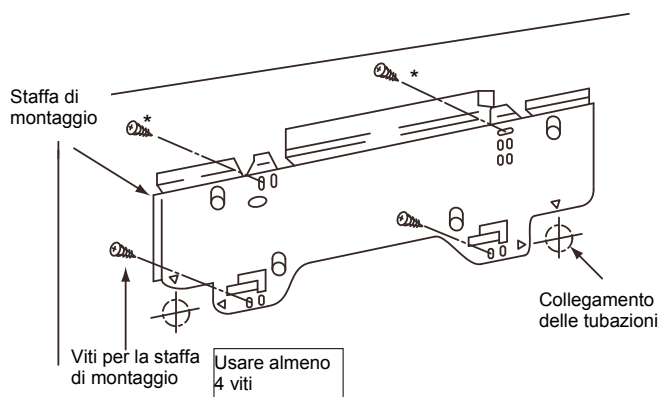

#### 3. Montaggio su una parete di cemento o di blocchi di cemento

Fissare la staffa di montaggio alla parete con i perni di ancoraggio come illustrato di seguito.

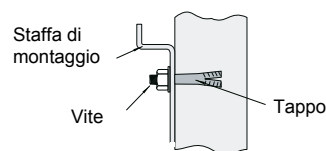

Utilizzare almeno 4 perni di ancoraggio (M4-M5).

#### 4. Montaggio delle unità interne

Agganciare l'unità interna alla staffa di montaggio mantenendo l'unità in posizione verticale. Fissare il coperchio inferiore alla staffa di montaggio.

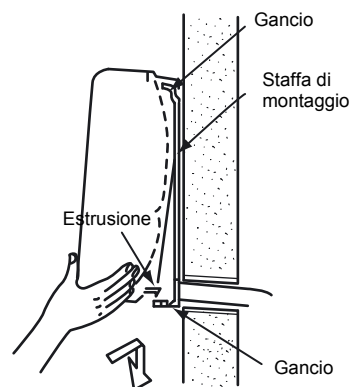

- 5. Assicurarsi che l'unità sia completamente agganciata alla staffa di montaggio. In caso contrario, potrebbe sganciarsi dalla staffa e provocare incidenti gravi.

■ **Rimozione del pannello anteriore**

Per collegare la linea del refrigerante e i cavi elettrici e per verificare il flusso dell'acqua di drenaggio, è necessario rimuovere il coperchio laterale destro. Svolgere questa operazione seguendo le indicazioni fornite. Maneggiare con cautela i componenti in resina per non graffiarli.

1. Aprire il pannello anteriore e rimuovere due viti.

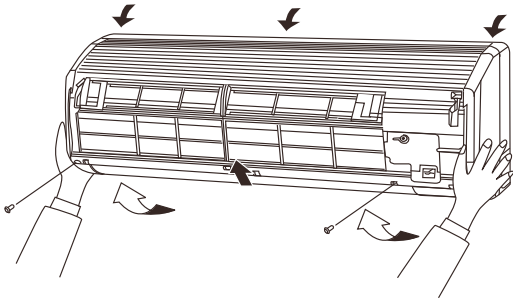

2. Tirare leggermente il lato inferiore del pannello anteriore verso di sé facendo attenzione a non toccare la griglia di uscita dell'aria. Sollevare leggermente il pannello anteriore per sbloccare le parti combinate (tre parti) del lato superiore del pannello anteriore.

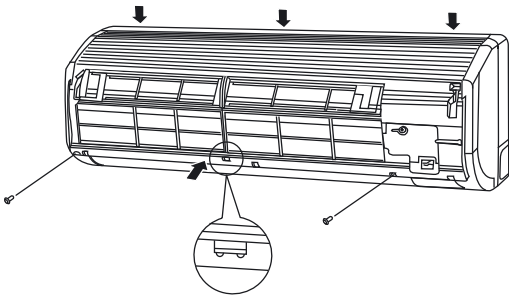

NOTA:

Quando si rimuove il pannello anteriore è importante non fargli subire colpi, in quanto potrebbe rompersi.

■ **Reinstallazione del pannello anteriore**

1. Reinscrivere prima il lato superiore del pannello (tre parti), quindi fissare il gancio sulla parte centrale inferiore.
3. All'interno del pannello anteriore vi sono dispositivi di blocco. Verificare che non vi sia spazio tra il pannello anteriore e il corpo dell'unità.

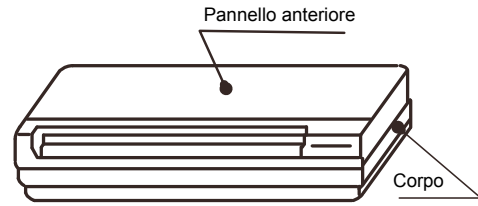

**ATTENZIONE:**

La presenza di eventuale spazio potrebbe provocare perdita di aria o condensa

**2.1.4. DIMENSIONI DELLA STAFFA DI MONTAGGIO**

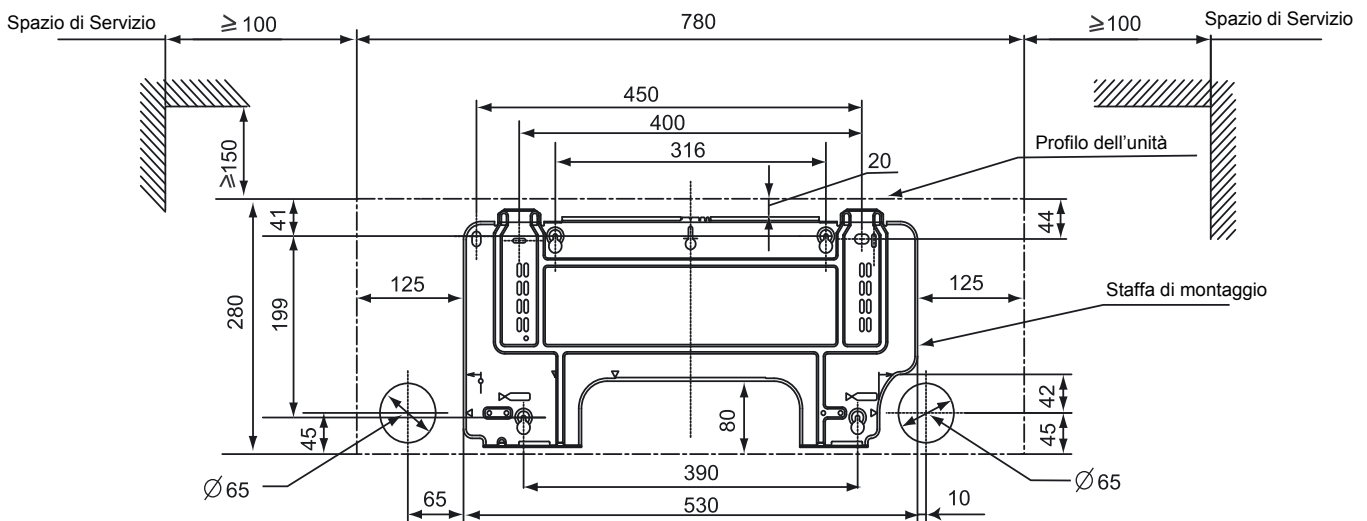

### 3. LINEA DEL REFRIGERANTE

#### 3.1. CONNESSIONE DEL CIRCUITO

##### 3.1.1. POSIZIONI DEL CIRCUITO

Di seguito è indicata la posizione dell'attacco delle tubazioni, disponibile da ogni direzione.

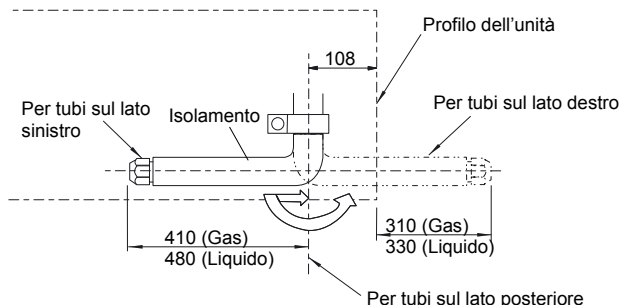

#### ATTENZIONE

Quando si piega il tubo, evitare di farlo intrecciare.

##### 1. Linea dal lato destro

Tagliare l'angolo utilizzando una taglierina per plastica come indicato di seguito e smussare completamente i bordi.

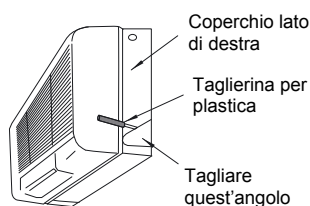

##### 2. Linea dal lato sinistro

Tagliare l'angolo sul lato sinistro utilizzando una taglierina per plastica come per il lato destro.

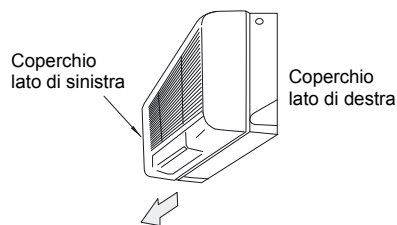

##### 3. Linea dal lato posteriore

Praticare un foro rimuovendo la piastra incompleta sul lato posteriore.

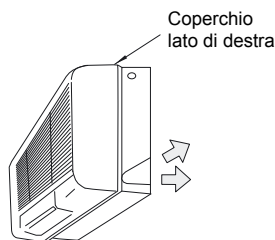

##### 3.1.2. DIMENSIONE DELLA CONNESSIONE DEL CIRCUITO

###### ■ Con il modello R407C

Modello RPK	1.0/1.5
Circuito del gas	12.7
Circuito del liquido	6.35

###### ■ Con il modello R410A (Solo FSNE)

Modello RPK	1.0/1.5
Circuito del gas	12.7
Circuito del liquido	6.35

###### ■ Istruzioni speciali per il modello R410A

Siccome la pressione del modello R410A è di circa 1,4 volte più alta rispetto al modello R407C, un'installazione scorretta potrebbe causare seri problemi.

È necessario usare dei tubi di rame, le dimensioni dei terminali svasati dei tubi e dei dadi svasati sono mostrate qui di seguito.

###### ■ Dimensioni dei tubi svasati

Diametri nominali	Diametri esterni	A $+0/-0,4$	
		R407C	R410A
1/4	6,35	9,0	9,1
3/8	9,53	13,0	13,2
1/2	12,70	16,2	16,6
5/8	15,88	19,4	19,7

###### ■ Spessore dei tubi di rame

Diametri nominali	Diametri esterni	R407C	R410A
1/4	6,35	0,80	0,80
3/8	9,53	0,80	0,80
1/2	12,70	0,80	0,80
5/8	15,88	1,00	1,00

###### ■ Dimensioni del dado svasato

Diametri nominali	Diametri esterni	B	
		R407C	R410A
1/4	6,35	17	17
3/8	9,53	22	22
1/2	12,70	24	26
5/8	15,88	27/29	29



## 4. LINEA DI DRENAGGIO

### 4.1. INFORMAZIONI GENERALI



#### ATTENZIONE:

- Non creare rimonte o contropendenze nella linea, in quanto l'acqua di drenaggio potrebbe rifluire verso l'unità e da essa potrebbe riversarsi nell'ambiente all'arresto dell'unità.

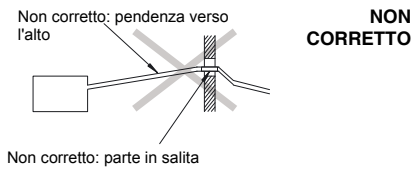

- La linea di drenaggio non deve mai essere collegata a una linea di scarico sanitaria o fognaria né ad altre tubazioni di drenaggio.
- Quando si usa una linea di drenaggio comune a più unità interne, il collegamento a esse deve correre sempre più in alto della linea comune. Le dimensioni della linea comune devono essere tali da gestire gli scarichi di tutte le unità collegate.

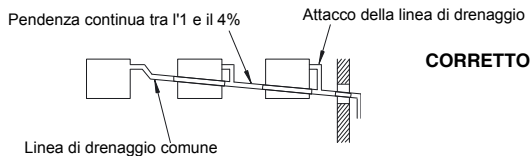

- Isolare la linea di drenaggio se viene installata in una posizione in cui la condensa che si forma all'esterno della linea può gocciolare e provocare danni.

L'isolante della linea di drenaggio deve essere tale da garantire la tenuta di vapore e da impedire la formazione di condensa.

- Installare un sifone di drenaggio in prossimità dell'unità interna. Il sifone deve essere realizzato a regola d'arte e sottoposto a prova caricando acqua per verificare il flusso corretto. Non unire insieme la linea di drenaggio e la linea del refrigerante.

#### NOTA:

Installare il drenaggio in conformità alla normativa locale vigente.

Una volta posata la linea di drenaggio ed eseguiti i collegamenti elettrici, verificare che l'acqua defluisca regolarmente dall'unità come nella procedura indicata di seguito:

#### ■ Verifica dell'unità senza pompa di drenaggio

- Versare circa 1,8 litri di acqua nella bacinella di drenaggio.
- Controllare che l'acqua defluisca regolarmente e che non vi siano perdite. Se non si notasse acqua all'estremità della linea, versare altri 1,8 litri di acqua nella bacinella.

#### NOTA:

Prestare attenzione allo spessore dell'isolante quando viene eseguito l'attacco sul lato sinistro. Se è troppo spesso, non sarà possibile collegare la linea all'unità.

### 4.2. CONNESSIONE DEL TUBO DI DRENAGGIO

1. La direzione standard dell'attacco della linea di drenaggio è sul lato destro se vista dalle griglie di uscita. Tuttavia, è possibile eseguire un collegamento dalla sinistra del lato posteriore.

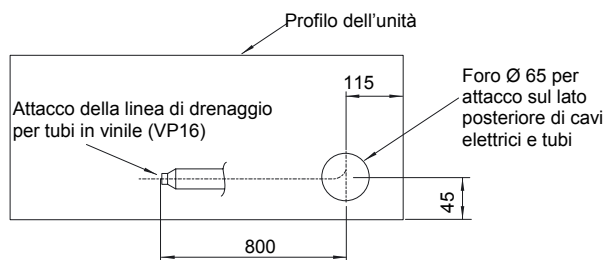

2. Quando viene eseguito il collegato sul lato sinistro, rimuovere il tappo dall'attacco del lato sinistro, quindi innestare questo tappo sull'attacco del lato destro in modo da invertire l'attacco per la linea di drenaggio.

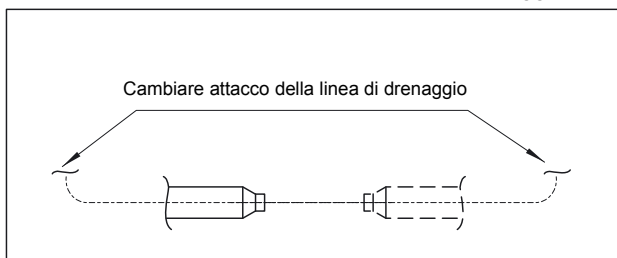

3. Procurarsi un tubo in PVC con un diametro esterno di 26 mm (C).
4. Collegare la linea di drenaggio nel modo indicato in figura.

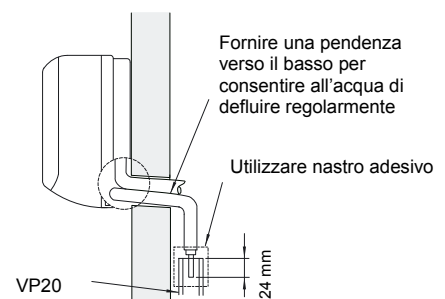

- Non creare contropendenze dall'unità.
  - Utilizzare un adesivo di tipo vinilico per il collegamento del flessibile.
5. Stringere saldamente il flessibile con il serracavo dopo avere inserito completamente l'attacco nel flessibile.
  6. Versare acqua nella bacinella di drenaggio per verificare che defluisca regolarmente.

## 5. COLLEGAMENTI ELETTRICI

### 5.1. COLLEGAMENTI ELETTRICI DELL'UNITÀ INTERNA

I collegamenti elettrici dell'unità interna sono illustrati di seguito.

1. Collegare il cavo del comando remoto opzionale o la prolunga opzionale ai connettori che si trovano nel quadro elettrico, facendoli passare attraverso il foro di collegamento presente nel telaio.
2. Collegare i cavi di alimentazione e di terra ai morsetti che si trovano nel quadro elettrico.
3. Collegare ai morsetti del quadro elettrico i cavi tra unità interna e unità esterna.

In caso di funzionamento con dispositivo di controllo remoto:

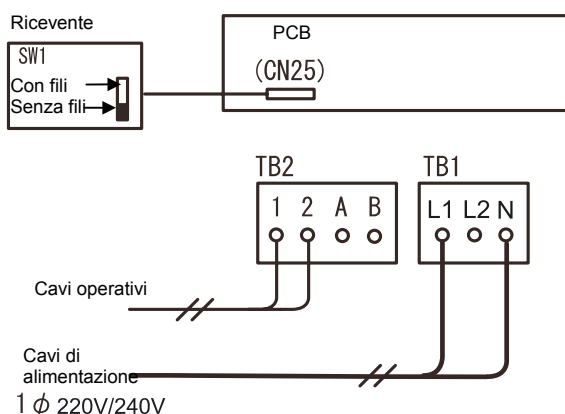

In caso di funzionamento con dispositivo di controllo remoto con fili:

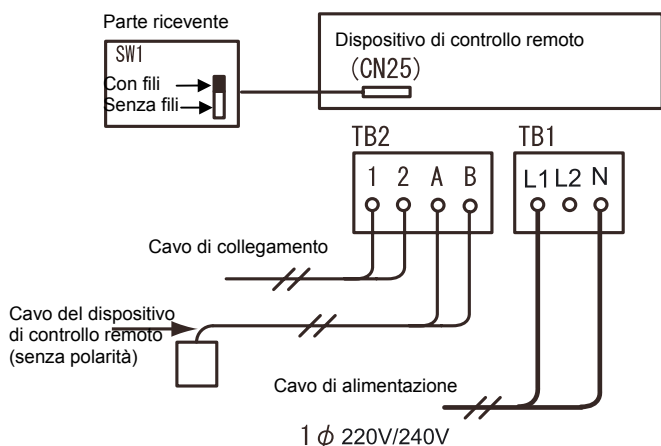

NOTA:

*In caso di sistema "doppio" o "triplo", se il cablaggio H-Link tra le unità interne è errato, solo un'unità (N. 1) funzionerà senza l'attivazione dell'allarme durante la modalità "Test Run" (prova di funzionamento).*

#### ■ Impostazione dei MICROinterruttori dell'unità Interna Numero e posizione dei microinterruttori

La posizione è la seguente:

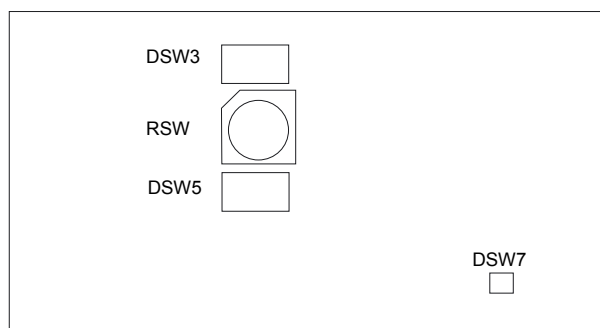

#### ⚠ ATTENZIONE:

*Prima di impostare i microinterruttori, è indispensabile disinserire l'alimentazione; in caso contrario le impostazioni non avrebbero alcun effetto.*

#### ■ RSW: impostazione del numero dell'unità

L'impostazione è obbligatoria. Impostare il numero di unità di tutte le unità interne singole e in serie seguendo le istruzioni contenute nella seguente tabella. Per ogni unità interna la numerazione deve partire da "1".

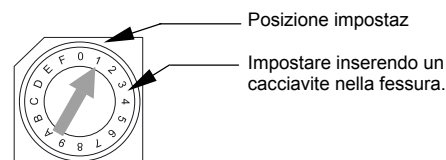

Nella figura che segue è illustrata la posizione alla spedizione.



Unità principale	1ª unità	2ª unità	3ª unità

### ■ DSW3: impostazione del codice di capacità

















Non serve alcuna impostazione: ogni impostazione è già stata effettuata in fabbrica. Questa impostazione dei microinterruttori è riferita al codice di capacità che corrisponde agli HP dell'unità interna.

HP	1.0	1.5
Impostazione		

### ■ DSW5: impostazione del numero del ciclo di refrigerazione

Questa impostazione è indispensabile. Alla spedizione tutti i microinterruttori sono impostati su OFF (numero ciclo di refrigerazione 0).

Prima della spedizione	
------------------------	---

Cycle No.	0	1	2	3
Impostazione				
Cycle No.	4	5	6	7
Impostazione				
Cycle No.	8	9	10	11
Impostazione				
Cycle No.	12	13	14	15
Impostazione				

### ■ DSW7: Ripristino del fusibile

Non serve alcuna impostazione. L'impostazione al momento di lasciare la fabbrica è di tutti gli interruttori su OFF



Nel caso si applichino alti voltaggi ai terminali 1 e/o 2 di TB1, il fusibile su PCB1 salta. In questo caso, correggere il collegamento elettrico a TB1 quindi spostare su ON (figura a destra).



### **ATTENZIONE:**

Regolare i deflettori verticali manualmente per dirigere il flusso d'aria nella direzione richiesta.

Non inclinare la pala 1 a sinistra e la pala 2 a destra della deflezione verticale.

Impostazione automatica della feritoia:

Quando l'unità non è in funzione, le due feritoie per l'aria vengono automaticamente bloccate in posizione di chiusura.

**Non inclinare manualmente la feritoia, altrimenti si danneggerà il meccanismo di inclinazione. Valido per tutte le unità.**

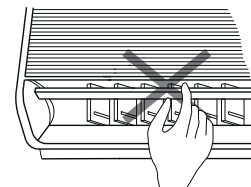
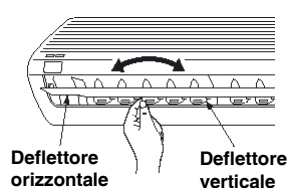

## 6. FUNZIONAMENTO DI EMERGENZA

### 6.1. MODALITÀ DEL FUNZIONAMENTO DI EMERGENZA

Nel caso in cui sia necessario mettere in funzione l'unità quando il dispositivo di controllo remoto senza fili è privo di batteria, non operativo, ecc., l'unità può essere avviata con l'interruttore di funzionamento di emergenza.

#### NOTA:

*L'unità sarà operativa con le seguenti impostazioni.*

*Funzionamento COOL/HEAT Automatico*

*Temperatura: 25° C*

*Ventilazione: alta*

*Ventilazione oscillante: orizzontale*

#### ☛ Fase 1

Premere il pulsante di funzionamento di emergenza utilizzando un'assicella o un oggetto simile.

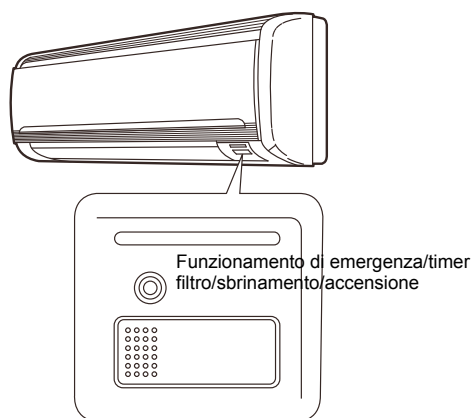

#### ☛ Fase 2

Durante il funzionamento di emergenza, premendo nuovamente l'interruttore, l'unità verrà arrestata.



#### ATTENZIONE:

*Non premere l'interruttore di funzionamento di emergenza utilizzando oggetti metallici come penne o aghi. Ciò può compromettere il funzionamento dell'unità.*

### 6.2. INDICAZIONE DEI CODICI DI ALLARME

- Se si verifica un problema, "RUN" (spia rossa) lampeggia (0,5 secondi ON/0,5 secondi OFF).
- Il codice di allarme indica il numero di lampeggiamenti di "TIMER" (spia verde) e "FILTER / DEFROST" (spia gialla), come illustrato di seguito.
- "TIMER" (spia verde): il numero di lampeggiamenti è indicato dalla seconda cifra del codice di allarme.
- "FILTER / DEFROST" (spia gialla): il numero di lampeggiamenti è indicato dalla prima cifra.

(Esempio)



- "TIMER" (spia verde) lampeggia 3 volte (0,5 secondi ON/0,5 secondi OFF)
- "FILTER/DEFROST" (spia gialla) lampeggia 5 volte (0,5 secondi OFF)

Il lampeggiamento continua fino al ripristino dell'allarme.

### 6.3. IDENTIFICAZIONE DELLE UNITÀ INTERNE INSTALLATE UNA ACCANTO ALL'ALTRA

- In caso di unità interna identificata come PC-LH3A.

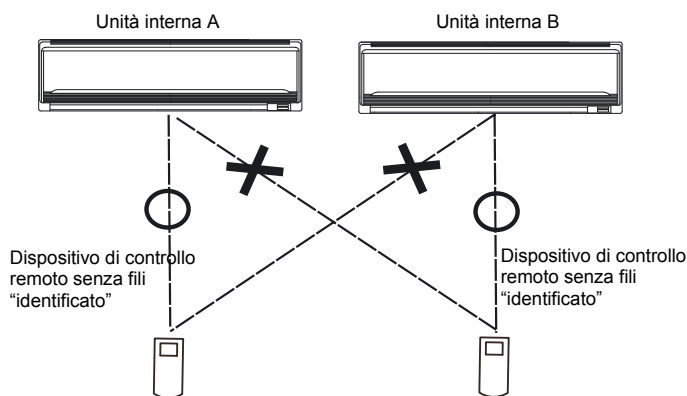

Se si installano due unità interne una accanto all'altra, i comandi inviati dal dispositivo di controllo remoto senza fili possono essere ricevuti da entrambe le unità. Utilizzando questa funzione, è possibile identificare l'unità come illustrato nella figura.

Per ulteriori informazioni, vedere il manuale di manutenzione.

#### NOTA:

*Questa funzione non può essere utilizzata con le unità delle serie SET FREE mini e SET FREE, se le unità interne sono dotate di parte ricevente senza fili.*

## 7. MANUTENZIONE

### 7.1. ESTRAZIONE DEL FILTRO

#### ⚠ ATTENZIONE

Non mettere in funzione il sistema senza il filtro dell'aria che protegge lo scambiatore di calore dell'unità interna da possibili ostruzioni.

Prima di estrarre il filtro, spegnere l'interruttore di alimentazione principale.

L'indicatore FILTER viene visualizzato sul display del dispositivo di controllo remoto dopo circa 200 ore di funzionamento (PC-P1HE).

La spia FILTER (gialla) è accesa sulla griglia anteriore (PC-LH3A).

Estrarre il filtro dell'aria attenendosi alle istruzioni fornite di seguito.

#### ➡ Fase 1

Sollevare il lato destro e sinistro della griglia di ingresso aria come indicato nella figura.

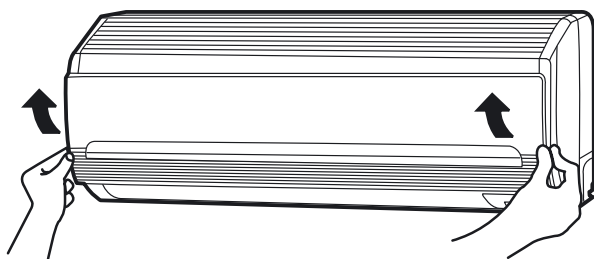

#### ➡ Fase 2

Estrarre il filtro dell'aria dopo averlo sollevato e rimuoverlo dalla cerniera.

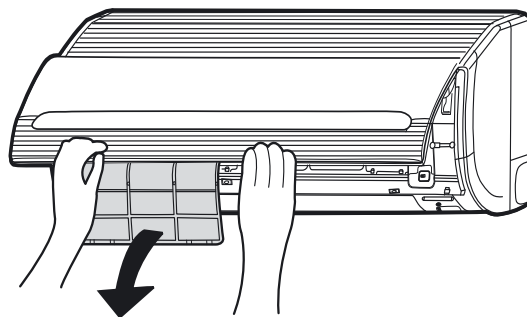

#### ➡ Fase 3

Premere l'interruttore Reset sul dispositivo di controllo remoto dopo aver pulito il filtro dell'aria.



## 1. NOME DAS PEÇAS

### ■ RPK-1.0/1.5 FSN1M

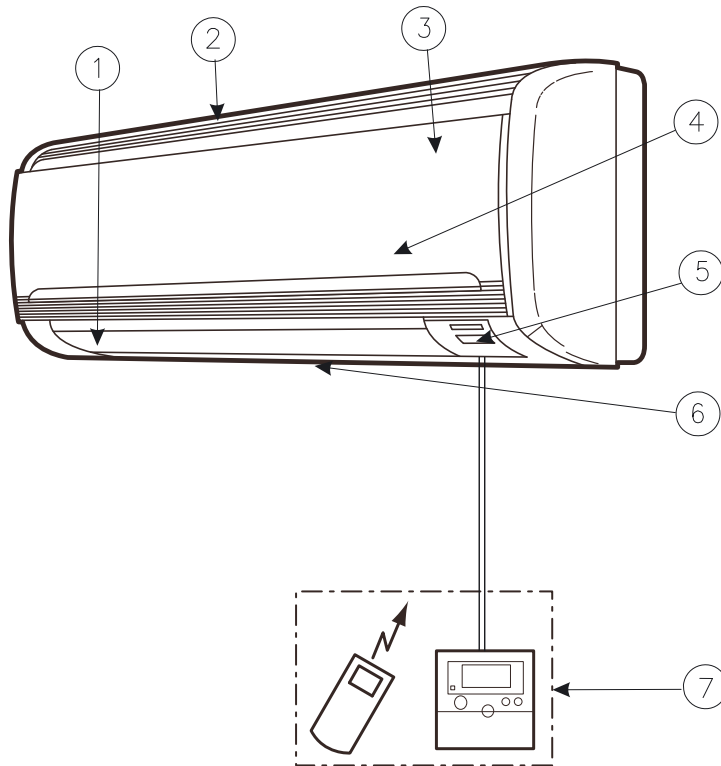

#### No. Nome do Componente

1	Deflector de oscilação automática
2	Entrada de ar
3	Grelha frontal
4	Filtro de ar
5	Peça do receptor
6	Saída de ar
7	Funções do controlo remoto (opcional)

## 2. INSTALAÇÃO DAS UNIDADES



### AVISO:

- *Certifique-se que os acessórios estão embalados com a unidade interior.*
- *Não instale as unidades interiores no exterior. Se forem instaladas no exterior, existe o perigo de choque ou fuga eléctrica.*
- *Tenha em conta a distribuição do ar de cada unidade interior no espaço interior e seleccione um local apropriado, de modo a que possa ser obtida uma distribuição uniforme de temperatura de ar.*
- *A altura de instalação da unidade interior deve ser maior ou igual a 2,3 m.*
- *Tenha atenção os seguintes pontos quando as unidades interiores forem instaladas num hospital ou noutros lugares onde existam ondas electromagnéticas geradas por equipamento médico, etc.*
- *Não instale as unidades interiores onde forem geradas ondas electromagnéticas directamente sobre a caixa eléctrica, o cabo do controlo remoto ou o controlo remoto.*
- *Prepare uma caixa de aço e instale o controlo remoto dentro dela. Prepare um tubo de aço de canalização e passe o cabo do controlo remoto por dentro dele. Depois ligue o cabo de terra à caixa e ao tubo.*
- *Esta unidade destina-se exclusivamente a ser utilizada como unidade interior de aquecimento, não eléctrica. É proibida a instalação de um aquecedor eléctrico no espaço envolvente.*

- *Instale um filtro de ruído eléctrico quando a fonte de alimentação emitir ruídos prejudiciais.*
- *Não coloque nada estranho dentro na unidade interior e verifique que não existe nada estranho na unidade interior antes da instalação e do funcionamento de teste. No caso contrário, pode ocorrer um incêndio, uma falha, etc.*





### CUIDADO:

- *Não instale as unidades interiores num ambiente inflamável para evitar um incêndio ou uma explosão.*
- *Certifique-se de que a laje do tecto é suficientemente forte. Se não for suficientemente forte, a unidade interior pode cair-lhe em cima.*
- *Não instale as unidades interiores, as unidades exteriores, o controlo remoto e o cabo a menos de aproximadamente 3 metros de fontes fortes de radiação electromagnética, tais como equipamentos médicos.*
- *Não instale as unidades interiores numa oficina ou numa cozinha onde vapor de óleo ou de água possa entrar nas unidades interiores. O óleo ficaria depositado no permutador de calor e este pode deformar-se, reduzindo deste modo o desempenho das unidades interiores. No pior dos casos, o óleo danificará as peças plásticas das unidades interiores.*
- *Para evitar qualquer acção corrosiva nos permutadores de calor, não instale as unidades interiores num ambiente ácido ou alcalino.*
- *Ao içar ou mover a unidade interior, use cavilhas apropriadas para evitar danos e tenha cuidado para não danificar o material de isolamento da superfície das unidades.*

## 2.1. INSTALAÇÃO DA UNIDADE

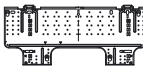
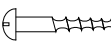
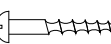
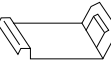
### 2.1.1. ACESSÓRIOS FORNECIDOS DE FÁBRICA

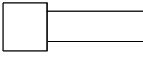
Acessório	Qtd	Finalidade
Suporte de montagem 	1	Para montagem da unidade interior
Parafuso (Ø4,1x25 mm) 	6	Para suporte de montagem
Parafuso (Ø4,1x40mm) 	2	
Placa 	1	Para ajuste da mangueira de esgoto
Tubagem de isolamento 	1	Para tubagem
Harness With Connector 	1	Cabo para serviços de manutenção e reparação

### 2.1.2. VERIFICAÇÃO INICIAL

- Instale as unidades interiores com um espaço envolvente apropriado em torno delas, de forma a assegurar um espaço de comando e de manutenção adequado, tal como se mostra abaixo.

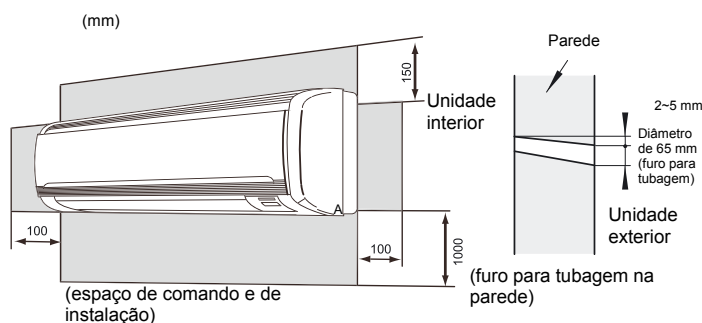

- Tenha em conta a distribuição do ar no espaço interior e seleccione um local apropriado, de modo a que possa ser obtida uma distribuição uniforme de temperatura de ar.

### 2.1.3. INSTALAÇÃO

- Montagem dos suportes de montagem na parede  
Quando os suportes de montagem forem montados directamente numa parede de madeira ou de betão, verifique se a parede é suficientemente forte para suportar um peso de 200 kg.
- Montagem da unidade entre pilares
  - Os parafusos para madeira marcados com \* devem ser apertados utilizando o furo superior.
  - Não se recomenda que o suporte de montagem seja instalado num pilar.
  - A posição de instalação das unidades interiores deve ser seleccionada de forma a evitar uma distribuição não uniforme de peso.

- O suporte de montagem deve ser instalado de modo a que o lado da descarga de esgoto ligada esteja ligeiramente (cerca de 3 mm) mais baixa que o lado oposto, a fim evitar uma posição incorrecta da descarga de esgoto. (A ligação da tubagem de esgoto pode ser efectuada tanto no lado direito como no lado esquerdo da unidade.)

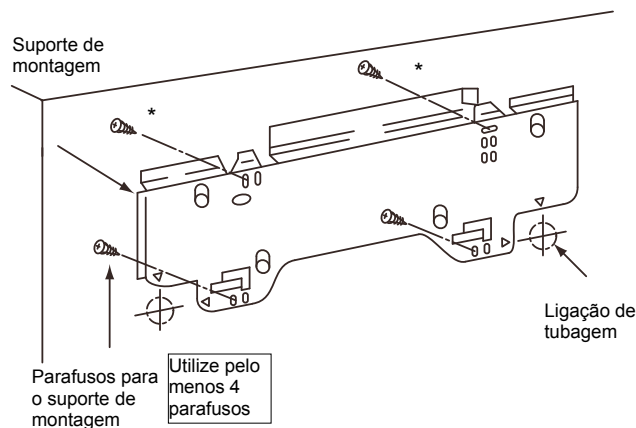

- Montagem em parede ou viga de betão  
Fixe os suportes de montagem à parede com cavilhas de escora como mostrado abaixo.

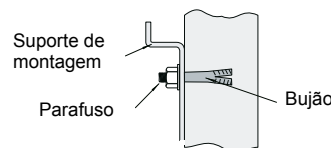

Utilize pelo menos 4 cavilhas de escora (M4-M5).

- Montagem de unidades interiores  
Enganche a unidade interior no suporte de montagem, mantendo a unidade interior na posição vertical. Fixe a tampa inferior ao suporte de montagem

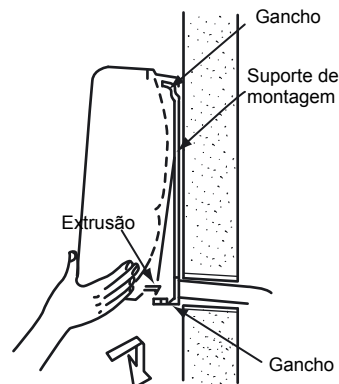

- Certifique-se que a unidade está totalmente enganchada no suporte de montagem. No caso contrário, a unidade pode cair, o que provocaria danos consideráveis.



■ **Remoção do painel frontal**

A fim ligar a tubagem de refrigerante e as ligações eléctricas e verificar o fluxo da água de esgoto, é necessário retirar a tampa lateral direita. Execute este trabalho de acordo com as instruções seguintes. Tenha cuidado para não riscar os componentes em material resinoso.

1. Abra o painel frontal e retire os dois parafusos

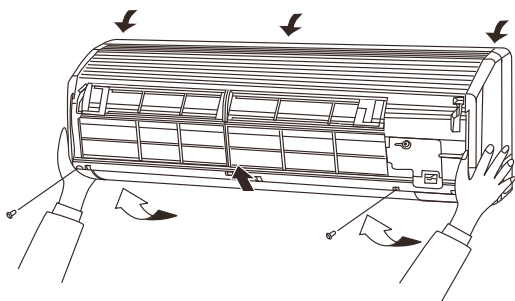

2. Retire as quatro buchas e os parafusos como mostrado abaixo.  
Puxe devagar o lado inferior do painel dianteiro do seu lado, tendo cuidado com a saída de ar e sem tocar na grelha de saída.

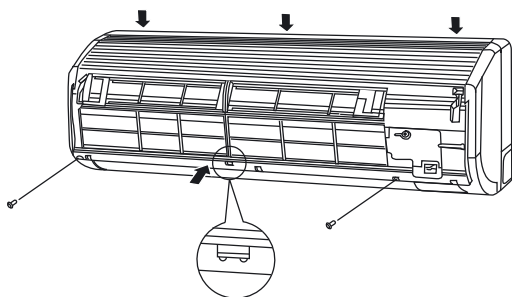

NOTA:

Evite quaisquer pancadas no painel frontal de modo a não danificar o aparelho.

■ **Reinstalação do painel frontal**

1. Comece por reinstalar o lado superior do painel frontal (três peças) e depois fixe o ganho na parte inferior da parte central.
2. Existem batentes dentro do painel frontal. Assegure-se de que não existe nenhum espaçamento entre o painel frontal e o corpo da unidade.

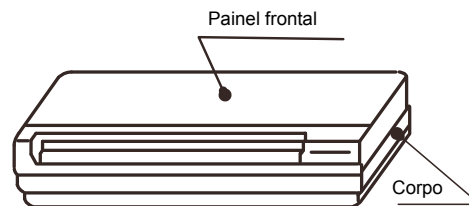

**CUIDADO:**

Qualquer folga provocará fugas de ar ou condensação.

**2.1.4. DIMENSÕES DO SUPORTE DE MONTAGEM**

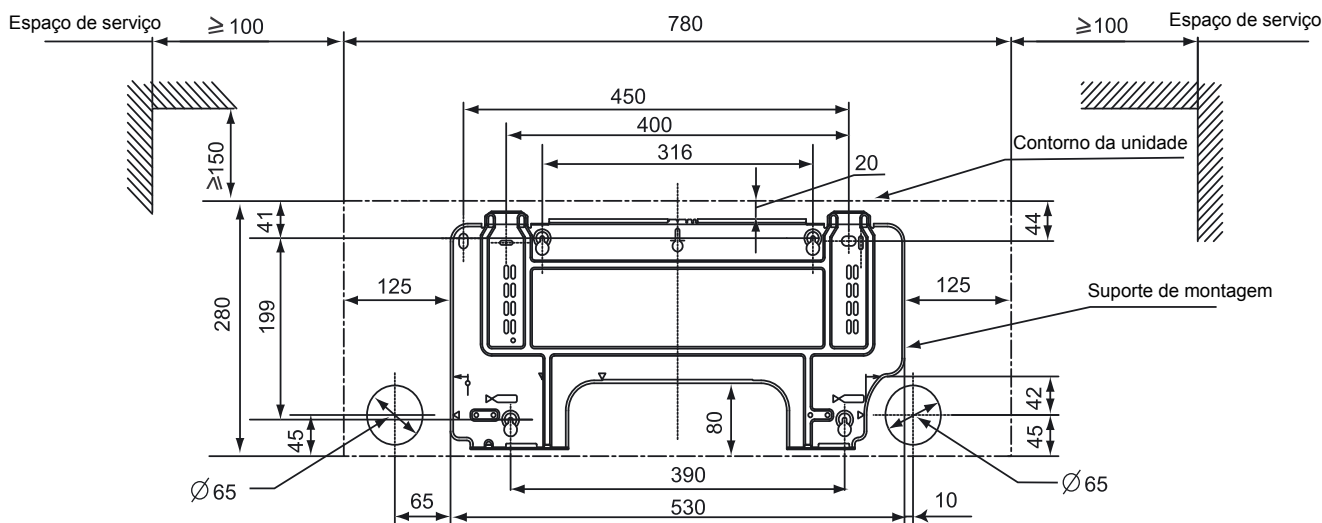

## 3. TUBAGEM DE REFRIGERANTE

### 3.1. LIGAÇÃO DE TUBAGEM

#### 3.1.1. POSIÇÃO DA TUBAGEM

A posição das ligações da tubagem é a seguinte, e está disponível em todos os sentidos: superior, esquerda ou direita.

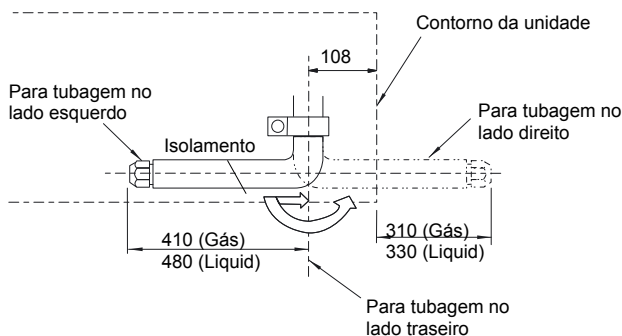

#### **CUIDADO:**

*Não torça a tubagem ao dobrá-la.*

#### 1. Tubagem do lado direito

Corte os cantos com um cortador para plástico, como mostrado abaixo, e remova completamente os bordos afiados.

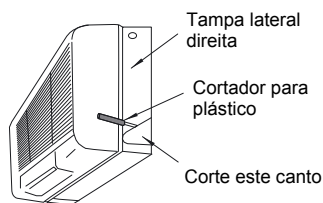

#### 2. Tubagem do lado esquerdo

Corte o canto do lado esquerdo com um cortador para plástico, da mesma maneira que para o lado direito.

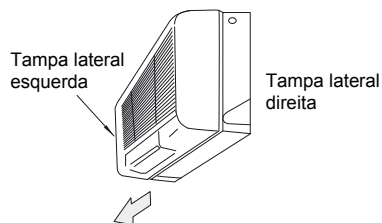

#### 3. Tubagem no lado traseiro

Faça um furo removendo a placa do lado traseiro com uma pancada.

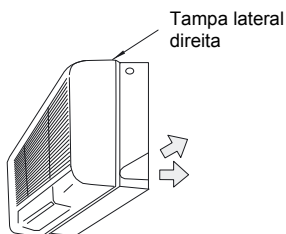

#### 3.1.2. CALIBRE DA LIGAÇÃO DE TUBAGEM

##### ■ No caso de R407C

Modelo RPK	1.0/1.5
Tubagem de Gás	12.7
Tubagem de Líquido	6.35

##### ■ No caso de R410A (So FSNE)

Modelo RPK	1.0/1.5
Tubagem de Gás	12.7
Tubagem de Líquido	6.35

##### ■ Instruções Especiais para R410A

Como a pressão de R410A é cerca de 1,4 vezes superior à do R407C, uma instalação inadequada pode causar um problema grave.

É necessário usar os tubos de cobre, calibre de terminais de tubagem e porcas abocardados como mostrado abaixo.

##### ■ Dimensões do Tubo abocardado

Diâmetros nominais	Diâmetros Externos	A $+0/-0,4$	
		R407C	R410A
1/4	6,35	9,0	9,1
3/8	9,53	13,0	13,2
1/2	12,70	16,2	16,6
5/8	15,88	19,4	19,7

##### ■ Espessura dos Tubos de Cobre

Diâmetros nominais	Diâmetros Externos	R407C	R410A
1/4	6,35	0,80	0,80
3/8	9,53	0,80	0,80
1/2	12,70	0,80	0,80
5/8	15,88	1,00	1,00

##### ■ Dimensões da Porca abocardada

Diâmetros nominais	Diâmetros Externos	B	
		R407C	R410A
1/4	6,35	17	17
3/8	9,53	22	22
1/2	12,70	24	26
5/8	15,88	27/29	29

## 4. TUBAGEM DE ESGOTO

### 4.1. GERAL

#### ⚠ CUIDADO:

- Não crie uma inclinação ascendente nem levante a tubagem de esgoto, uma vez que a água de esgoto pode voltar para a unidade e ocorrerá um derrame no chão do local de instalação da unidade quando a unidade parar.

Non corretto: pendenza verso l'alto

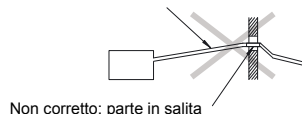

NON CORRETTO

- Não ligue a tubagem de esgoto à canalização de esgoto sanitário ou a qualquer outra canalização de esgoto.
- Quando for ligada uma tubagem comum de esgoto, o nível de instalação de cada unidade interior deve ser superior ao da tubagem comum. A dimensão da tubagem de esgoto, tanto individual quanto comum, deve ser suficientemente grande e deve estar conforme o tamanho e o número de unidades.



CORRETTO

- Será necessário isolar a tubagem de esgoto se o esgoto for instalado num local onde se possa formar condensação no exterior da tubagem de esgoto e esta por seu lado possa cair e provocar danos.

O isolamento da tubagem de esgoto deve ser seleccionado de maneira que esta fique estanque ao vapor e evite a formação de condensação. Deve ser instalado um sifão de esgoto ao lado da unidade interior.

- Este sifão deve ser bem desenhado e verificado com água (carregado), e testado para verificar se o escoamento é adequado. Não prenda a tubagem de esgoto à tubagem de refrigerante.

#### NOTA:

Instale uma drenagem de acordo com as normas locais e nacionais.

Após a instalação da tubagem de esgoto e das ligações eléctricas, deverá ser verificado que a água pode fluir livremente, de acordo com o procedimento apresentado abaixo:

#### ■ Verificação de unidade sem mecanismo de esgoto

- Verta aproximadamente 1,8 litros de água no tabuleiro de esgoto.
- Verifique se a água pode fluir livremente e se existem fugas de água. Se não tiver aparecido água na extremidade da tubagem de esgoto, verta aproximadamente mais 1,8 litros de água no tabuleiro de esgoto.

#### NOTA:

Tenha cuidado com a espessura do isolamento quando a tubagem for instalada no lado esquerdo. Se o isolamento for demasiado espesso, a tubagem não poderá ser instalada na unidade

### 4.2. LIGAÇÃO DO TUBO DE ESCOAMENTO

1. O lado standard de ligação da tubagem de esgoto é o lado direito, se a unidade for observada desde as grelhas de descarga. Contudo, pode ser efectuada no lado esquerdo ou no lado traseiro.

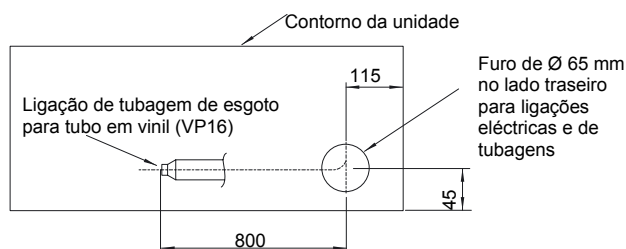

2. Quando for executada a ligação da tubagem de esgoto no lado esquerdo, retire o tampão da tubagem de esgoto do lado esquerdo, e depois coloque este tampão na tubagem de esgoto do lado direito, de forma a mudar a tubagem de esgoto do lado direito para o lado esquerdo.

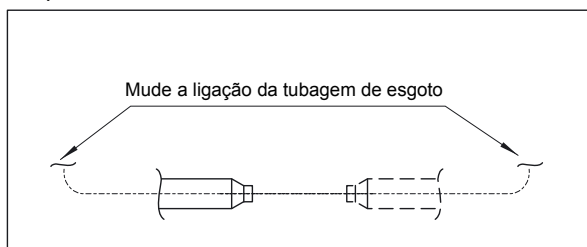

3. Prepare um tubo de nPVC, com diâmetro exterior de 16 mm (C).
4. Ligue a tubagem de esgoto de acordo com a figura.

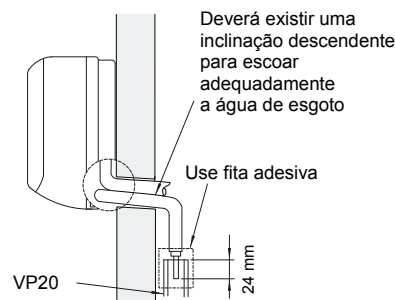

- Não instale a tubagem com uma inclinação ascendente em relação à unidade.
  - Use um adesivo para PVC para ligar a tubagem de esgoto.
5. Aperte firmemente a mangueira de esgoto com a abraçadeira de arame, após ter introduzido a tubagem de esgoto na mangueira de esgoto.
  6. Derrame água na bandeja de esgoto e verifique a água de esgoto se escoar adequadamente.

## 5. LIGAÇÕES ELÉCTRICAS

### 5.1. LIGAÇÕES ELÉCTRICAS PARA UNIDADE INTERIOR

As ligações eléctricas para a unidade interior são mostradas abaixo.

1. Ligue o cabo de um controlo remoto opcional aos terminais da placa de circuito do impresso dentro da caixa eléctrica, através do furo de ligação na caixa.
2. Ligue os cabos da fonte de alimentação e de terra aos terminais da caixa eléctrica.
3. Ligue os cabos entre a unidade interior e a unidade exterior aos terminais da caixa eléctrica.

No caso do controlo remoto sem fios:

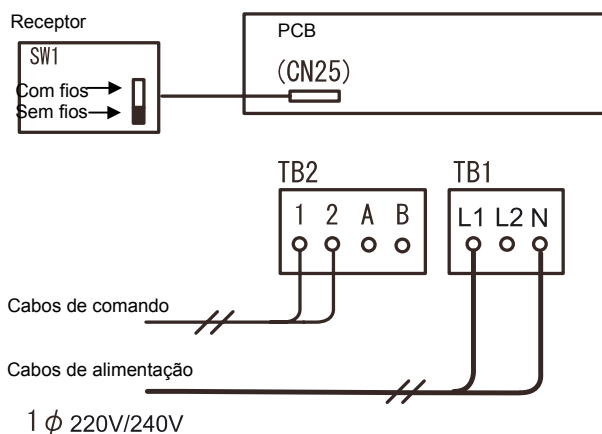

No caso do controlo remoto com fios:

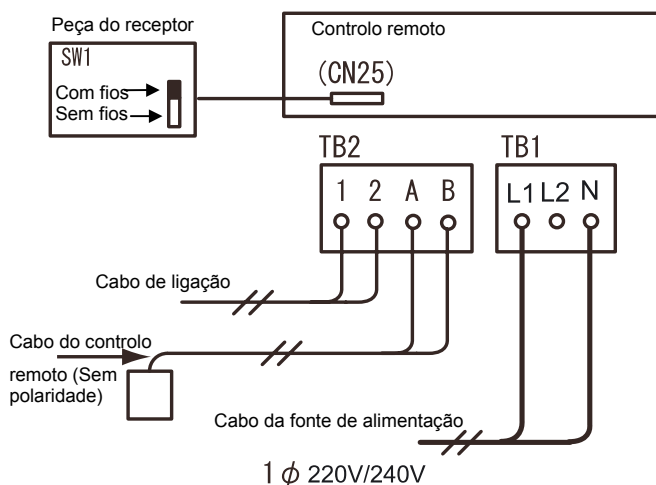

NOTA:

*Em caso de combinação “dupla” ou “tripla”, se a cablagem H-Link entre as Unidades interiores não estiver correcta, apenas uma unidade (Nº 1) irá funcionar sem um alarme durante o modo “Funcionamento de teste”.*

#### ■ Ajuste dos micro interruptores da unidade interior

Mostrado abaixo micro interruptores posição:

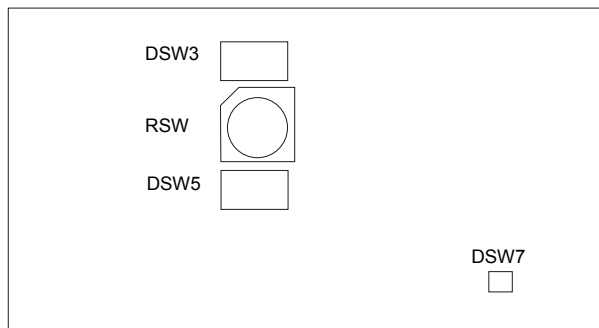

#### ⚠ CUIDADO:

*Antes de ajustar os micro interruptores, desligue a fonte de alimentação e ajuste a posição dos micro interruptores. Se os interruptores forem ajustados sem desligar a fonte de alimentação, os ajustes serão inválidos.*

#### ■ RSW: Ajuste do n.º da unidade

É necessário ajustar. Ajuste o n.º de unidade de todas as unidades interiores, de modo respectivo e consecutivo, seguindo a posição de ajuste mostrada na tabela abaixo. A numeração deve começar em “1” para cada Unidade interior.

A figura abaixo indica a posição antes do envio.

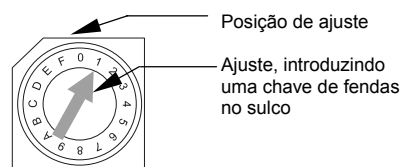

U. Principal	1ª unidade	2ª unidade	3ª unidade
4ª unidade	5ª unidade	6ª unidade	7ª unidade
8ª unidade	9ª unidade	10ª unidade	11ª unidade
12ª unidade	13ª unidade	14ª unidade	15ª unidade

### ■ DSW3: Ajuste do código de capacidade

Não é necessário nenhum ajuste, devido ao ajuste antes do envio. Este micro interruptor é utilizado para ajustar o código de capacidade que corresponde à potência da unidade interior.

HP	1.0	1.5
Posição de ajuste		

### ■ DSW5: Ajuste do n.º do ciclo de refrigeração

É necessário ajustar. Os ajustes antes do envio estão todos em OFF (ciclo de refrigeração n.º 0).

Antes do envio	
----------------	--

Cycle No.	0	1	2	3
Posição de ajuste				
Cycle No.	4	5	6	7
Posição de ajuste				
Cycle No.	8	9	10	11
Posição de ajuste				
Cycle No.	12	13	14	15
Posição de ajuste				

### ■ DSW7: Recuperação do fusível

Não é necessário nenhum ajuste. Os ajustes antes do envio estão todos em OFF	
Se for aplicada uma tensão muito alta aos terminais 1 e 2 da TB1, o fusível da PCB1(M) é cortado. Neste caso, primeiro ligue a cablagem a TB1 e depois ligue o n.º 1. (como mostrado ao lado).	

### CUIDADO:

Ajuste os deflectores verticais à mão para descarregar o ar na direcção desejada.  
 Não gire a lâmina 1 no lado esquerdo e a lâmina 2 no lado direito do deflector vertical.  
 Ajuste automático do deflector:  
 Quando a unidade for parada, os dois deflectores de ar param automaticamente na posição fechada.

**Não rode o deflector de ar à mão. Se for movido, o mecanismo de oscilação será danificado! (em todas as unidades)**

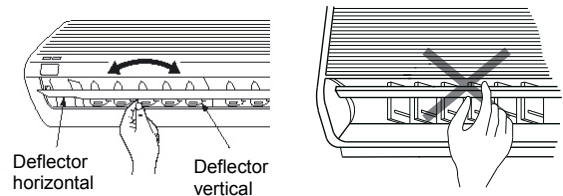

## 6. FUNCIONAMENTO DE EMERGÊNCIA

### 6.1. FUNCIONAMENTO E FUNÇÃO

No caso de ser necessário comandar a unidade quando a bateria do controlo remoto estiver descarregada, não possa funcionar, etc., a unidade pode ser comandada com o botão de funcionamento de emergência.

**NOTA:**

*A unidade funcionará com o seguinte ajuste:  
 Funcionamento de arrefecimento/aquecimento automático.  
 Temperatura: 25 °C  
 Velocidade do ventilador: Alta  
 Deflector oscilante: Horizontal*

**Passo 1**

Prima o botão de funcionamento de emergência utilizando uma barra pequena ou um objecto semelhante.

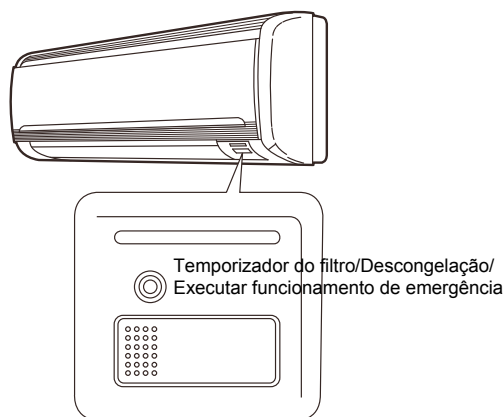

**Passo 2**

Durante o funcionamento de emergência, se premir novamente o botão de funcionamento de emergência, a unidade parará.



**CUIDADO:**

*Não prima o botão de funcionamento de emergência utilizando objectos metálicos como canetas ou agulhas porque provocará uma avaria.*

### 6.2. INDICAÇÃO DO CÓDIGO DE ALARME

- No caso de se verificar algum problema, a lâmpada de funcionamento "RUN" (encarnada) pisca (0,5 segundo LIGADA/0,5 segundo DESLIGADA)
- O código de alarme indica os tempos de intermitência de "TIMER" (lâmpada verde) e de "FILTER / DEFROST" ("lâmpada amarela") como é mostrado a seguir.
- "TIMER" (lâmpada verde): A intermitência é mostrada no 2º dígito do Código de alarme.
- "FILTER / DEFROST" (lâmpada amarela): A intermitência é mostrada no 1º

(Exemplo)



→ "TIMER" (lâmpada verde) pisca 3 vezes (0,5 segundo LIGADA/0,5 segundo DESLIGADA)

→ "FILTER/DEFROST" (lâmpada amarela) pisca 5 vezes (0,5 segundo LIGADA/0,5 segundo DESLIGADA)

Este processo é contínuo até que seja realizado o Reinício do alarme.

### 6.3. IDENTIFICAÇÃO DAS UNIDADES INTERIORES INSTALADAS LADO A LADO

No caso da Unidade interior "Identificada" como PC-LH3A

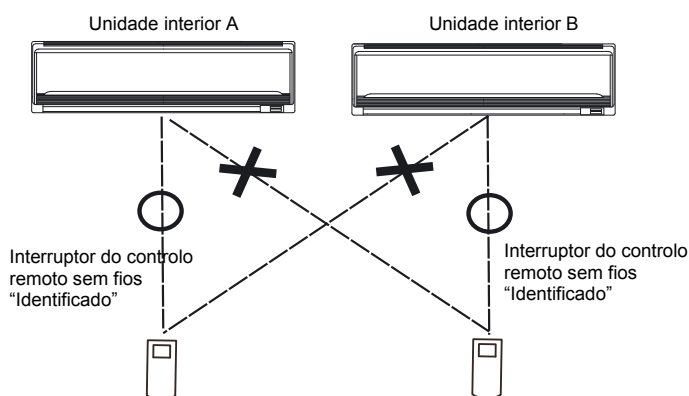

Quando são instaladas duas unidades interiores lado a lado, os comandos do interruptor do controlo remoto sem fios podem ser recebidos por ambas as Unidades interiores. Ao utilizar esta função, a unidade pode ser identificada como é mostrado na figura. (Para mais informações, consulte o Manual de Serviço)

#### NOTA:

*Esta função não pode ser utilizada para a unidade SET FREE mini nem para a unidade SET FREE quando estas utilizem uma peça do receptor sem fios na Unidade interior.*

## 7. MANUTENÇÃO

### 7.1. RETIRE O FILTRO



#### CUIDADO:

*Não ponha o sistema em funcionamento sem o filtro de ar para evitar obstruções no permutador de calor da unidade interior.*

*DESLIGUE o interruptor principal antes de retirar o filtro.*

*A indicação "FILTER" aparece no visor do controlo remoto depois de, aproximadamente, 200 horas de funcionamento (PC-P1HE).*

*A indicação "FILTER" (lâmpada amarela) aparece iluminada na grelha frontal (PC-LH3A).*

*Retire o filtro efectuando os passos seguintes.*

#### Passo 1

Puxe para cima os lados direito e esquerdo da grelha de entrada de ar como mostrado na figura abaixo.

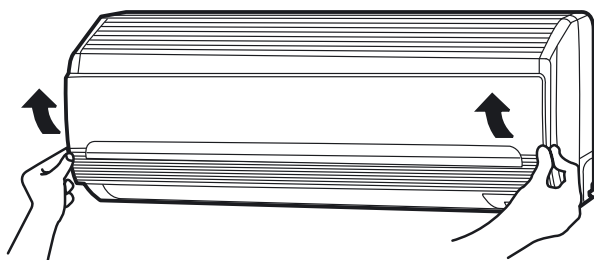

#### Passo 2

Puxe o filtro para baixo depois de o levantar, e retire-o da dobradiça.

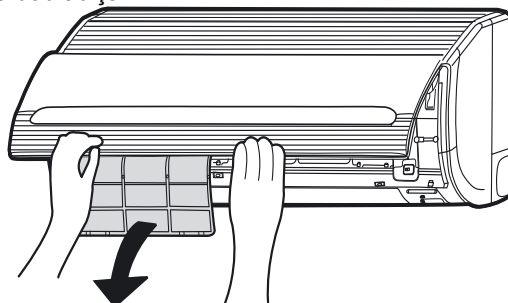

#### Passo 3

Prima o botão "Reset" (inicializar) no controlo remoto, após limpar o filtro.





## 1. NAVNE PÅ DELE

### ■ RPK-1.0/1.5 FSN1M

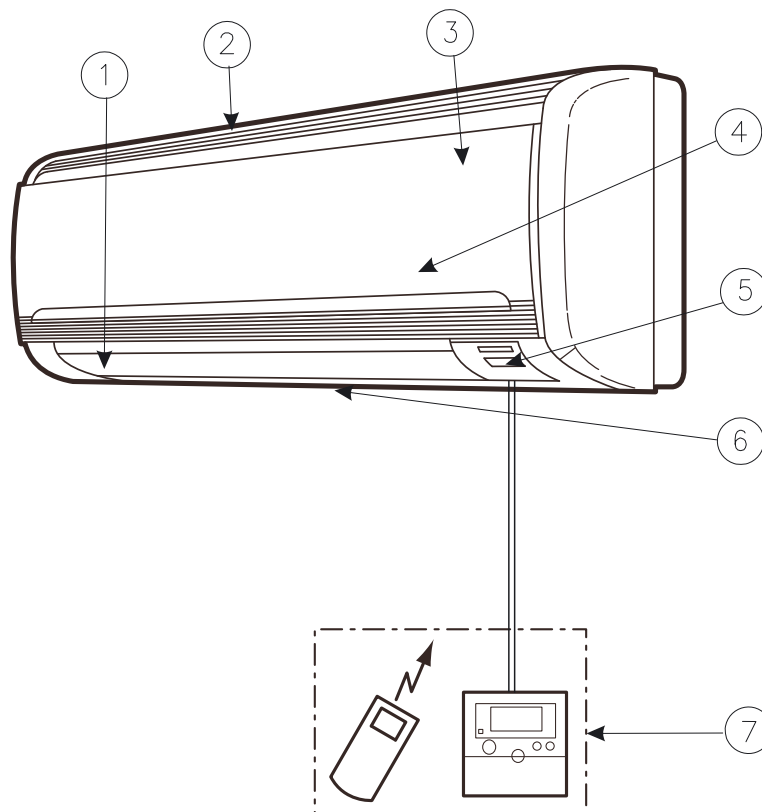

#### Nr. Del

1	Automatisk spjæld
2	Luftindtag
3	Frontgitter
4	Luftfilter
5	Modtagerdel
6	Luftudtag
7	Fjernbetjeningspanel (Ekstraudstyr)

## 2. MONTERING AF ENHEDER

### ⚠ ADVARSEL:

- Kontroller, at følgende tilbehør er pakket sammen med indendørsenheden.
- Monter ikke indendørsenhederne udenfor. Hvis de monteres udenfor, vil der opstå fare pga. elektrisk udladning.
- Overvej luftdistributionen fra hver indendørsenhed til rummet, og vælg en passende placering, så der kan opnås en ensartet lufttemperatur i rummet.
- Monteringshøjden på indendørsenheden skal være 2,3 m eller mere.
- Bemærk følgende punkter, når indendørsenhederne monteres på et hospital eller andre steder, hvor der er elektroniske bølger fra medicinsk udstyr osv.
- Monter ikke indendørsenhederne, hvis der udledes elektromagnetiske bølger direkte mod den elektriske boks, fjernbetjeningskablet eller fjernbetjeningspanelet.
- Monter indendørsenhederne og komponenterne så langt væk, som det er praktisk muligt, eller mindst 3 meter fra den enhed, der udsender elektromagnetiske bølger.
- Forbered en stålkasse, og monter fjernbetjeningspanelet i den. Forbered et forbindelsesrør af stål, og monter fjernbetjeningskablet i det. Tilslut derefter jordledningen til kassen og røret.
- Monter et støjfilter, hvis strømforsyningen udsender høje lyde.
- Anbring ikke fremmedlegemer i indendørsenheden, og kontroller, at der ikke er fremmedlegemer i



indendørsenheden inden montering og testkørsel. Ellers kan der opstå fejl eller brand.

### ⚠ FORSIGTIG:

- Monter ikke indendørsenhederne i et brandfarligt område for at undgå brand eller eksplosion.
- Kontroller, at loftspladen er stærk nok. Hvis den ikke er stærk nok, kan indendørsenheden falde ned.
- Monter ikke indendørsenhederne, udendørsenheden, fjernbetjeningspanelet eller kablet inden for ca. 3 meter fra stærke elektromagnetiske bølgeudladere, som f.eks. medicinsk udstyr.
- Monter ikke indendørsenhederne på et maskinværksted eller i et køkken, hvor dampe fra olie eller andet kan nå indendørsenhederne. Olien sætter sig på varmeveksleren og formindsker dermed indendørsenhedens ydeevne og kan beskadige denne. I værste fald ødelægger olien plastikdelene i indendørsenheden.
- For at undgå rust i varmevekslerne må indendørsenhederne ikke monteres i et syre- eller alkalisk miljø.
- Brug passende løftestropper ved flytning eller løftning af indendørsenheden for at undgå skader, og vær omhyggelig med ikke at beskadige isoleringsmaterialet på enhedernes overflade.

## 2.1. MONTERING AF ENHED

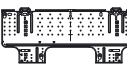
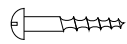
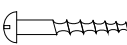
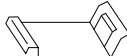
### 2.1.1. TILBEHØR FRA FABRIKKEN

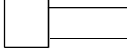
Tilbehør	Antal	Formål
Monteringsbeslag 	1	Til montering af indendørsenheden
Skrue (Ø4,1×25mm) 	6	Til monteringsbeslag
Skrue (Ø4,1×40mm) 	2	
Plade 	1	Til indstilling af afløbslange
Rørisolering 	1	Til rør
Kabel til forbindelse stik 	1	Servicekabel

### 2.1.2. FØRSTE KONTROL

- Monter indendørsenheden med passende luft rundt om, så der er ordentlig plads til drift- og vedligeholdelsesarbejde, som vist nedenfor.

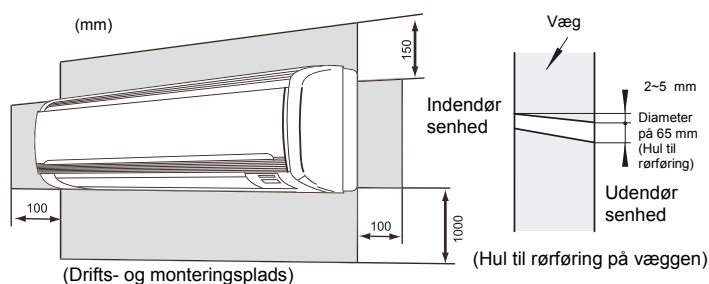

- Overvej luftdistributionen fra indendørsenheden til rummet, og vælg en passende placering, så der kan opnås en ensartet lufttemperatur i rummet.

### 2.1.3. MONTERING

#### 1. Montering af beslaget på væg

Når monteringsbeslaget fastgøres direkte til en træ- eller betonvæg, skal du kontrollere, at væggen kan holde til en vægt på 200kg.

#### 2. Montering af enheden mellem stolper

- Træskrue, der er markeret med \*, bør strammes ved det øverste hul.
- Det kan derfor ikke anbefales, at beslaget monteres på kun én stolpe.
- Monteringsplaceringen for indendørsenheden bør vælges, så skæv vægtfordeling undgås.

- For at undgå forkert placering af afløbsmekanismen skal monteringsbeslaget monteres, så den ene side af det monterede afløbsrør er placeret lidt (cirka 3mm) lavere end den anden side. (Afløbsrøret kan monteres både i højre og venstre side af enheden.)

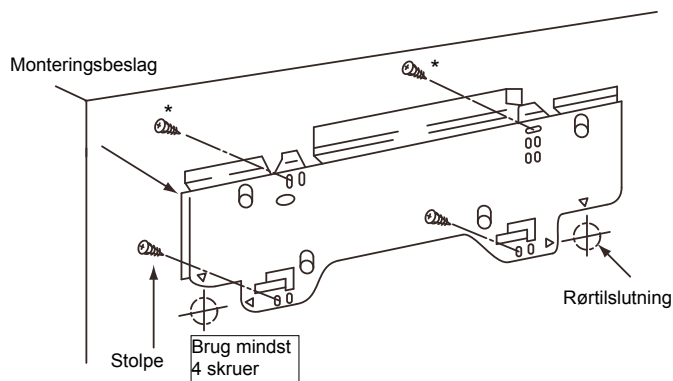

3. Montering på betonvæg eller elementbetonvæg  
Fastgør monteringsbeslaget på væggen med ankerbolte som vist nedenfor.

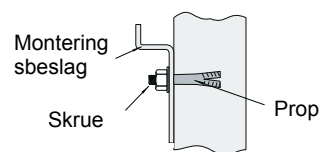

Benyt mindst 4 ankerbolte (M4-M5).

4. Montering af indendørsenhederne  
Hægt indendørsenheden på monteringsbeslagene, idet enheden holdes opret. Monter underdækslet på monteringsbeslaget.

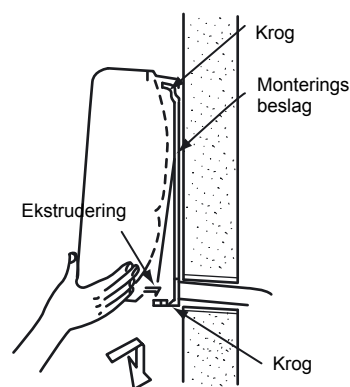

5. Kontrollér, at enheden hænger fuldstændigt fast i monteringsbeslaget. I modsat fald kan enheden falde ned af beslaget og forårsage en alvorlig ulykke.

**■ Fjernelse af frontpanel**

For at kunne tilslutte kølerør og ledninger samt for at kunne kontrollere afløbsvand er det nødvendigt at fjerne dækslet i højre side. Udfør dette arbejde efter følgende vejledning. Vær forsigtig, så de forskellige paneler ikke bliver beskadigede.

1. Åbn frontpanelet, og fjern to skruer

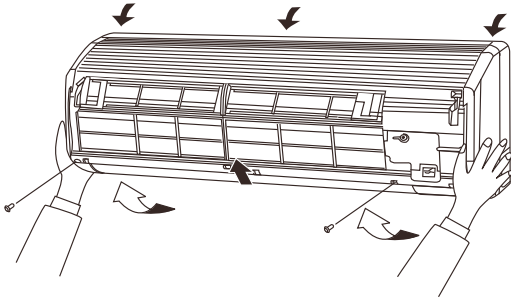

2. Træk langsomt i den nederste del af frontpanelet i din side. Pas på luftudsugningen, og undgå at røre ved udsugningsgitteret. Løft frontpanelet lidt op for at frigøre de kombinerede dele (tre dele) i den øverste del af frontpanelet.

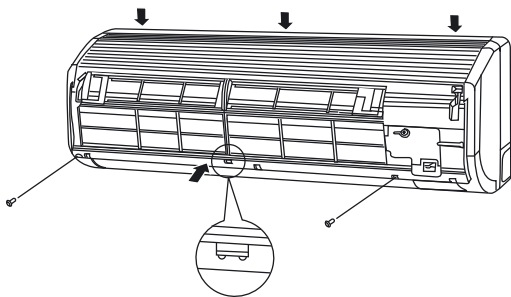

**■ Genmontering af frontpanel (RPK-0.8 ~ 2.0)**

1. Monter først den øverste del af frontpanelet (tre dele), og fastgør derefter krogen på den nederste midterdel.
2. Der er stoppere på indersiden af frontpanelet. Sørg for, at der ikke er hul mellem frontpanelet og enheden.

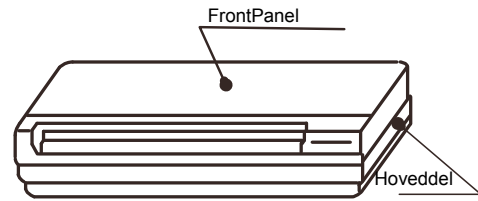

**⚠ FORSIGTIG:**  
Eventuelle mellemrum kan forårsage lækage eller dannelse af dug.

**BEMÆRK:**

Slå ikke på frontpanelet, når du fjerner det, da dette kan beskadige panelet.

**2.1.4. MONTERINGSBESLAGETS MÅL**

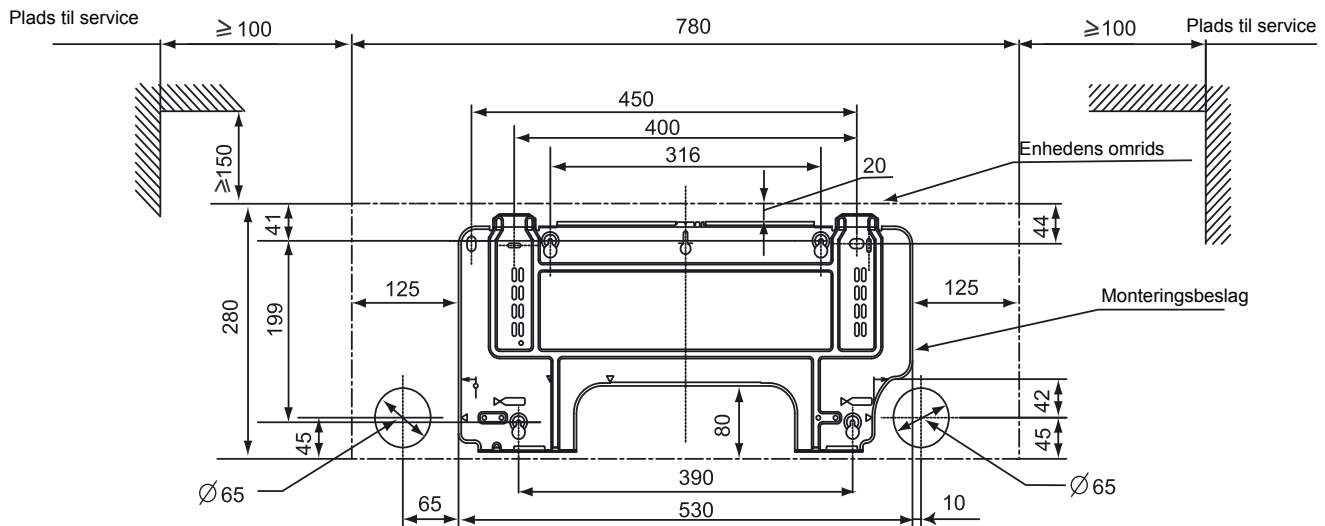

### 3. KØLERØRSYSTEM OG PÅFYLDNING AF KØLEMIDDEL

#### 3.1. RØRFORBINDELSER

##### 3.1.1. RØRPLACERING

Placeringen af rørtilslutningen er følgende, som er mulig fra alle retninger, top, venstre eller højre.

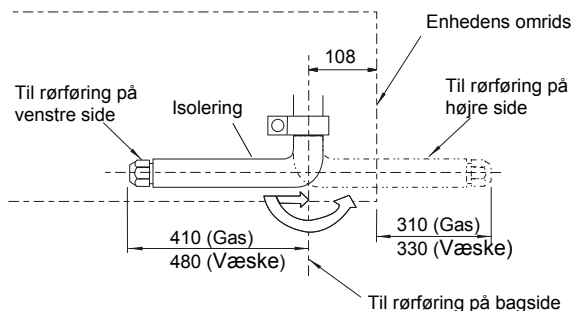

#### **FORSIGTIG!**

Vrid ikke røret, når du bøjer slangen.

##### 1. Rørføring på højre side

Skær hjørnet væk med en plastikskeer som vist nedenfor, og fjern helt de skarpe kanter.

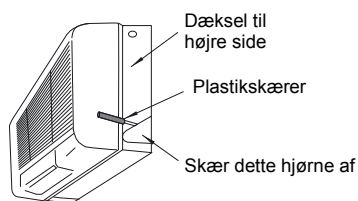

##### 2. Rørføring på venstre side

Skær hjørnet væk med en plastikskeer på samme måde som ved rørføring på højre side.

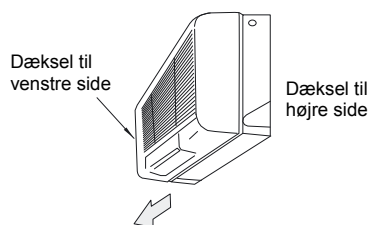

##### 3. Rørføring på bagsiden

Åbn et hul ved at fjerne pladen på bagsiden.

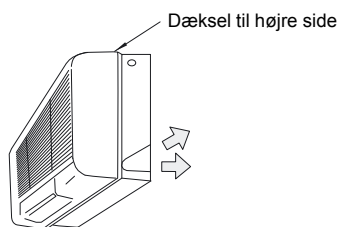

##### 3.1.2. RØRFORBINDELSERNES STØRRELSE

###### ■ For R407C

Model RPK	1.0/1.5
Gasledning	12.7
Væskeledning	6.35

###### ■ For R410A (Kun for FSNE)

Model RPK	1.0/1.5
Gasledning	12.7
Væskeledning	6.35

###### ■ Særlige instruktioner for R410A

Eftersom trykket i R410A er ca. 1,4 gange højere end i R407C, kan en ukorrekt installation få alvorlige konsekvenser.

Der skal anvendes kobberør, og omløbere og møtrikker skal være af den størrelse, der er angivet nedenfor.

###### ■ Omløberens mål

Nominal diameter	Ydre diameter	A <sub>+0/-0,4</sub>	
		R407C	R410A
1/4	6.35	9.0	9.1
3/8	9.53	13.0	13.2
1/2	12.70	16.2	16.6
5/8	15.88	19.4	19.7

###### ■ Kobberørens tykkelse

Nominal diameter	Ydre diameter	R407C	R410A
1/4	6.35	0.80	0.80
3/8	9.53	0.80	0.80
1/2	12.70	0.80	0.80
5/8	15.88	1.00	1.00

###### ■ Møtrikkens mål

Nominal diameter	Ydre diameter	B	
		R407C	R410A
1/4	6.35	17	17
3/8	9.53	22	22
1/2	12.70	24	26
5/8	15.88	27/29	29

## 4. AFLØBSRØR

### 4.1. GENERELT



#### FORSIGTIG:

- Sørg for, at der ikke er en opadgående hældning til afløbsrøret, da afløbsvand vil løbe tilbage i enheden, og der vil opstå lækager, hvis enheden standser.

Forkert: Opadgående hældning

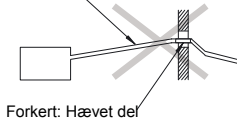

FORKERT

- Slut ikke afløbsrøret til sanitets- eller kloakrør eller anden form for afløbsrør.
- Når de almindelige rør sluttes sammen med andre indendørsenheder, skal tilslutningsstederne på hver indendørsenhed være højere end de almindelige rør. Rørstørrelsen på de almindelige rør skal svare til enhedernes størrelse og antal enheder.

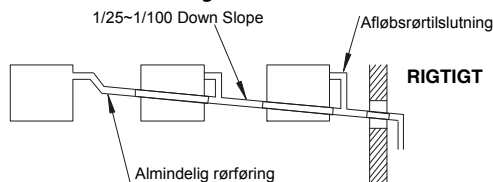

RIGTIGT

- Afløbsrør kræver isolering, hvis afløbet monteres, hvor der dannes kondens på ydersiden af afløbsrøret, som kan forårsage drypskader. Isoleringen til afløbsrøret skal vælges, så der sikres damptætning og kondensdannelse undgås. Der bør monteres en vandlås ved siden af indendørsenheden.

- Denne vandlås skal være forskriftsmæssigt udformet og kontrolleres med vand (fyldes) og testes for korrekt gennemløb. Fastgør ikke afløbsrøret og kølerøret til hinanden.

#### BEMÆRK:

Monter afløbet i overensstemmelse med nationale og lokale bestemmelser.

Når afløbsrørføring og elektrisk ledningsføring er udført, skal du kontrollere, at vandet løber jævnt som i følgende procedure:

#### ■ Kontrol af enheden uden mekanisme til afløb

- Hæld cirka 1,8 liter vand i afløbsbeholderen.
- Sørg for, at vandet løber jævnt, og kontroller, om der opstår lækager. Hvis der ikke findes vand for enden af afløbsrøret, skal der hældes endnu cirka 1,8 liter vand i afløbsbeholderen.

#### BEMÆRK:

Vær opmærksom på isoleringstykkelsen, når rørene i venstre side monteres. Hvis den er for tyk, kan rørene ikke monteres i enheden.

### 4.2. DRÆNRØR

1. Standardretningen for afløbsrørtilslutningen er højre side set fra luftudtagsristen. Der kan imidlertid også tilsluttes fra venstre side eller bagsiden.

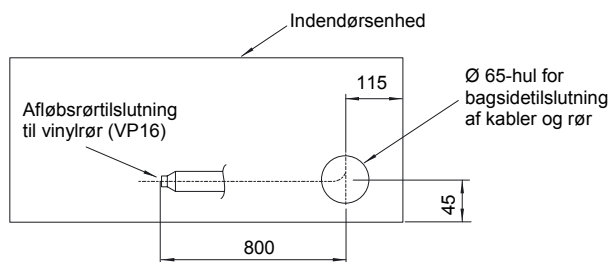

2. Når der foretages afløbsrørtilslutning på venstre side, skal låget på afløbsrøret i venstre side fjernes og derefter fastgøres på afløbsrøret i højre side for at ændre afløbsrørtilslutningen fra højre til venstre side.

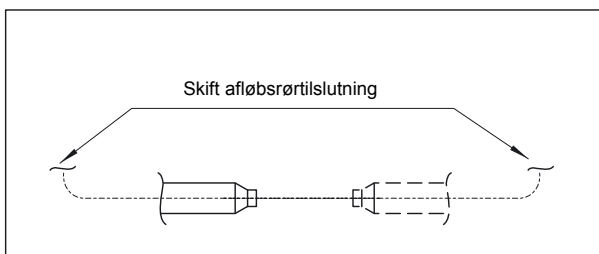

3. Anvend et rør af vinylklorid med en ydre diameter på 26 mm (VP16).
4. Tilslut afløbsrøret efter figuren.

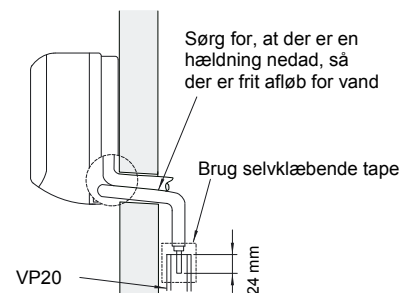

- Undgå en opadgående hældning fra enheden.
  - Brug et vinylkloridbaseret klæbemiddel ved tilslutning af afløbsrøret.
5. Stram afløbsslangen hårdt med kabelklemmen efter fuldstændig indføring af afløbsrøret i afløbsslangen.
  6. Hæld vand i afløbsbeholderen, og kontroller, at vandet løber jævnt.

## 5. ELEKTRISK LEDNINGSFØRING

### 5.1. ELEKTRISK LEDNINGSFØRING FOR INDENDØRSENHED

Den elektriske ledningsføring for indendørsenheden er vist nedenfor.

1. Tilslut kablet fra en valgfri fjernbetjeningsknap eller en valgfri forlængerledning til stikforbindelserne på printpladen inden i den elektriske boks gennem forbindelseshullet i kabinettet.
2. Forbind strømforsyningen og jordforbindelserne til polklemmerne i den elektriske boks.
3. Forbind ledningerne mellem indendørsenheden og udendørsenheden med polklemmerne i elboksen.

Hvis der er en trådløs fjernbetjening:

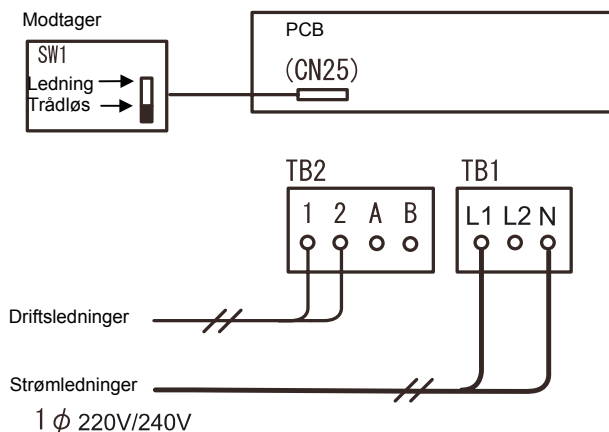

Hvis der er en fjernbetjening med ledning:

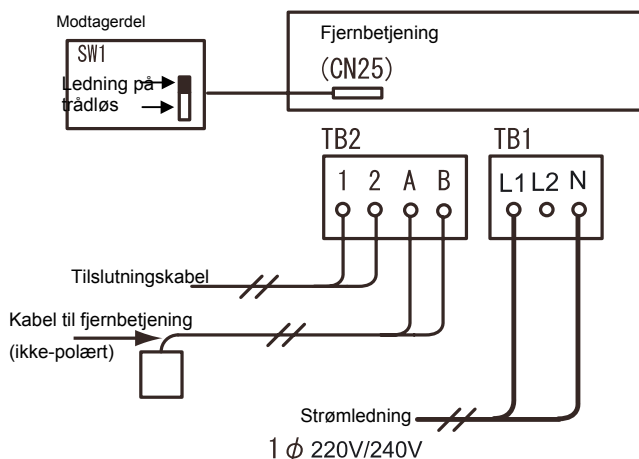

#### BEMÆRK:

Ved dobbelte eller tredobbelte kombinationer, kører kun én enhed (N° 1) alarm under en testkørsel, hvis H-Link-ledningsføringen mellem indendørsenhederne ikke er korrekte.

### ■ INDSTILLING AF INDENDØRSENHEDENS VIPPEKONTAKTER

Vippekontaktens placering fremgår af nedenstående:

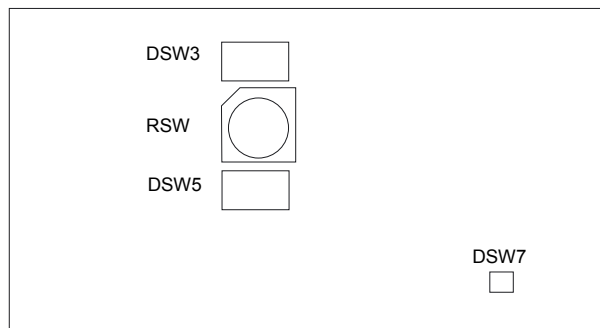

#### FORSIGTIG:

Inden vippekontakterne indstilles, skal der slukkes for strømkilden. Hvis vippekontaktens indstilling ændres, uden at strømkilden afbrydes, vil indstillingerne ikke have nogen effekt.

### ■ RSW: Indstilling af enhedsnr.

Indstillingen er påkrævet. Indstil enhedsnummeret på alle indendørsenheder enkeltvis og serielt ved at følge indstillingsanvisningerne i tabellen nedenfor. Nummereringen skal begynde forfra fra "1" for hver indendørsenhed.

Nedenstående figur angiver vippekontaktens fabriksindstilling.

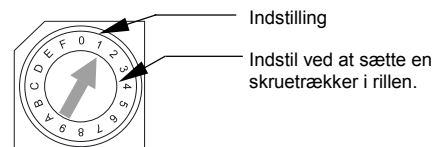

lovedenhed	1. enhed	2. enhed	3. enhed
4. enhed	5. enhed	6. enhed	7. enhed
8. enhed	9. enhed	10. enhed	11. enhed
12. enhed	13. enhed	14. enhed	15. enhed

### ■ DSW3: Kapacitetskodeindstilling

Ingen indstilling påkrævet, da den er forhåndsindstillet fra fabrikken. Denne kontakt bruges til at vælge den kapacitetskode, der svarer til indendørsenhedens angivne effektal (hestekræfter).

HP	1.0	1.5
Indstilling		

### ■ DSW5: Indstilling for kølekredsløbsnummer

Indstillingen kræves. Fra fabrikken er alle kontakterne i blokken slået fra (kølekredsløbsnummer 0).

Fabriksindstilling	
--------------------	--

Cycle No.	0	1	2	3
Indstilling				
Indstilling				
Indstilling				
Indstilling				

### ■ DSW7: Valg af sikringsfunktion

Ingen indstilling kræves. Indstillingspositionen er på forhånd sat til helt slukket (OFF)	
Hvis der tilføres højspænding til klemme 1,2 på klemmebræt 1, slår sikringen på PCB1(M) fra. I sådanne tilfælde tilsluttes ledningen til TB1, hvorefter kontakt slås til (som vist)	

### FORSIGTIG:

Justér de vertikale deflektorer manuelt, indtil luften strømmer ud i den ønskede retning.

Drej ikke et blad helt mod venstre og et andet blad helt mod højre i den lodrette afbøjning.

Automatisk spjældindstilling:

Når enheden afbrydes, standses to af spjældene automatisk ved lukkestillingen.

**Forsøg ikke at åbne og lukke spjældet med hånden. Hvis spjældet bevæges, vil mekanismen tage skade! (gælder alle enheder)**

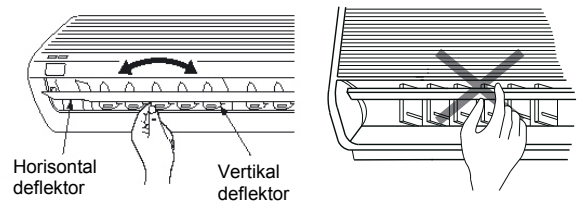

## 6. NØDBETJENING

### 6.1. BETJENING OG FUNKTION

Hvis du skal betjene enheden, og det trådløse fjernbetjeningspanel ikke fungerer, f.eks. fordi det er løbet tør for batteri, kan enheden betjenes ved hjælp af nødbetjeningsknappen.

#### BEMÆRK:

*Enheden kører med følgende indstillinger.  
Automatisk køling/opvarmning  
Temperatur: 25 o C  
Ventilatorhastighed: Høj  
Spjældstilling: Vandret*

#### Trin 1

Tryk på nødbetjeningsknappen ved hjælp af en kort pind eller lignende.

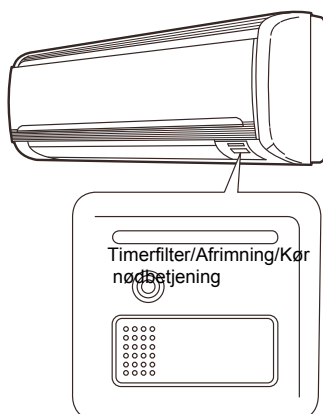

#### Trin 2

Hvis du trykker på nødbetjeningsknappen igen under nødbetjening, stoppes enheden.



#### FORSIGTIG:

*Tryk ikke på nødbetjeningsknappen ved hjælp af et metallisk objekt, f.eks. en pen eller en nål. Dette medfører funktionsfejl.*

### 6.2. INDIKATION AF ALARMKODE

- Hvis der opstår problemer, blinker "RUN" (rød lampe) (0,5 sekunder TIL / 0,5 sekunder FRA)
- Alarmkoden angiver blinketiderne for "TIMER" (grøn lampe) og "FILTER / DEFROST" ("gul lampe") som vist nedenfor.
- "TIMER" (grøn lampe): Blinkene vises som andet tal i alarmkoden.
- "FILTER / DEFROST" (gul lampe): Blinkene vises først (Eksempel)

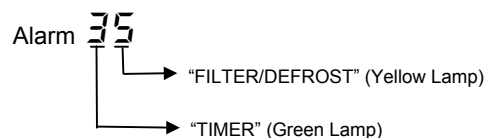

- "TIMER" (grøn lampe) blinker 3 gange (0,5 sekunder TIL/0,5 sekunder FRA)
- "FILTER/DEFROST" (gul lampe) blinker 5 gange (0,5 sekunder FRA)

Dette fortsætter, indtil alarmen nulstilles.



### 6.3. IDENTIFIKATION AF INDENDØRSENHEDER, DER ER INSTALLERET VED SIDEN AF HINANDEN

- Hvis PC-LH3A "identificeres" som indendørsenhed.

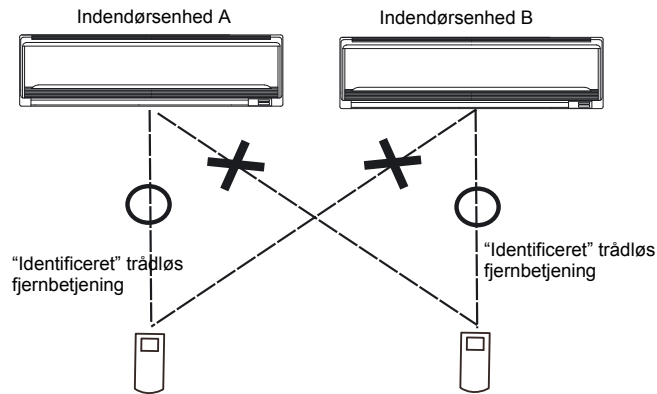

Hvis der installeres to indendørsenheder ved siden af hinanden, kan kommandoerne fra den trådløse fjernbetjening modtages af begge indendørsenheder. Denne funktion gør, at enheden kan identificeres som vist i figuren.

(Yderligere oplysninger finder du i betjeningsmanualen)

#### BEMÆRK:

*Denne funktion kan ikke bruges sammen med SET FREE mini og SET FREE, hvis der bruges en trådløs modtagerdel på indendørsenheden.*

## 7. VEDLIGEHOLDELSE

### 7.1. FJERNELSE AF FILTERET



#### FORSIGTIG!

Tag ikke anlægget i brug uden luftfilteret. Det beskytter varmeveksleren i indendørsenheden mod tilstopning.

Sluk anlægget på hovedkontakten, før du fjerner filteret

"FILTER" vises på displayet i fjernbetjeningspanelet efter ca. 200 driftstimer (PC-P1HE).

"FILTER" (gul lampe) er tændt på det forreste gitter (PC-LH3A).

Tag luftfilteret ud på følgende måde.

#### Trin 1

Træk op i højre og venstre side af luftindsugningsristen som vist på figuren nedenfor.

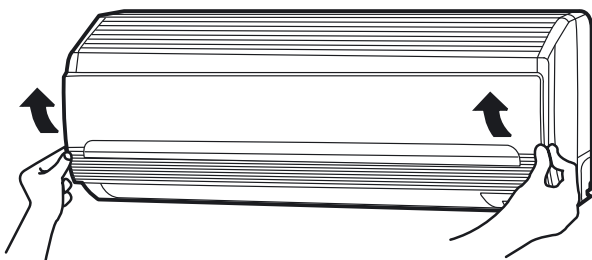

#### Trin 2

Træk luftfilteret ned, når det er løftet af hængslet.

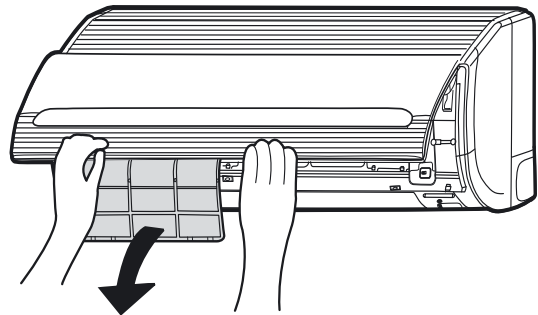

#### Trin 3

Tryk på knappen "Nulstil" på fjernbetjeningen, når luftfilteret er rensat.



## 1. NAMEN VAN ONDERDELEN

### ■ RPK-1.0/1.5 FSN1M

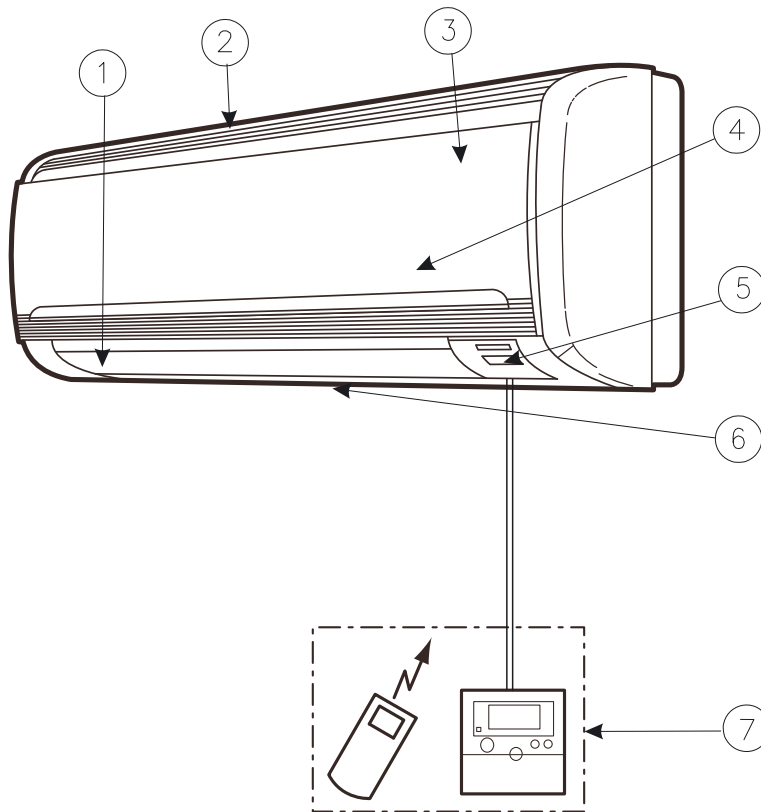

#### Nr. Naam onderdeel

1	Automatisch verdraaibare jaloezie
2	Luchtinlaat
3	Rooster voorzijde
4	Luchtfilter
5	Ontvangergedeelte
6	Luchtuitlaat
7	Schakelaar voor externe bediening (optioneel)

## 2. INSTALLATIE VAN DE UNITS

### ⚠ WAARSCHUWING:

- Controleer of de accessoires met de binnenunit zijn meegeleverd.
- Installeer de binnenunits niet buiten. Wanneer u deze units toch buiten installeert, levert dit elektrische gevaren op of kan elektriciteit gaan lekken.
- Kijk hoe de lucht zich vanaf elke binnenunit verspreidt over de ruimte en kies een geschikte locatie zodat de ruimte overal dezelfde temperatuur krijgt.
- De installatiehoogte van de binnenunit moet 2,3 m of meer zijn.
- Installeer de binnenunits niet op plaatsen waar elektromagnetische golven rechtstreeks naar de elektrische kast of de kabel of schakelaar voor externe bediening worden gezonden.
- Installeer de schakelaar voor externe bediening in een stalen kast. Leg de kabel voor externe bediening in een stalen geleidebuis. Sluit vervolgens de aarddraad aan op de kast en de buis.
- Installeer een geluidsfilter wanneer de netvoeding storende geluiden produceert.
- Deze unit is een exclusieve binnenunit van het type niet-elektrische verwarming. Het is verboden om een elektrische verwarming buiten te installeren.



- Steek geen vreemde voorwerpen in de binnenunit en controleer de binnenunit op vreemde voorwerpen vóór installatie en proefdraaien, anders kunnen brand, defecten en dergelijke het gevolg zijn.

### ⚠ LET OP:

- Installeer de binnenunits niet in een brandgevaarlijke omgeving, om brand en explosies te voorkomen.
- Controleer of de plafondplaat sterk genoeg is. Als deze niet sterk genoeg is, kan de binnenunit naar beneden vallen.
- Installeer de binnenunits, de buitenunit, de schakelaar voor externe bediening en de kabel niet binnen een straal van circa 3 meter van zenders met sterke elektromagnetische golven, zoals medische apparatuur.
- Installeer de binnenunits niet in een fabriekshal of keuken waar oliedampen de unit binnenstromen. De olie laat namelijk een vetafzetting achter op de warmtewisselaar, waardoor de prestaties van de binnenunit afnemen en vervorming kan optreden. In het ergste geval kan de olie de plastic onderdelen van de binnenunit beschadigen.
- Installeer de binnenunits niet in een zure of basische omgeving, om corrosie van de warmtewisselaars te voorkomen.

## 2.1. INSTALLATIE

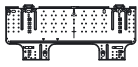
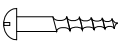
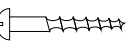
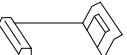
### 2.1.1. MEEGELEVERDE ACCESSOIRES

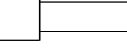
Accessoire	Aantal (S)	Doel
Bevestigings beugel 	1	Bevestiging van de binnenunit
Schroef (Ø4,1x25mm) 	6	Voor de bevestigingsbeugel
Schroef (Ø4,1x40mm) 	2	
Plaat 	1	Bevestiging van de afvoerslang
Isolatiebuis 	1	Voor de leiding
Harness With Connector 	1	Onderhoudskabel

### 2.1.2. EERSTE CONTROLE

- Installeer de binnenunit met voldoende ruimte rondom voor bediening en onderhoudswerkzaamheden, zoals in de volgende afbeelding.

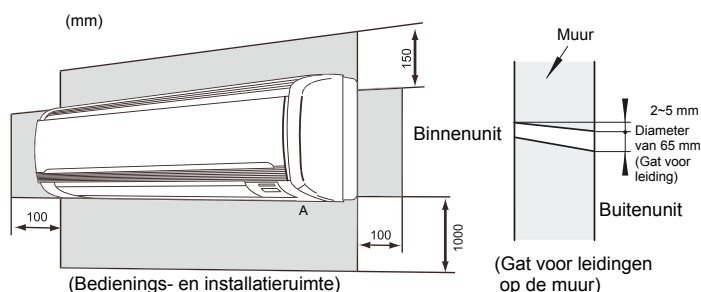

- Beoordeel de luchtverspreiding van de binnenunit door de ruimte en kies een geschikte locatie zodat de ruimte overal dezelfde temperatuur krijgt.

### 2.1.3. INSTALLATIE

#### 1. Bevestigingsbeugel aan muur

Wanneer u de bevestigingsbeugel rechtstreeks aan een houten of betonnen muur bevestigt, moet u controleren of de muur sterk genoeg is om een gewicht van 200 kg te dragen.

#### 2. De unit bevestigen tussen balken

- Houtenschroeven die zijn gemarkeerd met een \* moet u vastdraaien in het bovenste gat.
- Het verdient geen aanbeveling om de bevestigingsbeugel op één balk te bevestigen.
- De locatie voor de installatie van de binnenunit moet zo worden geselecteerd dat het gewicht niet ongelijk wordt verdeeld.

- De bevestigingsbeugel moet zo worden geïnstalleerd dat de kant van de aangesloten afvoerleiding iets (circa 3 mm) lager ligt dan de andere kant om te voorkomen dat de afvoer in een verkeerde stand komt. (De aansluiting van de afvoerleiding kan zowel aan de rechter- als de linkerkant van de unit zitten.)

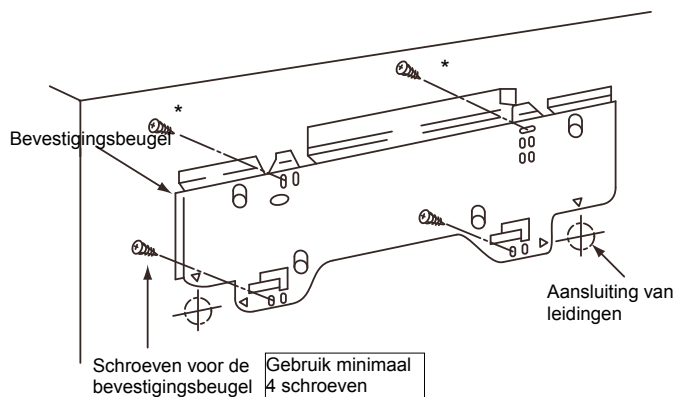

- Bevestiging op een betonnen muur of betonblok  
Bevestig de bevestigingsbeugel aan de muur met ankerbouten, zoals in de volgende afbeelding.

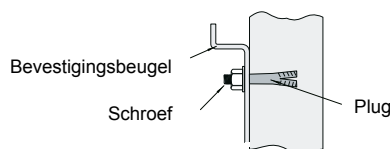

Gebruik minimaal 4 ankerbouten (M4-M5).

#### 4. Binnenunits bevestigen

Haak de binnenunit aan de bevestigingsbeugel, waarbij u ervoor zorgt dat de binnenunit rechtop blijft. Zet de onderklep vast op de bevestigingsbeugel.

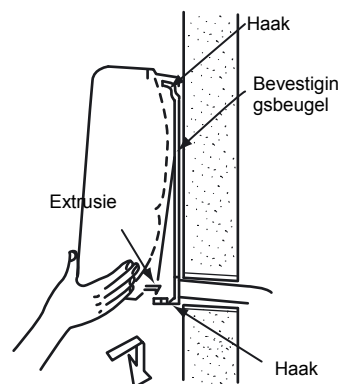

- Controleer of de unit volledig is vastgehaakt aan de bevestigingsbeugel. Als dit niet het geval is, kan de unit van de beugel vallen en zal er een ernstig ongeluk optreden.

■ **Het voorpaneel verwijderen (RPK-0.8 ~ 2.0)**

U moet de rechterklep verwijderen om de koelmiddelleiding en de bedrading te kunnen aansluiten en om de doorvoer van het afvoerwater te kunnen controleren. Doe dit volgens de hierna beschreven instructies. Zorg ervoor dat de onderdelen van kunsthars niet beschadigd worden.

1. Open het voorpaneel en verwijder twee schroeven

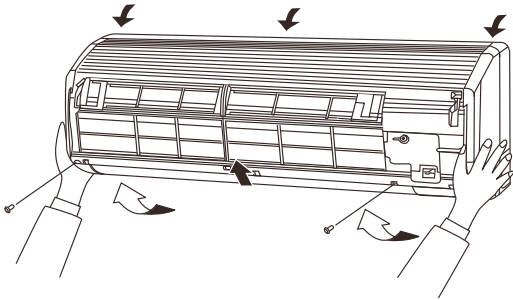

2. Verwijder drie moffen zoals aangegeven en verwijder de schroeven zoals hieronder aangegeven. Trek de onderkant van het voorpaneel langzaam naar u toe. Let goed op de luchtuitlaat en raak het uitlaatrooster niet aan.

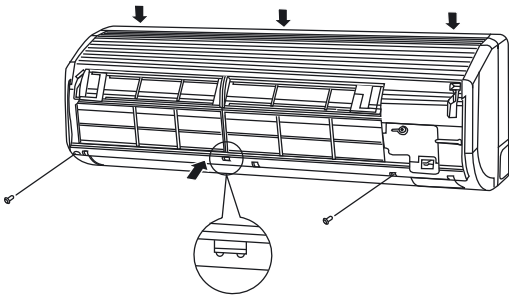

**OPMERKING:**

*Sla niet tegen het voorpaneel wanneer u dit verwijdert, omdat de unit anders stuk kan gaan.*

■ **Het voorpaneel terugplaatsen**

1. Plaats eerst de bovenkant van het voorpaneel terug (drie delen) en bevestig vervolgens de haak op het middelste deel van de onderkant.
2. Aan de binnenkant van het voorpaneel bevinden zich nokjes. Controleer of het voorpaneel goed aansluit op de unit.

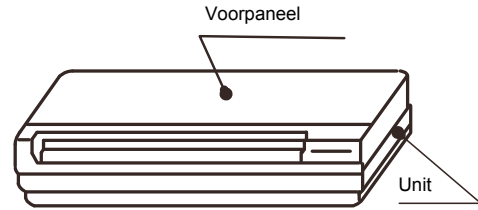

**LET OP:**

*Door een opening kan lucht gaan lekken of dauwvorming optreden.*

**2.1.4. AFMETINGEN VAN DE BEVESTIGINGSBEUGEL**

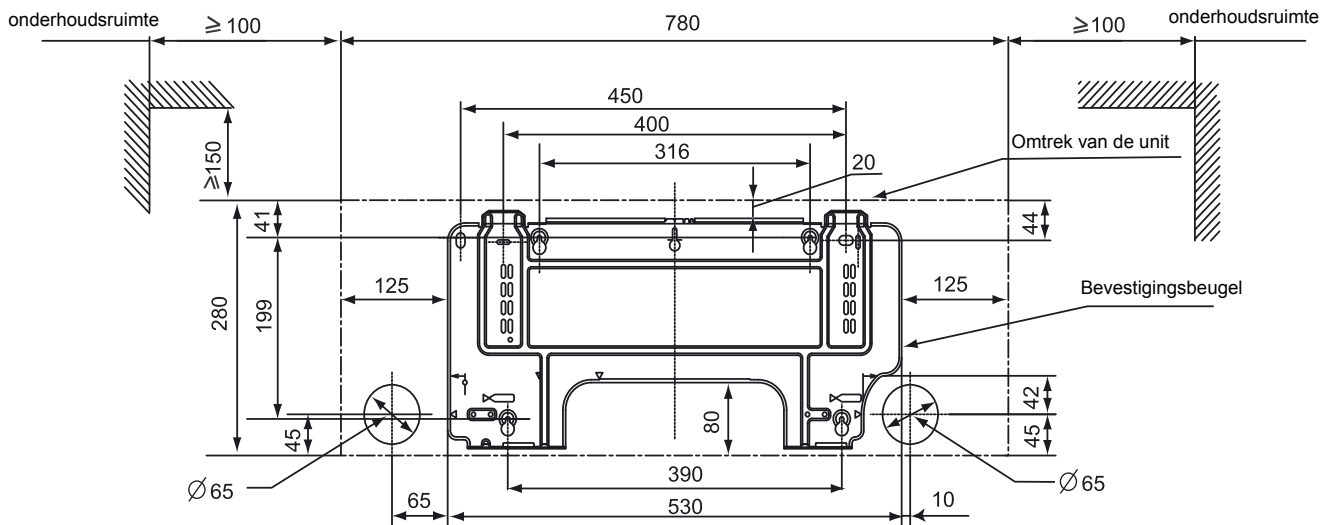

## 3. KOELMIDDELLEIDINGEN

### 3.1. AANSLUITING LEIDINGWERK

#### 3.1.1. POSITIE VAN DE LEIDINGEN

De positie van de aansluiting van de leidingen is als volgt: deze is bereikbaar van alle richtingen: boven, links of rechts.

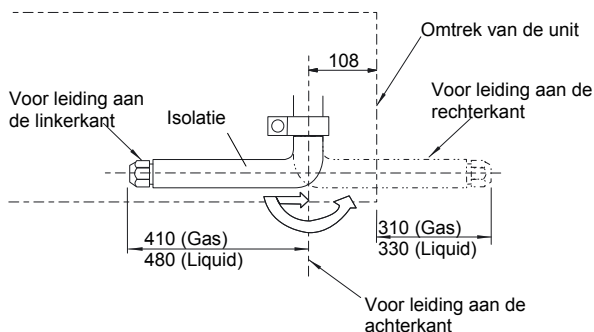

#### LET OP

Verdraai de leiding niet bij het buigen van de buis.

(mm)

Model RPK	HP	L1	L2
Gasleidingen	2.5~4.0	550	645
Vloeistofleidingen	2.5~4.0	480	575

#### 1. Leiding aan de rechterkant

Snij de hoek uit met een hobbymes zoals hierna aangegeven en verwijder alle scherpe randen.

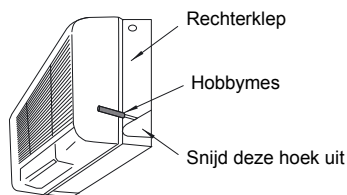

#### 2. Leiding aan de linkerkant

Snij de hoek aan de linkerkant uit met een hobbymes zoals voor de leiding aan de rechterkant.

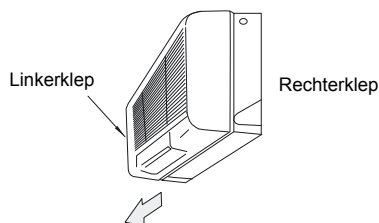

#### 3. Leiding aan de achterkant

Maak een gat door de uitrijfplaat aan de achterkant te verwijderen.

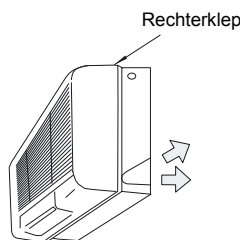

#### 3.1.2. AFMETING AANSLUITING LEIDINGEN

##### ■ Voor R407C

(mm)

Model RPK	1.0/1.5
Gasleidingen	12.7
Vloeistofleidingen	6.35

##### ■ Voor R410A (Alleen voor FSNE)

(mm)

Model RPK	1.0/1.5
Gasleidingen	12.7
Vloeistofleidingen	6.35

##### ■ Speciale instructies voor R410A

Aangezien bij R410A de druk ca. 1,4 keer hoger is dan bij R407C, kan onjuiste installatie leiden tot ernstige problemen.

Het gebruik van koperen leidingen is noodzakelijk: afmeting van opgetrompte buiseinden en conische moeren zijn hieronder weergegeven.

##### ■ Afmetingen opgetrompte buizen

(mm)

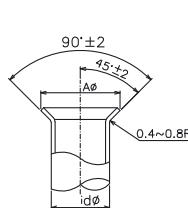

Nominale diameters	Uitwendige diameters	A $\pm 0.4$	
		R407C	R410A
1/4	6,35	9,0	9,1
3/8	9,53	13,0	13,2
1/2	12,70	16,2	16,6
5/8	15,88	19,4	19,7

##### ■ Diktes koperen leidingen

(mm)

Nominale diameters	Uitwendige diameters	R407C	R410A
1/4	6,35	0,80	0,80
3/8	9,53	0,80	0,80
1/2	12,70	0,80	0,80
5/8	15,88	1,00	1,00

##### ■ Afmetingen conische moeren

(mm)

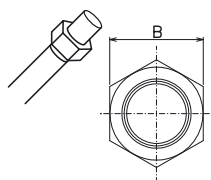

Nominale diameters	Uitwendige diameters	B	
		R407C	R410A
1/4	6,35	17	17
3/8	9,53	22	22
1/2	12,70	24	26
5/8	15,88	27/29	29

## 4. AFVOERLEIDING

### 4.1. ALGEMEEN



#### LET OP:

- Maak geen helling omhoog of verhoging voor de afvoerleiding, omdat dan afvoerwater terugvloeit in de unit en water in de ruimte lekt wanneer de unit wordt uitgeschakeld.

Fout: helling omhoog

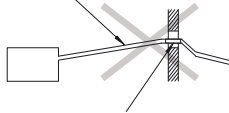

FOUT

Fout: gedeelte loopt omhoog

- Sluit de afvoerleiding niet aan op rioolleidingen of andere afvoerleidingen.
- Wanneer de gemeenschappelijke afvoerleiding wordt aangesloten op andere binnenunits, moet de aansluitpositie van elke binnenunit hoger liggen dan de gemeenschappelijke leiding. De leiding van de gemeenschappelijke afvoerleiding moet groot genoeg zijn voor de grootte van de unit en het aantal units.

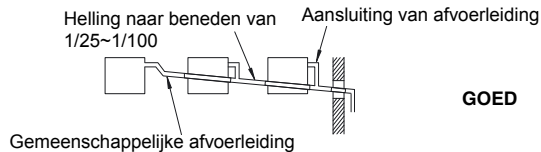

GOED

- De afvoerleiding moet worden geïsoleerd als de afvoer wordt geïnstalleerd op een locatie waar condens kan vallen dat zich heeft gevormd op de buitenkant van de afvoerleiding en schade kan veroorzaken.

De afvoerleiding moet zodanig zijn geïsoleerd dat geen dampen kunnen ontsnappen en dat er geen condens wordt gevormd. Naast de binnenunit moet een aftaphevel worden geplaatst.

- Deze hevel moet op basis van goede ervaringen worden ontworpen en gecontroleerd met water (gevuld) en getest op een juiste doorvoer. Bind of klem de afvoerleiding niet samen met de koelmiddelleiding.

#### OPMERKING:

Installeer de afvoer in overeenstemming met de nationale en lokale bepalingen.

Nadat u de afvoerleiding en de elektrische bedrading heeft aangelegd, controleert u of de waterdoorvoer probleemloos verloopt aan de hand van de volgende procedure:

#### ■ Unit controleren zonder afvoermecanisme

- Giet ongeveer 1,8 liter water in het afvoergedeelte.
- Controleer of het water gelijkmatig stroomt en of er geen water lekt. Wanneer u geen water vindt aan het eind van de afvoerleiding, giet u nogmaals ongeveer 1,8 liter water in het afvoergedeelte.

#### OPMERKING:

Let op de dikte van het isolatiemateriaal wanneer u de leiding aan de linkerkant maakt. Als het materiaal te dik is, kunt u de leiding niet in de unit plaatsen.

### 4.2. AANSLUITING DRAINAGELEIDING

1. De afvoerleiding wordt normaal gesproken aangesloten aan de rechterkant, gezien vanaf de uitlaatroosters. U kunt de leiding echter ook aan de linker- of de achterkant aansluiten.

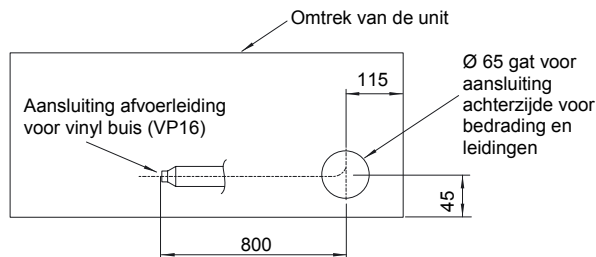

2. Wanneer de afvoerleiding aan de linkerkant wordt aangesloten, verwijdert u het kapje van de linker-afvoerleiding en zet u dit kapje op de rechterafvoerleiding om de richting van de aansluiting van de afvoerleiding van rechts naar links te veranderen.

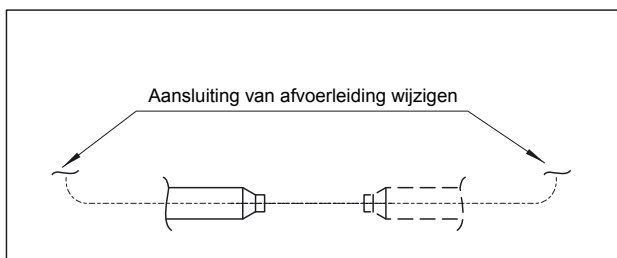

3. Leg een pvc-buis met een buitendiameter van 26 mm (VP16) klaar.
4. Sluit een afvoerleiding aan zoals in de afbeelding.

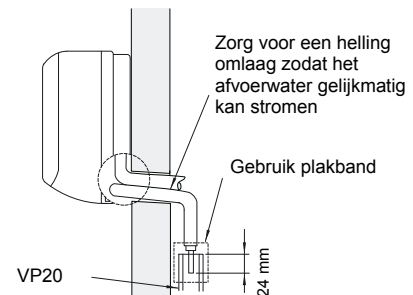

- Laat de leiding niet omhoog lopen vanaf de unit.
- Gebruik pvc-plakband om de afvoerleiding vast te maken.

5. Zet de afvoerslang stevig vast met de draadklem nadat u de afvoerleiding volledig in de afvoerslang heeft gestoken.
6. Giet water in het afvoergedeelte en controleer of het water gelijkmatig stroomt.

## 5. ELEKTRISCHE BEDRADING

### 5.1. AANSLUITING VAN ELEKTRISCHE BEDRADING VOOR BINNENUNIT

De aansluiting van de elektrische bedrading voor de binnenunit wordt hieronder weergegeven.

1. Sluit de kabel van een optionele schakelaar voor externe bediening of een optioneel verlengsnoer via het aansluitgat in de kast aan op de aansluitingen op de printplaat in de elektrische kast.
2. Sluit de netvoeding en aarddraden aan op de terminals in de elektrische kast.
3. Sluit de draden tussen de binnenunit en de buitenunit aan op de terminals in de elektrische kast.

Als de draadloze externe bediening wordt gebruikt:

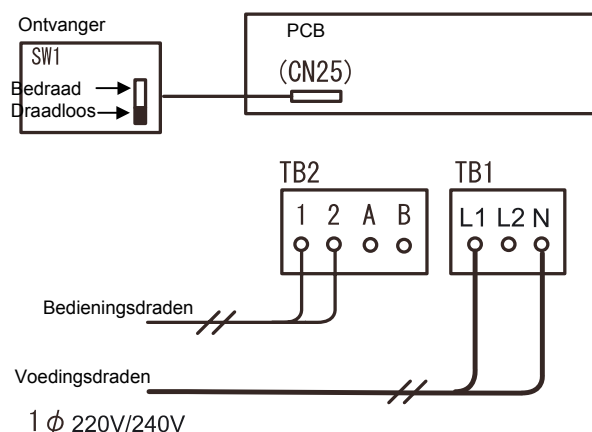

Als de bedrade externe bediening wordt gebruikt:

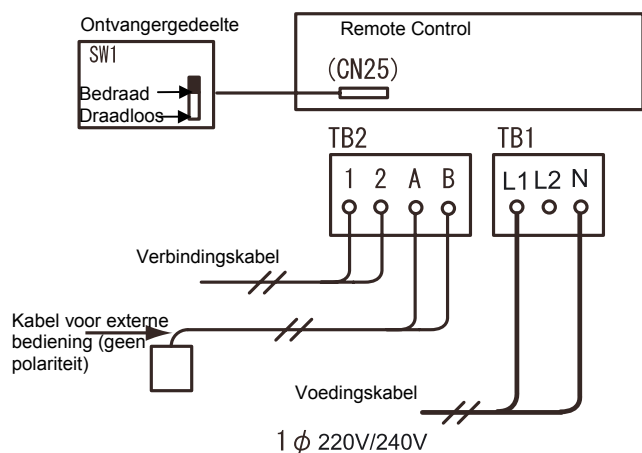

**OPMERKING:**

*Bij combinaties met twee of drie units functioneert er in de modus 'proefdraaien' slechts één unit (nr. 1) zonder alarm als de H-Link-bedrading tussen binnenunits onjuist is.*

■ **Aantal en positie van dip-schakelaars**

De positie van de dip-schakelaars is als volgt:

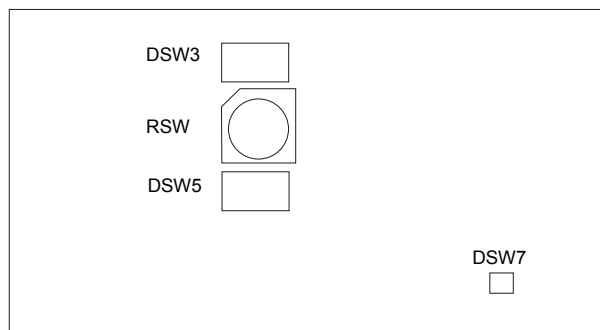

⚠ **LET OP:**

*Schakel de voedingsbron uit voordat u de positie van de dip-schakelaars instelt. Als u de schakelaars instelt terwijl de voedingsbron niet is uitgeschakeld, zijn de instellingen niet geldig.*

■ **RSW: instelling unitnummer**

Deze instelling is vereist. Stel het unitnummer in van alle binnenunits (één voor één en in de juiste volgorde) met behulp van de instelpositie in onderstaande tabel. Voor elke binnenunit moet de nummering beginnen bij '1'.

In de onderstaande figuur wordt de fabrieksinstelling aangegeven.

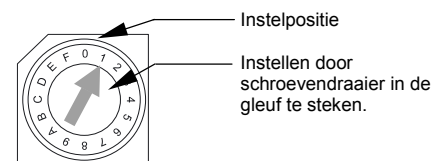

Hoofdeunit	1e unit	2e unit	3e unit



### ■ DSW3: instelling van capaciteitscode

Fabrieksinstelling, dus geen verdere instelling vereist. Deze dip-schakelaar wordt gebruikt voor het instellen van de capaciteitscode die overeenkomt met het vermogen (PK) van de binnenunit.

HP	1.0	1.5
Instelstand		

### ■ DSW5: instelling koelmiddelcyclusnr.

Deze instelling is vereist. Fabrieksinstelling is UIT. (koelmiddelcyclusnummer 0).

Fabrieksinstelling	
--------------------	--

Cycle No.	0	1	2	3
Instelstand				
Cycle No.	4	5	6	7
Instelstand				
Cycle No.	8	9	10	11
Instelstand				
Cycle No.	12	13	14	15
Instelstand				

### ■ DSW7: systeem voor activering van zekeringen

Deze instelling is niet vereist. Fabrieksinstelling is UIT	
Als er een hoge spanning komt te staan op terminal 1 of 2 van TB1, wordt de zekering op printplaat PCB1 (M) uitgeschakeld. Repareer in dat geval eerst de bedrading naar TB1 en zet daarna schakelaar 1 op ON (AAN); zie de afbeelding hiernaast.	



**LET OP:**

Stel de verticale deflectoren met de hand in om de lucht in de gewenste richting te laten afvoeren.

Draai niet één blad links en twee bladen rechts van de verticale deflector.

Automatisch instellen van de jaloezieafsluiter:

Wanneer de unit wordt uitgeschakeld, worden twee luchtjaloezieën automatisch gestopt in gesloten positie.

**Draai de jaloezieafsluiters niet handmatig. Anders raakt het jaloezieafsluitermechanisme beschadigd! (in alle units)**

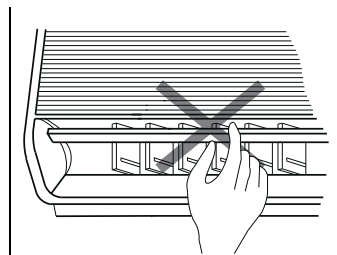
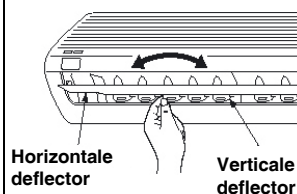

## 6. NOODBEDIENING

### 6.1. BEDIENING EN FUNCTIE

In case that the unit is required to be operated when the wireless remote control switch is out of battery and can not function, etc., the unit can be operated by the emergency operation switch.

**NOTE:**

*The unit will operate at the following setting.  
Automatic COOL/HEAT Operation  
Temperature: 25 °C  
Fan Speed: High  
Swing Louver: Horizontal*

**Stap 1**

Druk met een puntig voorwerp op de schakelaar voor noodbediening.

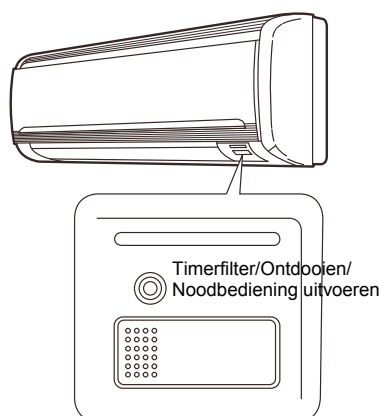

**Stap 2**

Als u tijdens de noodbediening nogmaals op de schakelaar voor noodbediening drukt, wordt de unit gestopt.



**LET OP:**

*Druk niet met metalen voorwerpen als pennen of naalden op de schakelaar voor noodbediening. Hierdoor treedt een storing op.*

### 6.2. ALARMCODE-INDICATIE

- Indien er zich problemen voordoen, knippert 'UITVOEREN' (rood lampje) (0,5 seconde AAN/0,5 seconde UIT)
- De alarmcode wordt aangegeven door het aantal keren knipperen van 'TIMER' (groen lampje) en 'FILTER/ONTDOOIEN' (geel lampje) zoals hierna wordt getoond.
- 'TIMER' (groen lampje): Het 2e cijfer van de alarmcode knippert.
- 'FILTER/ONTDOOIEN' (geel lampje): Het 1e cijfer knippert

(Voorbeeld)



'TIMER' (groen lampje) knippert 3 keer (0,5 seconde AAN/0,5 seconde UIT)

'FILTER/ONTDOOIEN' (geel lampje) knippert 5 keer (0,5 seconde UIT)

Dit gaat door totdat het alarm opnieuw wordt ingesteld.

### 6.3. VASTSTELLEN VAN BINNENUNITS DIE NAAST ELKAAR ZIJN GEÏNSTALLEERD

- In het geval van de 'vastgestelde' PC-LH3A-binnenunit.

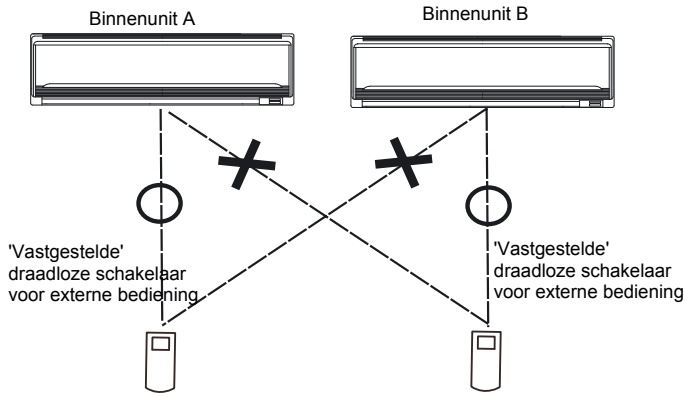

Als u twee binnenunits naast elkaar installeert, kunnen de opdrachten van de draadloze schakelaar voor externe bediening door beide binnenunits worden ontvangen. Door deze functie te gebruiken kan de unit worden vastgesteld zoals in de afbeelding wordt aangegeven. (Raadpleeg de onderhoudshandleiding voor meer informatie)

**OPMERKING:**

*Deze functie kan niet worden gebruikt voor de mini-SET FREE- en SET FREE-units als u de draadloze ontvanger gebruikt in de binnenunit*

## 7. ONDERHOUD

### 7.1. HET FILTER VERWIJDEREN

**⚠ LET OP**

Gebruik het systeem alleen wanneer het luchtfilter is geplaatst, om te voorkomen dat de warmtewisselaar van de binnenunit verstopt raakt. Schakel de hoofdschakelaar UIT voordat u het filter verwijdert. De indicator FILTER wordt weergegeven op het display van de schakelaar voor externe bediening na ongeveer 200 uur bediening (PC-P1HE). FILTER (geel lampje) brandt op het rooster aan de voorkant (PC-LH3A). Verwijder het luchtfilter zoals wordt beschreven in de volgende stappen.

**➡ Stap 1**

Til de rechterkant en de linkerkant van het luchtinlaatrooster omhoog zoals aangegeven in de afbeelding hierna.

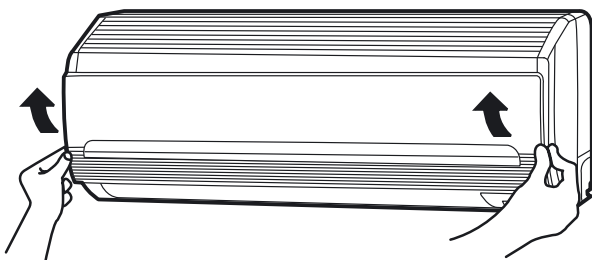

**➡ Stap 2**

Trek het luchtfilter vervolgens omlaag en maak het luchtfilter los van het scharnier.

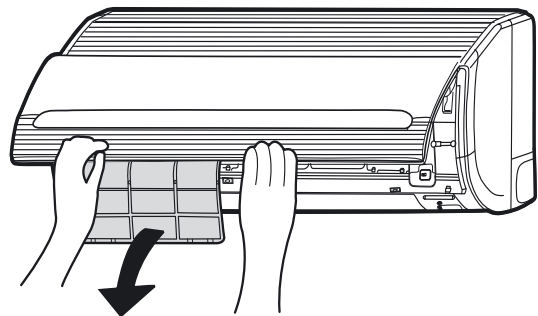

**➡ Stap 3**

Druk na reiniging van het luchtfilter op de schakelaar RESET van de externe bediening.



## 1. DELAR

### ■ RPK-1.0/1.5 FSN1M

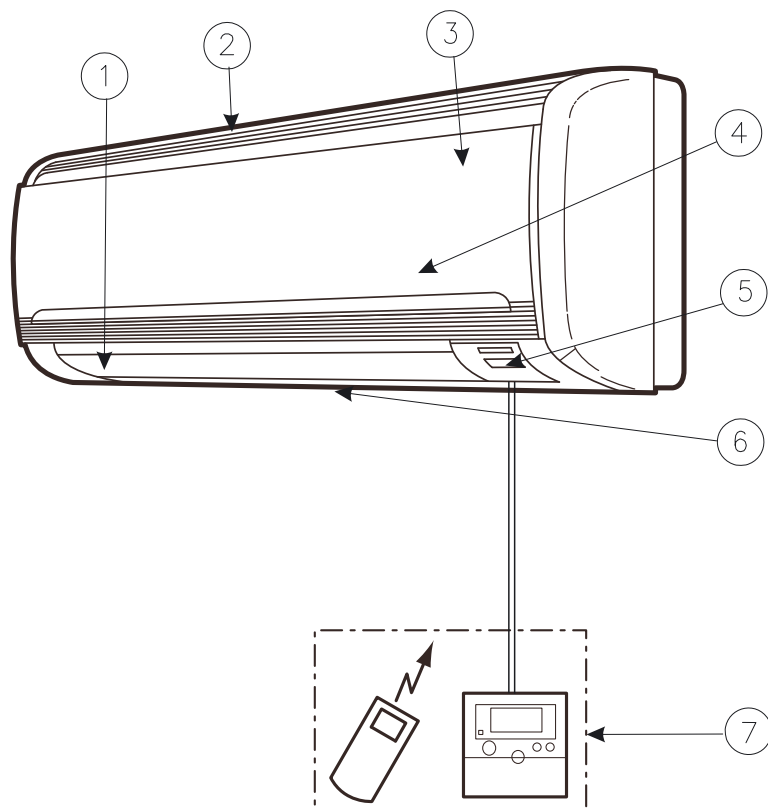

Nr	Namn	Del
1	Autospjäll	
2	Luftintag	
3	Frontgaller	
4	Luftfilter (inuti)	
5	Mottagardel	
6	Luftutlopp	
7	Fjärrkontroll (tillbehör)	

## 2. INSTALLATION AV ENHETER

### ⚠ VARNING!

- Kontrollera att alla tillbehör medföljer inomhusenheten:
- Installera inte inomhusenheten utomhus. Vid installation utomhus uppstår fara för elchock eller läckström.
- Tänk igenom hur varje inomhusenhet ska fördela luft ut i rummet och välj lämpliga platser som ger en jämn lufttemperatur i rummet
- Installationshöjden för inomhusenheten måste vara minst 2,3 m.
- Uppmärksamma följande när inomhusenheten installeras på ett sjukhus eller annan anläggning med elektromagnetisk strålning från medicinsk utrustning:
- Installera inte inomhusenheten där elektromagnetisk strålning avges direkt mot kopplingslådan, fjärrkontrollkabeln eller fjärrkontrollen.
- Installera inomhusenheter så långt som möjligt (minst tre meter) från källor till elektromagnetisk strålning.
- Installera fjärrkontrollen i en låda av stål. Dra fjärrkontrollkabeln i ett stålrör. Anslut sedan jordledningen till lådan och röret.
- Installera ett ljudfilter om strömförsörjningen ger upphov till störande ljud.
- Den här inomhusenheten är en helt icke-elektrisk värmarmodell. Det är inte tillåtet att installera en elektrisk värmare på egen hand.



- Se till att inga främmande föremål hamnar i inomhusenheten och kontrollera att det inte finns några sådana föremål i enheten före installation och provkörning. Detta kan orsaka brand, fel och dylikt.

### ⚠ OBS!

- Installera inte inomhusenheten i en brandfarlig miljö, eftersom det medför risk för brand eller explosion.
- Kontrollera att innertaket är starkt nog. Annars kan enheten falla ned och orsaka skada.
- Anslut inte inomhusenheten, utomhusenheten, fjärrkontrollen och kabeln närmare än cirka tre meter från källor till stark elektromagnetisk strålning, som medicinsk utrustning.
- Installera inte inomhusenheten i en verkstad eller ett kök där oljedimma kan komma in i enheten. Oljan lagras då på värmeväxlaren, vilket kan försämra enhetens prestanda och orsaka deformation. I värsta fall kan oljan skada inomhusenhetens plastdelar.
- För att undvika skador orsakade av korrosion på värmeväxlarna bör inomhusenheter inte installeras i en sur eller basisk miljö.
- Använd lämpliga lyftselar när du lyfter eller flyttar inomhusenheten, för att undvika skador på isoleringsmaterialet på enhetens yta

## 2.1. INSTALLATION – ENHETER

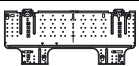
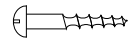
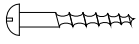
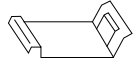
### 2.1.1. MEDFÖLJANDE TILLBEHÖR

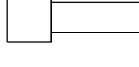
Tillbehör	Antal	Användning
Uppsättningskonsol 	1	För uppsättning av inomhusenhet
Skruv (Ø4.1 × 25mm) 	6	För uppsättningskonsol
Skruv (Ø4.1 × 40mm) 	2	
Platta 	1	För dräneringsslang
Isoleringslist 	1	För rör
Harness With Connector 	1	Kabel för underhåll

### 2.1.2. FÖRSTA KONTROLL

- Installera enheten så att det finns tillräckligt med utrymme för drift och underhåll enligt nedan.

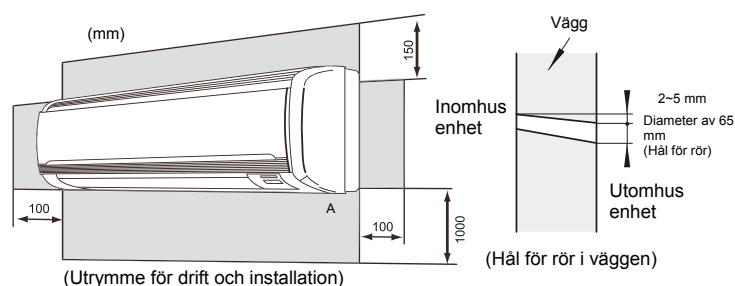

- Tänk igenom hur enheten ska fördela luft ut i rummet och välj en lämplig plats som ger en jämn lufttemperatur i rummet.

### 2.1.3. INSTALLATION

- Uppsättningskonsol på väggen  
När uppsättningskonsolen sätts upp direkt på en vägg av trä eller betong måste du kontrollera att väggen klarar av en vikt på 200 kg.
- Sätta upp enheten mellan pelare
  - Träskruvar märkta med \* bör dras åt i det övre hålet.
  - Du bör inte montera konsolen på en pelare.
  - Platsen för inomhusenheten bör väljas så att en ojämn viktfordelning undviks.

- Uppsättningskonsolen bör installeras så att sidan med de anslutna dräneringsrören är något (ungefär 3mm) lägre än den andra sidan, för att undvika att avtappningsmekanismen kommer i fel läge. (Dräneringsrören kan anslutas både på den högra och vänstra sidan av enheten.)

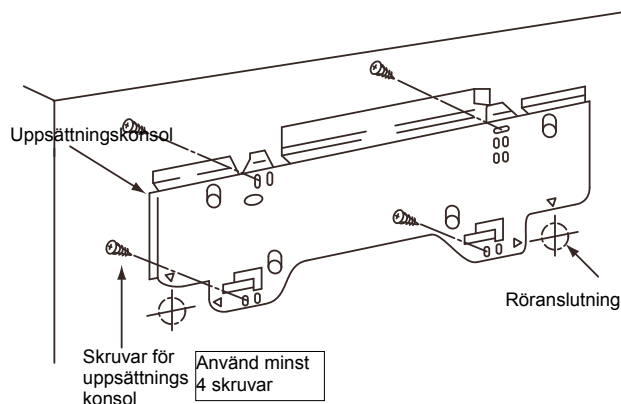

- Montering på betongvägg eller betongblocksvägg  
Fäst uppsättningskonsolen i väggen med ankarbultar enligt bilden nedan.

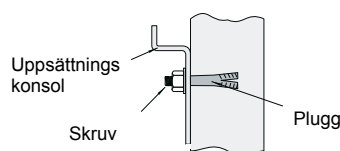

Använd minst sex ankarbultar (M5).

- Montera inomhusenheterna  
Fäst inomhusenheten vid uppsättningskonsolen. Håll inomhusenheten upprätt. Fäst det nedre höljet vid uppsättningskonsolen.

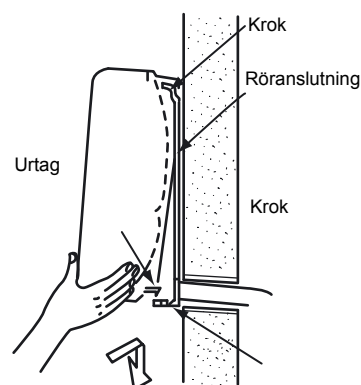

- Kontrollera att enheten är ordentligt fäst vid uppsättningskonsolen. Om den inte är det kan den falla ned från konsolen och orsaka en allvarlig olycka.

■ **Ta bort frontpanelen**

För att kunna ansluta kylrör och kablar samt kontrollera dräneringsvattnet måste du ta bort höger sidohölje. Det gör du på följande vis: Var försiktig så att du inte repar de infettade delarna.

1. Öppna frontpanelen och ta bort två skruvar.

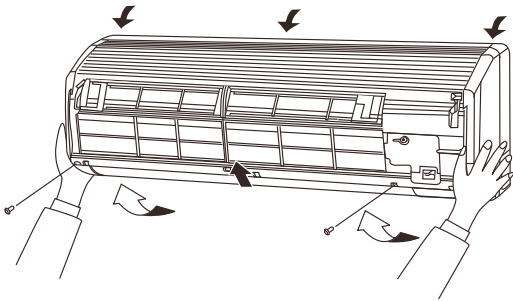

2. Ta bort de tre bussningarna enligt bilden och ta bort skruvarna.

Dra försiktigt nederkanten av frontpanelen mot dig utan att röra vid utblåsningsdelens galler.

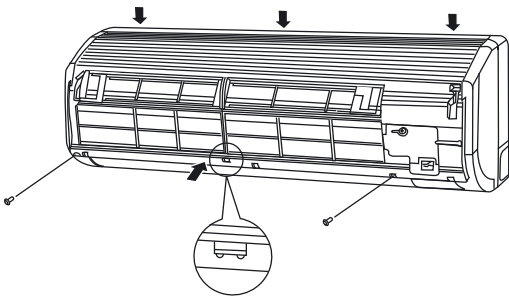

ANM:

Slå inte på frontpanelen när du tar bort den – annars kan enheten skadas.

■ **Sätta tillbaka frontpanelen**

1. Sätt först tillbaka den övre delen av frontpanelen (tre delar) och fäst sedan kroken på mitten av den nedre delen.
2. På insidan av frontpanelen sitter stoppare. Se till att det inte finns något glapp mellan frontpanelen och enheten.

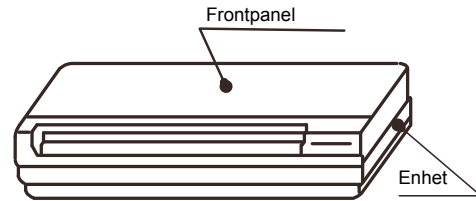

**CAUTION:**  
Any gap may cause air leakage or dewing

**2.1.4. DIMENSIONER FÖR UPPSÄTTNINGSKONSOLEN**

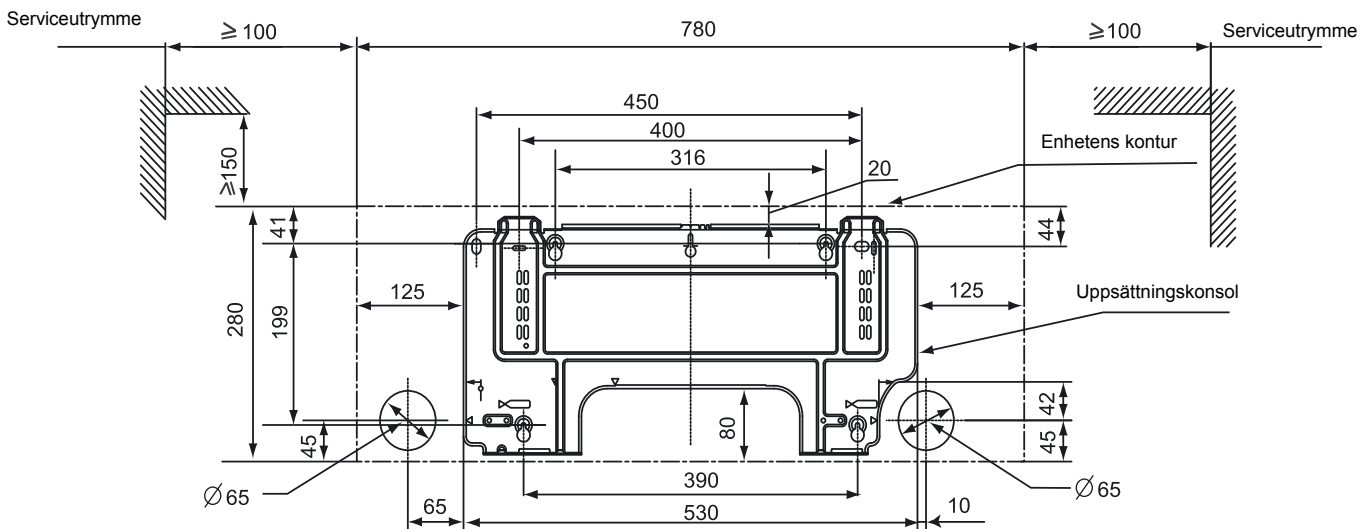

## 3. KYLRÖR & PÅFYLLNING AV KYLMEDIUM

### 3.1. RÖRANSLUTNING

#### 3.1.1. RÖRENS PLACERING

Rören ansluts på följande sätt (anslutningarna kan utföras från alla håll, uppifrån, från vänster eller från höger).

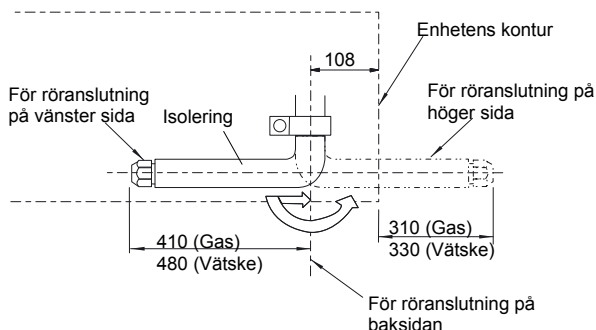

#### VARSAMHET!

Var försiktig så att inte röranslutningen vrids när du böjer röret.

(mm)

- Röranslutning på höger sida  
Skär bort hörnet med en plastavbitare enligt nedan och avlägsna vassa kanter helt.

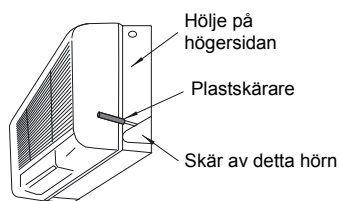

- Röranslutning på vänster sida  
Skär bort hörnet på vänster sida med en plastavbitare på samma sätt som för anslutning på höger sida.

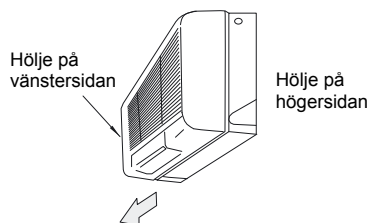

- Röranslutning på baksidan  
Gör ett hål genom att ta bort utbrytningsplåten på baksidan.

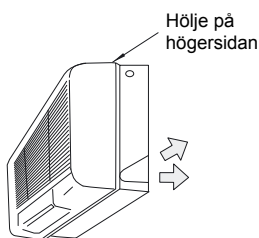

#### 3.1.2. STORLEK RÖRANSLUTNING

##### Med R407C

(mm)

Modell RPK	1.0/1.5
Gasrör	12.7
Vätskerör	6.35

##### Med R410A (Endast för FSNE)

(mm)

Modell RPK	1.0/1.5
Gasrör	12.7
Vätskerör	6.35

##### Specialinstruktioner för R410A

Eftersom trycket i R410A är ungefär 1.4 gånger högre än i R407C kan felaktig installation skapa allvariga problem.

Det är nödvändigt att använda kopparrör,

##### Dimensioner Flarerör

(mm)

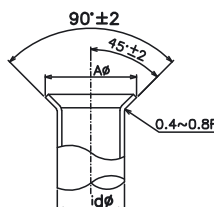

Nominell diameter	Ytter diameter	A +0/-0,4	
		R407C	R410A
1/4	6,35	9,0	9,1
3/8	9,53	13,0	13,2
1/2	12,70	16,2	16,6
5/8	15,88	19,4	19,7

##### Tjocklek Kopparrör

(mm)

Nominell diameter	Ytterdiameter	R407C	R410A
1/4	6,35	0,80	0,80
3/8	9,53	0,80	0,80
1/2	12,70	0,80	0,80
5/8	15,88	1,00	1,00

##### Dimensioner Flaremutter

(mm)

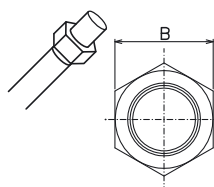

Nominell diameter	Ytterdiameter	B	
		R407C	R410A
1/4	6,35	17	17
3/8	9,53	22	22
1/2	12,70	24	26
5/8	15,88	27/29	29



## 4. DRÄNERINGSRÖR

### 4.1. ALLMÄNT



**OBS!**

- Se till att dräneringsrören inte sluttar uppåt, eftersom dräneringsvattnet då rinner tillbaka in i enheten och läcker ut i rummet när driften stoppas.

Fel: Lutning uppåt

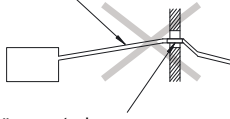

FEL

Fel: För hög montering

- Anslut inte dräneringsröret till hygien- eller avloppsledning eller någon annan typ av dräneringsledning.
- När det gemensamma dräneringsröret ansluts till andra inomhusenheter måste anslutningspunkten för varje inomhusenhet vara högre än det gemensamma röret. Storleken för det gemensamma dräneringsröret måste vara tillräcklig för enhetens storlek och nummer.

1/25~1/100 lutning nedåt Anslutning för dräneringsrör

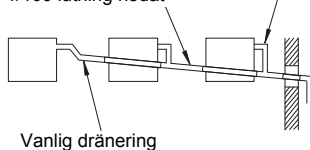

RÄTT

Vanlig dränering

- Dräneringsrören måste isoleras om de installeras på en plats där kondens som bildas på utsidan av röret kan droppa och orsaka skada.

Välj isolering för dräneringsröret så att ångor sluts inne och kondens inte bildas. Vattenlås bör installeras bredvid inomhusenheten.

- Detta lås måste vara väl konstruerad och kontrolleras (fyllas) med vatten så att flödet är korrekt. Bind inte samman dräneringsröret och kylröret.

**OBS!**

Installera dräneringen enligt nationella och lokala bestämmelser.

När du avslutat arbetet med dräneringsrören och elkablarna kontrollerar du att vattnet flödar jämnt på följande sätt:

#### ■ Kontroll av enhet utan avtappningsmekanism

- Häll ungefär 1,8 liter vatten i avtappningskaret.
- Kontrollera att vattnet flödar jämnt och att inga vattenläckor uppstår. När inget vatten längre syns i slutet av dräneringsröret håller du i ungefär 1,8 liter vatten till i avtappningskaret.

**OBS!**

När du installerar röret ska du inte binda samman dräneringsröret och kylröret.

Var noga med tjockleken på isoleringen när du använder röranslutning på vänster sida. Om isoleringen är för tjock får inte röret plats i enheten.

### 4.2. ANSLUTNING DRÄNERINGSRÖR

1. Standardhållet för anslutning av dräneringsröret är på höger sida sett från utflödesgallret. Anslutningen kan dock utföras även från vänster eller från baksidan.

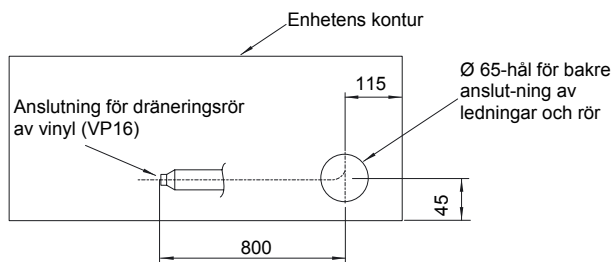

2. När du ansluter dräneringsröret på vänster sida tar du bort skyddet för dräneringsröret på vänster sida och sätter det på höger sida för att flytta anslutningen från höger till vänster.

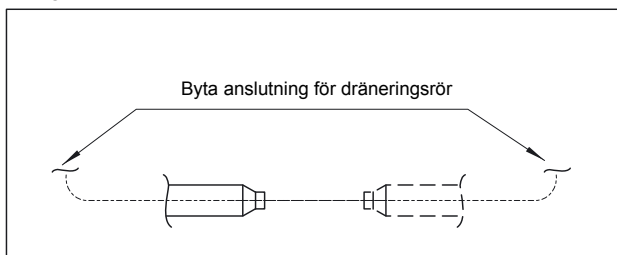

3. Förbered ett PVC-rör med 16 mm ytterdiameter (VP16).
4. Anslut dräneringsröret enligt bilden.

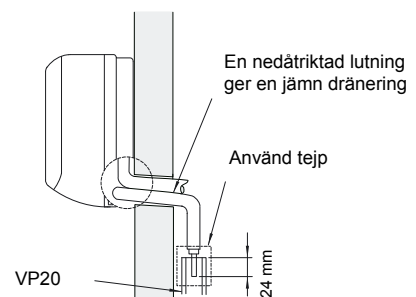

- Se till att inte dräneringsröret lutar uppåt från enheten.
  - Använd PVC-lim när du ansluter dräneringsröret.
5. Fäst dräneringsslangen hårt med slangklämman när du fört in dräneringsröret helt i dräneringsslangen.
  6. Häll vatten i avtappningskaret och kontrollera att vattnet flödar jämnt.

## 5. ELKABLAR

### 5.1. ANSLUTNING AV ELEKTRISKA LEDNINGAR FÖR INOMHUSENHETEN

Anslutning av de elektriska ledningarna för utomhusenheten visas här bredvid

1. Anslut kabeln från en extra fjärrkontroll eller en extra förlängningskabel till kontakterna på det tryckta kretskortet inuti kopplingslådan genom anslutningshålet i enhetens hölje.
2. Anslut kablarna för strömförsörjning och jord till kontakterna i kopplingslådan.
3. Anslut ledningarna mellan inomhusenheten och utomhusenheten till kontakterna i kopplingslådan.

Om du har en fjärrkontroll:

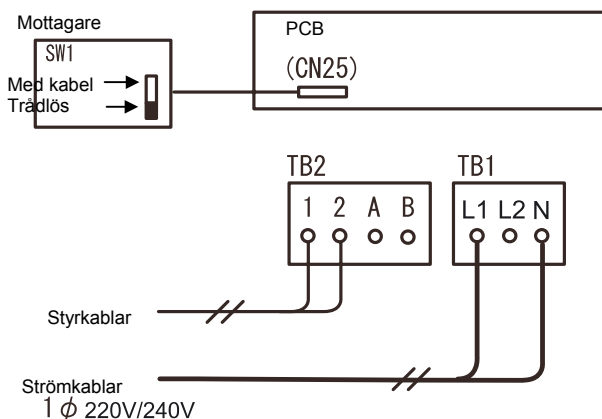

Om du har en fjärrkontroll med kabel:

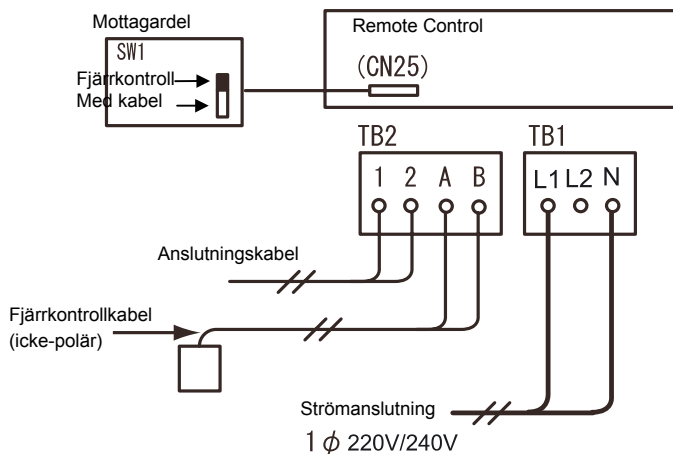

ANM:

Om H-Link-anslutningen mellan inomhusenheter vid "dubbla" och "tredubbla" kombinationer är felaktig kan endast en enhet (nr 1) köras utan larm i provkörningsläge.

### ■ INSTÄLLNING AV DIPKONTAKTER FÖR UTMOMHUSENHETEN

De är placerade enligt följande:

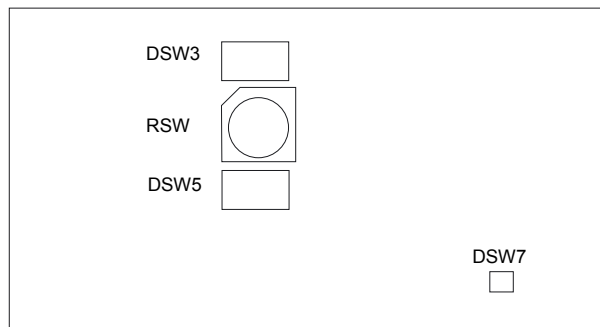

#### **VARNING!**

Innan dipkontakterna ställs in ska strömförsörjningen stängas av. Efter det kan dipkontakternas lägen ställas in. Om kontakterna ställs in utan att strömförsörjningen stängs av blir inställningen inte giltig.

### ■ Vridomkopplare: Inställning av enhetsnummer

Setting is required. Set the unit No. of all indoor units respectively and serially, by following setting position shown in the table below. Numbering must start from "1" for every Indoor Unit.

Figuren nedan visar inställningsläget före leverans.

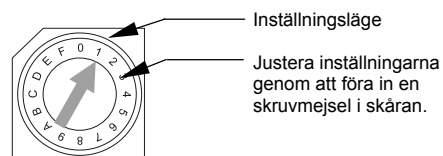

Huvudenhet	Enhet 1	Enhet 2	Enhet 3
Enhet 4	Enhet 5	Enhet 6	Enhet 7
Enhet 8	Enhet 9	Enhet 10	Enhet 11
Enhet 12	Enhet 13	Enhet 14	Enhet 15

### ■ DSW3: Inställning av kapacitetskod

Ingen inställning krävs eftersom detta har gjorts före leverans. Den här dipkontakten används för att ställa in den kapacitetskod som motsvarar antalet hästkrafter för inomhusenheten.

HP	1.0	1.5
Inställningsläge		

### ■ DSW5: Inställning av kylmediecykelns nummer

Inställning krävs. Inställningsläget innan leverans är OFF för alla (kylmediecykel nr 0).

Före leverans	
---------------	--

Cycle No.	0	1	2	3
Inställningsläge				
Cycle No.	4	5	6	7
Inställningsläge				
Cycle No.	8	9	10	11
Inställningsläge				
Cycle No.	12	13	14	15
Inställningsläge				

### ■ DSW7: Säkringsåterställning

Ingen inställning krävs. Inställningsläget före leverans är alltid OFF	
Om högspänning läggs på kontakt 1,2 på TB1 utlöses säkringen på PCB1(M). Anslut i så fall först kabeln till TB1 och sätt sedan på (som det visas till höger).	

### VARNING!

Ändra de lodräta kylflötsplåtarna för att blåsa luften i rätt riktning. Vinkla inte blad 1 på vänster sida och blad 2 på höger sida om den lodräta kylflötsplåten.

Automatisk inställning av spjäll:  
När enheten stängs av ställs två spjäll automatiskt i stängt läge

Vrid inte spjället för hand. Spjällmekanismen skadas om den flyttas (i alla enheter).

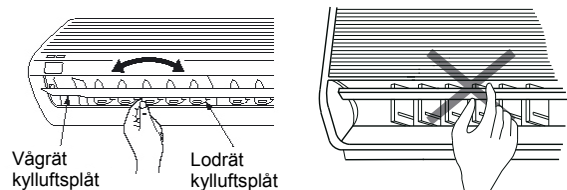

## 6. NÖDDRIFT

### 6.1. DRIFT OCH FUNKTION

Om enheten måste användas när fjärrkontrollens batteri är slut kan enheten drivas av nödomkopplaren.

**ANM:**

*Enheten drivs vid följande inställningar.*

*Automatisk COOL/HEAT-drift*

*Temperatur: 25 °C*

*Fläkthastighet: Hög*

*Spjäll: Vågrätt*

**Steg 1**

Tryck på nödomkopplaren med en liten stång eller liknande.

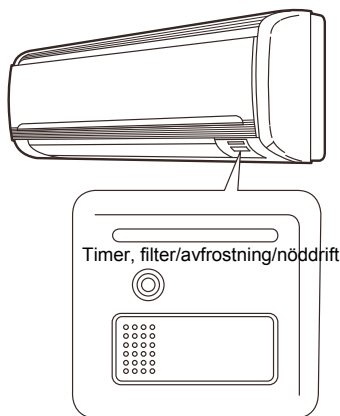

**Steg 2**

Vid nöddrift stängs enheten av om du trycker på nödomkopplaren igen.



**VARSAMHET!**

Tryck inte på nödomkopplaren med metallföremål, till exempel pennor eller nålar. Det leder till fel.

### 6.2. LARMKODINDIKATOR

- Om problem uppstår blinkar "RUN" (röd lampa) (0,5 sekunder PÅ/0,5 sekunder AV)
- Larmkoden anger blinkningstid för "TIMER" (grön lampa) och "FILTER/DEFROST" (gul lampa) enligt bilden.
- "TIMER" (grön lampa): Blinkar under den andra siffran i larmkoden.
- "FILTER/DEFROST" (gul lampa): Blinkar vid den första siffran i larmkoden.

(Exempel)

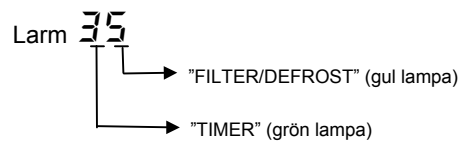

"TIMER" (grön lampa) blinkar 3 gånger (0,5 sekunder PÅ/0,5 sekunder AV)

"FILTER/DEFROST" (gul lampa) blinkar 5 gånger (0,5 sekunder AV)

Blinkandet upphör när larmet återställs.

## 6.3. IDENTIFIERING AV INOMHUSENHETER SOM INSTALLERATS BREDVID VARANDRA

- När inomhusenhet identifieras med PC-LH3A:

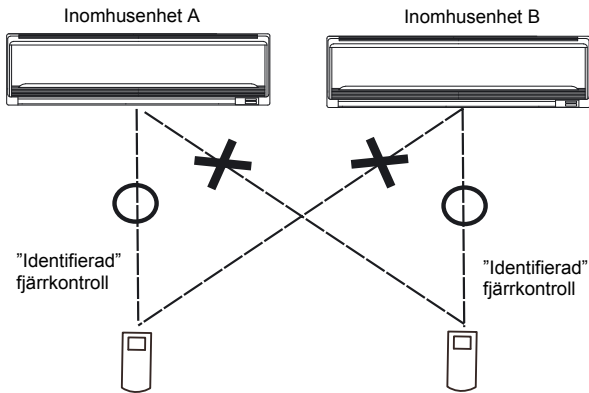

When installing two indoor units side by side, the commands from the wireless remote control switch can be received by both the Indoor Units. By using this function, the unit can be identified as shown in the figure.

(For further information, please see the Service Manual)

### NOTE:

*This function can not be used for SET FREE mini and SET FREE when using wireless receiver part in Indoor Unit.*

## 7. UNDERHÅLL

### 7.1. TA UT FILTRET

#### VARSAMHET!

Använd inte systemet utan luftfiltret. Då kan inomhusenhetens värmeväxlare täppas igen. Stäng av huvudströmbrytaren innan du tar bort filtret. "FILTER"-indikatorn visas på fjärrkontrollens display efter ungefär 200 timmars användning (PC-P1HE). "FILTER" (gul lampa) lyser på frontgallret (PC-LH3A). Ta ut luftfiltret enligt anvisningarna:

#### Steg 1

Ta tag i luftintagsgallrets sidor och dra uppåt, enligt bilden nedan.

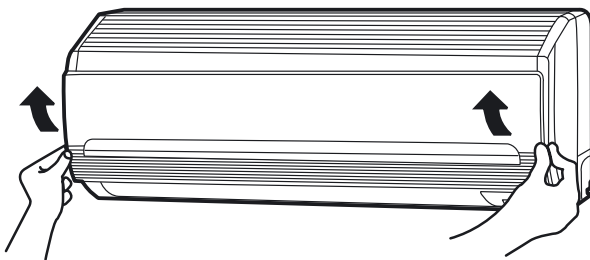

#### Steg 2

Dra filtret nedåt och lossa det från gångjärnet.

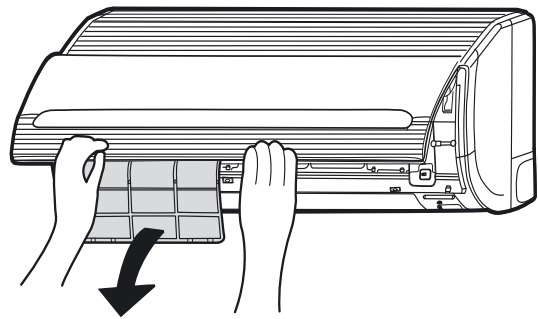

#### Steg 3

Tryck på "Reset" på fjärrkontrollen när du har gjort rent luftfiltret.



## 1. ΟΝΟΜΑΤΑ ΕΞΑΡΤΗΜΑΤΩΝ

### ■ RPK-1.0/1.5 FSN1M

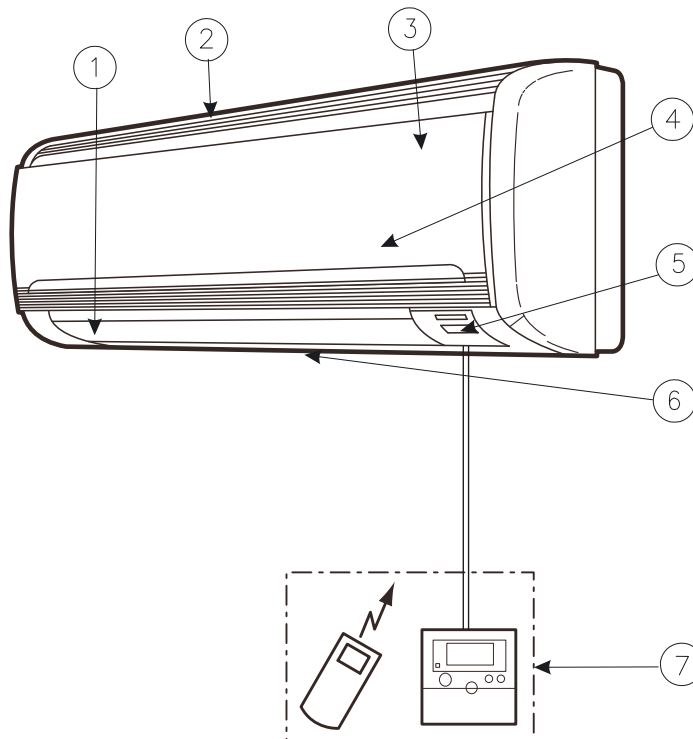

#### No. Part Name

1	Αυτόματη κίνηση περσίδων αέρα
2	Είσοδος αέρα
3	Μπροστινή σχάρα
4	Φίλτρο αέρα
5	Δέκτης
6	Έξοδος αέρα
7	Χειριστήριο (Προαιρετικό)

## 2. ΕΓΚΑΤΑΣΤΑΣΗ ΕΣΩΤΕΡΙΚΩΝ ΜΟΝΑΔΩΝ

### ⚠ ΠΡΟΕΙΔΟΠΟΙΗΣΗ:

- Ελέγξτε αν τα παρακάτω εξαρτήματα περιλαμβάνονται στη συσκευασία της εσωτερικής μονάδας.
- Μην εγκαταστήσετε τις εσωτερικές μονάδες σε εξωτερικό χώρο. Εάν γίνει αυτό, μπορεί να υπάρξει κίνδυνος ηλεκτροπληξίας ή διαρροής ρεύματος.
- Μελετήστε την κατανομή του αέρα από κάθε εσωτερική μονάδα στο χώρο του δωματίου, και επιλέξτε μία κατάλληλη θέση ώστε να πετύχετε ομοιόμορφη θερμοκρασία αέρα στο δωμάτιο.
- Το ύψος εγκατάστασης της εσωτερικής μονάδας πρέπει να είναι περισσότερο από 2,3μ.
- Όταν οι μονάδες εγκαθίστανται σε νοσοκομείο ή σε άλλες εγκαταστάσεις όπου υπάρχουν ηλεκτρικά κύματα από ιατρικές συσκευές κλπ., δώστε προσοχή στα ακόλουθα σημεία.
- Μην εγκαταστήσετε τις εσωτερικές μονάδες σε μέρος όπου η ακτινοβολία των ηλεκτρομαγνητικών κυμάτων θα εισέρχεται απευθείας στο ηλεκτρικό κουτί, στο καλώδιο του χειριστηρίου ή στο χειριστήριο.
- Ετοιμάστε ένα κουτί από χάλυβα και εγκαταστήστε το χειριστήριο σε αυτό. Ετοιμάστε ένα χαλύβδινο αγωγό καλωδίων και περάστε τα καλώδια του χειριστηρίου σε αυτό. Τέλος, συνδέστε τη γείωση με το κουτί και το σωλήνα.
- Εάν η παροχή ρεύματος εκπέμπει βλαβερούς θορύβους, εγκαταστήστε ένα φίλτρο θορύβου.
- Αυτή η μονάδα είναι αποκλειστικά εσωτερική μονάδα τύπου μη ηλεκτρικού θερμαντήρα. Απαγορεύεται η εγκατάσταση ηλεκτρικού θερμαντήρα στο χώρο.



- Μην τοποθετήσετε ξένα υλικά μέσα στην εσωτερική μονάδα και βεβαιωθείτε ότι δεν υπάρχουν άλλα υλικά μέσα στη μονάδα, πριν την εγκατάσταση και τον έλεγχο λειτουργίας. Εάν δεν το κάνετε αυτό, υπάρχει πιθανότητα φωτιάς ή αποτυχίας.

### ⚠ ΠΡΟΣΟΧΗ:

- Μην εγκαταστήσετε τις εσωτερικές μονάδες σε εύφλεκτο περιβάλλον για να αποφύγετε την πιθανότητα φωτιάς ή έκρηξης.
  - Βεβαιωθείτε ότι η οροφή αντέχει το βάρος. Εάν δεν αντέχει το βάρος, η εσωτερική μονάδα μπορεί να πέσει πάνω σας.
  - Μην εγκαταστήσετε τις εσωτερικές μονάδες, την εξωτερική μονάδα, το χειριστήριο και το καλώδιο σε απόσταση μικρότερη των 3 μέτρων από συσκευές εκπομπής ισχυρών ηλεκτρομαγνητικών κυμάτων, όπως ιατρικό εξοπλισμό.
  - Μην εγκαταστήσετε τις εσωτερικές μονάδες σε μηχανουργείο ή σε κουζίνα όπου αναθυμιάσεις από λάδι ή καπνοί θα εισέρχονται σε αυτές. Το λάδι θα κατακαθίσει στον εναλλάκτη θερμότητας και έτσι θα μειωθεί η απόδοση των μονάδων ενώ υπάρχει και πιθανότητα να παραμορφωθούν τα πλαστικά τους μέρη. Στη χειρότερη περίπτωση, το λάδι θα καταστρέψει τα πλαστικά μέρη των εσωτερικών μονάδων.
  - Για να αποφύγετε τη διάβρωση των εναλλακτών θερμότητας, μην εγκαταστήσετε τις εσωτερικές μονάδες σε όξινο ή αλκαλικό περιβάλλον.
- Όταν σηκώνετε ή μετακινείτε μια εσωτερική μονάδα, χρησιμοποιείτε κατάλληλους μίαντες μεταφοράς για να αποφύγετε τυχόν ζημιά και προσέχετε να μην καταστρέψετε το μονωτικό υλικό στην επιφάνεια της μονάδας.

## 2.1. ΕΓΚΑΤΑΣΤΑΣΗ ΜΟΝΑΔΑΣ

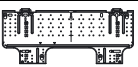
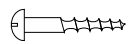
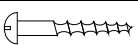
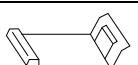
### 2.1.1. ΠΑΡΕΧΟΜΕΝΑ ΕΞΑΡΤΗΜΑΤΑ

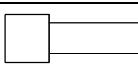
Εξάρτημα	Ποσ.	Χρήση
Άγκιστρο στήριξης 	1	Για τη στήριξη της εσωτερικής μονάδας
Βίδα (O4,1x25 mm) 	6	Για τη στήριξη του άγκιστρου
Βίδα (O4,1x40 mm) 	2	
Πλάκα 	1	Για την τοποθέτηση του σωλήνα αποχέτευσης
Σωλήνας μόνωσης 	1	Για τους σωλήνες
Harness With Connector 	1	Καλώδιο συντήρησης

### 2.1.2. ΑΡΧΙΚΟΣ ΕΛΕΓΧΟΣ

- Εγκαταστήστε την εσωτερική μονάδα, αφήνοντας γύρω της τον απαραίτητο χώρο για τη λειτουργία και τις εργασίες συντήρησης, όπως φαίνεται παρακάτω.

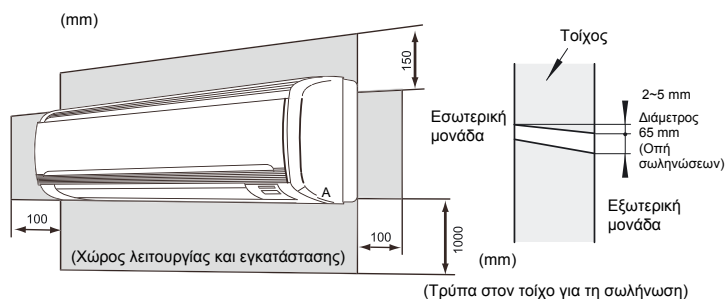

- Μελετήστε την κατανομή του αέρα από την εσωτερική μονάδα στο χώρο του δωματίου, και επιλέξτε μία κατάλληλη θέση ώστε να πετύχετε ομοιόμορφη θερμοκρασία αέρα στο δωμάτιο.

### 2.1.3. ΕΓΚΑΤΑΣΤΑΣΗ

- Άγκιστρο στήριξης στον τοίχο  
Όταν το άγκιστρο πρόκειται να στερεωθεί απευθείας σε τοίχο από ξύλο ή από τσιμέντο, βεβαιωθείτε ότι ο τοίχος είναι αρκετά ανθεκτικός ώστε να αντέξει βάρος 200 κιλών.
- Στήριξη της μονάδας ανάμεσα σε κολώνες
  - Οι βίδες για ξύλο που σημειώνονται με \* πρέπει να βιδώνονται στην επάνω οπή.
  - Δεν συνιστάται το άγκιστρο στήριξης να τοποθετείται σε μία κολώνα.
  - Το σημείο στο οποίο θα τοποθετηθεί η εσωτερική μονάδα πρέπει να επιλέγεται ώστε να επιτυγχάνεται η ομοιόμορφη κατανομή του βάρους της μονάδας.

- Η τοποθέτηση του άγκιστρου στήριξης πρέπει να γίνει με τρόπο ώστε η πλευρά στην οποία συνδέεται η σωλήνωση αποχέτευσης να βρίσκεται ελάχιστα (περίπου 3mm) χαμηλότερα από την άλλη πλευρά, για να αποφευχθεί η λανθασμένη λειτουργία του μηχανισμού αποχέτευσης. (Η σύνδεση της σωλήνωσης αποχέτευσης μπορεί να πραγματοποιηθεί τόσο στην αριστερή όσο και στη δεξιά πλευρά της μονάδας).

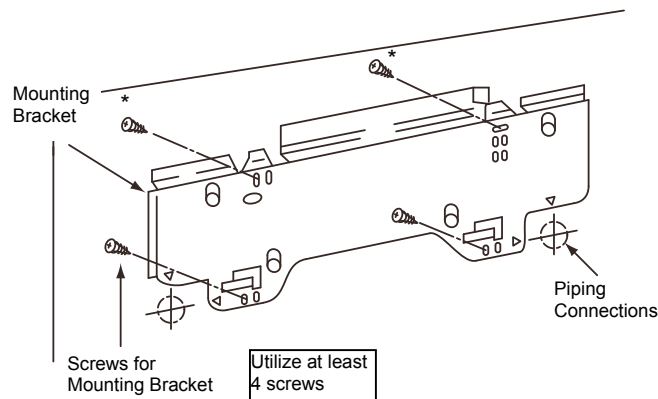

- Σύνδεση σε τοίχο από τσιμέντο ή τσιμεντόλιθους  
Στερεώστε το άγκιστρο στον τοίχο με ντίζες όπως βλέπετε παρακάτω.

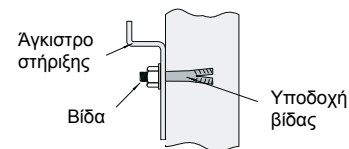

Χρησιμοποιήστε τουλάχιστον έξι ντίζες στερέωσης (M5).

- Στήριξη των εσωτερικών μονάδων  
Κρεμάστε την εσωτερική μονάδα στο άγκιστρο στήριξης, προσέχοντας να βρίσκεται σε κάθετη θέση. Στερεώστε το κάτω κάλυμμα στο άγκιστρο στήριξης.

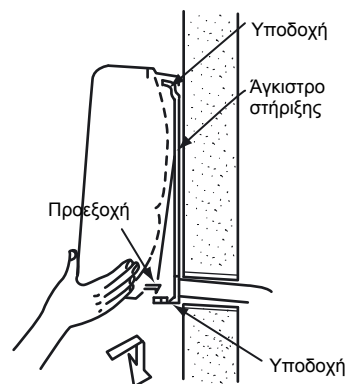

- Βεβαιωθείτε ότι η μονάδα έχει τοποθετηθεί σωστά στο άγκιστρο στήριξης. Διαφορετικά, υπάρχει κίνδυνος να πέσει από το άγκιστρο προκαλώντας σοβαρό τραυματισμό.



### ■ Αφαίρεση του μπροστινού πλαισίου

Για τη σύνδεση των σωληνώσεων του ψυκτικού και των καλωδιώσεων και για τον έλεγχο της ροής του νερού αποχέτευσης, πρέπει να αφαιρέσετε το δεξί κάλυμμα της μονάδας. Αφαιρέστε το σύμφωνα με τις παρακάτω οδηγίες. Προσέξτε να μην χαραχτούν τα εξαρτήματα ρητίνης.

1. Ανοίξτε το μπροστινό πλαίσιο και αφαιρέστε δύο βίδες

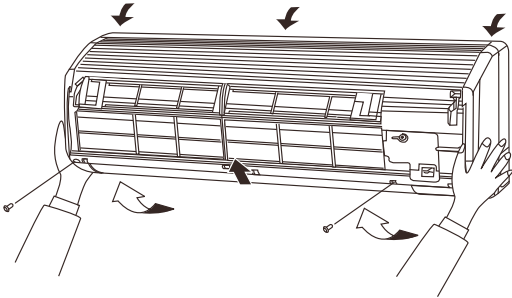

2. Τραβήξτε πολύ αργά προς το μέρος σας την κάτω πλευρά του μπροστινού πλαισίου προσέχοντας το σημείο εξόδου του αέρα και χωρίς να αγγίζετε τη σχάρα εξόδου. Ανασηκώστε ελαφρά προς τα πάνω το πλαίσιο για να απελευθερώσετε τα ενσωματωμένα τμήματα (τρία τμήματα) του πάνω μέρους του μπροστινού πλαισίου.

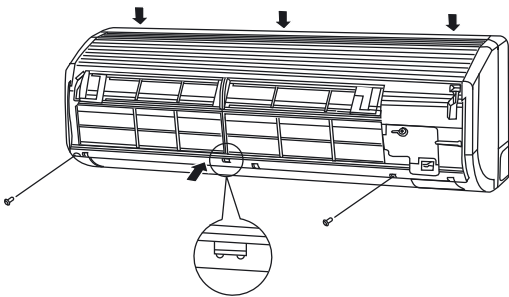

#### ΣΗΜΕΙΩΣΗ:

Όταν μετακινείτε το μπροστινό πλαίσιο προσέξτε να μην το χτυπήσετε διότι θα σπάσει το σώμα.

### 2.1.4. ΔΙΑΣΤΑΣΕΙΣ ΤΟΥ ΑΓΚΙΣΤΡΟΥ ΣΤΗΡΙΞΗΣ

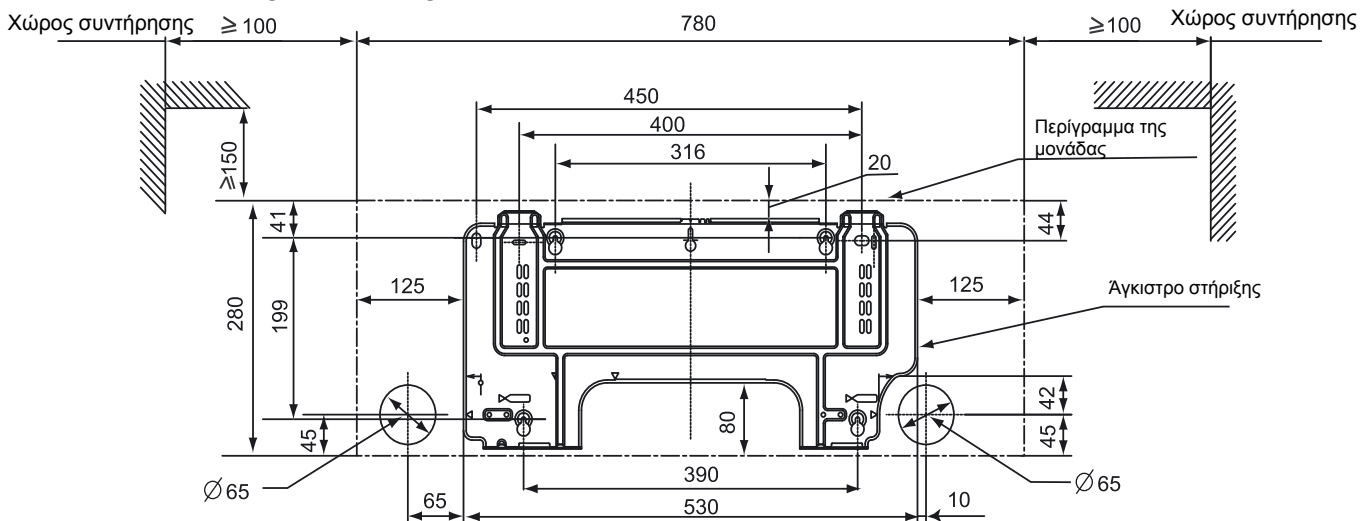

### ■ Τοποθέτηση του μπροστινού πλαισίου

1. Τοποθετήστε πρώτα το πάνω μέρος του μπροστινού πλαισίου (τρία μέρη) και στη, συνέχεια, στερεώστε το άγκιστρο στο κάτω κεντρικό μέρος.
2. Στο εσωτερικό του μπροστινού πλαισίου υπάρχουν στόπερ. Βεβαιωθείτε ότι δεν υπάρχει κενό ανάμεσα στο μπροστινό πλαίσιο και το κυρίως σώμα της μονάδας.



#### ΠΡΟΣΟΧΗ:

Οποιοδήποτε κενό μπορεί να προκαλέσει διαρροή αέρα ή υγρασίας.

### 3. ΣΩΛΗΝΩΣΕΙΣ ΨΥΚΤΙΚΟΥ & ΠΛΗΡΩΣΗ ΜΕ ΨΥΚΤΙΚΟ ΜΕΣΟ

#### 3.1. ΣΥΝΔΕΣΗ ΣΩΛΗΝΩΣΗΣ

##### 3.1.1. ΣΥΝΔΕΣΗ Η ΘΕΣΗ

Η θέση για τη σύνδεση των σωληνώσεων είναι η παρακάτω, η οποία είναι διαθέσιμη από όλες τις κατευθύνσεις, επάνω, αριστερά ή δεξιά.

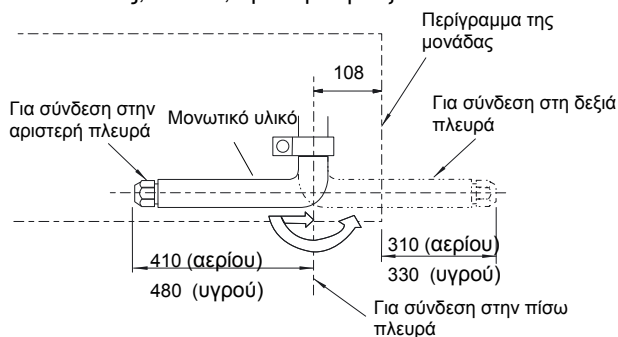

#### ΠΡΟΣΟΧΗ:

Όταν λυγίζετε το σωλήνα, προσέξτε να μην τον περιστρέψετε.

##### 1. Σύνδεση στη δεξιά πλευρά

Κόψτε τη γωνία χρησιμοποιώντας έναν πλαστικό κόφτη όπως βλέπετε παρακάτω και αφαιρέστε τελείως τις αιχμηρές άκρες.

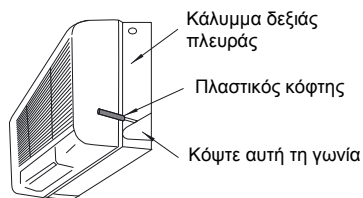

##### 2. Σύνδεση στην αριστερή πλευρά

Κόψτε τη γωνία στην αριστερή πλευρά χρησιμοποιώντας έναν πλαστικό κόφτη όπως και στη δεξιά πλευρά.

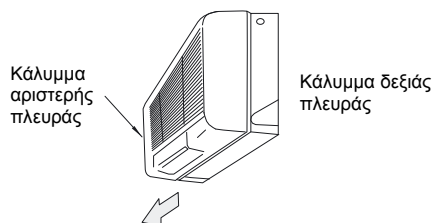

##### 3. Σύνδεση στην πίσω πλευρά

Κάντε μια τρύπα αφαιρώντας το πλαστικό από το έτοιμο ανοίγμα στην πίσω πλευρά.

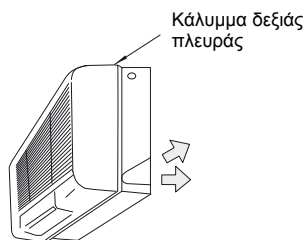

##### 3.1.2. ΜΕΓΕΘΟΣ ΤΗΣ ΣΥΝΔΕΣΗΣ ΤΗΣ ΣΩΛΗΝΩΣΗΣ

###### ■ Στην περίπτωση του R407C

Μοντέλο RPK	1.0/1.5	(mm)
Σωλήνωση αερίου	12.7	
Σωλήνωση υγρού	6.35	

###### ■ Στην περίπτωση του R410A (Μόνο για το FSNE)

Μοντέλο RPK	1.0/1.5	(mm)
Σωλήνωση αερίου	12.7	
Σωλήνωση υγρού	6.35	

###### ■ Ειδικές οδηγίες για το R410A

Μια που η πίεση του R410A είναι περίπου 1.4 φορές μεγαλύτερη από αυτή του R407C, η ακατάλληλη εγκατάσταση μπορεί να προκαλέσει σοβαρό πρόβλημα. Είναι απαραίτητη η χρήση σωλήνων χαλκού, μεγέθους άκρων σωλήνων διεύρυνσης και περικοχλίων διεύρυνσης, όπως παρουσιάζονται παρακάτω.

###### ■ Διαστάσεις σωλήνα διεύρυνσης

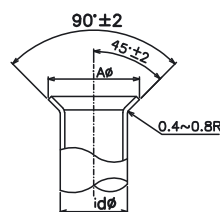

Όνομαστικές διαμέτροι	Εξωτερικές διαμέτροι	A +0/-0.4	
		R407C	R410A
1/4	6.35	9.0	9.1
3/8	9.53	13.0	13.2
1/2	12.70	16.2	16.6
5/8	15.88	19.4	19.7

###### ■ Πάχος σωλήνων χαλκού

Όνομαστικές διαμέτροι	Εξωτερικές διαμέτροι	R407C	R410A	(mm)
1/4	6.35	0.80	0.80	
3/8	9.53	0.80	0.80	
1/2	12.70	0.80	0.80	
5/8	15.88	1.00	1.00	

###### ■ Διαστάσεις περικοχλίων διεύρυνσης

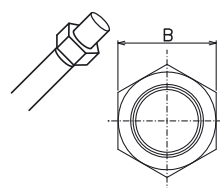

Όνομαστικές διαμέτροι	Εξωτερικές διαμέτροι	B		(mm)
		R407C	R410A	
1/4	6.35	17	17	
3/8	9.53	22	22	
1/2	12.70	24	26	
5/8	15.88	27/29	29	

## 4. ΣΩΛΗΝΩΣΕΙΣ ΑΠΟΧΕΤΕΥΣΗΣ

### 4.1. ΓΕΝΙΚΟΣ ΕΛΕΓΧΟΣ



#### ΠΡΟΣΟΧΗ:

- Μην δώσετε στους σωλήνες της αποχέτευσης κλίση προς τα πάνω, γιατί το νερό της αποχέτευσης ενδέχεται να επιστρέφει στην εσωτερική μονάδα και να στάζει μέσα στο δωμάτιο μόλις σταματήσει η λειτουργία του συστήματος.

Λάθος: Κλίση προς τα επάνω

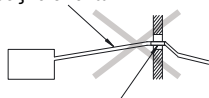

ΛΑΘΟΣ

Λάθος: Τμήμα που ανασηκώνεται

- Μην συνδέσετε το σωλήνα αποχέτευσης με σωληνώσεις αποχέτευσης άλλου τύπου.
- Αν η κοινή σωληνώση αποχέτευσης συνδεθεί και με άλλες εσωτερικές μονάδες, τότε η θέση σύνδεσης κάθε εσωτερικής μονάδας πρέπει να είναι ψηλότερα από την κοινή σωληνώση. Το μέγεθος του κοινού σωλήνα αποχέτευσης πρέπει να είναι αρκετά μεγάλο, ανάλογα με το μέγεθος και τον αριθμό των μονάδων.

Κλίση προς τα κάτω 1/25 ~ 1/100

ΣΩΣΤΟ

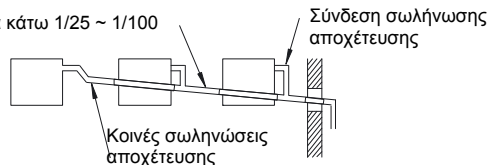

Σύνδεση σωληνώσης αποχέτευσης

Κοινές σωληνώσεις αποχέτευσης

- Η σωληνώση αποχέτευσης θα χρειαστεί να μονωθεί εάν η αποχέτευση γίνεται σε σημείο όπου οι υδρατμοί που σχηματίζονται στην εξωτερική επιφάνεια του σωλήνα ενδέχεται να στάζουν και να προκαλέσουν ζημιά.

- Η μόνωση του σωλήνα αποχέτευσης πρέπει να επιλεγεί κατάλληλα ώστε να εξασφαλίσει προστασία από ατμούς και να εμποδίσει το σχηματισμό υδρατμών.
- Παγίδα αποχέτευσης πρέπει να τοποθετηθεί δίπλα στην εξωτερική μονάδα. Η παγίδα αυτή πρέπει να είναι καλά μελετημένη και να ελεγχθεί με νερό για να διαπιστωθεί εάν η ροή είναι σωστή. Μην δένετε μαζί το σωλήνα αποχέτευσης και το σωλήνα ψυκτικού.

#### ΣΗΜΕΙΩΣΗ:

Η εγκατάσταση της αποχέτευσης πρέπει να γίνεται σύμφωνα με τους εθνικούς και τους τοπικούς κανονισμούς.

Αφού τελειώσετε με τις εργασίες των σωληνώσεων αποχέτευσης και των ηλεκτρικών καλωδίων, βεβαιωθείτε ότι το νερό ρέει κανονικά, με την παρακάτω διαδικασία.

#### ■ Έλεγχος μονάδας χωρίς μηχανισμό αποχέτευσης

- Ρίξτε 1,8 λίτρα νερού περίπου στη λεκάνη αποχέτευσης.
- Βεβαιωθείτε ότι το νερό ρέει ομαλά και ότι δεν υπάρχουν διαρροές. Εάν δεν βλέπετε νερό στο τέλος της σωληνώσης αποχέτευσης, ρίξτε άλλα 1,8 λίτρα νερού στη λεκάνη αποχέτευσης.

#### ΣΗΜΕΙΩΣΗ:

Προσέξτε το πάχος της μόνωσης όταν η σύνδεση των σωληνώσεων πρόκειται να γίνει στην αριστερή πλευρά. Εάν δεν γίνει αρκετά μεγάλο, οι σωληνώσεις δεν μπορούν να συνδεθούν στη μονάδα.

### 4.2. ΜΕΓΕΘΟΣ ΤΗΣ ΣΥΝΔΕΣΗΣ ΤΗΣ ΣΩΛΗΝΩΣΗΣ

1. Η συνηθισμένη κατεύθυνση της σωληνώσης αποχέτευσης είναι στη δεξιά πλευρά έχοντας την πλάτη μας στραμμένη στη μονάδα. Ωστόσο, μπορεί να γίνει και στην αριστερή ή την πίσω πλευρά.

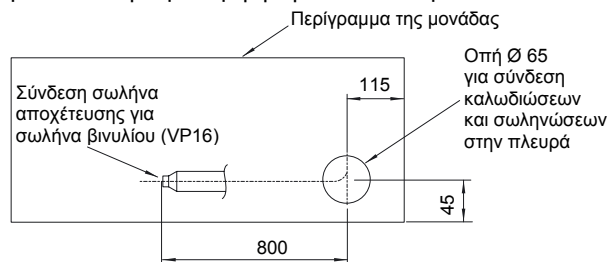

2. Όταν η σύνδεση του σωλήνα αποχέτευσης πρόκειται να γίνει στην αριστερή πλευρά, αφαιρέστε την τάπα από το σωλήνα της αριστερής πλευράς και βάλτε την στο σωλήνα αποχέτευσης της δεξιάς πλευράς για να αλλάξει η κατεύθυνση σύνδεσης της αποχέτευσης από τη δεξιά στην αριστερή πλευρά.

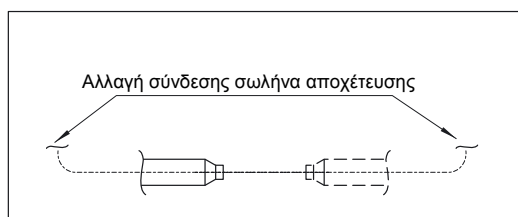

3. Ετοιμάστε ένα σωλήνα πολυβινυλοχλωριδίου με εξωτερική διάμετρο 16 χιλ. (C).
4. Συνδέστε το σωλήνα αποχέτευση σύμφωνα με την εικόνα.

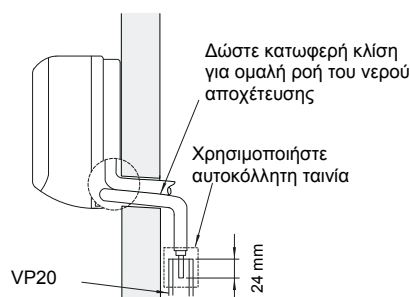

- Μην δώσετε στο σωλήνα κλίση προς τα πάνω σε σχέση με τη μονάδα.
- Χρησιμοποιήστε κόλλα βινυλοχλωριδίου για τη σύνδεση του αγωγού αποχέτευσης.

5. Συμπιέστε το σωλήνα αποχέτευσης με το σφιγκτήρα αφού πρώτα βάλτε το σωλήνα αποχέτευσης μέσα στο εύκαμπτο σωλήνα.
6. Ρίξτε νερό στη λεκάνη αποχέτευσης και ελέγξτε για να βεβαιωθείτε ότι η ροή του νερού γίνεται ομαλά.

## 5. ΗΛΕΚΤΡΙΚΗ ΚΑΛΩΔΙΩΣΗ

### 5.1. ΣΥΝΔΕΣΗ ΗΛΕΚΤΡΙΚΗΣ ΚΑΛΩΔΙΩΣΗΣ ΓΙΑ ΤΗΝ ΕΣΩΤΕΡΙΚΗ ΜΟΝΑΔΑ

Η σύνδεση των ηλεκτρικών καλωδίων για την εσωτερική μονάδα απεικονίζεται παρακάτω.

1. Συνδέστε το καλώδιο ενός προαιρετικού χειριστηρίου ή μιας προαιρετικής επέκτασης καλωδίου στους ακροδέκτες της πλακέτας τυπωμένου κυκλώματος που βρίσκεται μέσα στο ηλεκτρικό κουτί, μέσω της οπής σύνδεσης του κελύφους.
2. Συνδέστε τα καλώδια τροφοδοσίας και γείωσης στους ακροδέκτες του ηλεκτρικού κουτιού.
3. Συνδέστε τα καλώδια μεταξύ της εσωτερικής και της εξωτερικής μονάδας στους ακροδέκτες του ηλεκτρικού κουτιού.

Σε περίπτωση ασύρματου χειριστηρίου:

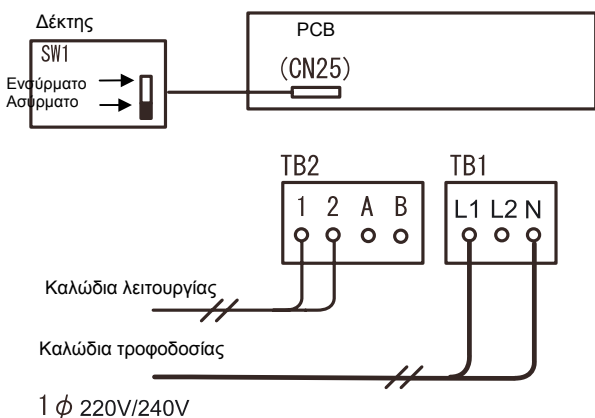

Σε περίπτωση ενσύρματου χειριστηρίου:

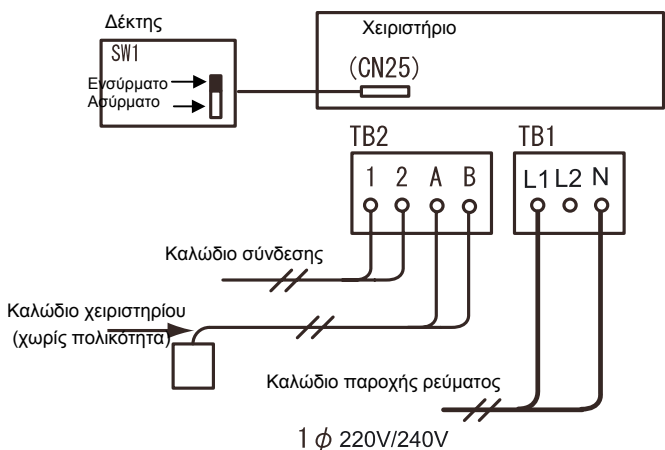

**ΣΗΜΕΙΩΣΗ:**

Σε περίπτωση “διπλού” ή “τριπλού” συστήματος, εάν η καλωδίωση του H-Link μεταξύ των εσωτερικών μονάδων είναι εσφαλμένη, μία μόνο μονάδα (Αρ. 1) θα λειτουργήσει χωρίς εμφάνιση προειδοποίησης στη διάρκεια της κατάστασης “Ελέγχου λειτουργίας”.

### ■ ΡΥΘΜΙΣΕΙΣ ΔΙΑΚΟΠΤΩΝ ΕΝΑΛΛΑΓΗΣ ΓΙΑ ΤΗΝ ΕΣΩΤΕΡΙΚΗ ΜΟΝΑΔΑ

Η θέση των διακοπών εναλλαγής είναι η εξής:

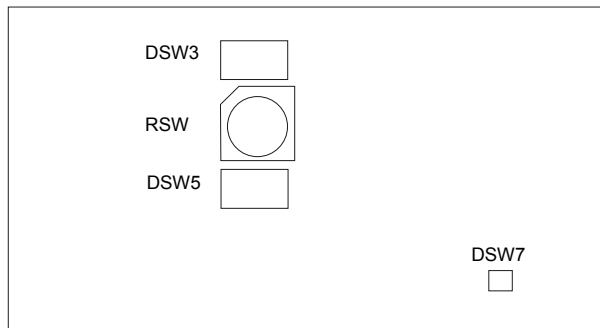

**▲ ΠΡΟΣΟΧΗ:**

Πριν από τη ρύθμιση της θέσης των διακοπών εναλλαγής, διακόψτε την τροφοδοσία. Σε περίπτωση ρύθμισης των διακοπών εναλλαγής χωρίς τη διακοπή της τροφοδοσίας, οι ρυθμίσεις δεν εφαρμόζονται.

### ■ RSW: Ρύθμιση αριθμού μονάδας

Η ρύθμιση είναι απαραίτητη. Ορίστε τον αριθμό μονάδας για όλες τις εσωτερικές μονάδες, αντίστοιχα και σειριακά, ακολουθώντας τη θέση ρύθμισης που φαίνεται στον παρακάτω πίνακα. Για κάθε εσωτερική μονάδα, η αρίθμηση πρέπει να ξεκινά από το “1”.

Στην παρακάτω εικόνα εμφανίζεται η θέση πριν από την παράδοση από το εργοστάσιο.

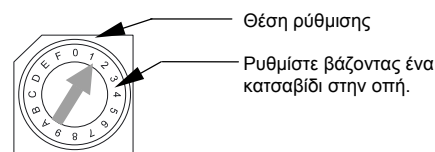

ύρια μονάδα	1 <sup>η</sup> μονάδα	2 <sup>η</sup> μονάδα	3 <sup>η</sup> μονάδα
4 <sup>η</sup> μονάδα	5 <sup>η</sup> μονάδα	6 <sup>η</sup> μονάδα	7 <sup>η</sup> μονάδα
8 <sup>η</sup> μονάδα	9 <sup>η</sup> μονάδα	10 <sup>η</sup> μονάδα	11 <sup>η</sup> μονάδα
12 <sup>η</sup> μονάδα	13 <sup>η</sup> μονάδα	14 <sup>η</sup> μονάδα	15 <sup>η</sup> μονάδα

■ **DSW3: Ρύθμιση κωδικού ικανότητας**

Δεν απαιτείται κάποια ρύθμιση. Η ρύθμιση πραγματοποιείται πριν από την παράδοση. Αυτός ο διακόπτης εναλλαγής χρησιμοποιείται για τη ρύθμιση του κωδικού ικανότητας, ο οποίος αντιστοιχεί στην ισχύ (ιπποδύναμη) της εσωτερικής μονάδας.

HP	1.0	1.5
Θέση ρύθμισης		

■ **DSW5: Ρύθμιση Αρ. Κύκλου Ψύξης**

Η ρύθμιση είναι απαραίτητη. Πριν από την παράδοση όλες οι θέσεις ρύθμισης είναι OFF (Αρ. κύκλου ψύξης 0).

Πριν από την παράδοση	
-----------------------	--

<b>Cycle No.</b>	<b>0</b>	<b>1</b>	<b>2</b>	<b>3</b>
Θέση ρύθμισης				
<b>Cycle No.</b>	<b>4</b>	<b>5</b>	<b>6</b>	<b>7</b>
Θέση ρύθμισης				
<b>Cycle No.</b>	<b>8</b>	<b>9</b>	<b>10</b>	<b>11</b>
Θέση ρύθμισης				
<b>Cycle No.</b>	<b>12</b>	<b>13</b>	<b>14</b>	<b>15</b>
Θέση ρύθμισης				

■ **DSW7: ανάκτησης ασφάλειας**

Δεν είναι απαραίτητη καμία ρύθμιση. Κατά την παράδοση η θέση ρύθμισης είναι OFF	
Σε περίπτωση υψηλής τάσης στον ακροδέκτη 1,2 του TB1, η ασφάλεια του PCB1(M) αποκόπτεται. Σε αυτήν την περίπτωση, πρώτα αποκαταστήστε τη σύνδεση στο TB1 και στη συνέχεια ενεργοποιήστε τη μονάδα (όπως φαίνεται στην εικόνα).	

**ΠΡΟΣΟΧΗ:**

Προσαρμόστε τα κατακόρυφα πτερύγια εκτροπής με το χέρι για την εξαγωγή του αέρα προς την επιθυμητή κατεύθυνση.  
Μην μετακινήσετε την περσίδα 1 που βρίσκεται στην αριστερή πλευρά και την περσίδα 2 που βρίσκεται στη δεξιά πλευρά των κάθετων πτερυγίων εκτροπής.  
Αυτόματη ρύθμιση περσίδων:  
Όταν διακοπεί η λειτουργία της μονάδας, δύο περσίδες αέρα επιστρέφουν στην κλειστή θέση αυτόματα.

**Μη κινείτε τις περσίδες αέρα με το χέρι. Αν τις μετακινήσετε, ο μηχανισμός των περσίδων θα υποστεί βλάβη ! (ισχύει για όλες τις μονάδες)**

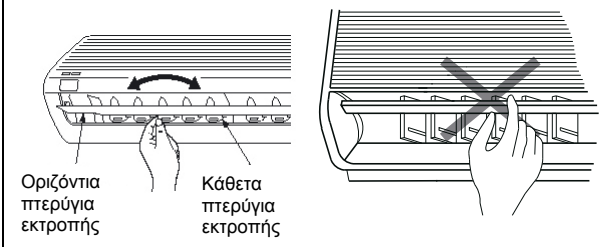

## 6. ΛΕΙΤΟΥΡΓΙΑ ΕΚΤΑΚΤΟΥ ΑΝΑΓΚΗΣ

### 6.1. ΤΡΟΠΟΣ ΛΕΙΤΟΥΡΓΙΑΣ

Στην περίπτωση που πρέπει να χρησιμοποιήσετε τη μονάδα και το χειριστήριο δεν λειτουργεί λόγω μπαταρίας ή για άλλο λόγο, μπορείτε να χρησιμοποιήσετε το κουμπί εκτάκτου ανάγκης.

#### ΣΗΜΕΙΩΣΗ:

Η μονάδα θα λειτουργήσει με τις παρακάτω ρυθμίσεις.  
 Αυτόματη λειτουργία ΨΥΞΗΣ/ΘΕΡΜΑΝΣΗΣ  
 Θερμοκρασία: 25 ο C  
 Ταχύτητα ανεμιστήρα: Υψηλή  
 Περσίδες: Σε οριζόντια θέση

#### Βήμα 1

Πατήστε το κουμπί εκτάκτου ανάγκης χρησιμοποιώντας μια μικρή ράβδο ή κάτι παρόμοιο.

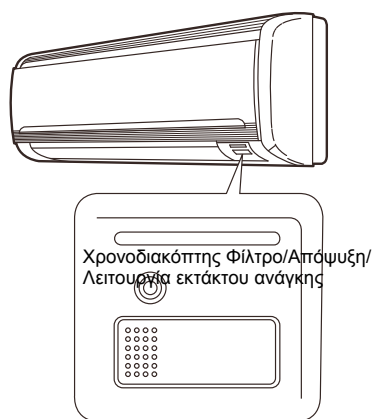

#### Βήμα 2

Κατά τη λειτουργία εκτάκτου ανάγκης, αν πατήσετε ξανά το διακόπτη, η λειτουργία της μονάδας θα διακοπεί.



#### ΠΡΟΣΟΧΗ:

Μη χρησιμοποιήσετε μεταλλικά αντικείμενα όπως βελόνες ή στυλό για να πατήσετε το κουμπί εκτάκτου ανάγκης. Θα προκληθεί αποτυχία.

### 6.2. ΕΝΔΕΙΞΗ ΚΩΔΙΚΟΥ ΠΡΟΕΙΔΟΠΟΙΗΣΗΣ

- Σε περίπτωση εμφάνισης προβλήματος, αναβοσβήνει η ένδειξη "ΛΕΙΤΟΥΡΓΙΑ" (κόκκινη λυχνία) (0,5 δευτερόλεπτα αναμμένη / 0,5 δευτερόλεπτα σβησμένη)
- Ο κωδικός προειδοποίησης υποδεικνύει το πόσες φορές αναβοσβήνει η ένδειξη "ΧΡΟΝΟΔΙΑΚΟΠΤΗΣ" (πράσινη λυχνία) και η ένδειξη "ΦΙΛΤΡΟ / ΑΠΟΨΥΞΗ" ("κίτρινη λυχνία") όπως φαίνεται παρακάτω.
- "ΧΡΟΝΟΔΙΑΚΟΠΤΗΣ" (πράσινη λυχνία): Το αναβοσβήσιμο φαίνεται στο 2ο ψηφίο του κωδικού προειδοποίησης.
- "ΦΙΛΤΡΟ / ΑΠΟΨΥΞΗ" (κίτρινη λυχνία): Το αναβοσβήσιμο φαίνεται στο 1ο ψηφίο

(Παράδειγμα)



"ΧΡΟΝΟΔΙΑΚΟΠΤΗΣ" (πράσινη λυχνία) αναβοσβήνει 3 φορές (0,5 δευτερόλεπτα αναμμένη / 0,5 δευτερόλεπτα σβησμένη)

"ΧΡΟΝΟΔΙΑΚΟΠΤΗΣ/ΑΠΟΨΥΞΗ" (κίτρινη λυχνία) αναβοσβήνει 5 φορές (0,5 δευτερόλεπτα σβησμένη)

Το αναβοσβήσιμο συνεχίζεται μέχρι το μηδενισμό της προειδοποίησης.

### 6.3. ΑΝΙΧΝΕΥΣΗ ΤΩΝ ΕΣΩΤΕΡΙΚΩΝ ΜΟΝΑΔΩΝ ΠΟΥ ΕΪΝΑΙ ΕΓΚΑΤΕΣΤΗΜΕΝΕΣ Η ΜΙΑ ΔΪΠΛΑ ΣΤΗΝ ΑΛΛΗ

- Σε περίπτωση ανίχνευσης εσωτερικής μονάδας PC-LH3A.

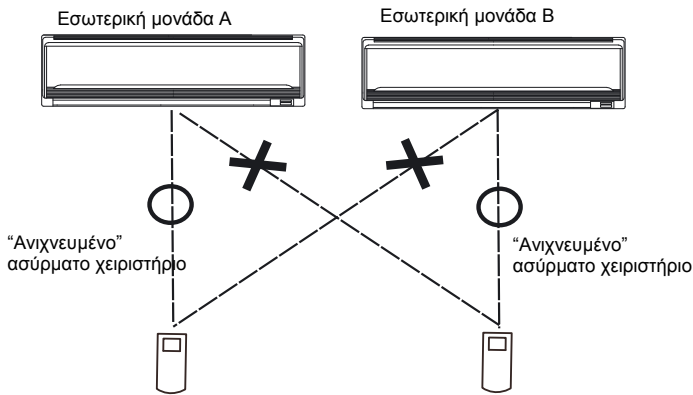

Σε περίπτωση εγκατάστασης δυο εσωτερικών μονάδων δίπλα-δίπλα, οι εντολές από το ασύρματο χειριστήριο μπορούν να λαμβάνονται και από τις δυο. Χρησιμοποιώντας αυτή τη λειτουργία, η μονάδα μπορεί να ανιχνευθεί όπως φαίνεται στην εικόνα. (Για περισσότερες πληροφορίες, ανατρέξτε στο εγχειρίδιο συντήρησης)

#### ΣΗΜΕΙΩΣΗ:

*Η λειτουργία αυτή δεν μπορεί να χρησιμοποιηθεί για τα SET FREE mini και SET FREE, όταν γίνεται χρήση ασύρματου δέκτη στην εσωτερική μονάδα*

## 7. ΣΥΝΤΗΡΗΣΗ

### 7.1. ΑΦΑΙΡΕΣΗ ΤΟΥ ΦΙΛΤΡΟΥ

#### ⚠ ΠΡΟΣΟΧΗ:

Μην θέσετε σε λειτουργία το σύστημα χωρίς το φίλτρο αέρα για να μην φράξει ο εναλλάκτης θερμότητας της εσωτερικής μονάδας.

Κλείστε τον κύριο διακόπτη ρεύματος πριν βγάλετε το φίλτρο.

Η ένδειξη “FILTER” εμφανίζεται στην οθόνη του χειριστηρίου μετά από περίπου 200 ώρες λειτουργίας (PC-P1HE).

Η λυχνία “FILTER” (κίτρινη) στη σχάρα του μπροστινού μέρους είναι αναμμένη (PC-LH3A). Βγάλετε το φίλτρο αέρα σύμφωνα με τα ακόλουθα βήματα.

#### ➡ Βήμα 1

Τραβήξτε την επάνω δεξιά και αριστερή πλευρά της σχάρας εισαγωγής αέρα με τον τρόπο που φαίνεται στην παρακάτω εικόνα.

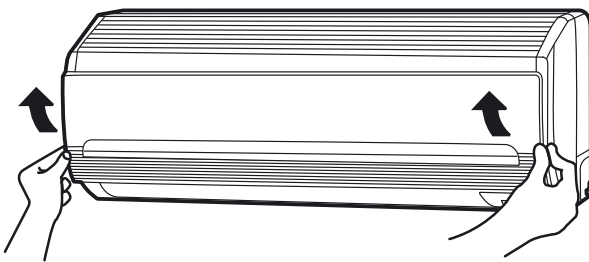

#### ➡ Βήμα 2

Σηκώστε το φίλτρο αέρα για να το απελευθερώσετε και τραβήξτε το προς τα κάτω.

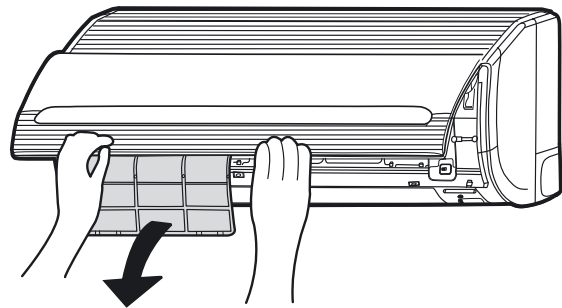

#### ➡ Βήμα 3

Μετά τον καθαρισμό του φίλτρου αέρα, πατήστε το κουμπί “Reset” στο χειριστήριο.

---

**HITACHI**  
Inspire the Next