

Instructions for use

Safe instructions

Read the instructions for use before using the unit and retain them in a safe place.

WARNING

- The unit may only be operated for its intended use and within the specified limits. Use for anything other than a domestic life health care.
- Do not connect with the water supply or any other electrical and people under the influence of medicine, alcohol or drugs may not operate the unit. Follow appropriate children care near the unit.
- Do not use the signal generator provided for operating the unit. The adaptor provided may not be used for other purposes.
- Do not use the unit for operation if the cord or plug has been damaged in any way (see 2).

CAUTION

- Replace or recharge applicator can only be carried out by specialist (3). A faulty power cord may only be replaced/checked by a specialist.
- To avoid damage due to escaping water mist, the unit may not be placed on the floor (5).
- Place the unit on a such way that cannot be knocked over (6) (8).
- Do not touch the adaptor when not in use.
- Operate the unit only when fully assembled and completely operational.

CAUTION

- Do not touch the membrane during operation.
- Do not plug in or unplug the adaptor with wet hands.
- Do not touch the adaptor with wet hands.
- Do not use the unit in a room with relative humidity > 75 %.
- The unit is not an air and is not designed to be used in a room with a high level of pollution.
- Never swallow the mist with the electrical system open or wet.
- Do not use the unit if the unit is damaged or if the unit has been repaired. Cleaning and servicing the unit (7).

CAUTION

- The manufacturer accepts no liability for damage caused by non-observance of these instructions for use.
- Do not touch the membrane during operation.
- Do not plug in or unplug the adaptor with wet hands.
- Do not touch the adaptor with wet hands.
- Do not use the unit in a room with relative humidity > 75 %.
- The unit is not an air and is not designed to be used in a room with a high level of pollution.
- Never swallow the mist with the electrical system open or wet.
- Do not use the unit if the unit is damaged or if the unit has been repaired. Cleaning and servicing the unit (7).

Putting the unit into operation

Do not touch the membrane during operation.

Do not plug in or unplug the adaptor with wet hands.

Do not touch the adaptor with wet hands.

Do not use the unit in a room with relative humidity > 75 %.

The unit is not an air and is not designed to be used in a room with a high level of pollution.

Never swallow the mist with the electrical system open or wet.

Do not use the unit if the unit is damaged or if the unit has been repaired.

Cleaning and servicing the unit (7).

Switching the unit on and off (1)

To switch the unit on, turn the rotary switch to the right.

Do not use the unit in a room with relative humidity > 75 %.

The unit is not an air and is not designed to be used in a room with a high level of pollution.

Never swallow the mist with the electrical system open or wet.

Do not use the unit if the unit is damaged or if the unit has been repaired.

Cleaning and servicing the unit (7).

Chaos and service the LCD in the unit lights up red.

Do not touch the membrane during operation.

Do not plug in or unplug the adaptor with wet hands.

Do not touch the adaptor with wet hands.

Do not use the unit in a room with relative humidity > 75 %.

The unit is not an air and is not designed to be used in a room with a high level of pollution.

Never swallow the mist with the electrical system open or wet.

Do not use the unit if the unit is damaged or if the unit has been repaired.

Cleaning and servicing the unit (7).

Technical data

Model number AC 100-240V / 50-60 Hz

Power consumption 15 W

Humidity output up to 100 g/h

Startup for room up to 200 / 200 cm³

Recommended water 0.5 litre PET-bottle (see instructions)

Dimensions LxHxT 110 x 65 x 80 mm

Weight (incl.) < 250 g

Operating noise level < 25 dB(A)

Accessories None

Optional CareChlor

Gebrauchsanweisung

Schlechte Anweisungen

Lesen Sie die Anweisungen für den Gebrauch vor dem ersten Gebrauch und bewahren Sie sie an einem sicheren Ort auf.

WARNUNG

- Das Gerät darf ausschließlich für den vorgesehenen Zweck und innerhalb der angegebenen Grenzen eingesetzt werden.
- Die Benutzung des Gerätes für andere Zwecke ist untersagt.
- Das Gerät ist nicht für den Einsatz in einem Raum mit einer relativen Luftfeuchtigkeit > 75 % geeignet.
- Das Gerät ist nicht für den Einsatz in einem Raum mit einem hohen Schmutzgrad geeignet.
- Das Gerät ist nicht für den Einsatz in einem Raum mit einem hohen Luftdruck geeignet.
- Das Gerät ist nicht für den Einsatz in einem Raum mit einem hohen Luftdruck geeignet.

CAUTION

- Die Membran während des Betriebs nicht berühren.
- Das Gerät darf nicht auf den Boden gestellt werden.
- Das Gerät darf nicht mit nassen Händen berührt werden.
- Das Gerät darf nicht in einem Raum mit einer relativen Luftfeuchtigkeit > 75 % verwendet werden.
- Das Gerät ist nicht für den Einsatz in einem Raum mit einem hohen Schmutzgrad geeignet.
- Das Gerät ist nicht für den Einsatz in einem Raum mit einem hohen Luftdruck geeignet.

CAUTION

- Die Membran während des Betriebs nicht berühren.
- Das Gerät darf nicht auf den Boden gestellt werden.
- Das Gerät darf nicht mit nassen Händen berührt werden.
- Das Gerät darf nicht in einem Raum mit einer relativen Luftfeuchtigkeit > 75 % verwendet werden.
- Das Gerät ist nicht für den Einsatz in einem Raum mit einem hohen Schmutzgrad geeignet.
- Das Gerät ist nicht für den Einsatz in einem Raum mit einem hohen Luftdruck geeignet.

Putting the unit into operation

Die Membran während des Betriebs nicht berühren.

Das Gerät darf nicht auf den Boden gestellt werden.

Das Gerät darf nicht mit nassen Händen berührt werden.

Das Gerät darf nicht in einem Raum mit einer relativen Luftfeuchtigkeit > 75 % verwendet werden.

Das Gerät ist nicht für den Einsatz in einem Raum mit einem hohen Schmutzgrad geeignet.

Das Gerät ist nicht für den Einsatz in einem Raum mit einem hohen Luftdruck geeignet.

Switching the unit on and off (1)

Um das Gerät zu schalten, drehen Sie den Drehschalter nach rechts.

Die Membran während des Betriebs nicht berühren.

Das Gerät darf nicht auf den Boden gestellt werden.

Das Gerät darf nicht mit nassen Händen berührt werden.

Das Gerät darf nicht in einem Raum mit einer relativen Luftfeuchtigkeit > 75 % verwendet werden.

Das Gerät ist nicht für den Einsatz in einem Raum mit einem hohen Schmutzgrad geeignet.

Das Gerät ist nicht für den Einsatz in einem Raum mit einem hohen Luftdruck geeignet.

Chaos and service the LCD in the unit lights up red.

Die Membran während des Betriebs nicht berühren.

Das Gerät darf nicht auf den Boden gestellt werden.

Das Gerät darf nicht mit nassen Händen berührt werden.

Das Gerät darf nicht in einem Raum mit einer relativen Luftfeuchtigkeit > 75 % verwendet werden.

Das Gerät ist nicht für den Einsatz in einem Raum mit einem hohen Schmutzgrad geeignet.

Das Gerät ist nicht für den Einsatz in einem Raum mit einem hohen Luftdruck geeignet.

Technical data

Modellnummer AC 100-240V / 50-60 Hz

Leistungsverbrauch 15 W

Feuchtigkeitserzeugung bis zu 100 g/h

Startvolumen für Raum bis zu 200 / 200 cm³

Empfohlenes Wasser 0,5 Liter PET-Flasche (siehe Bedienungsanleitung)

Abmessungen LxBxH 110 x 65 x 80 mm

Nettogewicht < 250 g

Laufgeräuschpegel < 25 dB(A)

Zubehör Keine

Optional CareChlor

Mode d'emploi

Consignes de sécurité

Lisez attentivement les instructions d'utilisation avant d'utiliser l'appareil et conservez-les à portée de main.

AVERTISSEMENT

- L'appareil doit être utilisé uniquement pour son usage prévu et dans les limites de ses performances.
- L'utilisation de l'appareil à d'autres fins est interdite.
- L'appareil n'est pas conçu pour être utilisé dans une pièce où l'humidité relative est supérieure à 75 %.
- L'appareil n'est pas conçu pour être utilisé dans une pièce où l'air est très sale.
- L'appareil n'est pas conçu pour être utilisé dans une pièce où l'air est très sale.

ATTENTION

- Ne touchez pas la membrane pendant l'utilisation.
- Ne placez pas l'appareil sur le sol.
- Ne touchez pas l'appareil avec les mains mouillées.
- Ne placez pas l'appareil dans une pièce où l'humidité relative est supérieure à 75 %.
- L'appareil n'est pas conçu pour être utilisé dans une pièce où l'air est très sale.
- L'appareil n'est pas conçu pour être utilisé dans une pièce où l'air est très sale.

ATTENTION

- Ne touchez pas la membrane pendant l'utilisation.
- Ne placez pas l'appareil sur le sol.
- Ne touchez pas l'appareil avec les mains mouillées.
- Ne placez pas l'appareil dans une pièce où l'humidité relative est supérieure à 75 %.
- L'appareil n'est pas conçu pour être utilisé dans une pièce où l'air est très sale.
- L'appareil n'est pas conçu pour être utilisé dans une pièce où l'air est très sale.

Mettre l'appareil en service

Ne touchez pas la membrane pendant l'utilisation.

Ne placez pas l'appareil sur le sol.

Ne touchez pas l'appareil avec les mains mouillées.

Ne placez pas l'appareil dans une pièce où l'humidité relative est supérieure à 75 %.

L'appareil n'est pas conçu pour être utilisé dans une pièce où l'air est très sale.

L'appareil n'est pas conçu pour être utilisé dans une pièce où l'air est très sale.

Istruzioni per l'uso

Istruzioni di sicurezza

Leggere attentivamente le istruzioni per l'uso prima di utilizzare l'appareil e conservarle in un luogo sicuro.

AVVERTIMENTO

- L'appareil doit être utilisé uniquement pour son usage prévu et dans les limites de ses performances.
- L'utilisation de l'appareil à d'autres fins est interdite.
- L'appareil n'est pas conçu pour être utilisé dans une pièce où l'humidité relative est supérieure à 75 %.
- L'appareil n'est pas conçu pour être utilisé dans une pièce où l'air est très sale.
- L'appareil n'est pas conçu pour être utilisé dans une pièce où l'air est très sale.

ATTENZIONE

- Ne touchez pas la membrane pendant l'utilisation.
- Ne placez pas l'appareil sur le sol.
- Ne touchez pas l'appareil avec les mains mouillées.
- Ne placez pas l'appareil dans une pièce où l'humidité relative est supérieure à 75 %.
- L'appareil n'est pas conçu pour être utilisé dans une pièce où l'air est très sale.
- L'appareil n'est pas conçu pour être utilisé dans une pièce où l'air est très sale.

ATTENZIONE

- Ne touchez pas la membrane pendant l'utilisation.
- Ne placez pas l'appareil sur le sol.
- Ne touchez pas l'appareil avec les mains mouillées.
- Ne placez pas l'appareil dans une pièce où l'humidité relative est supérieure à 75 %.
- L'appareil n'est pas conçu pour être utilisé dans une pièce où l'air est très sale.
- L'appareil n'est pas conçu pour être utilisé dans une pièce où l'air est très sale.

Messa in funzione dell'appareil

Ne touchez pas la membrane pendant l'utilisation.

Ne placez pas l'appareil sur le sol.

Ne touchez pas l'appareil avec les mains mouillées.

Ne placez pas l'appareil dans une pièce où l'humidité relative est supérieure à 75 %.

L'appareil n'est pas conçu pour être utilisé dans une pièce où l'air est très sale.

L'appareil n'est pas conçu pour être utilisé dans une pièce où l'air est très sale.

es Instrucciones de uso

Instrucciones de seguridad

Lea atentamente las instrucciones de uso antes de utilizar el aparato y guárdelas en un lugar seguro.

ADVERTENCIA

- L'appareil doit être utilisé uniquement pour son usage prévu et dans les limites de ses performances.
- L'utilisation de l'appareil à d'autres fins est interdite.
- L'appareil n'est pas conçu pour être utilisé dans une pièce où l'humidité relative est supérieure à 75 %.
- L'appareil n'est pas conçu pour être utilisé dans une pièce où l'air est très sale.
- L'appareil n'est pas conçu pour être utilisé dans une pièce où l'air est très sale.

PRECAUCIÓN

- Ne touchez pas la membrane pendant l'utilisation.
- Ne placez pas l'appareil sur le sol.
- Ne touchez pas l'appareil avec les mains mouillées.
- Ne placez pas l'appareil dans une pièce où l'humidité relative est supérieure à 75 %.
- L'appareil n'est pas conçu pour être utilisé dans une pièce où l'air est très sale.
- L'appareil n'est pas conçu pour être utilisé dans une pièce où l'air est très sale.

PRECAUCIÓN

- Ne touchez pas la membrane pendant l'utilisation.
- Ne placez pas l'appareil sur le sol.
- Ne touchez pas l'appareil avec les mains mouillées.
- Ne placez pas l'appareil dans une pièce où l'humidité relative est supérieure à 75 %.
- L'appareil n'est pas conçu pour être utilisé dans une pièce où l'air est très sale.
- L'appareil n'est pas conçu pour être utilisé dans une pièce où l'air est très sale.

Preparación para el uso

Ne touchez pas la membrane pendant l'utilisation.

Ne placez pas l'appareil sur le sol.

Ne touchez pas l'appareil avec les mains mouillées.

Ne placez pas l'appareil dans une pièce où l'humidité relative est supérieure à 75 %.

L'appareil n'est pas conçu pour être utilisé dans une pièce où l'air est très sale.

L'appareil n'est pas conçu pour être utilisé dans une pièce où l'air est très sale.

Poner en marcha el aparato

Ne touchez pas la membrane pendant l'utilisation.

Ne placez pas l'appareil sur le sol.

Ne touchez pas l'appareil avec les mains mouillées.

Ne placez pas l'appareil dans une pièce où l'humidité relative est supérieure à 75 %.

L'appareil n'est pas conçu pour être utilisé dans une pièce où l'air est très sale.

L'appareil n'est pas conçu pour être utilisé dans une pièce où l'air est très sale.

en 使用說明書

使用說明書

請仔細閱讀說明書全文，並妥善保存。

警告

- 請仔細閱讀說明書全文，並妥善保存。
- 請勿在空氣濕度超過 75% 的環境中使用。
- 請勿在空氣中有大量灰塵或煙霧的環境中使用。
- 請勿將本裝置放在潮濕或不平的地面上。
- 請勿用濕手觸摸本裝置。
- 請勿將本裝置放在靠近火源或熱氣的地方。
- 請勿在雷雨時使用本裝置。
- 請勿在雷暴期間使用本裝置。
- 請勿在雷暴期間使用本裝置。

警告

- 請勿在空氣濕度超過 75% 的環境中使用。
- 請勿在空氣中有大量灰塵或煙霧的環境中使用。
- 請勿將本裝置放在潮濕或不平的地面上。
- 請勿用濕手觸摸本裝置。
- 請勿將本裝置放在靠近火源或熱氣的地方。
- 請勿在雷雨時使用本裝置。
- 請勿在雷暴期間使用本裝置。
- 請勿在雷暴期間使用本裝置。

警告

- 請勿在空氣濕度超過 75% 的環境中使用。
- 請勿在空氣中有大量灰塵或煙霧的環境中使用。
- 請勿將本裝置放在潮濕或不平的地面上。
- 請勿用濕手觸摸本裝置。
- 請勿將本裝置放在靠近火源或熱氣的地方。
- 請勿在雷雨時使用本裝置。
- 請勿在雷暴期間使用本裝置。
- 請勿在雷暴期間使用本裝置。

請按如下方法操作

請勿在空氣濕度超過 75% 的環境中使用。

請勿將本裝置放在潮濕或不平的地面上。

請勿用濕手觸摸本裝置。

請勿將本裝置放在靠近火源或熱氣的地方。

請勿在雷雨時使用本裝置。

請勿在雷暴期間使用本裝置。

請勿在雷暴期間使用本裝置。

開機

請勿在空氣濕度超過 75% 的環境中使用。

請勿將本裝置放在潮濕或不平的地面上。

請勿用濕手觸摸本裝置。

請勿將本裝置放在靠近火源或熱氣的地方。

請勿在雷雨時使用本裝置。

請勿在雷暴期間使用本裝置。

請勿在雷暴期間使用本裝置。

Иструкция по эксплуатации

Указания по безопасности

Внимательно прочтите инструкцию по эксплуатации, сохраняя ее в надежном месте.

ПРЕДУПРЕЖДЕНИЕ

- Внимательно прочтите инструкцию по эксплуатации, сохраняя ее в надежном месте.
- Не используйте устройство в помещениях с относительной влажностью более 75%.
- Не используйте устройство в помещениях с высоким уровнем пыли или дыма.
- Не используйте устройство в помещениях с высокой температурой.
- Не используйте устройство в помещениях с высокой влажностью.
- Не используйте устройство в помещениях с высокой температурой.
- Не используйте устройство в помещениях с высокой влажностью.
- Не используйте устройство в помещениях с высокой температурой.

ПРЕДУПРЕЖДЕНИЕ

- Не используйте устройство в помещениях с относительной влажностью более 75%.
- Не используйте устройство в помещениях с высоким уровнем пыли или дыма.
- Не используйте устройство в помещениях с высокой температурой.
- Не используйте устройство в помещениях с высокой влажностью.
- Не используйте устройство в помещениях с высокой температурой.
- Не используйте устройство в помещениях с высокой влажностью.
- Не используйте устройство в помещениях с высокой температурой.

ПРЕДУПРЕЖДЕНИЕ

- Не используйте устройство в помещениях с относительной влажностью более 75%.
- Не используйте устройство в помещениях с высоким уровнем пыли или дыма.
- Не используйте устройство в помещениях с высокой температурой.
- Не используйте устройство в помещениях с высокой влажностью.
- Не используйте устройство в помещениях с высокой температурой.
- Не используйте устройство в помещениях с высокой влажностью.
- Не используйте устройство в помещениях с высокой температурой.

Включение устройства

Не используйте устройство в помещениях с относительной влажностью более 75%.

Не используйте устройство в помещениях с высоким уровнем пыли или дыма.

Не используйте устройство в помещениях с высокой температурой.

Не используйте устройство в помещениях с высокой влажностью.

Не используйте устройство в помещениях с высокой температурой.

Не используйте устройство в помещениях с высокой влажностью.

Не используйте устройство в помещениях с высокой температурой.

Включение устройства

Не используйте устройство в помещениях с относительной влажностью более 75%.

Не используйте устройство в помещениях с высоким уровнем пыли или дыма.

Не используйте устройство в помещениях с высокой температурой.

Не используйте устройство в помещениях с высокой влажностью.

Не используйте устройство в помещениях с высокой температурой.

Не используйте устройство в помещениях с высокой влажностью.

Не используйте устройство в помещениях с высокой температурой.

INSTRUCCIONES DE USO

INSTRUCCIONES DE USO

INSTRUCCIONES DE USO

INSTRUCCIONES DE USO

INSTRUCCIONES DE USO

INSTRUCCIONES DE USO

INSTRUCCIONES DE USO

INSTRUCCIONES DE USO

INSTRUCCIONES DE USO

INSTRUCCIONES DE USO

INSTRUCCIONES DE USO

INSTRUCCIONES DE USO

INSTRUCCIONES DE USO

INSTRUCCIONES DE USO

INSTRUCCIONES DE USO

INSTRUCCIONES DE USO

INSTRUCCIONES DE USO

INSTRUCCIONES DE USO

INSTRUCCIONES DE USO

INSTRUCCIONES DE USO

INSTRUCCIONES DE USO

INSTRUCCIONES DE USO

INSTRUCCIONES DE USO

INSTRUCCIONES DE USO

INSTRUCCIONES DE USO

INSTRUCCIONES DE USO

INSTRUCCIONES DE USO

INSTRUCCIONES

Safety Instructions

Sicherheitshinweise

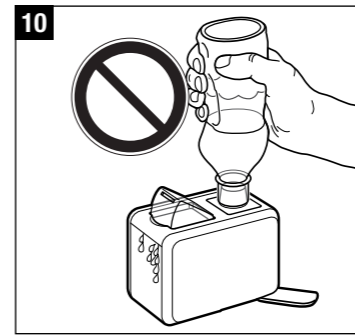
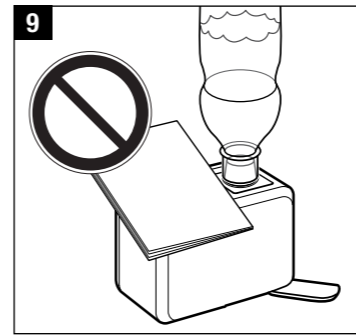
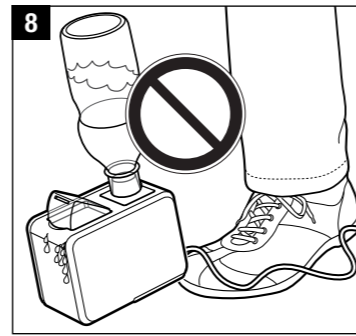
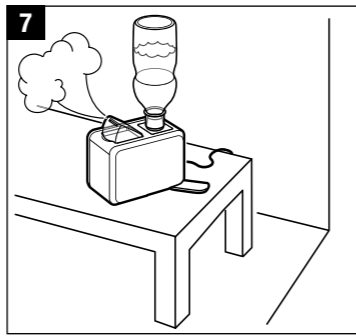
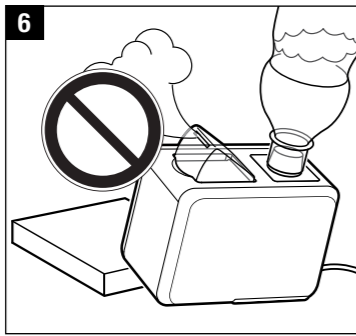
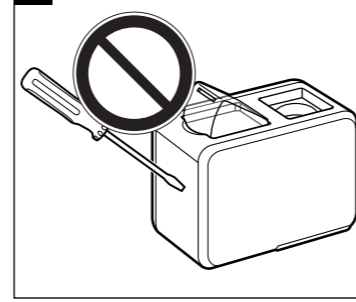
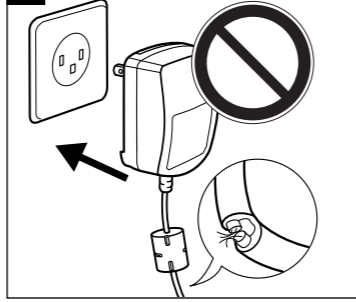

Putting the unit into operation

Gerät in Betrieb nehmen

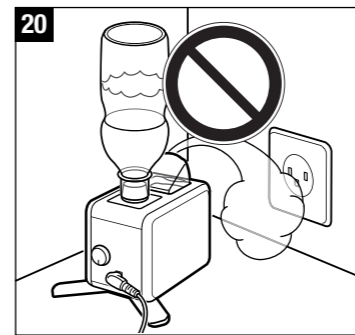
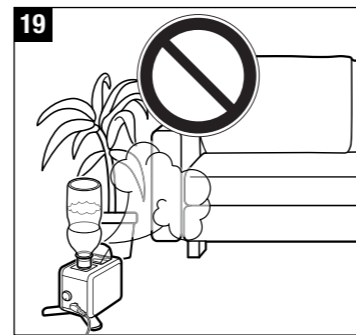
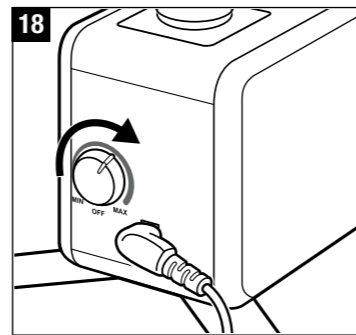
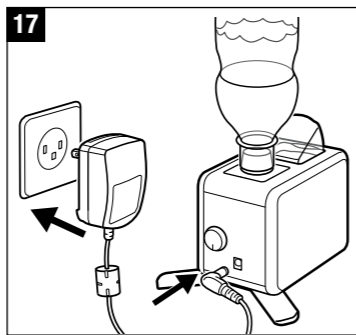
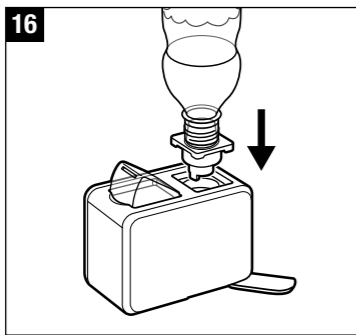
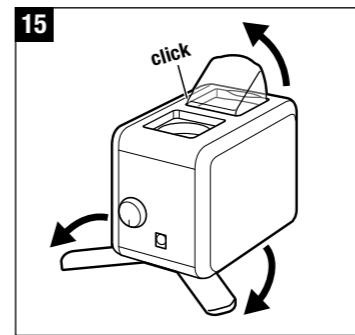
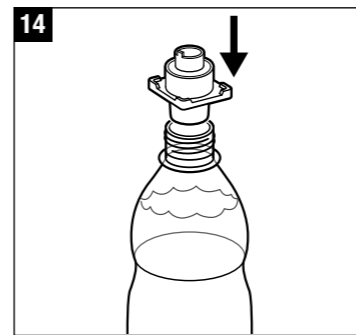
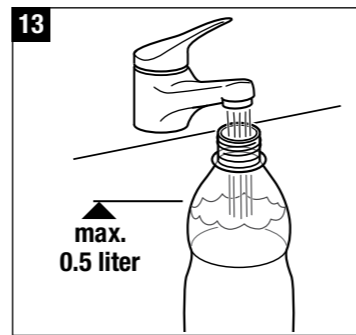
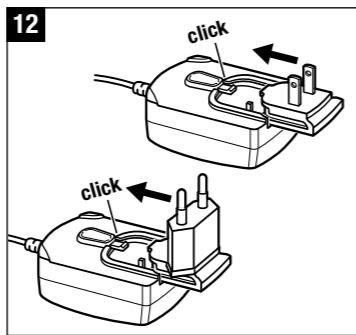
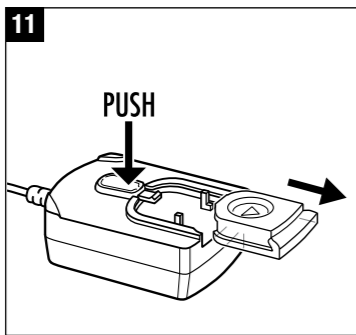

Clean and service the unit

Gerät reinigen und warten

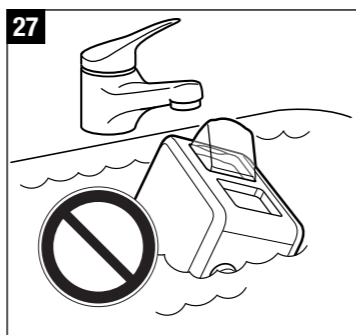
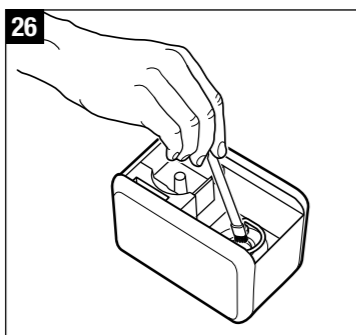
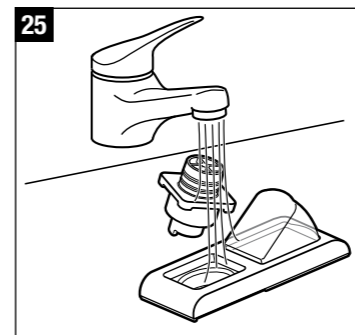
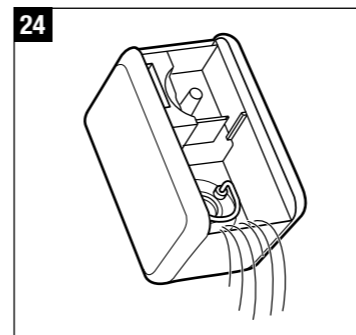
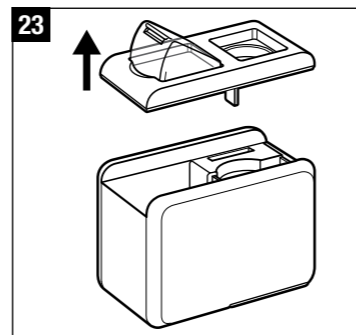
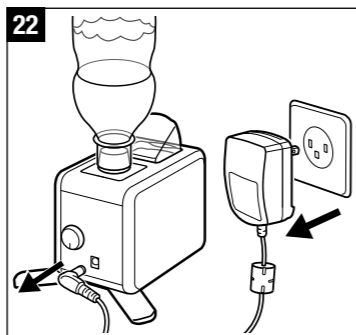
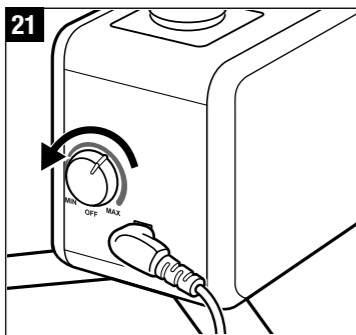

**Description of the appliance
Beschreibung des Geräts**

Bottle Base
Flaschenadapter

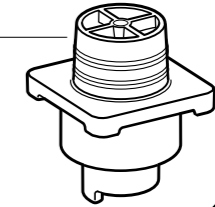

Mist Outlet/Nozzle
Auslassdüse

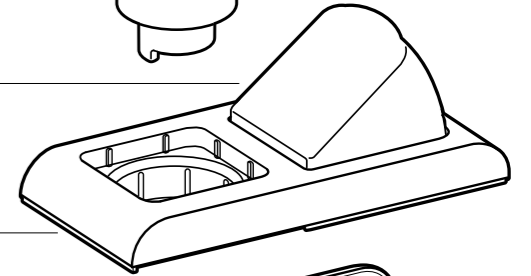

Upper Part
(including Mist Outlet)
Geräteoberteil
(inklusive Auslassdüse)

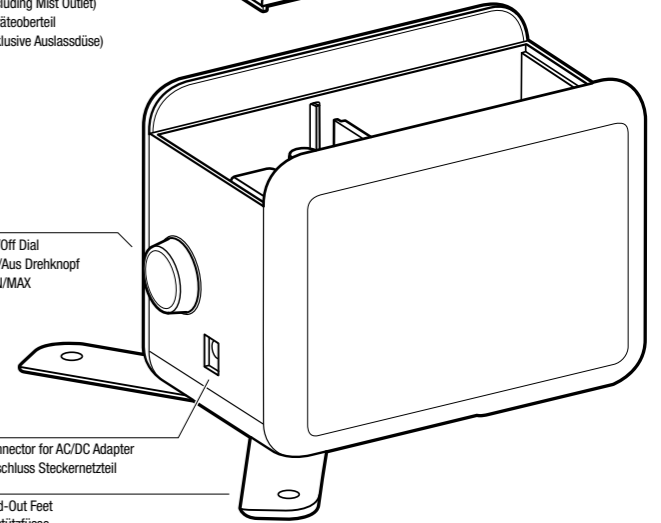

On/Off Dial
Ein/Aus Drehknopf
MIN/MAX

Connector for AC/DC Adapter
Anschluss Steckernetzteil

Fold-Out Feet
Abstützfüße

Air Vent
Luftaustritt

Transducer Membrane
Membrane

LED-Light
(Blue = On/
Red = Auto-Off)
LED-Licht
(Blau = Ein/
Rot = Auto-Aus)

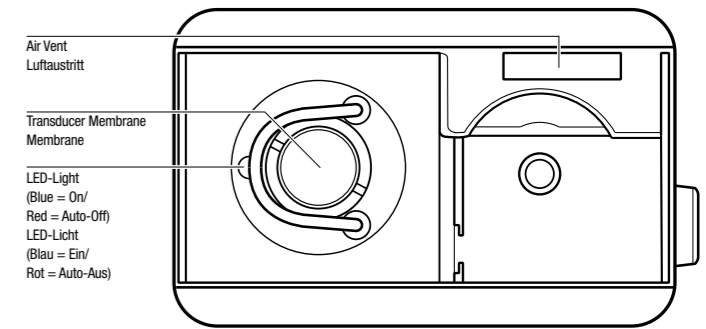

Bag
Reisebeutel

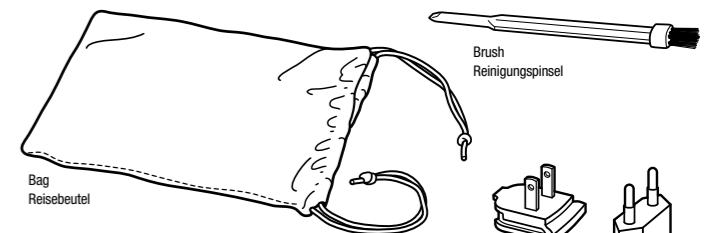

North American/Asia Plug
Amerikanischer/Asien Stecker

European Plug
Europäischer Stecker

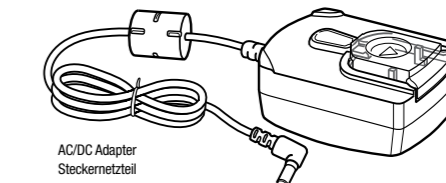

AC/DC Adapter
Steckernetzteil