

ИНСТРУКЦИЯ ПО УСТАНОВКЕ, ЭКСПЛУАТАЦИИ И СЕРВИСНОМУ ОБСЛУЖИВАНИЮ

ALFA Gaz G/GP

Двухконтурный газовый котел
с атмосферной горелкой



НО 01

Редакция июнь 2004

ACV оставляет за собой право изменять технические характеристики и составные части данного продукта без предварительного уведомления.

ACV РОССИЯ 143422, Московская обл. Петрово-Дальнее, стр. 1
тел.: +7 095 992 1722 факс: +7 095 418 3524 e-mail: acv.mos@ru.net



664Y0800

1	ВВЕДЕНИЕ	2
1.1	Кто должен прочитать эту инструкцию	2
1.2	Условные обозначения	2
1.3	Применяемые стандарты	2
1.4	Предупреждения	2
2	УСТАНОВКА	3
2.1	Помещение котельной	3
2.2	Присоединения	3
2.3	Электрические соединения	5
3	ВВОД В ЭКСПЛУАТАЦИЮ	6
3.1	Заполнение контуров отопления и ГВС	6
3.2	Неисправности горелки	6
4	ОБСЛУЖИВАНИЕ	6
4.1	Рекомендации	6
4.2	Обслуживание котла	6
4.3	Обслуживание предохранительных устройств	6
4.4	Обслуживание горелки	7
4.5	Слив теплоносителя и воды	7
4.6	Запасные части	7
5	ОПИСАНИЕ	8
5.1	Общее описание	8
5.2	Функционирование	8
5.3	Особенности конструкции	8
6	ТЕХНИЧЕСКИЕ ХАРАКТЕРИСТИКИ	9
6.1	Габаритные размеры	9
6.2	Эксплуатационные параметры	9
6.3	Производительность санитарной горячей воды	10
6.4	Характеристики котла	10
6.5	Атмосферная горелки	10
7	ИНСТРУКЦИЯ ПОЛЬЗОВАТЕЛЯ	12
7.1	Эксплуатация котла	12
7.2	Помещение котельной	13
8	СПИСОК ЗАПЧАСТЕЙ	15
9	УСЛОВИЯ ГАРАНТИИ	16

1.1 КТО ДОЛЖЕН ПРОЧИТАТЬ ЭТУ ИНСТРУКЦИЮ

Эту инструкцию должны прочесть:

- инженеры по проектированию
- специалисты по монтажу
- пользователи
- специалисты по сервисному обслуживанию

1.2 СИМВОЛЫ

В инструкции использованы следующие символы:



Существенно для правильного функционирования системы.



Существенно для личной безопасности и защиты окружающей среды.



Опасность поражения электрическим током.



Опасность ожога

1.3 ПРИМЕНЯЕМЫЕ СТАНДАРТЫ

Изделие проверено по действующим стандартам:

ГОСТ 20548–87

ГОСТ 12.1.003–83

ГОСТ 12.2.003–91

ГОСТ 12.2.007.0–75

и имеет сертификат соответствия РОСС BE.H001.B00137

Разрешение Госгортехнадзора России № РРС 03–6015

1.4 ПРЕДУПРЕЖДЕНИЯ

Эта инструкция является составной частью комплекта оборудования и пользователь должен получить ее копию.

Изделие должно устанавливаться и обслуживаться квалифицированными специалистами в соответствии с действующими стандартами.

ACV не принимает ответственность за любой ущерб, вызванный последствиями неправильной установки или использованием компонентов и фитингов не описанных ACV.



Любые отступления от инструкции в отношении испытаний и проверок могут привести к травмам или загрязнению окружающей среды.



Вследствие своей высокой эффективности наши котлы имеют низкую температуру продуктов сгорания. Это может привести к образованию конденсата в некоторых дымоходах. Ваш специалист по установке посоветует вам правильную схему подключения дымохода.

N.B.

ACV оставляет за собой право изменять технические характеристики и составные части данного продукта без предварительного уведомления.

2 УСТАНОВКА

2.1 ПОМЕЩЕНИЕ КОТЕЛЬНОЙ

2.1.1 ДОСТУП К ОБОРУДОВАНИЮ

Помещение котельной должно быть достаточно просторным для обеспечения доступа к котлу. Следующие минимальные расстояния (мм) вокруг котла рекомендуются к соблюдению:

- спереди 500 – с боков 100
- сзади 150 – сверху 700

2.1.2 ВЕНТИЛЯЦИЯ

Помещение котельной должно быть оборудовано приточной и вытяжной вентиляцией как показано на рис. 1а.

2.1.3 ОСНОВАНИЕ

Котел должен быть установлен на основание, сделанное из несгораемых материалов.

2.2 ПРИСОЕДИНЕНИЯ

2.2.1 ПРИСОЕДИНЕНИЕ ДЫМОХОДА

Котел должен быть присоединен к дымоходу металлической трубой, идущей под углом от котла к дымоходу. Соединение должно легко демонтироваться для обеспечения доступа к внутренним дымогарным трубам котла при обслуживании.

- A. Вытяжная вентиляция
- B. Приточная вентиляция
- C. Высота дымохода
- D. Диаметр дымохода



Рис. 1: Вентиляция котельного помещения и присоединение дымохода

Вентиляция		ALFA G	ALFA GP
Мин. треб. приток воздуха	м³/час	82,8	82,8
Вытяжное отверстие	дм²	1,5	1,5
Приточное отверстие	дм²	1,5	1,5
Дымоход			
C = 5 м Ø мин. D	мм	130	130
C = 10 м Ø мин. D	мм	130	130
C = 15 м Ø мин. D	мм	130	130

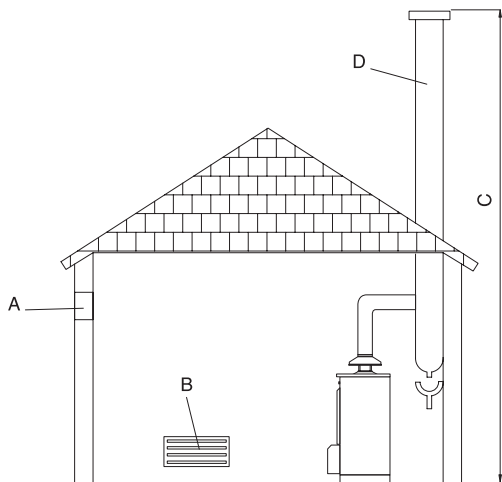

ВАЖНО!

Котел должен устанавливаться специалистом в соответствии с местными стандартами и правилами.

2.2.2 ПРИСОЕДИНЕНИЕ СИСТЕМЫ ОТОПЛЕНИЯ

2.2.2.1 ПРИМЕР С ОСНОВНОЙ СХЕМОЙ ПОДКЛЮЧЕНИЯ (рис. 2, 3)

Дренажный кран и предохранительный клапан должны быть присоединены к сливам в канализацию.



Рис. 2: Гидравлическая схема с управлением циркуляционным насосом от комнатного термостата

1. 3-х ходовой смеситель с электроприводом
2. Предохранительный клапан 3 бар
3. Циркуляционный насос
4. Обратный клапан
5. Кран для заполнения системы
6. Расширительный бак
7. Комнатный термостат
8. Контроллер ACV 13 (см. комплекты контроллеров на стр. 5)
9. Запорные краны
10. Дренажный кран

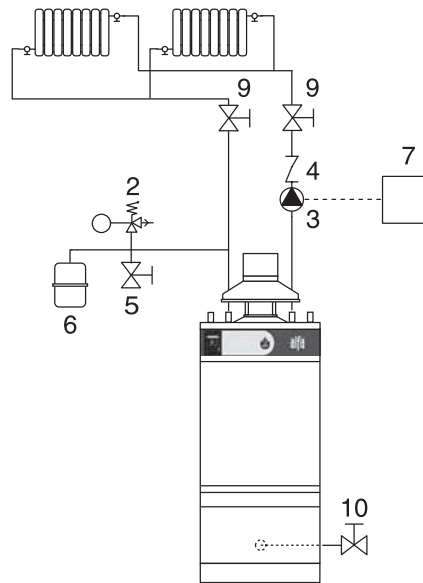

Рис. 3: Гидравлическая схема с 3-х ходовым смесителем с электроприводом.

2 УСТАНОВКА

2.2.2.2 ГИДРАВЛИЧЕСКИЕ КОМПЛЕКТЫ АСВ

АСВ предлагает в качестве дополнительного оборудования собранные гидравлические комплекты, состоящие из:

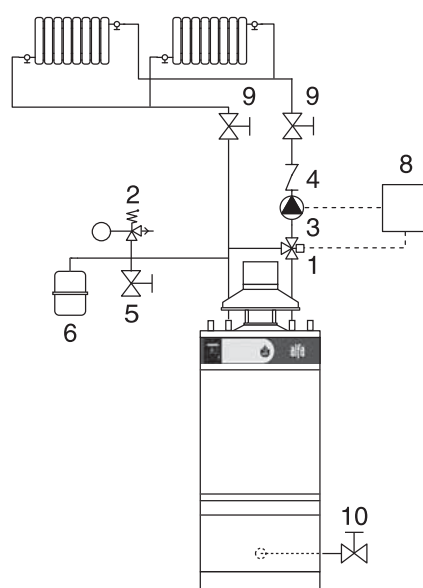
- циркуляционного насоса
- 3-х ходового смесителя
- присоединительных патрубков с возможностью присоединения второго контура
- двух запорных кранов
- присоединения для установки предохранительного клапана и крана для заполнения слева или справа от расширительного бака. Расширительный бак в комплект не входит.

2.2.2.3 СЛИВ СИСТЕМЫ

Дренажный кран и предохранительный клапан должны быть присоединены к сливам в канализацию.

2.2.3 ПРИСОЕДИНЕНИЕ СИСТЕМЫ ГОРЯЧЕГО ВОДОСНАБЖЕНИЯ

2.2.3.1 РЕДУКТОР ДАВЛЕНИЯ

Если давление в системе водоснабжения более 6 бар необходима установка редуктора давления настроенного на 4,5 бар.

2.2.3.2 ГРУППА БЕЗОПАСНОСТИ

Группа безопасности бойлера должна быть разрешена к применению АСВ и настроена на давление 7 бар. Предохранительный клапан, входящий в группу безопасности, должен быть присоединен к сливу в канализацию, с разрывом струи.

2.2.3.3 РАСШИРИТЕЛЬНЫЙ БАК СИСТЕМЫ ГОРЯЧЕГО ВОДОСНАБЖЕНИЯ

Установка расширительного бака в системе горячего водоснабжения позволяет избежать повышения давления при гидравлических ударах.

2.2.3.4 ЦИРКУЛЯЦИОННЫЙ НАСОС СИСТЕМЫ ГОРЯЧЕГО ВОДОСНАБЖЕНИЯ

Если котел находится на удалении от точек водоразбора, монтаж контура рециркуляции с циркуляционным насосом обеспечит быструю подачу горячей воды.

2.2.3.5 ОПИСАНИЕ

1. Группа безопасности
2. Редуктор давления
3. Термостатический смеситель
4. Циркуляционный насос горячей воды
5. Обратный клапан
6. Расширительный бак системы горячего водоснабжения
7. Запорный кран
8. Точка водоразбора
9. Сливной кран



ВАЖНО

Как защитная мера от возможных ожогов настоятельно рекомендуется установка термостатического смесителя (рекомендуемая температура настройки: 60° С).

Следующие изделия возможны как дополнительные комплектующие:

Группа безопасности	Ø 3/4"
Редуктор давления	Ø 3/4"
Термостатический смеситель	Ø 3/4"
Расширительный бак	5 литров



Рис. 4: Собранный гидравлический комплект АСВ



Рис. 5а: Схема без термостатического смесителя.



Рис. 5б: Схема с термостатическим смесителем.

2 УСТАНОВКА

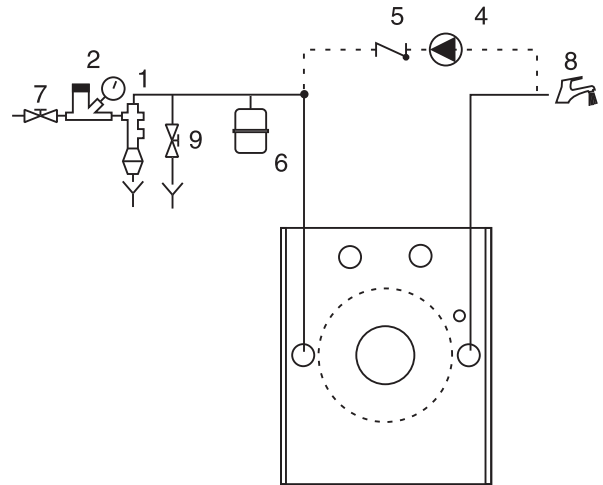
2.2.4 КОМПЛЕКТЫ КОНТРОЛЛЕРОВ

Комплект 1: ACV 13.00 / Основной

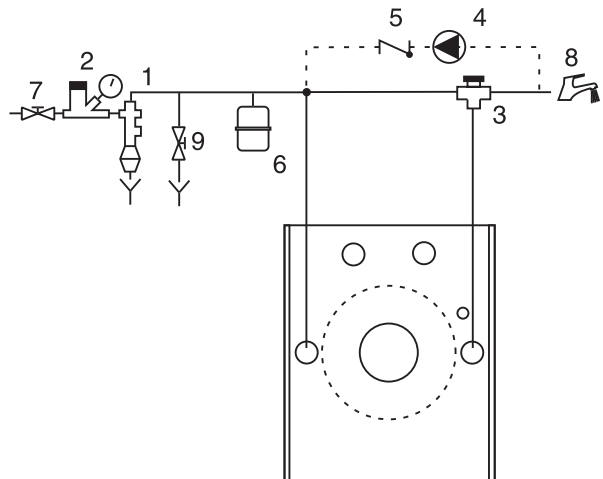
Основной комплект для регулирования температуры подающей магистрали в зависимости от погодных условий. Комплект состоит из: температурного регулятора с аналоговым таймером, накладного датчика температуры теплоносителя (-30/60°C), датчика наружной температуры (-30/60°C), сервопривода SQY 31 230 В и проводных соединений.



Рис. 6а: Комплект 1

Комплект 2: ACV 13.00 / Стандартный

Основной комплект для регулирования температуры подающей магистрали в зависимости от погодных условий. Комплект состоит из: температурного регулятора с аналоговым таймером, накладного датчика температуры теплоносителя (-30/50°C), датчика наружной температуры (-30/50°C), сервопривода SQY 349 220 В и проводных соединений.



Рис. 6б: Комплект 2

Электрическая схема подключения внешних устройств к контроллеру управления (рис. 6)

- B2. Накладной датчик температуры теплоносителя
- B9. Датчик наружной температуры
- B5. Аналоговый/цифровой комнатный термостат
- P1. Циркуляционный насос

Y1/Y2/N. Сервопривод (SQY 31, SQY 349)

- bl. синий N
- n/z. черный Y2
- br. коричневый Y1

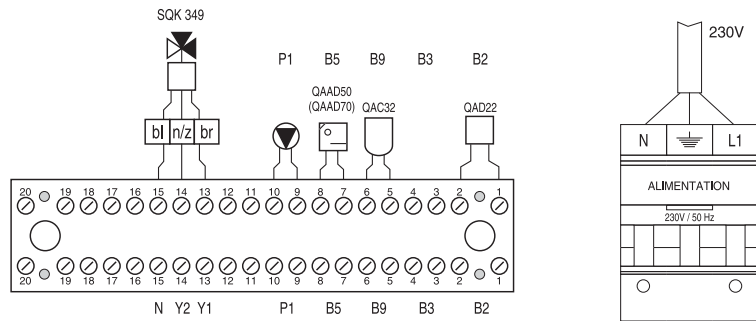

2.3 ЭЛЕКТРИЧЕСКИЕ СОЕДИНЕНИЯ

2.3.1 ПАРАМЕТРЫ ЭЛЕКТРОПИТАНИЯ

Котел требует электропитания 220 В – 50 Гц однофазного напряжения.

Требуется установка внешнего выключателя с предохранителями на 6 А для возможности обесточить установку на время проведения сервисного обслуживания или ремонта.

2.3.2 СОВМЕСТИМОСТЬ

Подключение котла должно проводиться в соответствии с местными стандартами и правилами.

2.3.3 БЕЗОПАСНОСТЬ

Внутренний бак из нержавеющей стали должен быть заземлен отдельно

2.3.4 ЭЛЕКТРИЧЕСКОЕ ПОДКЛЮЧЕНИЕ ГОРЕЛКИ

Горелка подключается трехжильным кабелем.



Рис. 8: Панель управления

- М. коричневый
- О. оранжевый
- N. черный
- В. синий
- Р. красный
- Т. желто-зеленый

1. Термостат котла (60/90°C)
2. Главный выключатель
3. Переключатель «зима-лето»
4. Термометр
5. Датчик опрокидывания тяги
6. Предохранительный термостат (103°C макс.)
7. Присоединение электропитания
8. Комнатный термостат
9. Циркуляционный насос системы отопления
10. Кабель газового клапана



Рис. 9: Управляющая электрическая схема



Необходимо обесточить установку перед проведением любых работ.

Электрическая схема котла предназначена для управления нагревом теплоносителя. Электрическое питание от внешнего источника подается на контакты L1 и N шестиполярного штекера котла. Через главный выключатель котла (2) сигнал поступает на предохранительный термостат 103° С (6) и далее на датчик опрокидывания тяги (5). Эти термостаты предназначены для аварийного выключения котла при перегреве котла и неисправности дымохода. Включение и выключение горелки осуществляет регулировочный термостат 60-90° С (1). Этот термостат измеряет температуру в нижней части котла. После регулировочного термостата (1) питание подается на трехполярный штекер горелки.

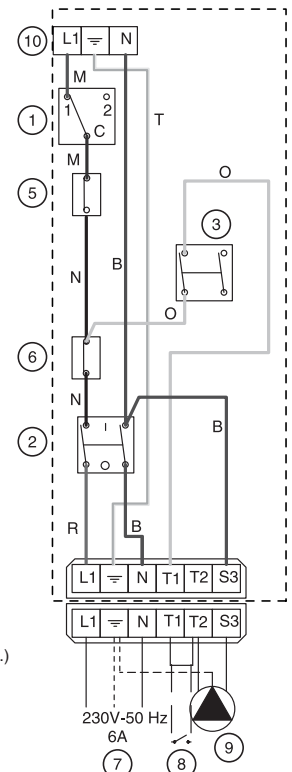
Переключатель «зима-лето» (3) управляет работой циркуляционного насоса. В режиме «зима» насос включается сразу после включения главного выключателя (2). В режиме «лето» насос выключен. Циркуляционный насос подключается на контакты T2, S3 шестиполярного штекера котла.

Если для управления циркуляционным насосом используется комнатный термостат (рис. 2), то вместо переключки на контакты T1, T2 подключаются выводы термостата.

3.1 ЗАПОЛНЕНИЕ КОНТУРОВ ОТОПЛЕНИЯ И ГОРЯЧЕГО ВОДОСНАБЖЕНИЯ

1. Заполните контур горячего водоснабжения водой под давлением



ВАЖНО

Бойлер контура горячего водоснабжения должен быть заполнен перед заполнением контура отопления.

2. Заполните теплоносителем контур системы отопления, не превышая давление 2 бар.

3. Удалите воздух из верхней части котла

4. После удаления воздуха приведите давление в системе отопления в соответствие со статическим: при 10 м – 1,5 бар; 15 м – 2 бар.

5. Проверьте электрические соединения, вентиляцию помещения и убедитесь, что отсутствуют утечки отработанных газов.

6. Установите термостат котла между 60 и 90°С.



Рис. 10: Панель управления

7. Установите переключатель «зима-лето» в необходимую позицию.

8. Включите котел главным выключателем.

9. Проверьте давление газа перед запуском.

3.2 НЕИСПРАВНОСТИ ГОРЕЛКИ

Обратитесь к сервисной документации на горелку.



Перед проведением любых сервисных или ремонтных работ отключите электропитание на распределительном щите котельного помещения.

4.1 РЕКОМЕНДАЦИИ

ACV рекомендует проводить обслуживание котла не реже одного раза в год. Обслуживание горелки должно выполняться квалифицированным специалистом.

4.2 ОБСЛУЖИВАНИЕ КОТЛА

1 – отключите электропитание на распределительном щите котельного помещения и перекройте подачу газа.

2 – выключите главный выключатель котла.

3 – отсоедините трубу дымохода (1) от котла.

4 – снимите верхнюю крышку (2), а затем редукционный конус (3).

5 – выньте турбулизаторы (4) из дымогарных труб (5) для чистки.

Замените их если требуется.

6 – снимите переднюю плиту (6).

7 – прочистите дымогарные трубы (5).

8 – прочистите камеру сгорания (7) и горелку (8).

9 – проверьте изоляцию передней плиты (6).

1. Труба дымохода
2. Верхняя крышка
3. Редукционный конус
4. Турбулизаторы
5. Дымогарные трубы
6. Передняя плита
7. Камера сгорания
8. Горелка



Рис. 11: Устройство котла

4.3 ОБСЛУЖИВАНИЕ ПРЕДОХРАНИТЕЛЬНЫХ УСТРОЙСТВ

– убедитесь, что все термостаты работают правильно: термостат котла и предохранительный термостат.

– проверьте предохранительные клапаны контура отопления и контура горячего водоснабжения.

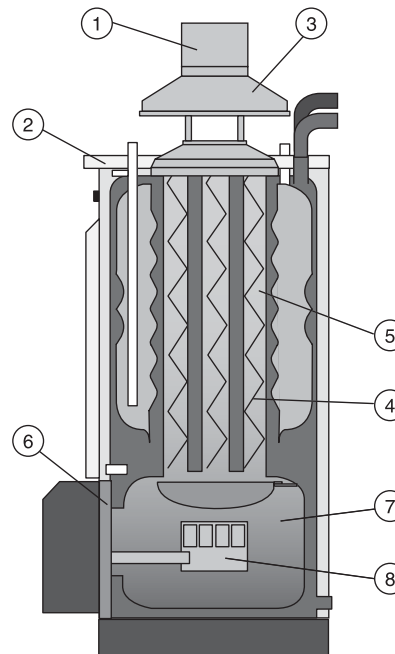
4 ОБСЛУЖИВАНИЕ

4.4 ОБСЛУЖИВАНИЕ ГОРЕЛКИ

- проверьте и очистите пламенные трубы и электрод поджига.
- убедитесь, что предохранительные устройства горелки работают нормально.

4.5 СЛИВ ТЕПЛОНОСИТЕЛЯ И ВОДЫ

4.5.1 СЛИВ КОНТУРА ОТОПЛЕНИЯ

1. Отключите электропитание на распределительном щите котельного помещения.
2. Закройте запорные краны (1).
3. Убедитесь, что дренажный кран (2) подсоединен к сливу в канализацию.
4. Откройте дренажный кран (2) и предохранительный клапан.



5. Когда теплоноситель сольется, верните все краны в первоначальную позицию.

4.5.2 СЛИВ КОНТУРА ГОРЯЧЕГО ВОДОСНАБЖЕНИЯ:

1. Отключите электропитание на распределительном щите котельного помещения.
2. Сбросьте избыточное давление в контуре отопления.
3. Закройте краны (A) и (B).
4. Откройте сначала кран (C) затем (D).
5. Позвольте воде слиться.



6. После слива, верните все краны в первоначальную позицию.



Для обеспечения слива бойлера кран (C) должен быть расположен на уровне пола.

4.6 ЗАПАСНЫЕ ЧАСТИ

Обратитесь к специальной документации доступной в ACV или у вашего продавца.



Рис. 12а: Слив контура отопления



Рис. 12b: Слив контура горячего водоснабжения

5 ОПИСАНИЕ

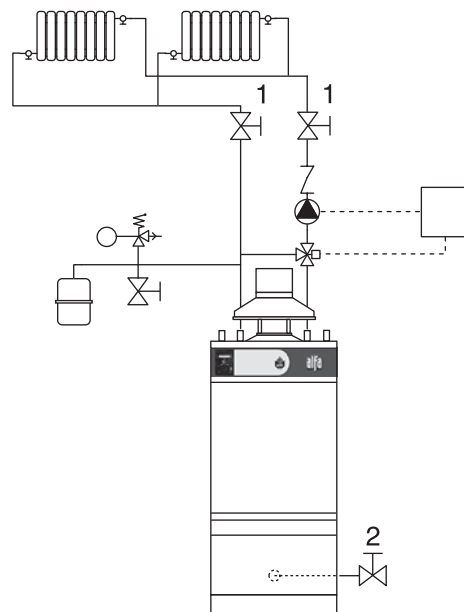
5.1 ОБЩЕЕ ОПИСАНИЕ

- Двухконтурный котел (отопление и горячее водоснабжение).
- Принцип «бак в баке» для производства горячей санитарной воды.
- Фитинги для присоединения контура отопления (возможны как дополнительная опция).
- Панель управления с главным выключателем, термостатом котла, термометром, переключателем «зима-лето», лампой блокировки и кнопкой перезапуска горелки.
- Дымоход оборудован датчиком опрокидывания тяги.
- Поставляется с газовой горелкой атмосферного типа.
- Котел ALFA G работает на природном газе при мощности 20,3 кВт
- Котел ALFA GP работает на пропане при мощности 20,7 кВт.

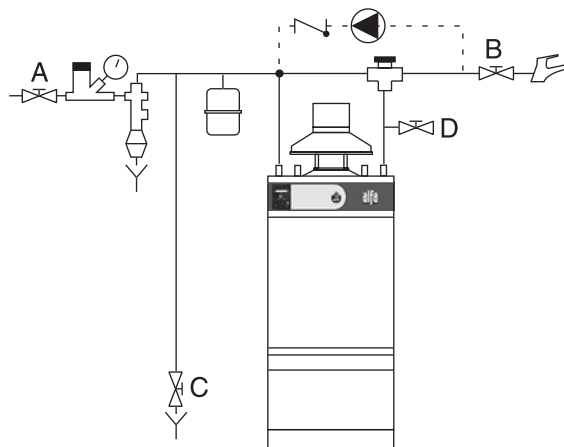

Рис. 13: Бойлер контура горячего водоснабжения из нержавеющей стали.

5.2 ФУНКЦИОНИРОВАНИЕ

5.2.1 ПРИНЦИП «БАК В БАКЕ»

Котлы серии ALFA отличаются от традиционных водонагревателей тем, что они имеют кольцеобразный бак для нагрева санитарной горячей воды, размещенный внутри бака содержащего теплоноситель системы отопления. Когда требуется нагрев для системы отопления или для санитарных нужд термостат котла включает горелку. Продукты сгорания топлива быстро нагревают жидкость системы отопления, создавая естественную циркуляцию теплоносителя вокруг внутреннего бака.

5.2.2 НЕПРЯМОЙ НАГРЕВ САНИТАРНОЙ ГОРЯЧЕЙ ВОДЫ

Внутренняя циркуляция обеспечивает передачу тепла между теплоносителем контура отопления и санитарной водой по всей поверхности внутреннего бака. Волнообразная поверхность стенок кольцеобразного внутреннего бака увеличивает поверхность теплообмена, что еще больше ускоряет нагрев санитарной воды.

5.2.3 ПРОСТОТА УПРАВЛЕНИЯ И ГАРАНТИЯ БЕЗОПАСНОСТИ

Одной настройкой может быть установлена температура и контура отопления и контура водоснабжения. Настройка осуществляется термостатом, расположенным внутри контура отопления вблизи кольцеобразного бойлера.

5.3 ОСОБЕННОСТИ КОНСТРУКЦИИ

5.3.1 НАРУЖНЫЙ БАК

Наружный бак, содержащий теплоноситель системы отопления сделан из прочной углеродистой стали STW 22.

5.3.2 ТЕПЛООБМЕННИК «БАК В БАКЕ»

Кольцеобразный внутренний бак с большой поверхностью теплообмена, используемый для производства санитарной горячей воды, сделан из хромоникелевой нержавеющей стали 18/10. Он изготавливается по эксклюзивной технологии с применением на всех этапах сварки в защитном слое аргона.

5.3.3 ГАЗООТВОДЯЩИЙ ТРАКТ

Газоотводящий тракт защищен методом гальванизации. Он состоит из:

5.3.3.1 ДЫМОГАРНЫЕ ТРУБЫ

Котлы серии ALFA имеют 4 или 8 дымогарных труб с внутренним диаметром 64 мм. Каждая труба оснащена турбулизатором для улучшения процесса теплоотдачи и снижения температуры уходящих газов.

5.3.3.2 КАМЕРА СГОРАНИЯ

Все котлы серии ALFA имеют омываемую водой камеру сгорания.

5.3.4 ИЗОЛЯЦИЯ

Корпус котла теплоизолирован путем нанесения полиуретановой пены с низким коэффициентом теплопередачи. Пена наносится разбрызгиванием без использования хлорфторсодержащих компонентов.

5.3.5 КОЖУХ

Котел обшит стальным кожухом. Стальные панели окрашиваются порошковым методом при температуре 220°C, включая предварительное обезжиривание и фосфотацию.

5.3.6 ГОРЕЛКА

Котел ALFA G/GP поставляется с газовой атмосферной горелкой с электрическим поджигом.

5.3.7 ПАНЕЛЬ УПРАВЛЕНИЯ (рис. 14)

1. Термостат котла (60 / 90°C)
2. Главный выключатель
3. Переключатель «зима-лето»
4. Термометр



Рис. 14: Панель управления

5 ОПИСАНИЕ

1. Дымоход
2. Выход санитарной горячей воды
3. Вход теплоносителя системы отопления
4. Выход теплоносителя системы отопления
5. Внутренний кольцеобразный бак для санитарной воды
6. Изоляция
7. Дымогарные трубы
8. Турбулизаторы
9. Наружный бак с теплоносителем контура отопления
10. Рассекатель камеры сгорания
11. Дренажное отверстие
12. Камера сгорания
13. Основание котла
14. Держатель горелки
15. Кожух горелки
16. Передняя плита
17. Гильза термостата
18. Передняя крышка
19. Термостат котла 60 – 90°C.
20. Предохранительный термостат 103°C с ручным сбросом
21. Верхняя крышка кожуха
22. Вход холодной санитарной воды
23. Датчик опрокидывания тяги
24. Редукционный конус



Рис. 15: Устройство котла

6 ТЕХНИЧЕСКИЕ ХАРАКТЕРИСТИКИ

6.1 ГАБАРИТНЫЕ РАЗМЕРЫ

Изделие поставляется полностью собранным, проверенным и упакованным: на деревянном основании, с защитой боковых граней от повреждения, обернутым в термоусаживаемую пластиковую пленку.

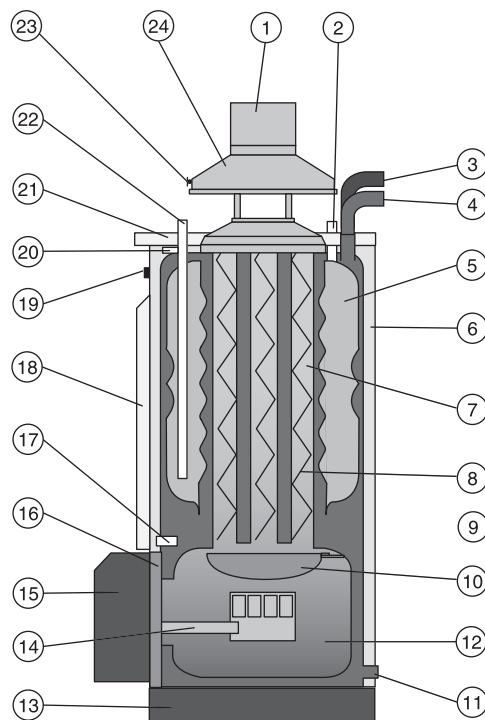
При получении и после распаковки проверьте изделие на предмет повреждений. Для целей транспортировки ознакомьтесь с габаритными размерами и массой, приведенными в таблице:

Габаритные размеры	ALFA G	ALFA GP
A	1363	1363
B	130	130
C	685	685
D	390	390
кг	143	143

6.2 ЭКСПЛУАТАЦИОННЫЕ ПАРАМЕТРЫ

Максимальное рабочее давление (бойлер заполнен водой)

- контур отопления: 3 бар
- контур водоснабжения: 10 бар

Испытательное давление (бойлер заполнен водой)

- контур отопления: 4,5 бар
- контур водоснабжения: 13 бар

Рабочая температура

- максимальная температура: 90°C



Рис. 16: Габаритные размеры

6 ТЕХНИЧЕСКИЕ ХАРАКТЕРИСТИКИ

6.3 ПРОИЗВОДИТЕЛЬНОСТЬ САНИТАРНОЙ ГОРЯЧЕЙ ВОДЫ

Производительность санитарной горячей воды		ALFA G	ALFA GP
Температура контура отопления 80°C			
Пиковая произв-сть при 40°C ($\Delta T = 30^\circ C$)	литров/10мин	170	170
Пиковая произв-сть при 40°C ($\Delta T = 30^\circ C$)	литров/60мин	653	665
Непрерывная произв-сть при 40°C ($\Delta T = 30^\circ C$)	литров/час	579	594
Температура контура отопления 80°C			
Выход на режим	минут	24	24
После производства 140 л при 45°C	минут	17	16,5

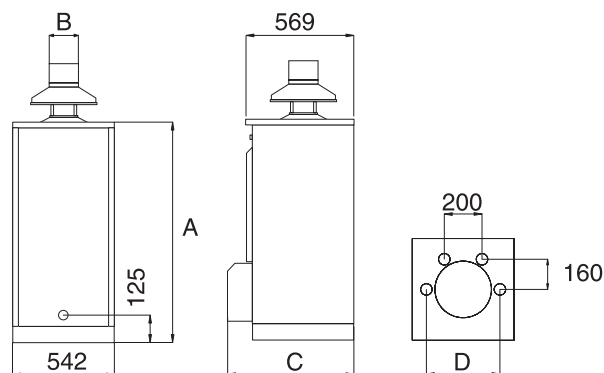
Результаты получены без термостатического смесителя при температуре холодной воды 10°C

6.4 ХАРАКТЕРИСТИКИ КОТЛА

		ALFA G	ALFA GP
Теплопроизводительность	кВт	23	23,5
Полезная мощность	кВт	20,3	20,7
КПД сгорания	%	90,7	91,3
Потери тепла через кожух	%	1	1
Массовый выход продуктов сгорания	г/сек.	18	19
Содержание CO ₂	%	8,5	9,5
Общий объем	литры	99	99
Объем контура отопления	литры	56	56
Присоединение контура отопления	Ø	1"	1"
Присоединение контура водоснабжения	Ø	3/4"	3/4"
Площадь поверхности внутреннего бака	м ²	1,42	1,42
Масса сухая	кг	143	143
Тип дымохода		B11 BS	B11 BS

6.5 АТМОСФЕРНАЯ ГОРЕЛКА

		ALFA G	ALFA GP
Газ G20 (метан) – 20 мбар			
Давление на горелке	мбар	9,8	–
Расход газа	м ³ /час	2,43	–
Газ G31 (пропан) – 37/50 мбар			
Давление на горелке	мбар	–	21,2
Расход газа	м ³ /час	–	0,94
Инжекторы Ø	1/100 мм	450	3x160

6 ТЕХНИЧЕСКИЕ ХАРАКТЕРИСТИКИ

ОПИСАНИЕ

Атмосферная газовая горелка оборудована газовым клапаном SIT и автоматом управления. Газовый клапан специально разработан для атмосферных газовых горелок с автоматическим зажиганием и ионизационным контролем пламени.

ПРЕИМУЩЕСТВА

- Отсутствует пилотная горелка, таким образом, нет расхода газа при отсутствии необходимости нагрева.
- Горелка работает только при запросе на нагрев.
- Электрическое зажигание не требует вмешательства.

ЗАПУСК

- Убедитесь в надежном присоединении газопровода, установите контрольный термостат.
- Откройте запорный газовый кран.
- Включите главный выключатель котла.



Горелка настроена на заводе. Проверьте давление газа при запуске горелки.

1. Электрический газовый клапан
2. Точка замера давления до клапана
3. Регулятор давления
4. Точка замера давления после клапана



Рис. 17: Газовый клапан



1. Штекер горелки
2. Рампа
3. Электроды поджига и ионизации
4. Смотровое отверстие
5. Инжектор
6. Реле управления
7. Кнопка перезапуска горелки
8. Передняя плита

Рис. 18: Атмосферная газовая горелка на пропане

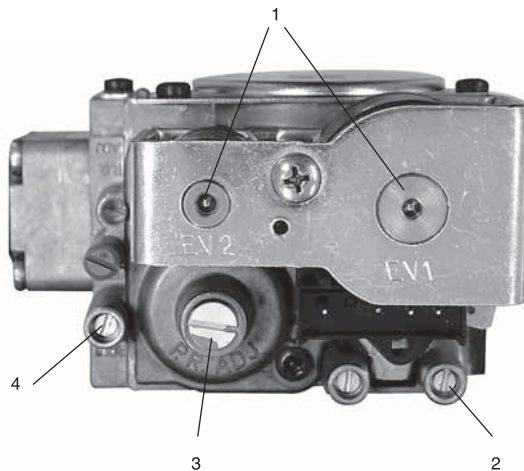
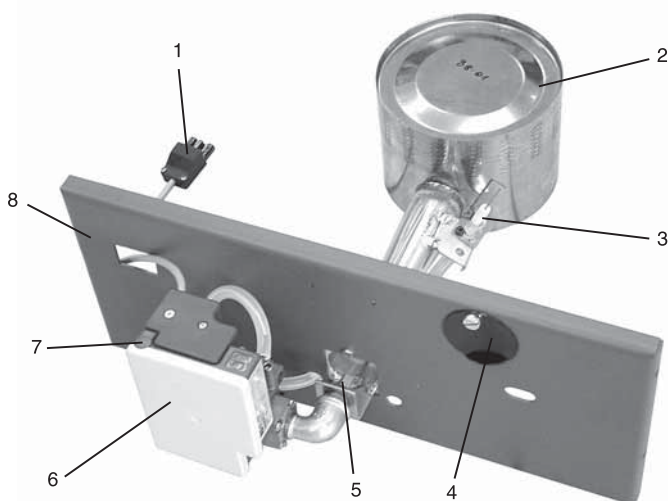
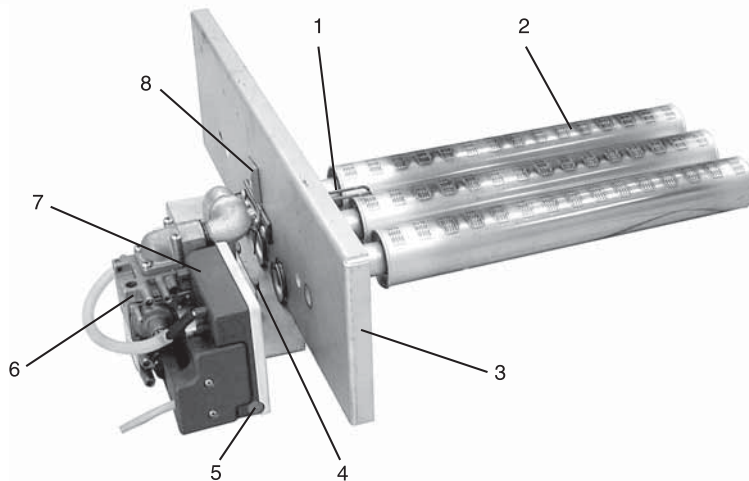

1. Электроды поджига и ионизации
2. Горелочная труба
3. Передняя плита
4. Инжектор
5. Кнопка перезапуска горелки
6. Газовый клапан
7. Программное реле
8. Смотровое отверстие

Рис. 19: Атмосферная газовая горелка на метане

7 ИНСТРУКЦИЯ ПОЛЬЗОВАТЕЛЯ

7.1 ЭКСПЛУАТАЦИЯ КОТЛА

7.1.1 ОЗНАКОМЬТЕСЬ С ПАНЕЛЬЮ УПРАВЛЕНИЯ

(рис. 20)



Перед выполнением любых работ отключите электропитание на распределительном щите котельного помещения. Выключите главный выключатель котла.

(поз. 2, рис. 20)

1 - РЕГУЛИРУЕМЫЙ ТЕРМОСТАТ 60-90°С (поз. 1, рис. 20)

Система радиаторного отопления проектируются на максимальную рабочую температуру 90° С. Когда используется более низкая температура, применение 3-х ходового смесителя (рис. 3, стр. 3) позволяет регулировать температуру вручную или, если вы решите установить регулятор (§2.2.4, стр. 5), автоматически. Мы рекомендуем устанавливать термостат на максимальное значение для достижения лучшей производительности системы горячего водоснабжения.



Существует риск ожога горячей санитарной водой!

Вода, находящаяся в контуре водоснабжения может иметь очень высокую температуру.

В случае если вы установите термостатический смеситель (рис. 4b, стр. 5) температура санитарной горячей воды в трубах никогда не превысит 60° С. Рекомендуется использование смесительного крана на каждой точке водоразбора.

2 - ГЛАВНЫЙ ВЫКЛЮЧАТЕЛЬ (поз. 2, рис. 20)

Должен быть выключен при проведении любых работ.

3 - ПЕРЕКЛЮЧАТЕЛЬ "ЗИМА-ЛЕТО" (поз. 3, рис. 20)

Позиция «зима»: активизирует функции отопления и горячего водоснабжения. Позиция «лето»: комнатный термостат или контроллер (§2.2.6) отключаются. Выключается также циркуляционный насос системы отопления. Функционирует только система горячего водоснабжения. Вы можете использовать термостат (1) для снижения температуры и экономии энергии. Если вам недостаточно санитарной горячей воды мы рекомендуем установить термостат (1) на максимальное значение.

При похолодании снова активируйте режим «зима» для включения системы отопления.

4 - ТЕРМОМЕТР (поз. 4, рис. 20)

Показывает текущую температуру теплоносителя в контуре отопления.



Рис. 20: Панель управления

7.1.2 ДАВЛЕНИЕ В СИСТЕМЕ ОТОПЛЕНИЯ

Ваша система отопления оснащена предохранительным клапаном, настроенным на 3 бар.

Прежде всего, убедитесь, что теплоноситель в системе отопления находится под давлением. В холодном состоянии и после выпуска воздуха из системы манометр может показывать давление в системе между 1 и 2 бар, в зависимости от высоты здания: (при 5 м – 1 бар; 10 м – 1,5 бар; 15 м – 2 бар).

Для повышения давления, откройте кран заполнения системы (рис. 2a и 2b, стр. 4). После заполнения убедитесь, что кран снова закрыт. Удалите воздух из системы для получения правильных показаний давления.

7.1.3 ПРЕДОХРАНИТЕЛЬНЫЙ КЛАПАН (система отопления)

(поз. 2, рис. 2a и 2b на странице 4)

Рекомендуется ежемесячная проверка:

Поверните ручку предохранительного клапана по стрелке до щелчка несколько раз для слива системы, чтобы убедиться, что клапан работает нормально.



Вода, вытекающая из предохранительного клапана, может иметь высокую температуру и привести к ожогам. Трубка, соединяющая предохранительный клапан со сливом в канализацию, должна сообщаться с атмосферой.

Убедитесь, что никто не находится рядом с потоком воды.



Если вы заметили что-либо необычное при этом действии, обратитесь к вашему специалисту по монтажу.

7.1.4 ГРУППА БЕЗОПАСНОСТИ (система водоснабжения)

(поз. 1, рис. 4a и 4b на странице 5)

Рекомендуется ежемесячная проверка:

Поверните ручку предохранительного клапана на несколько секунд для слива системы, чтобы убедиться, что клапан работает нормально.



Вода, вытекающая из группы безопасности, может иметь высокую температуру и привести к ожогам. Трубка, соединяющая предохранительный клапан со сливом в канализацию, должна сообщаться с атмосферой.

Убедитесь, что никто не находится рядом с потоком воды.



Если вы заметили что-либо необычное при этом действии, обратитесь к вашему специалисту по монтажу.

7.1.5 ПЕРЕЗАПУСК ГАЗОВОЙ ГОРЕЛКИ

Если атмосферная горелка не работает:

1. Снимите защитную крышку горелки.
2. Нажмите красную кнопку перезапуска горелки.



Рис. 21: Кнопка перезапуска горелки

3. Если горелка не зажглась, то снимите заглушку в верхней части котла и включите красную кнопку предохранительного термостата.



Подождите, когда температура котла опустится ниже 60° С, затем установите заглушку на место.



Рис. 22: Кнопка включения предохранительного термостата

4. Если горелка зажглась, установите заглушку на место.
5. Если неполадки продолжают, обратитесь к вашему специалисту по монтажу.

Запуск горелки

При нормальной работе горелка включается автоматически при понижении температуры в котле ниже точки установки.



Для правильной работы вашей системы раз в год выполняйте профессиональное сервисное обслуживание перед началом отопительного сезона.

7.2. ПОМЕЩЕНИЕ КОТЕЛЬНОЙ

- Держите вентиляционные отверстия открытыми все время.
- Не храните легковоспламеняющиеся вещества в котельной
- Не храните рядом с котлом коррозионноактивные вещества, такие как: краски, растворители, хлориды, соль, мыло и другие чистящие средства.
- Если вы почувствовали запах газа, не включайте электроприборы и не зажигайте открытого пламени. Перекройте все запорные газовые вентили и сообщите в соответствующую сервисную службу.

8 ЗАПЧАСТИ К КОТЛАМ ALFA G-GP

Модель	Артикул	Наименование	Обозначения	Кол-во
<i>Детали обшивки</i>				
для всех*	21471343	Панель боковая правая	V02	1
для всех*	21472343	Панель боковая левая	V02	1
для всех*	21473343	Панель передняя	V02	1
для всех*	21474343	Панель задняя	V03	1
для всех*	21475343	Крышка	V02	1
для всех*	21476341	Кожух горелки	V02	1
для всех*	21477343	Панель управления	V02	1
для всех*	21479341	Панель боковая правая верхняя		1
для всех*	47405005	Пистон панелей обшивки	B 7064	1
для всех*	54761006	Панель управления		1
для всех*	2147D341	Панель боковая левая верхняя		1
<i>Компоненты электрической схемы</i>				
для всех*	24614104	Панель управления в сборе	модель 2001	1
для всех*	54766007	Переключатель «зима-лето»		1
<i>Принадлежности</i>				
для всех*	30537129	Тело котла		1
для всех*	49410018	Трубка ПВХ Ø19,5 дл. 600 мм		1
для всех*	50423142	Регулятор тяги		1
для всех*	50423352	Турбулизатор (MIGNON)	Dn	8
Alfa G	51401013	Изоляционный кирпич двери 342 x 195 x 12 мм		1
Alfa GP	54428021	Кабель силикон 3 x 0,75 кв.мм		0,2 м
для всех*	54428128	Штекер шестиполярный F	ST 18/6 B	1
для всех*	54428129	Штекер шестиполярный M	ST 18/6 S	1
для всех*	54428130	Штекер трехполярный M	ST/3	1
Alfa G	54428131	Штекер трехполярный F	BU/3	1
для всех*	54764000	Термостат 90°C	60TG11 EX-14728	1
для всех*	54764010	Термостат, с перезапуском 103°C		1
для всех*	55426001	Дренажный кран Ø1/2"		1
для всех*	63438001	Гильза для термостата латунь Ø1/2" длина 100 мм		1
для всех*	257F1026	Перемычка (T1-T2)		1
для всех*	507F3024	Редукционный конус дымохода		1
<i>Детали горелки</i>				
Alfa G	51401037	Изоляционный кирпич горелки Ø210 x 6 мм.		1
Alfa GP	51401118	Изоляционный кирпич трубы горелки 340 x 140 x 12 мм		1
Alfa G	53439173	Рампа горелки (Worgas)		1
Alfa G	53439257	Инжектор (M) Ø4,5 60°		1
Alfa GP	53439366	Труба горелки	HRn	1
для всех*	54768002	Реле клапана (SIT)		1
для всех*	2147P275	Монтажная плита горелки		1
Alfa G	237D0088	Горелка		1
Alfa GP	237D0093	Горелка		1
Alfa G	257F1039	Кабель горелки		1
для всех*	537d3025	Электрод	Q 375 A 1005 B	1
для всех*	537D3026	Кабель зажигания		1
для всех*	537d4038	Газовый клапан (SIT)	sigma 0.840.040	1

Примечание:

*Данная запчасть подходит ко всем котлам данной подгруппы.

9 УСЛОВИЯ ГАРАНТИИ НА ОБОРУДОВАНИЕ АСВ

Гарантия АСВ распространяется на оборудование АСВ, ввезенное на территорию Российской Федерации, реализованное, установленное и проходящее регулярное техническое обслуживание у официального партнера компании, его дилеров и дистрибьюторов.

На оборудование АСВ устанавливаются следующие гарантийные сроки: на тело котлов и емкостных водонагревателей, выполненных по технологии «бак в баке» — 5 лет; на тело котлов стандартного исполнения из углеродистой стали — 1 год; на горелочные устройства на газообразном и жидком топливе — 1 год; на компоненты системы управления, электрических систем котлов и емкостных водонагревателей — 1 год.

Гарантия не распространяется на все части оборудования подлежащие замене во время сервисного обслуживания с периодом не более 1 года. К таким частям относятся: детекторы пламени всех типов, электроды для поджига топливо-воздушной смеси, форсунки (жиклеры) жидкого топлива, форсунки (жиклеры) газообразного топлива, теплоизоляционные материалы, непосредственно соприкасающиеся с продуктами сгорания, турбулизаторы (съемные элементы) газового тракта котлов.

Под гарантией АСВ понимается обязательство заменить оборудование либо устранить дефекты оборудования или отдельных его компонентов, вышедших из строя по вине завода-изготовителя. АСВ не принимает на себя обязательства по возмещению ущерба, вызванного неправильным монтажом, несоблюдением параметров и режимов эксплуатации, использованием дополнительных компонентов, не описанных в технической документации АСВ, внесением изменений в конструкцию оборудования АСВ без письменного согласия завода-изготовителя, применением оборудования для целей, иных чем описано в технической документации АСВ.

Гарантийный талон

Наименование оборудования _____

Серийный номер

Дата изготовления

Наименование торговой организации

Дата продажи _____

Печать
торговой организации

Сведения об установке и вводе в эксплуатацию

Место установки

(область, населенный пункт, улица, дом)

Фамилия, имя, отчество владельца _____

(наименование организации-владельца)

Телефон

Наименование монтажной организации

Номер лицензии _____

Телефон _____

Лицо, ответственное за монтаж и ввод в эксплуатацию _____

Дата запуска

Печать
монтажной организации



ACV Russia

125310, г. Москва
Волоколамское ш., д.73, офис 727
Тел. +7 (495) 645 7725
+7 916 622 6926
e-mail: mos@acv.ru