

REMS Tiger ANC
REMS Tiger ANC VE
REMS Tiger ANC SR
REMS Tiger ANC pneumatic
REMS Puma VE
REMS Cat ANC VE
REMS Akku-Cat ANC VE



deu	Betriebsanleitung
eng	Instruction Manual
fra	Notice d'utilisation
ita	Istruzioni d'uso
spa	Instrucciones de servicio
nld	Handleiding
swe	Bruksanvisning
nno	Bruksanvisning
dan	Brugsanvisning
fin	Käyttöohje
por	Manual de instruções
pol	Instrukcja obsługi
ces	Návod k použití
slk	Návod na obsluhu
hun	Kezelési utasítás
hrv	Upute za rad
srp	Uputstvo za rad
slv	Navodilo za uporabo
ron	Manual de utilizare
rus	Руководство по эксплуатации
ell	Οδηγίες χρήσης
tur	Kullanım kılavuzu
bul	Ръководство за експлоатация
lit	Naudojimo instrukcija
lav	Lietošanas instrukcija
est	Kasutusjuhend

REMS GmbH & Co KG
Maschinen- und Werkzeugfabrik
Stuttgarter Straße 83
D-71332 Waiblingen
Telefon +49 7151 1707-0
Telefax +49 7151 1707-110
www.rems.de



Fig. 1

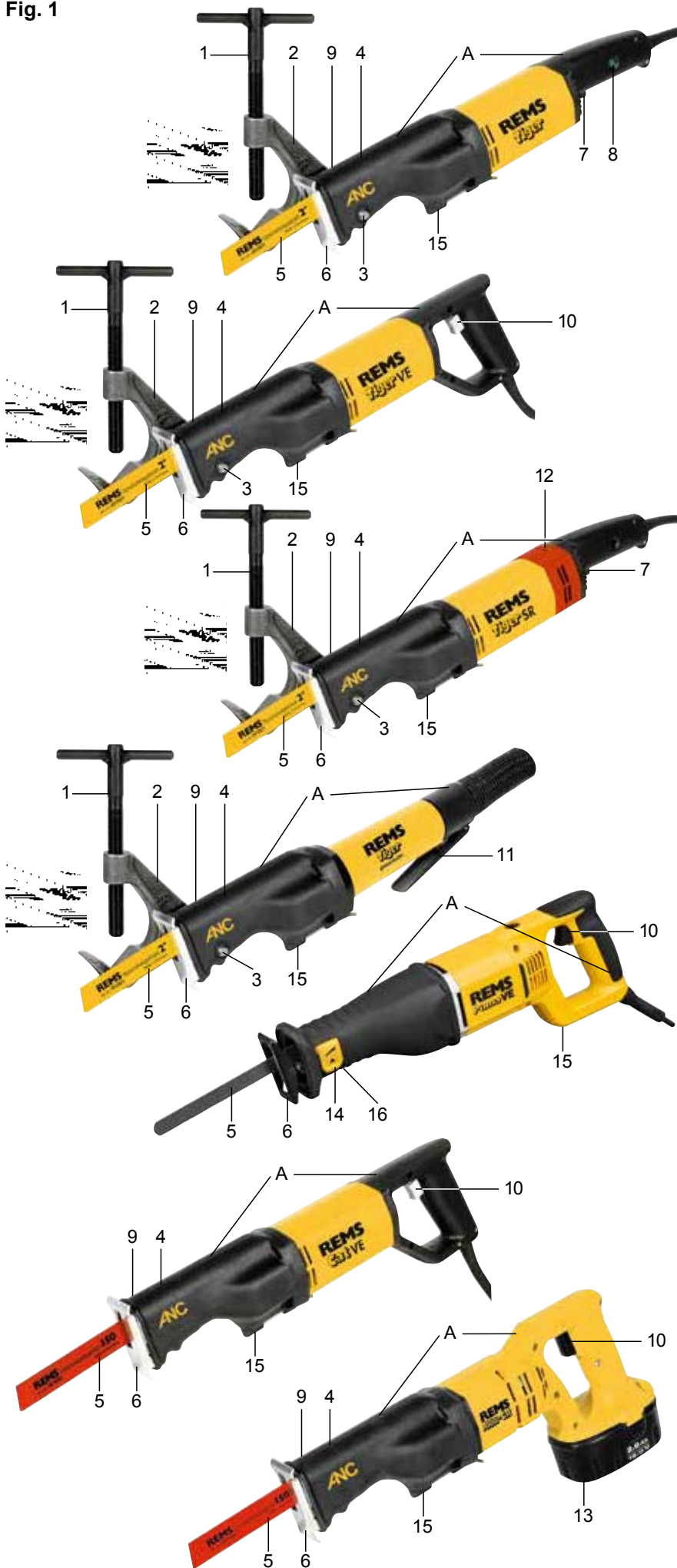

Fig. 2

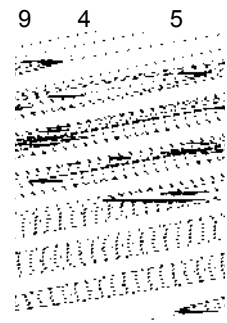

Fig. 3



Fig. 4

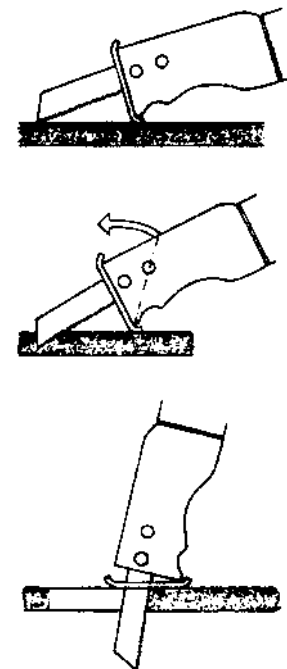

Fig. 5

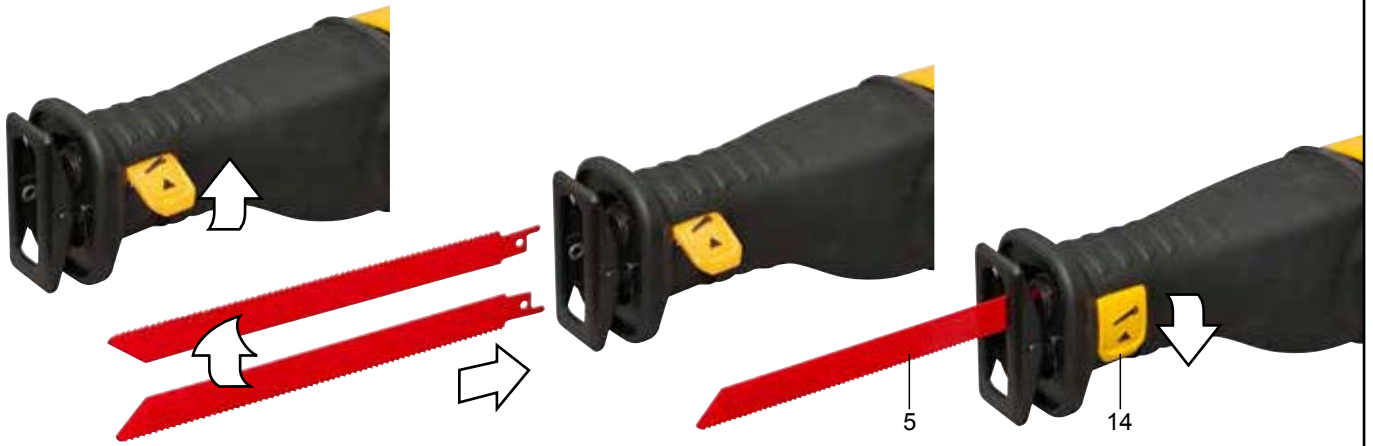

Fig. 6

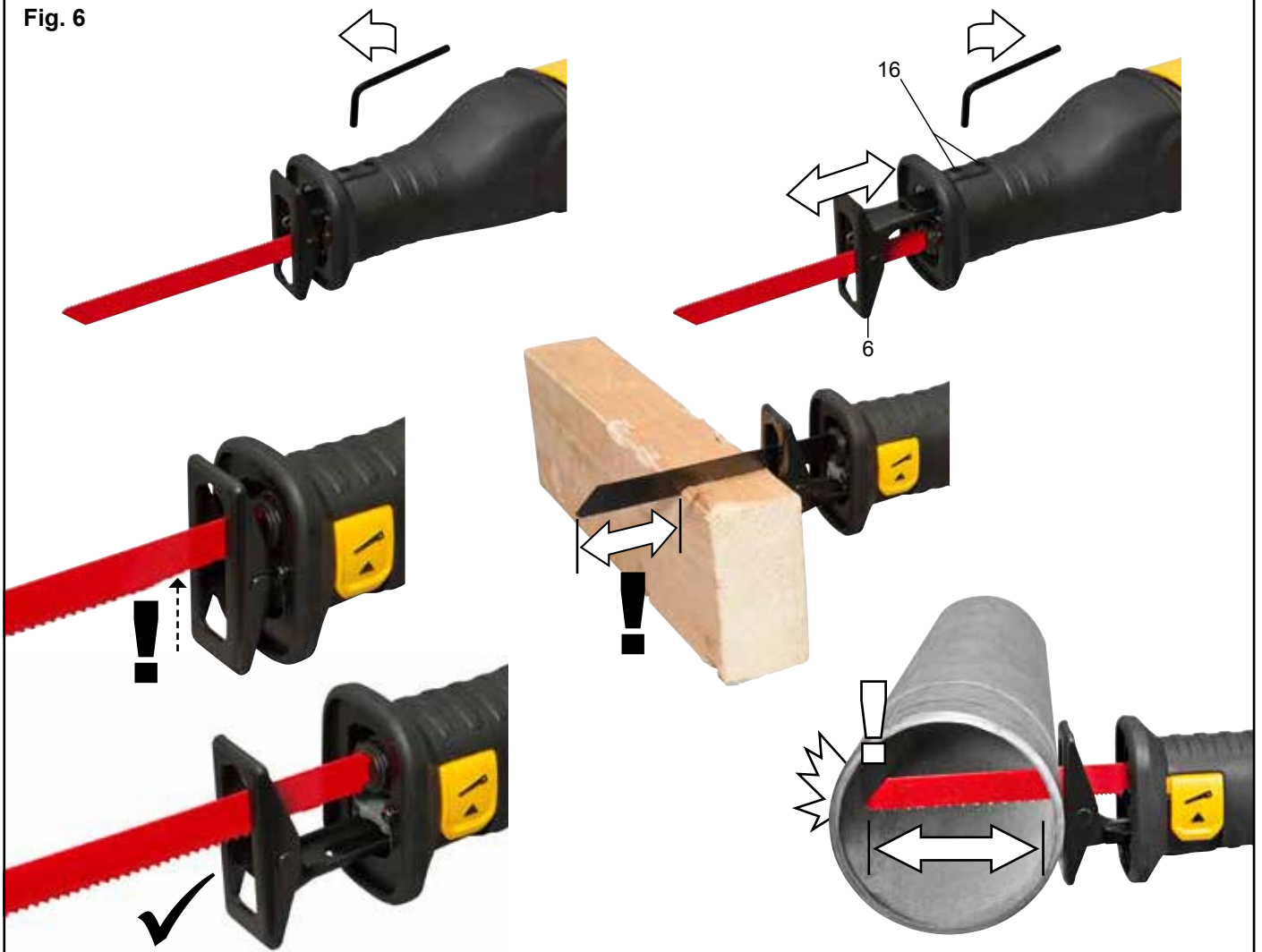

Fig. 7



Fig. 8

		mm				color		Art.-Nr.	
→ REMS Tiger									
		140	2,5	HSS-Bi		yellow	5	561007	
		140	3,2	HSS-Bi		yellow	5	561001	
		200	3,2	HSS-Bi		yellow	5	561002	
		260	3,2	HSS-Bi		yellow	5	561008	
→ REMS Tiger, REMS Cat									
		100	Combo 1,8/2,5	HSS-Bi flexibel		red	5	561006	
		150	Combo 1,8/2,5	HSS-Bi flexibel		red	5	561005	
		200	Combo 1,8/2,5	HSS-Bi flexibel		red	5	561003	
		300	Combo 1,8/2,5	HSS-Bi flexibel		red	5	561004	
→ REMS Puma, REMS Cat, REMS Tiger									
		150	1	HSS-Bi flexibel		red	5	561105	
		200	1	HSS-Bi flexibel		red	5	561106	
		90	1,4	HSS-Bi		red	5	561107	
		150	1,4	HSS-Bi flexibel		red	5	561104	
		200	1,4	HSS-Bi flexibel		red	5	561108	
		100	1,8	HSS-Bi flexibel		red	5	561101	
		150	1,8	HSS-Bi flexibel		red	5	561103	
		200	1,8	HSS-Bi flexibel		red	5	561102	
		200	2,5	HSS-Bi flexibel		red	5	561109	
		280	2,5	HSS-Bi flexibel		red	5	561112	
		210	Combo 1,8/2,5	HSS-Bi flexibel		black	5	561113	
		150	2,5	HSS-Bi flexibel		black	5	561110	
		225	2,5	HSS-Bi		black	3	561114	
		300	2,5	HSS-Bi		black	3	561116	
		300	4,2	WS		black	5	561111	
		225	Combo 3,2/5,0	HSS-Bi flexibel		black	5	561117	
		290	Combo 5,0/6,35	WS		black	5	561118	
		150	6,35	WS		black	5	561119	
		150	4,2	WS		white	5	561115	
		225	8,5	HM		white	1	561120	
		300	8,5	HM		white	1	561121	
		400	8,5	HM		white	1	561122	
		235	12	HM		white	1	561123	
		300	12	HM		white	1	561124	
		300	12	HM		white	1	561125	
		200		HM-G		white	2	561126	

Originalbetriebsanleitung

Fig. 1–3

1	Spannspindel mit Knebel	10	Stufenloser Sicherheits-Tippschalter (Gasgebeschalter)
2	Führungshalter	11	Hebel mit Raste
3	Lagerbolzen	12	Stellrad
4	Sägeblattdruckstück	13	Akku
5	Sägeblatt	14	Sägeblattspannhebel (nur REMS Puma VE stufenlos längenverstellbar)
6	Kippbarer Stützschuh (REMS Puma VE stufenlos längenverstellbar)	15	Halterung für Sechskant-Stiftschlüssel
7	Sicherheits-Tippschalter Ein/Aus	16	Klemmschrauben
8	Überlastschutz (nur REMS Tiger ANC)		"A" Isolierte Griffflächen
9	Klemmschraube		

Allgemeine Sicherheitshinweise

⚠️ WARNUNG

Lesen Sie alle Sicherheitshinweise und Anweisungen. Versäumnisse bei der Einhaltung der Sicherheitshinweise und Anweisungen können elektrischen Schlag, Brand und/oder schwere Verletzungen verursachen.

Bewahren Sie alle Sicherheitshinweise und Anweisungen für die Zukunft auf.

Der in den Sicherheitshinweisen verwendete Begriff „Elektrowerkzeug“ bezieht sich auf netzbetriebene Elektrowerkzeuge (mit Netzkabel) und auf akkubetriebene Elektrowerkzeuge (ohne Netzkabel).

1) Arbeitsplatzsicherheit

- a) Halten Sie Ihren Arbeitsbereich sauber und gut beleuchtet. Unordnung oder unbeleuchtete Arbeitsbereiche können zu Unfällen führen.
- b) Arbeiten Sie mit dem Elektrowerkzeug nicht in explosionsgefährdeter Umgebung, in der sich brennbare Flüssigkeiten, Gase oder Stäube befinden. Elektrowerkzeuge erzeugen Funken, die den Staub oder die Dämpfe entzünden können.
- c) Halten Sie Kinder und andere Personen während der Benutzung des Elektrowerkzeugs fern. Bei Ablenkung können Sie die Kontrolle über das Gerät verlieren.

2) Elektrische Sicherheit

- a) Der Anschlussstecker des Elektrowerkzeuges muss in die Steckdose passen. Der Stecker darf in keiner Weise verändert werden. Verwenden Sie keine Adapterstecker gemeinsam mit schutzgeerdeten Elektrowerkzeugen. Unveränderte Stecker und passende Steckdosen verringern das Risiko eines elektrischen Schlages.
- b) Vermeiden Sie Körperkontakt mit geerdeten Oberflächen, wie von Rohren, Heizungen, Herden und Kühlschränken. Es besteht ein erhöhtes Risiko durch elektrischen Schlag, wenn Ihr Körper geerdet ist.
- c) Halten Sie Elektrowerkzeuge von Regen oder Nässe fern. Das Eindringen von Wasser in ein Elektrowerkzeug erhöht das Risiko eines elektrischen Schlages.
- d) Zweckentfremden Sie das Anschlusskabel nicht, um das Elektrowerkzeug zu tragen, aufzuhängen oder um den Stecker aus der Steckdose zu ziehen. Halten Sie das Kabel fern von Hitze, Öl, scharfen Kanten oder sich bewegendem Geräteteilen. Beschädigte oder verwickelte Kabel erhöhen das Risiko eines elektrischen Schlages.
- e) Wenn Sie mit einem Elektrowerkzeug im Freien arbeiten, verwenden Sie nur Verlängerungskabel, die auch für den Außenbereich geeignet sind. Die Anwendung eines für den Außenbereich geeigneten Verlängerungskabels verringert das Risiko eines elektrischen Schlages.
- f) Wenn der Betrieb des Elektrowerkzeuges in feuchter Umgebung nicht vermeidbar ist, verwenden Sie einen Fehlerstromschutzschalter. Der Einsatz eines Fehlerstromschutzschalters vermindert das Risiko eines elektrischen Schlages.

3) Sicherheit von Personen

- a) Seien Sie aufmerksam, achten Sie darauf, was Sie tun, und gehen Sie mit Vernunft an die Arbeit mit einem Elektrowerkzeug. Benutzen Sie kein Elektrowerkzeug, wenn Sie müde sind oder unter dem Einfluss von Drogen, Alkohol oder Medikamenten stehen. Ein Moment der Unachtsamkeit beim Gebrauch des Elektrowerkzeuges kann zu ernsthaften Verletzungen führen.
- b) Tragen Sie persönliche Schutzausrüstung und immer eine Schutzbrille. Das Tragen persönlicher Schutzausrüstung, wie Staubmaske, rutschfeste Sicherheitsschuhe, Schutzhelm oder Gehörschutz, je nach Art und Einsatz des Elektrowerkzeuges, verringert das Risiko von Verletzungen.
- c) Vermeiden Sie eine unbeabsichtigte Inbetriebnahme. Vergewissern Sie sich, dass das Elektrowerkzeug ausgeschaltet ist, bevor Sie es an die Stromversorgung und/oder den Akku anschließen, es aufnehmen oder tragen. Wenn Sie beim Tragen des Elektrowerkzeuges den Finger am Schalter haben oder das Gerät eingeschaltet an die Stromversorgung anschließen, kann dies zu Unfällen führen.
- d) Entfernen Sie Einstellwerkzeuge oder Schraubenschlüssel, bevor Sie das Elektrowerkzeug einschalten. Ein Werkzeug oder Schlüssel, der sich in einem drehenden Geräteteil befindet, kann zu Verletzungen führen.
- e) Vermeiden Sie eine abnormale Körperhaltung. Sorgen Sie für einen sicheren Stand und halten Sie jederzeit das Gleichgewicht. Dadurch können Sie das Elektrowerkzeug in unerwarteten Situationen besser kontrollieren.
- f) Tragen Sie geeignete Kleidung. Tragen Sie keine weite Kleidung oder Schmuck. Halten Sie Haare, Kleidung und Handschuhe fern von sich bewegendem Teilen. Lockere Kleidung, Schmuck oder lange Haare können von sich bewegendem Teilen erfasst werden.

- g) Wenn Staubabsaug- und -auffangeinrichtungen montiert werden können, sind diese anzuschließen und richtig zu verwenden. Verwendung einer Staubabsaugung kann Gefährdungen durch Staub verringern.

4) Verwendung und Behandlung des Elektrowerkzeuges

- a) Überlasten Sie das Gerät nicht. Verwenden Sie für Ihre Arbeit das dafür bestimmte Elektrowerkzeug. Mit dem passenden Elektrowerkzeug arbeiten Sie besser und sicherer im angegebenen Leistungsbereich.
- b) Benutzen Sie kein Elektrowerkzeug, dessen Schalter defekt ist. Ein Elektrowerkzeug, das sich nicht mehr ein- oder ausschalten lässt, ist gefährlich und muss repariert werden.
- c) Ziehen Sie den Stecker aus der Steckdose und/oder entfernen Sie den Akku, bevor Sie Geräteeinstellungen vornehmen, Zubehörteile wechseln oder das Gerät weglegen. Diese Vorsichtsmaßnahme verhindert den unbeabsichtigten Start des Elektrowerkzeuges.
- d) Bewahren Sie unbenutzte Elektrowerkzeuge außerhalb der Reichweite von Kindern auf. Lassen Sie Personen das Gerät nicht benutzen, die mit diesem nicht vertraut sind oder diese Anweisungen nicht gelesen haben. Elektrowerkzeuge sind gefährlich, wenn Sie von unerfahrenen Personen benutzt werden.
- e) Pflegen Sie Elektrowerkzeuge mit Sorgfalt. Kontrollieren Sie, ob bewegliche Teile einwandfrei funktionieren und nicht klemmen, ob Teile gebrochen oder so beschädigt sind, dass die Funktion des Elektrowerkzeuges beeinträchtigt ist. Lassen Sie beschädigte Teile vor dem Einsatz des Gerätes reparieren. Viele Unfälle haben ihre Ursache in schlecht gewarteten Elektrowerkzeugen.
- f) Halten Sie Schneidwerkzeuge scharf und sauber. Sorgfältig gepflegte Schneidwerkzeuge mit scharfen Schneidkanten verklemmen sich weniger und sind leichter zu führen.
- g) Verwenden Sie Elektrowerkzeug, Zubehör, Einsatzwerkzeuge usw. entsprechend diesen Anweisungen. Berücksichtigen Sie dabei die Arbeitsbedingungen und die auszuführende Tätigkeit. Der Gebrauch von Elektrowerkzeugen für andere als die vorgesehenen Anwendungen kann zu gefährlichen Situationen führen.

5) Verwendung und Behandlung des Akkuerzeuges

- a) Laden Sie die Akkus nur mit Ladegeräten auf, die vom Hersteller empfohlen werden. Durch ein Ladegerät, das für eine bestimmte Art von Akkus geeignet ist, besteht Brandgefahr, wenn es mit anderen Akkus verwendet wird.
 - b) Verwenden Sie nur die dafür vorgesehenen Akkus in den Elektrowerkzeugen. Der Gebrauch von anderen Akkus kann zu Verletzungen und Brandgefahr führen.
 - c) Halten Sie den nicht benutzten Akku fern von Büroklammern, Münzen, Schlüsseln, Nägeln, Schrauben oder anderen kleinen Metallgegenständen, die eine Überbrückung der Kontakte verursachen könnten. Ein Kurzschluss zwischen den Akkukontakten kann Verbrennungen oder Feuer zur Folge haben.
 - d) Bei falscher Anwendung kann Flüssigkeit aus dem Akku austreten. Vermeiden Sie den Kontakt damit. Bei zufälligem Kontakt mit Wasser abspülen. Wenn die Flüssigkeit in die Augen kommt, nehmen Sie zusätzlich ärztliche Hilfe in Anspruch. Austretende Akkuflüssigkeit kann zu Hautreizungen oder Verbrennungen führen.
- #### 6) Service
- a) Lassen Sie Ihr Elektrowerkzeug nur von qualifiziertem Fachpersonal und nur mit Original-Ersatzteilen reparieren. Damit wird sichergestellt, dass die Sicherheit des Elektrowerkzeuges erhalten bleibt.

Sicherheitshinweise für REMS Säbelsägen

⚠️ WARNUNG

Lesen Sie alle Sicherheitshinweise und Anweisungen. Versäumnisse bei der Einhaltung der Sicherheitshinweise und Anweisungen können elektrischen Schlag, Brand und/oder schwere Verletzungen verursachen.

Bewahren Sie alle Sicherheitshinweise und Anweisungen für die Zukunft auf.

- Halten Sie das Elektrowerkzeug an den isolierten Griffflächen ("A"), wenn Sie Arbeiten ausführen, bei denen das Einsatzwerkzeug verborgene Stromleitungen oder das eigene Netzkabel treffen kann. Der Kontakt mit einer spannungsführenden Leitung kann auch metallene Geräte unter Spannung setzen und zu einem elektrischen Schlag führen.
- Halten Sie das Elektrowerkzeug beim Arbeiten fest mit beiden Händen und sorgen Sie für einen sicheren Stand. Das Elektrowerkzeug wird mit zwei Händen sicherer geführt.
- Benutzen Sie persönliche Schutzausrüstung, z. B. Schutzbrille. Beim Sägen werden heiße Sägespäne nach allen Seiten weggeschleudert. Andere Personen fernhalten.
- Beachten Sie, dass beim Sägen gesundheitsgefährdende Stäube entstehen können. Benutzen Sie ggf. geeignete Staubsauger, Atemschutzmaske und Einwegkleidung. Nationale Vorschriften beachten.
- Verwenden Sie geeignete Suchgeräte, um verborgene Versorgungsleitungen aufzuspüren, oder ziehen Sie die örtliche Versorgungsgesellschaft hinzu. Kontakt mit Elektroleitungen kann zu Feuer und elektrischem Schlag führen. Beschädigung einer Gasleitung kann zur Explosion führen. Eindringen in eine Wasserleitung verursacht Sachbeschädigung oder kann einen elektrischen Schlag verursachen.
- Achten Sie beim Sägen wasserführender Leitungen darauf, dass kein Restwasser in den Motor gelangen kann. Es besteht die Gefahr eines elektrischen Schlages.
- Spannen Sie das Material gut fest. Stützen Sie das Werkstück nicht mit der Hand oder dem Fuß ab. Es besteht Verletzungsgefahr.

- **Sichern Sie das Werkstück.** Ein mit Spannvorrichtungen oder Schraubstock festgehaltenes Werkstück ist sicherer gehalten als mit Ihrer Hand.
- **Berühren Sie keine Gegenstände oder den Erdboden mit laufender Säge.** Es besteht Rückschlaggefahr.
- **Halten Sie die Hände vom Sägebereich fern.** Greifen Sie nicht unter das Werkstück. Bei Kontakt mit dem Sägeblatt besteht Verletzungsgefahr.
- **Halten Sie während dem Sägen leicht entzündbare Stoffe fern von heißen Sägespänen.** Es besteht Brandgefahr!
- **Achten Sie darauf, dass der kippbare Stützschuh (6) beim Sägen immer am Werkstück anliegt.** Das Sägeblatt kann sich verhaken und zum Verlust der Kontrolle über das Elektrowerkzeug führen.
- **Schalten Sie nach Beendigung des Arbeitsvorgangs das Elektrowerkzeug aus und ziehen Sie das Sägeblatt erst dann aus dem Schnitt, wenn dieses zum Stillstand gekommen ist.** So vermeiden Sie einen Rückschlag und können das Elektrowerkzeug sicher ablegen.
- **Verwenden Sie nur unbeschädigte, einwandfreie Sägeblätter.** Verbogene oder unscharfe Sägeblätter können brechen oder einen Rückschlag verursachen.
- **Bremsen Sie das Sägeblatt nach dem Ausschalten nicht durch seitliches Gegendrücken ab.** Das Sägeblatt kann beschädigt werden, brechen oder einen Rückschlag verursachen.
- **Warten Sie, bis das Elektrowerkzeug zum Stillstand gekommen ist, bevor Sie es ablegen.** Das Einsatzwerkzeug kann sich verhaken und zum Verlust der Kontrolle über das Elektrowerkzeug führen.
- **Ziehen Sie den Netzstecker bzw. entnehmen Sie den Akku vor Montage/ Demontage des Sägeblattes.** Es besteht Verletzungsgefahr.
- **Ziehen Sie den Netzstecker bzw. entnehmen Sie den Akku bevor Sie den Stützschuh verstellen.** Es besteht Verletzungsgefahr.
- **Kinder und Personen, die aufgrund ihrer physischen, sensorischen oder geistigen Fähigkeiten oder ihrer Unerfahrenheit oder Unkenntnis nicht in der Lage sind, das elektrische Gerät sicher zu bedienen, dürfen dieses elektrische Gerät nicht ohne Aufsicht oder Anweisung durch eine verantwortliche Person benutzen.** Andernfalls besteht die Gefahr von Fehlbedienung und Verletzungen.
- **Überlassen Sie das Elektrowerkzeug nur unterwiesenen Personen.** Jugendliche dürfen das Elektrowerkzeug nur betreiben, wenn sie über 16 Jahre alt sind, dies zur Erreichung ihres Ausbildungszieles erforderlich ist und sie unter Aufsicht eines Fachkundigen gestellt sind.
- **Kontrollieren Sie die Anschlussleitung des elektrischen Gerätes und Verlängerungsleitungen regelmäßig auf Beschädigung.** Lassen Sie diese bei Beschädigung von qualifiziertem Fachpersonal oder von einer autorisierten REMS Vertrags-Kundendienstwerkstatt erneuern.
- **Verwenden Sie nur zugelassene und entsprechend gekennzeichnete Verlängerungsleitungen mit ausreichendem Leitungsquerschnitt und mindestens mit der unter 1.5. Elektrische Daten zugelassenen Schutzart.** Verwenden Sie Verlängerungsleitungen bis zu einer Länge von 10 m mit Leitungsquerschnitt 1,5 mm², von 10–30 m mit Leitungsquerschnitt von 2,5 mm².

Symbolerklärung

⚠️ WARNUNG

Gefährdung mit einem mittleren Risikograd, die bei Nichtbeachtung den Tod oder schwere Verletzungen (irreversibel) zur Folge haben könnte.

⚠️ VORSICHT

Gefährdung mit einem niedrigen Risikograd, die bei Nichtbeachtung mäßige Verletzungen (reversibel) zur Folge haben könnte.

HINWEIS

Sachschaden, kein Sicherheitshinweis! keine Verletzungsgefahr.



Vor Inbetriebnahme Betriebsanleitung lesen



Augenschutz benutzen



Atemschutzmaske benutzen



Gehörschutz benutzen



Elektrowerkzeug entspricht der Schutzklasse II



Umweltfreundliche Entsorgung



CE-Konformitätskennzeichnung



kraftübersetzender Führungshalter
90°
Stahlrohre
Metall
INOX
Paletten
Holz
Holz mit Nägeln



Grünholz
Porenbeton
Gipsplatten
Bims, Ziegel
Guss
gewellt
geschränkt
gerade
Granulat

1. Technische Daten

Bestimmungsgemäße Verwendung

⚠️ WARNUNG

REMS Säbelsägen sind unter Verwendung geeigneter Sägeblätter bestimmt zum Sägen unterschiedlicher Materialien, z. B. Stahlrohre, nichtrostende Stahlrohre, Gussrohre, andere Metallprofile, Holz, Holz mit Nägeln, Paletten, Baustoffe, Kunststoffe, auch zum Tauchsägen in nicht zu hartem Material.

Alle anderen Verwendungen sind nicht bestimmungsgemäß und daher nicht zulässig.

1.1. Lieferumfang

REMS Tiger ANC/VE/SR/pneumatic: Antriebsmaschine, Sechskant-S iftschlüssel, Führungshalter bis 2", 2 REMS Spezialsägeblätter bis 2"/140-3,2, Stahlblechkasten, Betriebsanleitung

REMS Puma VE: Antriebsmaschine, Sechskant-Stiftschlüssel, 1 REMS Sägeblatt 210-1,8/2,5, Stahlblechkasten, Betriebsanleitung

REMS Cat ANC VE: Antriebsmaschine, Sechskant-Stiftschlüssel, 1 REMS Universalsägeblatt 150-1,8/2,5, Stahlblechkasten, Betriebsanleitung

REMS Akku-Cat ANC VE: Antriebsmaschine, Akku, Schnellladegerät, Sechskant-Stiftschlüssel, 1 REMS Universalsägeblatt 150-1,8/2,5, Koffer, Betriebsanleitung

1.2. Artikelnummern

REMS Tiger ANC Antriebsmaschine	560000
REMS Tiger ANC VE Antriebsmaschine	560008
REMS Tiger ANC SR Antriebsmaschine	560001
REMS Tiger ANC pneumatic Antriebsmaschine	560002
REMS Puma VE Antriebsmaschine	560003
REMS Cat ANC VE Antriebsmaschine	560004
REMS Akku-Cat ANC VE Antriebsmaschine Li-Ion	560009
Akku Li-Ion 18 V, 2,6 Ah	565215
Akku Li-Ion 18 V, 3,5 Ah	565218
Schnellladegerät Li-Ion/Ni-Cd	571560
Führungshalter 1/16" – 2"	563000
Führungshalter 2 1/2" – 4"	563100
Führungshalter 5" – 6"	563200
Doppelhalter	543100
Schutzkappe für Führungshalter, zum Spannen von dünnwandigem Material	563008
Stahlblechkasten	566051
REMS CleanM	140119

1.3. Arbeitsbereich

Rechtwinkliges Sägen mit REMS Tiger ANC/VE/SR/pneumatic:

Mit Führungshalter 563000 und
REMS Spezialsägeblatt 561001, 561007
Rohre (auch kunststoffummantelt) 1/16" – 2"

Mit Führungshalter 563100 und
REMS Spezialsägeblatt 561002
Rohre (auch kunststoffummantelt) 2 1/2" – 4"

Mit Führungshalter 563200 und
REMS Spezialsägeblatt 561008
Rohre (auch kunststoffummantelt) 5" – 6"

REMS Tiger ANC SR mit Führungshalter
und REMS Universalsägeblatt 561005, 561003
Nichtrostende Stahlrohre 1/16" – 2" bzw. 2 1/2" – 4"

Handgeführtes Sägen mit allen REMS Säbelsägen

REMS Universalsägeblätter und REMS Sägeblätter
Stahlrohre und andere Metallprofile, Ø ≤ 6", ≤ 250 mm
Holz, Holz mit Nägeln, Paletten, Baustoffe, Kunststoffe ≤ 250 mm

1.4. Hubzahlen (Leerlauf)

REMS Tiger ANC	2400 min ⁻¹
REMS Tiger ANC VE (stufenlos einstellbar)	0 ... 2400 min ⁻¹
REMS Tiger ANC SR (stufenlos regelbar)	700 ... 2200 min ⁻¹
REMS Tiger ANC 48 V	1300 min ⁻¹
REMS Tiger ANC pneumatic (stufenlos einstellbar)	0 ... 1700 min ⁻¹
REMS Puma VE (stufenlos einstellbar)	0 ... 2800 min ⁻¹
REMS Cat ANC VE (stufenlos einstellbar)	0 ... 2400 min ⁻¹
REMS Akku-Cat ANC VE (stufenlos einstellbar)	0 ... 1800 min ⁻¹

1.5. Elektrische Daten

REMS Tiger ANC/VE, REMS Cat ANC VE	230 V; 50–60 Hz; 1050 W; 5 A oder 110 V; 50–60 Hz; 1050 W; 10 A oder 48 V; 750 W; 16,5 A funkentstört
Schutzklasse	II, schutzisoliert
REMS Tiger ANC SR	230 V; 50–60 Hz; 1400 W; 6,4 A oder 110 V; 50–60 Hz; 1400 W; 12,8 A funkentstört
Schutzklasse	II, schutzisoliert
REMS Puma VE	230 V; 50–60 Hz; 1300 W; 6 A funkentstört
Schutzklasse	II, schutzisoliert
REMS Akku-Cat ANC VE	18 V=; 30 A
Schnellladegerät	Input 230 V~; 50 – 60 Hz; 65 W
Li-Ion/Ni-Cd	Output 10,8–18 V=

1.6. Druckluftanschluss REMS Tiger ANC pneumatic

Erforderlicher Betriebsdruck	0,6 MPa, 6 bar (85 psi)
Luftverbrauch im Leerlauf	1,6 m ³ /min (56 cf/min)
Luftverbrauch bei Vollast	1,3 m ³ /min (46 cf/min)
Schlauchweite	12 – 13 mm (½")
Öler-Einstellung	6 – 7 Tropfen/min

1.7. Abmessungen

REMS Tiger ANC	455×80× 90 mm	(17,9"×3,2"×3,5")
REMS Tiger ANC VE	435×80×135 mm	(17,1"×3,2"×5,3")
REMS Tiger ANC SR	490×80× 90 mm	(19,3"×3,2"×3,5")
REMS Tiger ANC pneumatic	445×80× 90 mm	(17,5"×3,2"×3,5")
REMS Puma VE	475×90×152 mm	(18,7"×3,5"×6,0")
REMS Cat ANC VE	435×80×135 mm	(17,1"×3,2"×5,3")
REMS Akku-Cat ANC VE	435×90×190 mm	(17,1"×3,5"×7,5")

1.8. Gewichte

REMS Tiger ANC	3,0 kg (6,6 lb)
REMS Tiger ANC VE	3,0 kg (6,6 lb)
REMS Tiger ANC SR	3,1 kg (6,8 lb)
REMS Tiger ANC pneumatic	3,8 kg (8,4 lb)
REMS Puma VE	3,8 kg (8,4 lb)
REMS Cat ANC VE	3,0 kg (6,6 lb)
REMS Akku-Cat ANC VE (mit Akku)	3,5 kg (7,7 lb)
REMS Akku Li-Ion 18 V, 2,6 Ah	0,6 kg (2,2 lb)
REMS Akku Li-Ion 18 V, 3,5 Ah	0,6 kg (2,2 lb)
Führungshalter 1/16" – 2"	1,0 kg (2,2 lb)
Führungshalter 2 1/2" – 4"	1,7 kg (3,7 lb)
Führungshalter 5" – 6"	2,7 kg (6,0 lb)

1.9. Lärminformation

Schalldruckpegel	
REMS Tiger/Cat	96 dB(A)
REMS Puma	87 dB(A)
Schalleistungspegel	
REMS Tiger/Cat	107 dB(A)
REMS Puma	98 dB(A)
Unsicherheit K = 3 dB	

1.10. Vibrationen

Gewichteter Effektivwert der Beschleunigung:

alle REMS Säbelsägen		
Sägen von Spanplatte	18.3 m/s ²	K = 3.3 m/s ²
Sägen von Holzbalken	28.3 m/s ²	K = 2.4 m/s ²

Der angegebene Schwingungsemissionswert wurde nach einem genormten Prüfverfahren gemessen und kann zum Vergleich mit einem anderen Gerät verwendet werden. Der angegebene Schwingungsemissionswert kann auch zu einer einleitenden Einschätzung der Aussetzung verwendet werden.

⚠ VORSICHT

Der Schwingungsemissionswert kann sich während der tatsächlichen Benutzung des Gerätes von dem Angabewert unterscheiden, abhängig von der Art und Weise, in der das Gerät verwendet wird. In Abhängigkeit von den tatsächlichen Benutzungsbedingungen (Aussetzbetrieb) kann es erforderlich sein, Sicherheitsmaßnahmen zum Schutz der Bedienperson festlegen.

2. Inbetriebnahme

2.1. Elektrischer Anschluss

Netzspannung beachten! Vor Anschluss der REMS Säbelsäge bzw. des Schnellladegerätes prüfen, ob die auf dem Leistungsschild angegebene Spannung der Netzspannung entspricht. Auf Baustellen, in feuchter Umgebung, in Innen- und Außenbereichen, oder bei vergleichbaren Aufstellarten, das Elektrowerkzeug nur über einen Fehlerstrom-Schutzschalter (FI-Schalter) am Netz betreiben, der die Energiezufuhr unterbricht, sobald der Ableitstrom zur Erde 30 mA für 200 ms überschreitet. Bei Verwendung einer Verlängerungsleitung ist ein dem Elektrowerkzeug entsprechender Leitungsquerschnitt zu wählen. Die Verlängerungsleitung muss für die unter 1.5. Elektrische Daten angegebene Schutzart zugelassen sein.

Akkus

HINWEIS

Akku vor dem Einsetzen in den REMS Akku-Cat ANC VE aufladen! Akku (13) immer senkrecht in den REMS Akku-Cat ANC VE bzw. in das Schnellladegerät einführen bis dieser hörbar einrastet. Schräges Einführen beschädigt die Kontakte und kann zu einem Kurzschluss führen, wodurch der Akku beschädigt wird.

Tiefentladung durch Unterspannung

Eine Mindestspannung darf bei Akkus Li-Ion nicht unterschritten werden, da sonst der Akku durch „Tiefentladung“ beschädigt werden kann. Die Zellen der REMS Akkus Li-Ion sind bei Auslieferung auf ca. 40 % vorgeladen. Deshalb müssen die Akkus Li-Ion vor Gebrauch geladen und regelmäßig nachgeladen werden. Wird diese Vorschrift der Zellen-Hersteller missachtet kann der Akku Li-Ion durch Tiefentladung beschädigt werden.

Tiefentladung durch Lagerung

Wird ein relativ niedrig geladener Akku Li-Ion gelagert, kann er bei längerer Lagerung durch Selbstentladung tiefentladen und damit beschädigt werden. Akkus Li-Ion müssen deshalb vor Lagerung geladen und spätestens alle sechs Monate nachgeladen und vor erneuter Belastung unbedingt nochmals aufgeladen werden.

HINWEIS

Vor Gebrauch Akku laden. Akkus Li-Ion regelmäßig nachladen um Tiefentladung zu vermeiden. Bei Tiefentladung wird der Akku beschädigt.

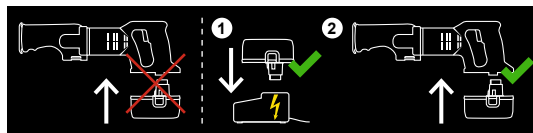

Zum Laden nur REMS Schnellladegerät verwenden. Neue und längere Zeit nicht benutzte Akkus Li-Ion erreichen erst nach mehreren Ladungen die volle Kapazität.

Schnellladegerät Li-Ion/Ni-Cd (Art.-Nr. 571560)

Ist der Netzstecker eingesteckt, zeigt die linke Kontrollleuchte grünes Dauerlicht. Ist ein Akku in das REMS Schnellladegerät eingesteckt, zeigt eine grün blinkende Kontrollleuchte, dass der Akku geladen wird. Zeigt diese Kontrollleuchte grünes Dauerlicht, ist der Akku geladen. Blinkt eine Kontrollleuchte rot, ist der Akku defekt. Zeigt eine Kontrollleuchte rotes Dauerlicht, liegt die Temperatur des Schnellladegerätes und / oder des Akkus außerhalb des zulässigen Arbeitstemperaturbereichs von 0°C – +45°C (32°F – +113°F).

HINWEIS

REMS Schnellladegeräte sind nicht zur Verwendung im Freien geeignet.

2.2. Sägen mit Führungshalter (2) (rechtwinkliges Sägen)

⚠ WARNUNG

Vor Montage/Demontage des Führungshalters Netzstecker ziehen bzw. Akku entnehmen!

Lagerbolzen (3) des Führungshalters (2) von der Seite in die REMS Säbelsäge einschieben, so dass der Begrenzungsstift des Führungshalters in dem Längsschlitz der REMS Säbelsäge läuft.

HINWEIS

Zur Erzielung **rechtwinkliger** Sägeschnitte ist die Verwendung des Führungshalters unbedingt erforderlich, da handgeführt ein exakt rechtwinkliges Ansetzen bzw. Führen der REMS Säbelsäge nicht möglich ist.

2.3. Handgeführtes Sägen

Die REMS Säbelsäge wird ohne Führungshalter (2) verwendet. Sie muss während des Sägens kräftig gegen das Material gedrückt werden, so dass der Stützsuh (6) ständig am zu sägenden Material anliegt. Das zu sägende Material ist gegen wegschleudern zu sichern.

2.4. Wahl des geeigneten Sägeblattes

Verwenden Sie zu allen REMS Säbelsägen in Ihrem eigenen Interesse nur die Qualitäts-Sägeblätter von REMS, ansonsten erlischt der Garantieanspruch!

REMS Spezialsägeblätter 2" / 140-2,5 bzw. 2" / 140-3,2, 4" / 200-3,2 und 6" / 260-3,2 (Fig. 8) für alle Modelle REMS Tiger

Speziell entwickelt für REMS Tiger. Unbedingt erforderlich zum rechtwinkligen Sägen und zur schnellen Demontage von Stahlrohren mit kraftübersetzendem

Führungshalter. Dieser bewirkt vielfachen Vorschubdruck durch 5-fach kraftübersetzende Hebelwirkung. REMS Spezialsägeblätter mit doppelseitiger Angel mit besonders breiter Einspannfläche für exakten Sitz, extra dick, biege- und verwindungssteif für hohe Stabilität. Grobe, gewellte Zahnung für schnellen Schnitt. Vielfach höhere Standzeit. Normale Sägeblätter mit einseitiger Angel sind zum rechtwinkligen Sägen mit Führungshalter unbrauchbar, da sie durch den hohen Vorschubdruck an der Einspannstelle brechen.

REMS Universalsägeblatt 100/150/200/300 (Fig. 8) für alle Modelle REMS Tiger, REMS Cat

Zum frei Hand Sägen und zum Sägen mit kraftübersetzendem Führungshalter. Nur 1 REMS Universalsägeblatt für alle Sägearbeiten statt vieler unterschiedlicher Sägeblätter. Zähelastisches Material, hochflexibel, auch zum wandbündigen Sägen. Doppelseitige Angel mit besonders breiter Einspannfläche für exakten Sitz und hohe Stabilität. Wechselnde Zahnteilung (Combo-Zahnung), im Zahnbereich besonders hoch gehärtet. Dadurch hervorragende Sägeleistung und besonders hohe Standzeit. Auch für schwer zerspannbare Materialien, z. B. nichtrostende Stahlrohre, harte Gussrohre usw. und zum Sägen von Holz mit Nägeln, Paletten. Normale Sägeblätter mit einseitiger Angel sind dem hohen Vorschubdruck beim Sägen mit Führungshalter unbrauchbar, sie brechen an der Einspannstelle.

REMS Sägeblätter für alle REMS Säbelsägen

Für spezielle Sägearbeiten von Metallen, Holz, Baustoffen und Kunststoffen stehen zahlreiche REMS Sägeblätter unterschiedlicher Form, Länge und Zahnteilung mit handelsüblicher (einseitiger) Angel zur Verfügung: siehe Sägeblatt-Tabelle Fig. 8.

2.5. Montage des Sägeblattes

⚠️ WARNUNG

Vor Montage/Demontage des Sägeblattes Netzstecker ziehen bzw. Akku entnehmen!

Alle Modelle REMS Tiger, REMS Cat (Fig. 2 und Fig. 3)

REMS Säbelsäge zur Montage des REMS Sägeblattes **nicht auf die Knickschutztülle** der Anschlussleitung aufsetzen, da diese sonst beschädigt wird! Klemmschraube (9) des Sägeblattdruckstückes (4) lösen, bis das Sägeblatt über den Zentrierstift eingeführt werden kann. Das REMS Spezialsägeblatt und das REMS Universalsägeblatt liegen zwischen den beiden Schenkeln des U-förmigen Sägeblattdruckstückes (Fig. 2). REMS Sägeblätter mit handelsüblicher (einseitiger) Angel müssen innerhalb der Aussparung im Boden des Sägeblattdruckstückes liegen (Fig. 3). Sägeblattdruckstück mit Klemmschraube (9) **fest** anziehen, da sonst der Zentrierstift beschädigt oder abgeschert wird. Der Zentrierstift hat nicht die Aufgabe, das Sägeblatt zu halten. Dies geschieht ausschließlich durch Klemmung mit der Klemmschraube (9). Kann die Klemmschraube (9) nicht mehr fest angezogen werden, da deren Innensechskant oder der Sechskant-Stiftschlüssel abgenutzt ist, schert der Zentrierstift ab. Deshalb rechtzeitig abgenutzte Klemmschraube (9) und Sechskant-S iftschlüssel erneuern.

REMS Puma VE (Fig. 5.)

REMS Säbelsäge zur Montage des REMS Sägeblattes **nicht auf die Knickschutztülle** der Anschlussleitung aufsetzen, da diese sonst beschädigt wird! Sägeblattspannhebel (14) mit der Hand hochschwenken und festhalten. Sägeblatt (5) wahlweise mit der Verzahnung nach unten oder um 180° gedreht nach oben zeigend einführen. Sägeblattspannhebel (14) loslassen, dieser ist federbelastet und spannt das Sägeblatt selbsttätig. Sägeblatt (5) auf festen Sitz prüfen. Das nach oben gedrehte Sägeblatt erlaubt Sägeschnitte nahe einer Fläche (Fig. 7.)

2.6. Einstellen des längenverstellbaren Stützschuh, nur REMS Puma VE (Fig. 6.)

⚠️ WARNUNG

Vor Verstellen des längenverstellbaren, kippbaren Stützschuhs (6) Netzstecker ziehen bzw. Akku entnehmen!

Sechskant-Stiftschlüssel aus Halterung (15) entnehmen und die beiden Klemmschrauben (16) öffnen. Der kippbare Stützschuh (6) kann in Längsrichtung stufenlos um 40 mm verstellt werden. Gewünschte Position einstellen, Klemmschrauben (16) fest anziehen, Sechskant-Stiftschlüssel in Halterung (15) einsetzen. Durch diese Verstellmöglichkeit des Stützschuhs können partiell stumpf gewordene Sägeblätter besser ausgenutzt und ein Anstoßen der Sägeblattspitze an einer Wand/Rohrinnenwand kann vermieden werden (Sägeblattthub berücksichtigt).

3. Betrieb



Augenschutz benutzen



Atemschutzmaske benutzen



Gehörschutz benutzen

⚠️ WARNUNG

Bei Arbeiten, bei denen gesundheitsgefährdende Stäube entstehen können, sind geeignete Staubsauger, Atemschutzmaske und Einwegkleidung zu benutzen. Nationale Vorschriften beachten.

REMS Tiger ANC: Ein-/Ausschalten mit Sicherheits-Tippschalter Ein/Aus (7).

REMS Säbelsägen „VE“: Stufenlose elektronische Hubzahlsteuerung durch variablen Druck auf den stufenlosen Sicherheits-Tippschalter (Gasbeschalter) (10).

REMS Tiger ANC SR: Stufenlose elektronische Hubzahlregelung. Vorwahl der gewünschten Hubzahl am Stellrad (12). Ein-/Ausschalten mit Sicherheits-Tippschalter Ein/Aus (7).

REMS Tiger ANC pneumatic: Zur Überwindung der Einschaltsperrung zuerst die Raste des Hebels mit Raste (11) und dann den Hebel niederdrücken. Die Hubzahl wird durch entsprechendes Drücken des Hebels mit Raste (11) gesteuert.

3.1. Arbeitsablauf beim Sägen mit Führungshalter

⚠️ WARNUNG

Die REMS Säbelsäge nur an den isolierten Griffflächen ("A") (Fig. 1) halten, nicht am Führungshalter (2), wenn Arbeiten ausgeführt werden, bei denen das Einsatzwerkzeug verborgene Stromleitungen oder das eigene Netzkabel treffen kann. Der Kontakt mit einer spannungsführenden Leitung kann auch metallene Geräte bzw. den Führungshalter unter Spannung setzen und zu einem elektrischen Schlag führen.

HINWEIS

Nur REMS Spezialsägeblätter oder REMS Universalsägeblätter verwenden (siehe 2.4.). Normale Sägeblätter mit einseitiger Angel sind zum rechtwinkligen Sägen mit Führungshalter unbrauchbar, da sie durch den hohen Vorschubdruck an der Einspannstelle brechen.

Führungshalter wie unter 2.2. beschrieben montieren. REMS Säbelsäge mit Führungshalter an das Rohr anlegen, so dass die Spannspindel mit Knebel (1) senkrecht steht. Spannspindel anziehen. Schalter (7 bzw. 10) unter gleichzeitigem Umfassen des Motorgriffes drücken bzw. Hebel mit Raste (11) betätigen und REMS Säbelsäge hochziehen bis Rohr bzw. Profil durchgesägt ist. Ansägen kann, insbesondere bei großen Durchmessern (z. B. 4") dadurch verbessert werden, dass die REMS Säbelsäge erst eingeschaltet wird, wenn das Sägeblatt bereits am Rohr anliegt. Beachten, dass das Prisma des Führungshalters stets frei von Spänen gehalten wird, da sonst der rechtwinklige Schnitt beeinträchtigt wird. Zum Erreichen optimaler Sägeschwindigkeit und zur Schonung des Sägeblattes nur **mäßigen** Vorschubdruck wählen. Starker Vorschubdruck erhöht die Sägeschwindigkeit nicht! REMS Tiger ANC ist mit einem Überlastschutz (8) ausgestattet. Bei zu großem Vorschubdruck löst dieser aus, der Knopf springt ein wenig heraus und die REMS Säbelsäge bleibt stehen. Nach einigen Sekunden kann der Überlastschutz wieder hineingedrückt und die REMS Säbelsäge wieder eingeschaltet werden.

3.2. Arbeitsablauf beim handgeführten Sägen

⚠️ WARNUNG

Die REMS Säbelsäge nur an den isolierten Griffflächen ("A") (Fig. 1) halten, wenn Arbeiten ausgeführt werden, bei denen das Einsatzwerkzeug verborgene Stromleitungen oder das eigene Netzkabel treffen kann. Der Kontakt mit einer spannungsführenden Leitung kann auch metallene Geräte unter Spannung setzen und zu einem elektrischen Schlag führen.

Für gerade Schnitte oder Kurvenschnitte kippbaren Stützschuh (6) kräftig gegen das Material drücken, so dass der kippbare Stützschuh (6) ständig am zu sägenden Material anliegt. REMS Säbelsäge einschalten. Nur scharfe und einwandfreie Sägeblätter verwenden. Gleichmäßiger Vorschubdruck mindert Unfallgefahr und schon die REMS Säbelsäge und das Sägeblatt. Anschlussleitung immer nach hinten von der REMS Säbelsäge wegführen. REMS Säbelsäge während des Sägens weiterhin kräftig gegen das zu sägende Material drücken. Falls das Sägeblatt beim Sägen verklemmt, REMS Säbelsäge ausschalten, Sägespalt mit geeignetem Werkzeug spreizen und Sägeblatt herausziehen.

Zum Tauchsägen in Flächen bei nicht zu hartem Material, z. B. Holz, Kunststoff, Kunststoffrohre oder Leichtbaustoffe, kann das Sägeblatt vorsichtig sägend in eine Fläche eintauchen (Fig. 4). Kurzes Sägeblatt verwenden. REMS Säbelsäge ausgeschaltet mit der Unterkante des kippbaren Stützschuhs (6) und der Spitze des Sägeblattes auf die Schnittstelle aufsetzen, REMS Säbelsäge einschalten und Sägeblatt langsam sägend in das Material eintauchen. Vorzugsweise REMS Säbelsägen mit stufenloser elektronischer Hubzahlsteuerung verwenden. Bei härterem Material, z. B. Metall, ist eine dem Sägeblatt entsprechende große Bohrung für den Sägestart herzustellen.

3.3. Schmiermittel

Für normale Sägearbeiten keine Schmiermittel verwenden. Diese behindern das Auswerfen der Späne aus dem Sägeschlitz und verkürzen dadurch die Standzeit des Sägeblattes.

Ausschließlich zum Sägen von Rohren aus nichtrostendem Stahl und hartem Guss ist mit REMS Spezial oder REMS Sanitol zu kühlen und zu schmieren. Es wird empfohlen, REMS Tiger ANC SR und eines der REMS Universalsägeblätter 561003 ... 561006 zu verwenden. Zum rechtwinkligen Sägen ist der Führungshalter unbedingt erforderlich (siehe 2.2.).

3.4. Tiefentladeschutz

REMS Akku-Cat ANC VE ist mit einem Tiefentladeschutz für den Akku ausgestattet. Dieser schaltet die Antriebsmaschine ab, sobald der Akku neu geladen werden muss. In diesem Fall Akku entnehmen und mit REMS Schnellladegerät aufladen.

4. Instandhaltung



Vor Instandsetzungsarbeiten Netzstecker ziehen bzw. Akku entnehmen!

4.1. Wartung

Die REMS Säbelsägen sind wartungsfrei. Das Getriebe läuft in einer Dauerfettfüllung und muss deshalb nicht geschmiert werden. Sägeblattaufnahme sauber halten. Späne aus dem Gehäuse der Sägeblattaufnahme entfernen. Wasserreste/Feuchtigkeit nach jedem Einsatz aus dem Gehäuse der Sägeblattaufnahme entfernen. Sägeblattaufnahme und Sägeblattspannhebel (14) mit Maschinenöl leicht fetten (Nur REMS Puma VE). Defekte Klemmschraube (9) wechseln (außer REMS Puma VE). Kunststoffteile (z. B. Gehäuse, Akkus) nur mit dem Maschinenreiniger REMS CleanM (Art.-Nr. 140119) oder milder Seife und feuchtem Tuch reinigen. Keine Haushaltreiniger verwenden. Diese

enthalten vielfach Chemikalien, die Kunststoffteile beschädigen könnten. Keinesfalls Benzin, Terpentinöl, Verdünnung oder ähnliche Produkte zur Reinigung verwenden.

Darauf achten, dass Flüssigkeiten niemals in das Innere der REMS Säbelsäge gelangen. Die REMS Säbelsäge niemals in Flüssigkeit tauchen.

4.2. Inspektion/Instandsetzung



Vor Instandsetzungsarbeiten Netzstecker ziehen bzw. Akku entnehmen! Diese Arbeiten dürfen nur von qualifiziertem Fachpersonal durchgeführt werden.

Die REMS Säbelsägen mit Universalmotor haben Kohlebürsten. Diese verschleifen und müssen deshalb von Zeit zu Zeit durch qualifiziertes Fachpersonal oder durch eine autorisierte REMS Vertrags-Kundendienstwerkstatt geprüft bzw. gewechselt werden.

5. Störungen

5.1. Störung: REMS Säbelsäge bleibt während des Sägens stehen.

Ursache:

- Zu großer Vorschubdruck.
- Stumpfes Sägeblatt (5).
- Ungeeignetes Sägeblatt (5).
- Überlastschutz (8) hat ausgelöst (REMS Tiger ANC).
- Abgenutzte Kohlebürsten.

- Zu geringer Betriebsdruck (REMS Tiger ANC pneumatic).

- Zu geringe Luftliefermenge vom Kompressor (REMS Tiger ANC pneumatic).
- Akku (13) leer (REMS Akku-Cat ANC VE).

Abhilfe:

- Vorschubdruck reduzieren.
- Sägeblatt wechseln.
- Geeignetes Sägeblatt wählen (siehe 2.4. und Fig. 8).
- Wenige Sekunden warten, Knopf des Überlastschutzes eindrücken.
- Kohlebürsten durch qualifiziertes Fachpersonal oder durch eine autorisierte REMS Vertrags-Kundendienstwerkstatt wechseln lassen.
- Betriebsdruck erhöhen. Kompressor entsprechend den Technischen Daten 1.6. auswählen.
- Kompressor entsprechend den Technischen Daten 1.6. auswählen.
- Akku mit Schnellladegerät Li-Ion/Ni-Cd aufladen oder Akku wechseln.

5.2. Störung: Kein rechtwinkliger Schnitt beim Sägen von Rohren mit Führungshalter (2).

Ursache:

- Zu großer Vorschubdruck.
- Ungeeignetes Sägeblatt (5).
- Stumpfes Sägeblatt (5).
- Prisma des Führungshalters (2) verschmutzt (Späne!).

Abhilfe:

- Vorschubdruck reduzieren.
- Geeignetes Sägeblatt wählen (siehe 2.4. und Fig. 8).
- Sägeblatt wechseln.
- Prisma reinigen.

5.3. Störung: REMS Säbelsäge läuft nicht an.

Ursache:

- Überlastschutz hat ausgelöst (REMS Tiger ANC).
- Anschlussleitung defekt.

- Akku (13) leer (REMS Akku-Cat ANC VE).
- REMS Säbelsäge defekt.

Abhilfe:

- Wenige Sekunden warten, Knopf des Überlastschutzes eindrücken.
- Anschlussleitung durch qualifiziertes Fachpersonal oder durch eine autorisierte REMS Vertrags-Kundendienstwerkstatt wechseln lassen.
- Akku mit Schnellladegerät Li-Ion/Ni-Cd aufladen oder Akku wechseln.
- REMS Säbelsäge durch eine autorisierte REMS Vertrags-Kundendienstwerkstatt überprüfen/instandsetzen lassen.

5.4. Störung: Zentrierstift schert ab, Sägeblatt (5) kann nur ungenügend festgeklemmt werden (REMS Tiger und REMS Cat alle Modelle).

Ursache:

- Klemmschraube (9) abgenutzt.
- Sechskant-S iftschlüssel abgenutzt (siehe 2.5.).

Abhilfe:

- Klemmschraube und/oder Zentrierstift wechseln.
- Sechskant-Stiftschlüssel wechseln.

6. Entsorgung

REMS Säbelsägen dürfen nach ihrem Nutzungsende nicht über den Hausmüll entsorgt werden. Diese müssen nach den gesetzlichen Vorschriften ordnungsgemäß entsorgt werden.

Für diese Garantie gilt deutsches Recht unter Ausschluss des Übereinkommens der Vereinten Nationen über Verträge über den internationalen Warenkauf (CISG).

7. Hersteller-Garantie

Die Garantiezeit beträgt 12 Monate nach Übergabe des Neuproduktes an den Erstverwender. Der Zeitpunkt der Übergabe ist durch die Einsendung der Original-Kaufunterlagen nachzuweisen, welche die Angaben des Kaufdatums und der Produktbezeichnung enthalten müssen. Alle innerhalb der Garantiezeit auftretenden Funktionsfehler, die nachweisbar auf Fertigungs- oder Materialfehler zurückzuführen sind, werden kostenlos beseitigt. Durch die Mängelbeseitigung wird die Garantiezeit für das Produkt weder verlängert noch erneuert. Schäden, die auf natürliche Abnutzung, unsachgemäße Behandlung oder Missbrauch, Missachtung von Betriebsvorschriften, ungeeignete Betriebsmittel, übermäßige Beanspruchung, zweckfremde Verwendung, eigene oder fremde Eingriffe oder andere Gründe, die REMS nicht zu vertreten hat, zurückzuführen sind, sind von der Garantie ausgeschlossen.

Garantieleistungen dürfen nur von einer autorisierten REMS Vertrags-Kundendienstwerkstatt erbracht werden. Beanstandungen werden nur anerkannt, wenn das Produkt ohne vorherige Eingriffe in unzerlegtem Zustand einer autorisierten REMS Vertrags-Kundendienstwerkstatt eingereicht wird. Ersetzte Produkte und Teile gehen in das Eigentum von REMS über.

Die Kosten für die Hin- und Rückfracht trägt der Verwender.

Die gesetzlichen Rechte des Verwenders, insbesondere seine Gewährleistungsansprüche bei Mängeln gegenüber dem Verkäufer, werden durch diese Garantie nicht eingeschränkt. Diese Hersteller-Garantie gilt nur für Neuprodukte, welche in der Europäischen Union, in Norwegen oder in der Schweiz gekauft und dort verwendet werden.

8. REMS Vertrags-Kundendienstwerkstätten

Firmeneigene Fachwerkstatt für Reparaturen:

SERVICE-CENTER

Neue Rommelshauer Straße 4
D-71332 Waiblingen

Telefon (07151) 56808-60
Telefax (07151) 56808-64

Wir holen Ihre Maschinen und Werkzeuge bei Ihnen ab! Nutzen Sie in der Bundesrepublik Deutschland unseren Abholservice. Einfach anrufen unter Telefon (07151) 56808-60, oder Download des Abholauftrages unter www.rems.de → Kontakt → Kundendienstwerkstätten → Abholauftrag.

Oder wenden Sie sich an eine andere autorisierte REMS Vertrags-Kundendienstwerkstatt in Ihrer Nähe.

9. Teileverzeichnis

Teileverzeichnisse siehe www.rems.de → Downloads → Teileverzeichnisse.

Translation of the Original Instruction Manual

Fig. 1–3

1 Clamping spindle with feed screw	10 Stepless safety switch (accelerator switch)
2 Guide holder	11 Lever with latch
3 Bearing pin	12 Thumbwheel
4 Saw blade pressure piece	13 Battery
5 Saw blade	14 Saw blade clamping lever (only REMS Puma VE)
6 Tilttable support shoe (REMS Puma VE continuously adjustable in length)	15 Holder for Allen key
7 Safety switch on/off	16 Clamping screws
8 Overload protection (only REMS Tiger ANC)	"A" Insulated handles
9 Clamping screw	

General Safety Warnings

⚠ WARNING

Read all safety warnings and all instructions. Failure to follow the warnings and instructions may result in electric shock, fire and/or serious injury.

Save all warnings and instructions for future reference.

The term "power tool" in the warnings refers to your mains-operated (corded) power tool or battery-operated (cordless) power tool.

1) Work area safety

- Keep work area clean and well lit. Cluttered or dark areas invite accidents.
- Do not operate power tools in explosive atmospheres, such as in the presence of flammable liquids, gases or dust. Power tools create sparks which may ignite the dust or fumes.
- Keep children and bystanders away while operating a power tool. Distractions can cause you to lose control.

2) Electrical safety

- Power tool plugs must match the outlet. Never modify the plug in any way. Do not use any adapter plugs with earthed (grounded) power tools. Unmodified plugs and matching outlets will reduce risk of electric shock.
- Avoid body contact with earthed or grounded surfaces, such as pipes, radiators, ranges and refrigerators. There is an increased risk of electric shock if your body is earthed or grounded.
- Do not expose power tools to rain or wet conditions. Water entering a power tool will increase the risk of electric shock.
- Do not abuse the cord. Never use the cord for carrying, pulling or unplugging the power tool. Keep cord away from heat, oil, sharp edges or moving parts. Damaged or entangled cords increase the risk of electric shock.
- When operating a power tool outdoors, use an extension cord suitable for outdoor use. Use of a cord suitable for outdoor use reduces the risk of electric shock.
- If operating a power tool in a damp location is unavoidable, use a residual current device (RCD) protected supply. Use of an RCD reduces the risk of electric shock.

3) Personal safety

- Stay alert, watch what you are doing and use common sense when operating a power tool. Do not use a power tool while you are tired or under the influence of drugs, alcohol or medication. A moment of inattention while operating power tools may result in serious personal injury.
- Use personal protective equipment. Always wear eye protection. Protective equipment such as dust mask, non-skid safety shoes, hard hat, or hearing protection used for appropriate conditions will reduce personal injuries.
- Prevent unintentional starting. Ensure the switch is in the off-position before connecting to power source and/or battery pack, picking up or carrying the tool. Carrying power tools with your finger on the switch or energising power tools that have the switch on invites accidents.
- Remove any adjusting key or wrench before turning the power tool on. A wrench or a key left attached to a rotating part of the power tool may result in personal injury.
- Do not overreach. Keep proper footing and balance at all times. This enables better control of the power tool in unexpected situations.
- Dress properly. Do not wear loose clothing or jewellery. Keep your hair, clothing and gloves away from moving parts. Loose clothes, jewellery or long hair can be caught in moving parts.
- If devices are provided for the connection of dust extraction and collection facilities, ensure these are connected and properly used. Use of dust collection can reduce dust-related hazards.

4) Power tool use and care

- Do not force the power tool. Use the correct power tool for your application. The correct power tool will do the job better and safer at the rate for which it was designed.
- Do not use the power tool if the switch does not turn it on and off. Any power tool that cannot be controlled with the switch is dangerous and must be repaired.
- Disconnect the plug from the power source and/or the battery pack from the power tool before making any adjustments, changing accessories, or storing power tools. Such preventive safety measures reduce the risk of starting the power tool accidentally.
- Store idle power tools out of the reach of children and do not allow persons unfamiliar with the power tool or these instructions to operate the power tool. Power tools are dangerous in the hands of untrained users.

- Maintain power tools. Check for misalignment or binding of moving parts, breakage of parts and any other condition that may affect the power tool's operation. If damaged, have the power tool repaired before use. Many accidents are caused by poorly maintained power tools.
- Keep cutting tools sharp and clean. Properly maintained cutting tools with sharp cutting edges are less likely to bind and are easier to control.
- Use the power tool, accessories and tool bits etc. in accordance with these instructions, taking into account the working conditions and the work to be performed. Use of the power tool for operations different from those intended could result in a hazardous situation.

5) Battery tool use and care

- Recharge only with the charger specified by the manufacturer. A charger that is suitable for one type of battery pack may create a risk of fire when used with another battery pack.
- Use power tools only with specifically designated battery packs. Use of any other battery packs may create a risk of injury and fire.
- When battery pack is not in use, keep it away from other metal objects, like paper clips, coins, keys, nails, screws or other small metal objects, that can make a connection from one terminal to another. Shorting the battery terminals together may cause burns or a fire.
- Under abusive conditions, liquid may be ejected from the battery; avoid contact. If contact accidentally occurs, flush with water. If liquid contacts eyes, additionally seek medical help. Liquid ejected from the battery may cause irritation or burns.

6) Service

- Have your power tool serviced by a qualified repair person using only identical replacement parts. This will ensure that the safety of the power tool is maintained.

Safety instructions for REMS reciprocating saws

⚠ WARNING

Read all safety warnings and all instructions. Failure to follow the warnings and instructions may result in electric shock, fire and/or serious injury.

Save all warnings and instructions for future reference.

- Hold the power tool by the insulated handles ("A") when performing work where the tool can come into contact with concealed electric cables or its own power cable. Contact with a live cable can also put metal tools under voltage and lead to electric shock.
- Hold the power tool tightly with both hands when working and make sure you have a firm footing. The power tool can be controlled more safely with two hands.
- Use personal safety equipment, e.g. protective glasses. Hot chips fly off to all sides when sawing. Keep other persons away.
- Please note that health hazardous dusts could be produced when sawing. Use suitable dust extractors, a respirator and disposable overalls if necessary. Observe the national regulations.
- Use suitable finders to locate concealed supply lines or consult the local supply company. Contact with electric cables can cause fires and electric shock. Damage to a gas pipe can cause explosions. Penetration of a water pipe can cause property damage or electric shock.
- Make sure when sawing pipes carrying water that no leaking water can get into the motor. There is a danger of electric shock.
- Clamp the material tightly. Do not support the workpiece with your hand or foot. There is a danger of injury.
- Secure the workpiece. It is safer to hold the workpiece with a clamping device or vice than with your hand.
- Do not touch any objects or the ground with the running saw. There is a danger of recoil.
- Keep your hands away from the sawing area. Do not reach underneath the workpiece. Contact with the saw blade can cause injury.
- Keep highly inflammable materials away from hot sawing chips during sawing. There is a danger of fire!
- Make sure that the tilttable support shoe (6) is always in contact with the workpiece when sawing. The saw blade can jam and lead to loss of control over the power tool.
- When you have finished the work, switch off the power tool and do not remove the saw blade from the cut until it has come to a standstill. This avoids recoil and allows you to put down the power tool safely.
- Only use undamaged, flawless saw blades. Bent or blunt saw blades can break or cause recoil.
- Do not slow down the saw blade after switching off by pressing against the side. The saw blade could be damaged, break or cause recoil.
- Wait until the power tool has come to a standstill before you put it down. The inserted tool can jam and lead to loss of control over the power tool.
- Pull out the mains plug or remove the battery before attaching/detaching the saw blade. There is a danger of injury.
- Pull out the mains plug or remove the battery before adjusting the support shoe. There is a danger of injury.
- Children and persons who, due to their physical, sensory or mental abilities or lack of experience and knowledge are unable to operate the power tool safely may not use this power tool without supervision or instruction by a responsible person. Otherwise there is a risk of operating errors and injuries.
- Only allow trained persons to use the power tool. Apprentices may only use the power tool when they are over 16, when this is necessary for their training and when they are supervised by a trained operative.

- **Check the power cable of the electric al device and extension leads regularly for damage.** Have these renewed by qualified experts or an authorised REMS customer service workshop in case of damage.
- **Only use approved and appropriate marked extension leads with a sufficient cable cross-section at least with the protection class approved in 1.5. Electrical data.** Use extension leads up to a length of 10 m with cable cross-section 1.5 mm², from 10–30 m with cable cross-section 2.5 mm².

Explanation of symbols

WARNING Danger with a medium degree of risk which could result in death or severe injury (irreversible) if not heeded.

CAUTION Danger with a low degree of risk which could result in minor injury (reversible) if not heeded.

NOTICE Material damage, no safety note! No danger of injury.

Read the operating manual before starting

Use eye protection

Use a respirator

Use ear protection

Electrical device complies with protection class II

Environmentally friendly disposal

CE conformity mark

Force-transmitting guide holder

Green wood

90°

Breeze blocks

Steel pipes

Plaster boards

Metal

Pumice, brick

Stainless steel

Cast iron

Pallets

corrugated

Wood

straight-cut

Wood with nails

straight

pellets

1. Technical data

Use for the intended purpose

WARNING

REMS reciprocating saws are intended, using suitable saw blades, for sawing different materials, e.g. steel pipes, stainless steel pipes, cast iron pipes, other metal profiles, wood, wood with nails, pallets, building materials, plastics, also for plunge-cut sawing in material that is not too hard.

All other uses are not for the intended purpose and are prohibited.

1.1. Scope of Supply

REMS Tiger ANC/VE/SR/pneumatic: Drive machine, Allen key, guide holder up to 2", 2 REMS special saw blades up to 2"/140-3.2, sheet steel box, operating instructions

REMS Puma VE: Drive machine, Allen key, 1 REMS saw blade 210-1.8/2.5, sheet steel box, operating instructions

REMS Cat ANC VE: Drive machine, Allen key, 1 REMS universal saw blade 150-1.8/2.5, sheet steel box, operating instructions

REMS Akku-Cat ANC VE: Drive machine, battery, rapid charger, Allen key, 1 REMS universal saw blade 150-1.8/2.5, sheet steel box, operating instructions

1.2. Article numbers

REMS Tiger ANC drive unit	560000
REMS Tiger ANC VE drive unit	560008
REMS Tiger ANC SR drive unit	560001
REMS Tiger ANC pneumatic drive unit	560002
REMS Puma VE drive unit	560003
REMS Cat ANC VE drive unit	560004
REMS Akku-Cat ANC VE drive unit Li-Ion	560009

Battery Li-Ion 18 V, 2,6 Ah	565215
Battery Li-Ion 18 V, 3,5 Ah	565218
Rapid-charger Li-Ion/Ni-Cd 230 V, 50–60 Hz, 65 W	571560
Guide holder 1/16" – 2"	563000
Guide holder 2 1/2" – 4"	563100
Guide holder 5" – 6"	563200
Double holder	543100
Protective cap for guide holder, for clamping thin-walled material	563008
Steel case	566051
REMS CleanM	140119

1.3. Applications

Right-angled sawing with REMS Tiger ANC/VE/SR/pneumatic:

With guide holder 563000 and REMS special saw blade 561001, 561007 Pipes (also plastic jacketed)	1/16" – 2"
With guide holder 563100 and REMS special saw blade 561002 Pipes (also plastic jacketed)	2 1/2" – 4"
With guide holder 563200 and REMS special saw blade 561008 Pipes (also plastic jacketed)	5" – 6"
REMS Tiger ANC SR with guide holder and REMS universal saw blade 561005, 561003 Stainless steel pipes	1/16" – 2" or 2 1/2" – 4"

Hand-guided sawing with all REMS reciprocating saws

REMS universal saw blades and REMS saw blades	
Steel pipes and other metal profiles,	Ø ≤ 6", ≤ 250 mm
Wood, wood with nails, pallets, building materials, plastics	≤ 250 mm

1.4. Number of strokes (idling speed)

REMS Tiger ANC	2400 min ⁻¹
REMS Tiger ANC VE (infinitely variable)	0 ... 2400 min ⁻¹
REMS Tiger ANC SR (infinitely variable)	700 ... 2200 min ⁻¹
REMS Tiger ANC 48 V	1300 min ⁻¹
REMS Tiger ANC pneumatic (infinitely variable)	0 ... 1700 min ⁻¹
REMS Puma VE (infinitely variable)	0 ... 2800 min ⁻¹
REMS Cat ANC VE (infinitely variable)	0 ... 2400 min ⁻¹
REMS Akku-Cat ANC VE (infinitely variable)	0 ... 1800 min ⁻¹

1.5. Electric data

REMS Tiger ANC/VE,	
REMS Cat ANC VE	230 V; 50–60 Hz; 1050 W; 5 A or 110 V; 50–60 Hz; 1050 W; 10 A or 48 V; 750 W; 16.5 A
Protection class	II, protective insulation
REMS Tiger ANC SR	230 V; 50–60 Hz; 1400 W; 6.4 A or 110 V; 50–60 Hz; 1400 W; 12.8 A
Protection class	II, protective insulation
REMS Puma VE	230 V; 50–60 Hz; 1300 W; 6 A
Protection class	II, protective insulation
REMS Akku-Cat ANC VE	18 V=; 30 A
Rapid-charger	Input 230 V~; 50–60 Hz; 65 W
Li-Ion/Ni-Cd	Output 10.8–18 V=

1.6. Compressed-air supply REMS Tiger ANC pneumatic

Required working pressure	0.6 MPa, 6 bar (85 psi)
Air consumption at idling speed	1.6 m ³ /min (56 cf/min)
Air consumption at full speed	1.3 m ³ /min (46 cf/min)
Tube width	12–13 mm (1/2")
Oiler adjustment	6–7 drops/min

1.7. Dimensions

REMS Tiger ANC	455×80× 90 mm	(17.9"×3.2"×3.5")
REMS Tiger ANC VE	435×80×135 mm	(17.1"×3.2"×5.3")
REMS Tiger ANC SR	490×80× 90 mm	(19.3"×3.2"×3.5")
REMS Tiger ANC pneumatic	445×80× 90 mm	(17.5"×3.2"×3.5")
REMS Puma VE	475×90×152 mm	(18.7"×3.5"×6.0")
REMS Cat ANC VE	435×80×135 mm	(17.1"×3.2"×5.3")
REMS Akku-Cat ANC VE	435×90×190 mm	(17.1"×3.5"×7.5")

1.8. Weights

REMS Tiger ANC	3.0 kg (6.6 lb)
REMS Tiger ANC VE	3.0 kg (6.6 lb)
REMS Tiger ANC SR	3.1 kg (6.8 lb)
REMS Tiger ANC pneumatic	3.8 kg (8.4 lb)
REMS Puma VE	3.8 kg (8.4 lb)
REMS Cat ANC VE	3.0 kg (6.6 lb)
REMS Akku-Cat ANC VE (with battery)	3.5 kg (7.7 lb)
REMS Battery Li-Ion 18 V, 2,6 Ah	0.6 kg (2.2 lb)
REMS Battery Li-Ion 18 V, 3,5 Ah	0.6 kg (2.2 lb)
Guide support 1/16" – 2"	1,0 kg (2,2 lb)

Guide support 2½" – 4"
Guide support 5" – 6"

1,7 kg (3,7 lb)
2,7 kg (6,0 lb)

1.9. Noise information

Sound pressure level	
REMS Tiger/Cat	96 dB(A)
REMS Puma	87 dB(A)
Sound capacity level	
REMS Tiger/Cat	107 dB(A)
REMS Puma	98 dB(A)
Uncertainty K = 3 dB	

1.10. Vibrations

Weighted effective value of acceleration:

all REMS reciprocating saws	
Sawing chipboard	18.3 m/s ² K = 3.3 m/s ²
Sawing wooden beam	28.3 m/s ² K = 2.4 m/s ²

The indicated weighted effective value of acceleration has been measured against standard test procedures and can be used by way of comparison with another device. The indicated weighted effective value of acceleration can also be used as a preliminary evaluation of the exposure.

⚠ CAUTION

The indicated weighted effective value of acceleration can differ during operation from the indicated value, dependent on the manner in which the device is used. Dependent upon the actual conditions of use (periodic duty) it may be necessary to establish safety precautions for the protection of the operator.

2. Preparations for Use

2.1. Electrical connection

Note the mains voltage! Before connecting the REMS reciprocating saw or the rapid charger, check whether the voltage given on the rating plate corresponds to the mains voltage. On building sites, in a wet environment, indoors and outdoors or under similar installation conditions, only operate the power tool on the mains with a fault current protection switch (FI switch) which interrupts the power supply as soon as the leakage current to earth exceeds 30 mA for 200 ms. When using an extension lead, a cable cross section suitable for the power tool must be chosen. The extension lead must be approved for the protection class specified in 1.5 Electrical data.

Rechargeable batteries

NOTICE

Charge the battery before inserting it into the REMS Akku-Cat ANC VE! Always insert the battery (13) vertically into the REMS Akku-Cat ANC VE or rapid charger until it snaps in audibly. If inserted at an angle it can cause damage to the contacts and result in a short circuit which damages the battery.

Total discharging by undervoltage

The Li-Ion batteries may not drop below a minimum voltage because otherwise the battery could be damaged by "total discharge". The cells of the REMS Li-Ion battery are delivered pre-charged to approx. 40 %. Therefore the Li-Ion batteries must be charged before use and recharged regularly. Failure to observe this regulation of the cell manufacturer can lead to damage to the Li-Ion battery by total discharging.

Total discharging due to storage

If a relatively low charged Li-Ion battery is stored, self discharging can lead to total discharge damage of the battery after longer storage. Li-Ion batteries must therefore be charged before storing and recharged every six months at the latest and charged again before use.

NOTICE

Charge the battery before use. Recharge Li-Ion batteries regularly to avoid their total discharge. The rechargeable battery will be damaged by total discharge.

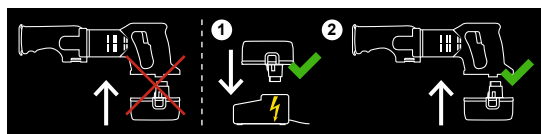

Only use a REMS rapid charger for charging. New Li-Ion batteries and Li-Ion batteries which have not been used for a long time only reach full capacity after several charges.

Rapid charger Li-ion/NiCd (Art. No. 571560)

The left control lamp lights up and remains green when the mains plug is plugged in. If a battery is inserted in the REMS rapid charger, the green control lamp flashes to indicate that the battery is charging. The green light stops flashing and remains on to signal that the battery is fully charged. If the red control lamp flashes, the battery is defective. If the red control lamp comes on and remains on, this indicates that the temperature of the rapid charger and / or the battery is outside the permissible range of 0°C to +45°C (32°F – +113°F).

NOTICE

The REMS rapid chargers are not suitable for outdoor use.

2.2. Sawing with guide holder (2) (right-angled sawing)

⚠ WARNING

Pull out the mains plug or remove the battery before fitting/removing the guide holder!

Push the bearing pin (3) of the guide holder (2) into the REMS reciprocating saw from the side so that the limit pin of the guide holder runs in the longitudinal slit in the REMS reciprocating saw.

NOTICE

The guide holder must be used to achieve **right-angled** saw cuts because exact right-angled positioning and guiding of the REMS reciprocating saw is not possible by hand.

2.3. Hand-guided sawing

The REMS reciprocating saw is used without a guide holder (2). It must be pressed forcefully against the material when sawing so that the support shoe (6) is constantly in contact with the material being sawn. The material to be sawn must be secured against being flung away.

2.4. Selecting the suitable saw blade

In your own interest, use only REMS quality saw blades for all REMS reciprocating saws otherwise your warranty rights will be voided!

REMS special saw blades 2"/140-2.5 or 2"/140-3.2, 4"/200-3.2 and 6"/260-3.2 (Fig. 8) for all REMS Tiger models

Developed especially for REMS Tiger. Absolutely essential for right-angled sawing and fast disassembly of steel pipes with force-transmitting guide holder. This produces multiple thrust pressure by a five-fold force-transmitting leverage. REMS special saw-blades with double-sided hinge with extra wide clamping surface for exact seat, extra thick, rigid and unbendable for high stability. Coarse, corrugated teeth for fast cutting. Much longer service life. Normal saw blades with one-sided hinge are useless for right-angled sawing with a guide holder because they break at the clamping point due to high thrust pressure.

REMS universal saw blade 100/150/200/300 (Fig. 8) for all REMS Tiger, REMS Cat models

For free-hand sawing and sawing with force-transmitting guide holder. Only 1 REMS universal saw blade for all sawing work instead of many different saw blades. Tenacious material, highly flexible, also for wall-flush sawing. Double-sided hinge with extra wide clamping surface for exact seat and high stability. Alternating tooth pitch (combi-teeth), very highly hardened in the teeth area. Excellent sawing performance and very long service life as a result. Also for materials that are difficult to cut, e.g. stainless steel pipes, hard cast iron pipes etc. and for sawing wood with nails, pallets. Normal saw blades with one-sided hinge are useless for the high thrust pressure when sawing with a guide holder; they break at the clamping point.

REMS saw blades for all REMS reciprocating saws

For special sawing work with metals, wood, building materials and plastics numerous REMS saw blades of different shape, length and tooth pitch with conventional (one-sided) hinge are available: See saw blade table Fig. 8.

2.5. Fitting the saw blade

⚠ WARNING

Pull out the mains plug or remove the battery before fitting/removing the saw blade!

All REMS Tiger, REMS Cat models (Fig. 2 and Fig. 3)

Do not place the REMS reciprocating saw on the **anti-kink sleeve** of the connecting lead to fit the REMS saw blade, otherwise it will be damaged! Loosen the clamping screw (9) of the saw blade pressure piece (4) until the saw blade can be inserted over the centring pin. The REMS special saw blade and the REMS universal saw blade are between the two arms of the U-shaped saw blade pressure piece (Fig. 2). REMS saw blades with conventional (single) tang must lie within the recess in the base of the saw blade pressure piece (Fig. 3). Screw the saw blade pressure piece **tight** with the clamping screw (9) otherwise the centring pin will be damaged or sheared off. The centring pin does not have the task of holding the saw blade. This is done exclusively by clamping with the clamping screw (9). If the clamping screw (9) can no longer be tightened because its socket head or the Allen key is worn, the centring pin shears off. Therefore renew a worn clamping screw (9) and Allen key in good time.

REMS Puma VE (Fig. 5)

Do not place the REMS reciprocating saw on the **anti-kink sleeve** of the connecting lead to fit the REMS saw blade, otherwise it will be damaged! Swing up the saw blade clamping lever (14) by hand and hold it. Insert the saw blade (5) either with the teeth facing down or turned 180° facing up. Release the saw blade clamping lever (14), this is spring-loaded and clamps the saw blade automatically. Check the saw blade (5) for tight fit. The saw blade turned upwards allows sawing cuts near to a surface (Fig. 7.)

2.6. Setting the length-adjustable support shoe, only REMS Puma VE (Fig. 6.)

⚠ WARNING

Pull out the mains plug or remove the battery before adjusting the length-adjustable, tiltable support shoe (6)!

Take the Allen key out of the holder (15) and undo the two clamping screws (16). The tiltable support shoe (6) can be adjusted steplessly by 40 mm in longitudinal direction. Set the desired position, tighten the clamping screws

(16), insert the Allen key in the holder (15). This adjustment possibility allows better utilisation of partially blunt saw blades and prevents the tip of the saw blade from hitting a wall/inside of a pipe (take saw blade stroke into consideration).

3. Operation



Use eye protection



Use a respirator



Use ear protection

⚠ WARNING

Suitable dust extractors, a respirator and disposable overalls must be used for work which could produce health hazardous dusts. Observe the national regulations.

REMS Tiger ANC: Switch on/off with on/off safety switch (7).

REMS "VE" reciprocating saws: Stepless electronic stroke speed control by variable pressure on the stepless safety switch (accelerator switch) (10).

REMS Tiger ANC SR: Stepless electronic stroke speed control. Preselection of the desired number of strokes at the thumbwheel (12). Switch on/off with on/off safety switch (7).

REMS Tiger ANC pneumatic: To overcome the on lock, first press down the latch of the lever (11) and then the lever. The number of strokes is controlled by pressing the lever with latch (11) appropriately.

3.1. Work procedure for sawing with a guide holder

⚠ WARNING

Only hold the REMS reciprocating saw by the insulated handles ("A") (Fig. 1), not on the guide holder (2), when performing work where the tool can come into contact with concealed electric cables or its own power cable. Contact with a live cable can also put metal tools or the guide holder under voltage and lead to electric shock.

NOTICE

Only use REMS special saw blades or REMS universal saw blades (see 2.4.). Normal saw blades with one-sided hinge are useless for right-angled sawing with a guide holder because they break at the clamping point due to high thrust pressure.

Fit the guide holder as described in 2.2. Place the REMS reciprocating saw with guide holder on the pipe so that the clamping spindle with toggle (1) is vertical. Tighten the clamping spindle. Press the switch (7 or 10) at the same time as grasping the motor handle or actuate the lever with latch (11) and pull up the REMS reciprocating saw until the pipe or profile is sawn through. The start of sawing can be improved especially with large diameters (e.g. 4") by not switching on the REMS reciprocating saw until the saw blade is already in contact with the pipe. Make sure that the prism of the guide holder is always kept free from chips, otherwise the right-angled cut will be impaired. To achieve optimum sawing speed and to preserve the saw blade, only select **medium** thrust pressure. Heavy thrust pressure does not increase the sawing speed! REMS Tiger ANC is equipped with an overload protection (8). This is triggered when the thrust pressure is too great; the button jumps out slightly and the REMS reciprocating saw stops. After a few seconds the overload protection can be pushed back in and the REMS reciprocating saw can be switched back on.

3.2. Work procedure for hand-guided sawing

⚠ WARNING

Only hold the REMS reciprocating saw by the insulated handles ("A") (Fig. 1) when performing work where the tool can come into contact with concealed electric cables or its own power cable. Contact with a live cable can also put metal tools under voltage and lead to electric shock.

For straight or curved cuts press the tiltable support shoe (6) forcefully against the material so that the tiltable support shoe (6) is constantly in contact with the material to be sawn. Switch on the REMS reciprocating saw. Only use sharp and flawless saw blades. Even thrust pressure reduces the risk of accident and is kind on the REMS reciprocating saw and the saw blade. Always feed the connecting lead back away from the REMS reciprocating saw. Keep the REMS reciprocating saw pressed forcefully against the material to be sawn during sawing. If the saw blade jams whilst sawing, switch off the REMS reciprocating saw, widen the sawn cleft with a suitable tool and pull out the saw blade.

For plunge-cut sawing in material that is not too hard, e.g. wood, plastic, plastic pipes or alloy pipes, the saw blade can be plunged carefully into a surface whilst sawing (Fig. 4). Use a short saw blade. Place the switched off REMS reciprocating saw with the bottom edge of the tiltable support shoe (6) and the tip of the saw blade at the cutting point, switch on the REMS reciprocating saw and plunge the saw slowly sawing into the material. Preferably use REMS reciprocating saws with stepless electronic stroke speed control. In harder material, e.g. metal, an appropriately large hole for the saw blade should be drilled for the sawing start.

3.3. Lubricants

Do not use lubricants for normal sawing work. These hinder the ejection of chips from the sawing chase and therefore reduce the useful life of the saw blade.

REMS Spezial or REMS Sanitol for cooling and lubrication should be used exclusively for sawing stainless steel and hard cast iron pipes. It is recommended to use REMS Tiger ANC SR and one of the REMS universal saw blades 561003 ... 561006. The guide holder is absolutely essential for right-angled sawing (see 2.2.).

3.4. Low discharge protection

REMS Akku-Cat ANC VE is equipped with low discharge protection for the rechargeable battery. This switches off the drive machine as soon as the battery needs to be recharged. In this case remove the battery and charge with the REMS rapid charger.

4. Maintenance

⚠ WARNING

Before any repair work, pull the mains plug or remove the battery!

4.1. Maintenance

The REMS reciprocating saws are maintenance-free. The gear runs in a life-long grease filling and therefore needs no lubrication. Keep the saw blade holder clean. Remove chips from the housing of the saw blade holder. Remove water/moisture from the housing of the saw blade holder after every use. Lightly lubricate the saw blade holder and saw blade clamping lever (14) with machine oil (only REMS Puma VE). Change a defective locking screw (9) (except REMS Puma VE). Clean plastic parts (e.g. housing, batteries) only with the REMS CleanM (Art. No. 140119) or a mild soap and a damp cloth. Do not use household cleaners. These often contain chemicals which can damage the plastic parts. Never use petrol, turpentine, thinner or similar products for cleaning.

Make sure that liquids never get inside the REMS reciprocating saw. Never immerse the REMS reciprocating saw in liquid.

4.2. Inspection/Serviceing

⚠ WARNING

Before any repair work, pull the mains plug or remove the battery! This work may only be performed by qualified personnel.

The REMS reciprocating saws with universal motor have carbon brushes. These are subject to wear and must therefore be checked and changed by qualified specialists or an authorised REMS customer service workshop from time to time.

5. Faults

5.1. Fault: REMS reciprocating saw stops during sawing.

Cause:

- Feeding pressure too high.
- Blunt saw blade (5).
- Unsuited saw blade (5).
- Overload protection (8) has activated (REMS Tiger ANC).
- Worn carbon brushes.

- Too low operating pressure (REMS Tiger ANC pneumatic).

- Too little air supplied by the compressor (REMS Tiger ANC pneumatic).
- Battery (13) depleted (REMS Akku-Cat ANC VE).

Remedy:

- Reduce feeding pressure.
- Change the saw blade.
- Choose a suited saw blade (see 2.4. and Fig. 8).
- Wait a few seconds then press the button of the overload protection.
- Have the carbon brushes changed by qualified personnel or an authorised REMS customer service workshop.
- Increase operating pressure. Select the compressor according to the technical data 1.6.
- Select the compressor according to the technical data 1.6.
- Charge the battery with the Li-Ion/Ni-Cd rapid charger or change the battery.

5.2. Fault: No right-angled cut when sawing pipes with guide holder (2).

Cause:

- Feeding pressure too high.
- Unsuited saw blade (5).
- Blunt saw blade (5).
- Prism of the guide holder (2) soiled (chips!).

Remedy:

- Reduce feeding pressure.
- Choose a suited saw blade (see 2.4. and Fig. 8).
- Change the saw blade.
- Clean the prism.

5.3. Fault: REMS reciprocating saw does not start.

Cause:

- Overload protection has activated (REMS Tiger ANC).
- Mains lead defective.

- Battery (13) depleted (REMS Akku-Cat ANC VE).
- REMS reciprocating saw defective.

Remedy:

- Wait a few seconds then press the button of the overload protection.
- Have the mains lead replaced by qualified personnel or an authorised REMS customer service workshop.
- Charge the battery with the Li-Ion/Ni-Cd rapid charger or change the battery.
- Have the REMS reciprocating saw inspected/repared by an authorised REMS customer service workshop.

5.4. Fault: Centring pin shears off, saw blade (5) cannot be clamped securely enough (REMS Tiger and REMS Cat all models).

Cause:

- Clamping screw (9) worn.
- Allen key worn (see 2.5.).

Remedy:

- Change the clamping screw and/or centring pin.
- Change the Allen key.

6. Disposal

REMS reciprocating saws may not be thrown into the domestic waste at the end of use. They must be disposed of properly by law.

7. Manufacturer's Warranty

The warranty period shall be 12 months from delivery of the new product to the first user. The date of delivery shall be documented by the submission of the original purchase documents, which must include the date of purchase and the designation of the product. All functional defects occurring within the warranty period, which are clearly the consequence of defects in production or materials, will be remedied free of charge. The remedy of defects shall not extend or renew the warranty period for the product. Damage attributable to natural wear and tear, incorrect treatment or misuse, failure to observe the operational instructions, unsuitable operating materials, excessive demand, use for unauthorized purposes, interventions by the customer or a third party or other reasons, for which REMS is not responsible, shall be excluded from the warranty. Services under the warranty may only be provided by customer service stations authorized for this purpose by REMS. Complaints will only be accepted if the product is returned to a customer service station authorized by REMS without prior interference in an unassembled condition. Replaced products and parts shall become the property of REMS.

The user shall be responsible for the cost of shipping and returning the product.

The legal rights of the user, in particular the right to make claims against the seller under the warranty terms, shall not be affected. This manufacturer's warranty only applies for new products which are purchased in the European Union, in Norway or in Switzerland.

This warranty is subject to German law with the exclusion of the United Nations Convention on Contracts for the International Sales of Goods (CISG).

8. Spare parts lists

For spare parts lists, see www.rems.de → Downloads → Parts lists.

Traduction de la notice d'utilisation originale

Fig. 1-3

1	Vis de serrage avec poignée	9	Vis de fixation
2	Guide	10	Interrupteur variateur à bouton-poussoir de sécurité (interrupteur d'accélération)
3	Axe du guide	11	Levier avec verrouillage
4	Bloc de pression	12	Molette de réglage
5	Lame de scie	13	Accu
6	Pied d'appui basculant (longueur réglable en continu sur REMS Puma VE)	14	Levier de serrage de la lame de scie (sur REMS Puma VE uniquement)
7	Interrupteur marche/arrêt à bouton-poussoir de sécurité	15	Support pour clé mâle six pans
8	Disjoncteur de protection (sur REMS Tiger ANC uniquement)	16	Vis de fixation
		«A»	Surfaces de poignée isolées

Avertissements de sécurité généraux

⚠ AVERTISSEMENT

Lire tous les avertissements de sécurité et toutes les instructions. Ne pas suivre les avertissements et instructions peut donner lieu à un choc électrique, un incendie et/ou une blessure sérieuse.

Conserver tous les avertissements et toutes les instructions pour pouvoir s'y reporter ultérieurement.

Le terme «outil» dans les avertissements fait référence à votre outil électrique alimenté par le secteur (avec cordon d'alimentation) ou votre outil fonctionnant sur batterie (sans cordon d'alimentation).

1) Sécurité de la zone de travail

- Conservé la zone de travail propre et bien éclairée. Les zones en désordre ou sombres sont propices aux accidents.
- Ne pas faire fonctionner les outils électriques en atmosphère explosive, par exemple en présence de liquides inflammables, de gaz ou de poussières. Les outils électriques produisent des étincelles qui peuvent enflammer les poussières ou les fumées.
- Maintenir les enfants et les personnes présentes à l'écart pendant l'utilisation de l'outil. Les distractions peuvent vous faire perdre le contrôle de l'outil.

2) Sécurité électrique

- Il faut que les fiches de l'outil électrique soient adaptées au socle. Ne jamais modifier la fiche de quelque façon que ce soit. Ne pas utiliser d'adaptateurs avec des outils à branchement de terre. Des fiches non modifiées et des socles adaptés réduiront le risque de choc électrique.
- Éviter tout contact du corps avec des surfaces reliées à la terre telles que les tuyaux, les radiateurs, les cuisinières et les réfrigérateurs. Il existe un risque accru de choc électrique si votre corps est relié à la terre.
- Ne pas exposer les outils à la pluie ou à des conditions humides. La pénétration d'eau à l'intérieur d'un outil augmentera le risque de choc électrique.
- Ne pas maltraiter le cordon. Ne jamais utiliser le cordon pour porter, tirer ou débrancher l'outil. Maintenir le cordon à l'écart de la chaleur, du lubrifiant, des arêtes ou des parties en mouvement. Des cordons endommagés ou emmêlés augmentent le risque de choc électrique.
- Lorsqu'on utilise un outil à l'extérieur, utiliser un prolongateur adapté à l'utilisation extérieure. L'utilisation d'un cordon adapté à l'utilisation extérieure réduit le risque de choc électrique.
- Si l'usage d'un outil dans un emplacement humide est inévitable, utiliser une alimentation protégée par un dispositif à courant résiduel résiduel (RCD). L'usage d'un RCD réduit le risque de choc électrique.

3) Sécurité des personnes

- Rester vigilant, regarder ce que vous êtes en train de faire et faire preuve de bon sens dans votre utilisation de l'outil. Ne pas utiliser un outil lorsque vous êtes fatigué ou sous l'emprise de drogues, d'alcool ou de médicaments. Un moment d'inattention en cours d'utilisation d'un outil peut entraîner des blessures graves des personnes.
- Utiliser un équipement de sécurité. Toujours porter une protection pour les yeux. Les équipements de sécurité tels que les masques contre les poussières, les chaussures de sécurité antidérapantes, les casques ou les protections acoustiques utilisés pour les conditions appropriées réduiront les blessures de personnes.
- Éviter tout démarrage intempestif. S'assurer que l'interrupteur est en position arrêt avant de brancher l'outil au secteur et/ou au bloc de batteries, de le ramasser ou de le porter. Porter les outils en ayant le doigt sur l'interrupteur ou brancher des outils dont l'interrupteur est en position marche est source d'accidents.
- Retirer toute clé de réglage avant de mettre l'outil en marche. Une clé laissée fixée sur une partie tournante de l'outil peut donner lieu à des blessures de personnes.
- Ne pas se précipiter. Garder une position et un équilibre adaptés à tout moment. Cela permet un meilleur contrôle de l'outil dans des situations inattendues.
- S'habiller de manière adaptée. Ne pas porter de vêtements amples ou de bijoux. Garder les cheveux, les vêtements et les gants à distance des parties en mouvement. Des vêtements amples, des bijoux ou les cheveux longs peuvent être pris dans des parties en mouvement.
- Si des dispositifs sont fournis pour le raccordement d'équipements pour l'extraction et la récupération des poussières, s'assurer qu'ils sont connectés

et correctement utilisés. Utiliser des collecteurs de poussière peut réduire les risques dus aux poussières.

4) Utilisation et entretien de l'outil électrique

- Ne pas forcer l'outil. Utiliser l'outil adapté à votre application. L'outil adapté réalisera mieux le travail et de manière plus sûre au régime pour lequel il a été construit.
- Ne pas utiliser l'outil si l'interrupteur ne permet pas de passer de l'état de marche à arrêt et vice versa. Tout outil qui ne peut pas être commandé par l'interrupteur est dangereux et il faut le réparer.
- Débrancher la fiche de la source d'alimentation en courant et/ou le bloc de batteries de l'outil avant tout réglage, changement d'accessoires ou avant de ranger l'outil. De telles mesures de sécurité préventives réduisent le risque de démarrage accidentel de l'outil.
- Conserver les outils à l'arrêt hors de la portée des enfants et ne pas permettre à des personnes ne connaissant pas l'outil ou les présentes instructions de le faire fonctionner. Les outils sont dangereux entre les mains d'utilisateurs novices.
- Observer la maintenance de l'outil. Vérifier qu'il n'y a pas de mauvais alignement ou de blocage des parties mobiles, des pièces cassées ou toute autre condition pouvant affecter le fonctionnement de l'outil. En cas de dommages, faire réparer l'outil avant de l'utiliser. De nombreux accidents sont dus à des outils mal entretenus.
- Garder affûtés et propres les outils permettant de couper. Des outils destinés à couper correctement entretenus avec des pièces coupantes tranchantes sont moins susceptibles de bloquer et sont plus faciles à contrôler.
- Utiliser l'outil, les accessoires et les lames etc., conformément à ces instructions, en tenant compte des conditions de travail et du travail à réaliser. L'utilisation de l'outil pour des opérations différentes de celles prévues pourrait donner lieu à des situations dangereuses.

5) Utilisation des outils fonctionnant sur batteries et précautions d'emploi

- Ne recharger qu'avec le chargeur spécifié par le fabricant. Un chargeur qui est adapté à un type de bloc de batteries peut créer un risque de feu lorsqu'il est utilisé avec un autre type de bloc de batteries.
- N'utiliser les outils qu'avec des blocs de batteries spécifiquement désignés. L'utilisation de tout autre bloc de batteries peut créer un risque de blessure et de feu.
- Lorsqu'un bloc de batteries n'est pas utilisé, le maintenir à l'écart de tout autre objet métallique, par exemple trombones, pièces de monnaie, clés, clous, vis ou autres objets de petite taille qui peuvent donner lieu à une connexion d'une borne à une autre. Le court-circuitage des bornes d'une batterie entre elles peut causer des brûlures ou un feu.
- Dans de mauvaises conditions, du liquide peut être éjecté de la batterie; éviter tout contact. En cas de contact accidentel, nettoyer à l'eau. Si le liquide entre en contact avec les yeux, rechercher en plus une aide médicale. Le liquide éjecté des batteries peut causer des irritations ou des brûlures.

6) Maintenance et entretien

- Faire entretenir l'outil par un réparateur qualifié utilisant uniquement des pièces de rechange identiques. Cela assurera que la sécurité de l'outil est maintenue.

Avertissements de sécurité pour scies sabres REMS

⚠ AVERTISSEMENT











Lire tous les avertissements de sécurité et toutes les instructions. Ne pas suivre les avertissements et instructions peut donner lieu à un choc électrique, un incendie et/ou une blessure sérieuse.

Conserver tous les avertissements et toutes les instructions pour pouvoir s'y reporter ultérieurement.

- Saisir l'outil électrique au niveau des surfaces de poignée isolées («A») pour exécuter les travaux lors desquels l'outil utilisé risque de toucher des câbles électriques cachés ou le câble secteur de l'outil. Le contact d'un câble sous tension peut également mettre des appareils métalliques sous tension et provoquer une décharge électrique.
- Tenir fermement l'outil électrique en le saisissant des deux mains et veiller à adopter une position sûre. Il est plus sûr de guider l'outil électrique des deux mains.
- Utiliser un équipement de protection individuelle (lunettes de protection, etc.). Pendant le sciage, la sciure chaude est projetée de tous les côtés. Tenir à l'écart les tierces personnes.
- Tenir compte du fait que le sciage peut générer des poussières nocives pour la santé. Le cas échéant, utiliser un aspirateur, un masque de protection respiratoire et des vêtements à usage unique adaptés. Respecter les réglementations nationales.
- Utiliser des détecteurs appropriés pour vérifier qu'il n'y a pas de câbles ni de conduites d'alimentation cachés ou consultez l'entreprise de distribution locale. Le contact de câbles électriques peut provoquer un incendie ou une décharge électrique. Les conduites de gaz endommagées peuvent conduire à une explosion. Les conduites d'eau endommagées causent des dommages matériels et peuvent provoquer une décharge électrique.
- Si une conduite d'eau est endommagée, veiller à ce que l'eau ne pénètre pas dans le moteur. Risque de décharge électrique.
- Fixer correctement la pièce à scier. Ne pas soutenir la pièce avec la main ou le pied. Risque de blessure.
- Sécuriser la pièce à scier. Une pièce maintenue par des dispositifs de serrage ou un étau est mieux sécurisée qu'à la main.

- **Ne pas toucher d'objets ni le sol lorsque la scie est en marche.** Risque de choc en retour.
- **Écarter les mains de la zone de sciage.** Ne pas placer les mains sous la pièce à scier. Risque de blessure au contact de la lame de scie.
- **Pendant le sciage, écarter les substances facilement inflammables de la sciure chaude.** Risque d'incendie.
- **Veiller à ce que le pied d'appui basculant (6) soit toujours appliqué contre la pièce à scier pendant le sciage.** La lame de scie risque de se coincer et de provoquer une perte de contrôle de l'outil électrique.
- **Arrêter l'outil électrique à la fin du sciage et ne retirer la lame de scie de la pièce sciée que lorsque la lame est immobilisée.** Ceci permet d'éviter un choc en retour et de poser l'outil électrique en toute sécurité.
- **Utiliser uniquement des lames de scie en parfait état.** Les lames de scie déformées ou émoussées risquent de casser ou de provoquer un choc en retour.
- **Ne pas freiner la lame de scie par une pression latérale après avoir arrêté l'outil électrique.** La lame de scie risque d'être endommagée, de casser ou de provoquer un choc en retour.
- **Attendre jusqu'à ce que l'outil électrique soit immobilisé avant de le poser.** L'outil électrique risque de se coincer et de provoquer une perte de contrôle de l'outil électrique.
- **Débrancher le ficheur secteur ou, le cas échéant, retirer l'accu avant le montage/démontage de la lame de scie.** Risque de blessure.
- **Débrancher le ficheur secteur ou, le cas échéant, retirer l'accu avant de régler le pied d'appui.** Risque de blessure.
- **Les enfants et les personnes qui, en raison de leurs facultés physiques, sensorielles ou mentales ou de leur manque d'expérience ou de connaissances, sont incapables d'utiliser l'appareil en toute sécurité ne sont pas autorisés à utiliser cet outil sans surveillance ou sans instructions d'une personne responsable de leur sécurité.** L'utilisation présente sinon un risque d'erreur de manipulation et de blessures.
- **Ne confier l'appareil qu'à des personnes ayant reçu les instructions nécessaires.** L'utilisation de l'outil électrique est interdite aux jeunes de moins de 16 ans, sauf si elle est nécessaire à leur formation professionnelle et qu'elle a lieu sous surveillance d'une personne qualifiée.
- **Vérifier régulièrement que le câble de raccordement de l'appareil et les rallonges ne sont pas endommagés.** Faire remplacer les câbles endommagés par des professionnels qualifiés ou par une station S.A.V. agréé REMS.
- **N'utiliser que des rallonges autorisées et portant un marquage correspondant.** Les rallonges doivent avoir une section de câble suffisante et au moins le degré de protection indiqué au point 1.5. **Caractéristiques électriques.** Utiliser un câble d'une section de 1,5 mm² pour les rallonges d'une longueur inférieure à 10 m, et un câble d'une section de 2,5 mm² pour les rallonges de 10 à 30 m.

Explication des symboles

-  Danger de degré moyen pouvant entraîner des blessures graves (irréversibles), voire mortelles en cas de non-respect des consignes.
-  Danger de degré faible pouvant entraîner de petites blessures (réversibles) en cas de non-respect des consignes.
-  Danger pouvant entraîner des dommages matériels sans risque de blessure (il ne s'agit pas d'une consigne de sécurité).
-  Lire la notice d'utilisation avant la mise en service
-  Protection obligatoire de la vue
-  Protection obligatoire des voies respiratoires
-  Protection obligatoire de l'ouïe
-  Outil électrique répondant aux exigences de la classe de protection II
-  Élimination en respect de l'environnement
-  Marquage de conformité CE

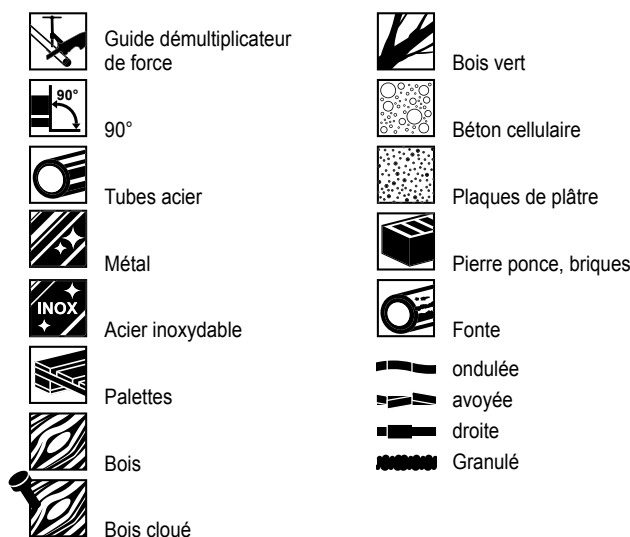

1. Caractéristiques techniques

Utilisation conforme

AVERTISSEMENT

Les scies sabres REMS sont prévues pour scier, avec des lames de scie appropriées, divers matériaux tels que tubes en acier, tubes en acier inoxydable, tubes en fonte, profilés métalliques, bois, bois cloué, palettes, matériaux de construction et matières plastiques et pour le sciage en plongée de matériaux pas trop durs. Toute autre utilisation est non conforme et donc interdite.

1.1. Fourniture

REMS Tiger ANC/VE/SR/pneumatic : machine d'entraînement, clé mâle six pans, guide jusqu'à 2", 2 lames de scie spéciales REMS jusqu'à 2"/140-3,2, coffret métallique, notice technique

REMS Puma VE : machine d'entraînement, clé mâle six pans, 1 lame de scie REMS 210-1,8/2,5, coffret métallique, notice technique

REMS Cat ANC VE : machine d'entraînement, clé mâle six pans, 1 lame de scie universelle REMS 150-1,8/2,5, coffret métallique, notice technique

REMS Akku-Cat ANC VE : machine d'entraînement, accu, chargeur rapide, clé mâle six pans, 1 lame de scie universelle REMS 150-1,8/2,5, coffret, notice technique

1.2. Codes

REMS Tiger ANC machine d'entraînement	560000
REMS Tiger ANC VE machine d'entraînement	560008
REMS Tiger ANC SR machine d'entraînement	560001
REMS Tiger ANC pneumatic machine d'entraînement	560002
REMS Puma VE machine d'entraînement	560003
REMS Cat ANC VE machine d'entraînement	560004
REMS Akku-Cat ANC VE machine d'entraînement Li-Ion	560009
Accu Li-Ion 18 V, 2,6 Ah	565215
Accu Li-Ion 18 V, 3,5 Ah	565218
Chargeur rapide Li-Ion/Ni-Cd	571560
Guide 1/16" – 2"	563000
Guide 2 1/2" – 4"	563100
Guide 5" – 6"	563200
Support double	543100
Capuchon de protection du guide pour le serrage de matériel à paroi mince	563008
Coffret métallique	566051
REMS CleanM	140119

1.3. Domaine d'application

Sciage à angle droit avec REMS Tiger ANC/VE/SR/pneumatic :

Avec guide 563000 et lame de scie spéciale REMS 561001, 561007 : tubes (également avec revêtement plastique) 1/16" – 2"

Avec guide 563100 et lame de scie spéciale 561002 : tubes (également avec revêtement plastique) 2 1/2" – 4"

Avec guide 563200 et lame de scie spéciale 561008 : tubes (également avec revêtement plastique) 5" – 6"

REMS Tiger ANC SR avec guide et lame de scie universelle REMS 561005, 561003 tubes en acier inoxydable 1/16" – 2" ou 2 1/2" – 4"

Sciage à main libre avec toutes les scies sabres REMS :

Avec lames de scie universelles REMS et lames de scie REMS : tubes en acier et autres profilés métalliques, Ø ≤ 6", ≤ 250 mm bois, bois cloué, palettes, matériaux de construction, matières plastiques ≤ 250 mm

1.4. Nombre de courses (régime à vide)

REMS Tiger ANC	2400 min ⁻¹
REMS Tiger ANC VE (réglage continu)	0 ... 2400 min ⁻¹
REMS Tiger ANC SR (réglage continu)	700 ... 2200 min ⁻¹
REMS Tiger ANC 48 V	1300 min ⁻¹
REMS Tiger ANC pneumatic (réglage continu)	0 ... 1700 min ⁻¹
REMS Puma VE (réglage continu)	0 ... 2800 min ⁻¹
REMS Cat ANC VE (réglage continu)	0 ... 2400 min ⁻¹
REMS Akku-Cat ANC VE (réglage continu)	0 ... 1800 min ⁻¹

1.5. Caractéristiques électriques

REMS Tiger ANC/VE,	230 V; 50–60 Hz; 1050 W; 5 A ou
REMS Cat ANC VE	110 V; 50–60 Hz; 1050 W; 10 A ou
	48 V; 750 W; 16,5 A
	antiparasitage
Classe de protection	II, double isolation
REMS Tiger ANC SR	230 V; 50–60 Hz; 1400 W; 6,4 A ou
	110 V; 50–60 Hz; 1400 W; 12,8 A
	antiparasitage
Classe de protection	II, double isolation
REMS Puma VE	230 V; 50–60 Hz; 1300 W; 6 A
	antiparasitage
Classe de protection	II, double isolation
REMS Akku-Cat ANC VE	18 V=; 30 A
Chargeur rapide	Input 230 V~; 50–60 Hz; 65 W
Li-Ion/Ni-Cd	Output 10,8–18 V=

1.6. Alimentation en air comprimé REMS Tiger ANC pneumatic

Pression de service nécessaire	0,6 MPa, 6 bar (85 psi)
Consommation d'air en régime à vide	1,6 m ³ /min (56 cf/min)
Consommation pleine charge	1,3 m ³ /min (46 cf/min)
Diamètre du tuyau d'alimentation	12–13 mm (½")
Réglage du huileur	6 à 7 gouttes/min

1.7. Dimensions

REMS Tiger ANC	455×80×90 mm	(17,9"×3,2"×3,5")
REMS Tiger ANC VE	435×80×135 mm	(17,1"×3,2"×5,3")
REMS Tiger ANC SR	490×80×90 mm	(19,3"×3,2"×3,5")
REMS Tiger ANC pneumatic	445×80×90 mm	(17,5"×3,2"×3,5")
REMS Puma VE	475×90×152 mm	(18,7"×3,5"×6,0")
REMS Cat ANC VE	435×80×135 mm	(17,1"×3,2"×5,3")
REMS Akku-Cat ANC VE	435×90×190 mm	(17,1"×3,5"×7,5")

1.8. Poids

REMS Tiger ANC	3,0 kg (6,6 lb)
REMS Tiger ANC VE	3,0 kg (6,6 lb)
REMS Tiger ANC SR	3,1 kg (6,8 lb)
REMS Tiger ANC pneumatic	3,8 kg (8,4 lb)
REMS Puma VE	3,8 kg (8,4 lb)
REMS Cat ANC VE	3,0 kg (6,6 lb)
REMS Akku-Cat ANC VE (avec accu)	3,5 kg (7,7 lb)
REMS Accu Li-Ion 18 V, 2,6 Ah	0,6 kg (2,2 lb)
REMS Accu Li-Ion 18 V, 3,5 Ah	0,6 kg (2,2 lb)
Guide 1/16" – 2"	1,0 kg (2,2 lb)
Guide 2 1/2" – 4"	1,7 kg (3,7 lb)
Guide 5" – 6"	2,7 kg (6,0 lb)

1.9. Information sonore

Niveau de pression acoustique	
REMS Tiger/Cat	96 dB(A)
REMS Puma	87 dB(A)
Niveau de la puissance acoustique	
REMS Tiger/Cat	107 dB(A)
REMS Puma	98 dB(A)
Incertitude K = 3 dB	

1.10. Vibrations

Valeur effective pondérée de l'accélération:

Toutes les scies sabres REMS		
Sciage de panneaux de particules	18,3 m/s ²	K = 3,3 m/s ²
Sciage de poutres en bois	28,3 m/s ²	K = 2,4 m/s ²

Le niveau moyen de vibrations a été mesuré au moyen d'un protocole d'essai normalisé et peut servir pour effectuer une comparaison avec un autre appareil. Le niveau moyen de vibrations peut également être utilisé pour l'évaluation de l'exposition.

⚠ ATTENTION

Le niveau moyen de vibrations est susceptible de varier en fonction des conditions d'utilisation de l'appareil. En fonction de l'utilisation effective (fonctionnement intermittent), il peut être nécessaire de prévoir des mesures spéciales de protection de l'utilisateur.

2. Mise en service

2.1. Branchement électrique

Tenir compte de la tension du réseau ! Avant le branchement de la scie sabre REMS ou du chargeur rapide, vérifier que la tension indiquée sur la

plaque signalétique correspond à celle du réseau. Sur les chantiers, dans un environnement humide, à l'intérieur ou à l'extérieur ou dans d'autres situations d'installation similaires, ne faire fonctionner l'outil électrique sur réseau qu'avec un interrupteur différentiel qui coupe l'alimentation en énergie dès que le courant de fuite qui passe à la terre dépasse 30 mA pendant 200 ms. En cas d'utilisation d'un câble de rallonge, la section du câble doit être adaptée à la puissance de l'outil électrique. Le câble de rallonge doit être homologué pour le degré de protection indiqué dans la section 1.5. Caractéristiques électriques.

Accus

AVIS

Charger l'accu avant de l'enficher dans la REMS Akku-Cat ANC VE. Toujours enficher l'accu (13) dans la REMS Akku-Cat ANC VE ou le chargeur rapide de façon bien droite, jusqu'à ce qu'il s'enclenche de manière audible. L'enfichage de l'accu en biais endommage les contacts et peut provoquer un court-circuit et endommager l'accu.

Décharge profonde due à une tension insuffisante

Pour les accus Li-Ion, la tension ne doit pas être inférieure à une valeur minimale. Sinon l'accu risque de subir une décharge profonde et d'être endommagé. À la livraison, les cellules des accus REMS Li-Ion sont chargées à environ 40%. Les accus Li-Ion doivent donc être chargés avant leur utilisation, puis être rechargés régulièrement. La non-observation de cette consigne du fabricant des cellules peut conduire à un endommagement de l'accu Li-Ion par décharge profonde.

Décharge profonde due au stockage

En cas de stockage prolongé d'un accu Li-Ion faiblement chargé, celui-ci peut subir une décharge profonde par décharge spontanée et être endommagé. Les accus Li-Ion doivent donc être chargés avant leur stockage, puis être rechargés au moins tous les six mois et avant toute utilisation.

AVIS

Charger l'accu avant de l'utiliser. Recharger régulièrement les accus Li-Ion pour éviter une décharge profonde. Une décharge profonde endommage l'accu.

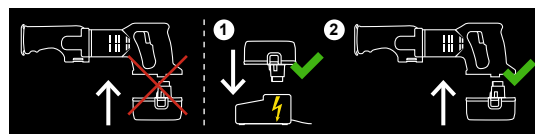

Utiliser uniquement le chargeur rapide REMS pour charger l'accu. Les accus Li-Ion neufs et stockés de façon prolongée n'atteignent leur capacité maximale qu'après plusieurs chargements.

Chargeur rapide Li-Ion/Ni-Cd (réf. 571560)

Lorsque la fiche secteur est branchée, le témoin lumineux gauche est vert et allumé en continu. Dès que l'accu est enfiché dans le chargeur rapide REMS, un témoin lumineux vert clignote. La charge de l'accu est en cours. Lorsque ce témoin lumineux vert reste allumé en continu, l'accu est chargé. Si un témoin lumineux rouge clignote, l'accu est défectueux. Si un témoin lumineux rouge est allumé en continu, la température du chargeur rapide et/ou de l'accu dépassent les limites admissibles comprises entre 0°C et +45°C (32°F – +113°F).

AVIS

Les chargeurs rapides REMS ne conviennent pas à un usage à l'extérieur.

2.2. Sciage avec guide (2) (sciage à angle droit)

⚠ AVERTISSEMENT

Avant le montage/démontage du guide, débrancher la fiche secteur ou, le cas échéant, retirer l'accu.

Introduire l'axe (3) du guide (2) dans la scie sabre REMS par le côté de sorte que le limiteur du guide coulisse dans la fente de la scie sabre REMS.

AVIS

Pour obtenir une coupe à angle droit, l'utilisation du guide est indispensable, car le guidage à main libre ne permet pas d'appliquer et de guider la scie sabre REMS parfaitement à angle droit.

2.3. Sciage à main libre

Utiliser la scie sabre REMS sans guide (2). Pendant le sciage, appliquer la scie sabre REMS contre la pièce à scier en appuyant bien, de sorte que le pied d'appui (6) soit toujours appliqué contre la pièce. Sécuriser la pièce afin qu'elle ne soit pas projetée.

2.4. Choix de la lame de scie appropriée

Pour toutes les scies sabres REMS, utiliser uniquement les lames de scie REMS de qualité. Sinon la garantie sera annulée.

Lames de scie spéciales REMS 2"/140-2,5 ou 2"/140-3,2, 4"/200-3,2 et 6"/260-3,2 (Fig. 8) pour tous les modèles REMS Tiger

Spécialement conçues pour REMS Tiger. Indispensables pour le sciage à angle droit et le démontage rapide de tubes acier avec le guide démultiplicateur de force. Ce dernier multiplie la force d'avance d'un facteur 5 de la force par effet de levier. Lames de scie spéciales REMS à talon double à surface de fixation extralarge assurant une assise exacte, particulièrement épaisses, résistant à la flexion et à la torsion pour une grande stabilité. Grosse denture ondulée pour sciage rapide. Durabilité beaucoup plus longue. Les lames de scie normales

à talon simple sont inappropriées pour le sciage à angle droit avec guide, car la grande force d'avance provoque leur rupture au niveau de la fixation.

Lames de scie universelles REMS 100/150/200/300 (Fig. 8) pour tous les modèles REMS Tiger, REMS Cat

Pour sciage à main levée et pour sciage avec guide démultiplicateur de force. Une seule lame de scie universelle REMS au lieu de plusieurs lames différentes. Matériau tenace et souple, haute flexibilité, également pour sciage au ras des murs. Talon double à surface de fixation extralarge assurant une assise exacte et une haute stabilité. Denture à pas variable (denture Combo), dureté particulièrement élevée au niveau des dents. De ce fait, excellente performance de coupe et très longue durabilité. Également pour matériaux dont le travail de sciage est difficile, tels que tubes en acier inoxydable, tubes en fonte dure, et pour le sciage de bois cloué et de palettes. Les lames de scie normales à talon simple sont inappropriées à la grande force d'avance appliquée lors du sciage avec guide et cassent au niveau de la fixation.

Lames de scie REMS pour toutes les scies sabres REMS

De nombreuses lames de scie REMS de différentes formes, longueurs et dentures à talon (simple) d'usage dans le commerce sont disponibles pour les travaux de sciage spéciaux de métaux, bois, matériaux de construction et matières plastiques (voir tableau des lames de scie fig. 8).

2.5. Montage de la lame

⚠ AVERTISSEMENT

Avant le montage/démontage de la lame, débrancher la fiche secteur ou, le cas échéant, retirer l'accu.

Tous les modèles REMS Tiger, REMS Cat (fig. 2 et fig. 3)

Pour le montage de la lame REMS, **ne pas poser la scie sabre REMS sur le manchon de protection** du câble électrique afin de ne pas l'endommager. Desserrer la vis de fixation (9) du bloc de pression (4) jusqu'à ce qu'il soit possible d'introduire la lame et de la passer sur la goupille élastique de centrage. La lame de scie spéciale REMS et la lame de scie universelle REMS sont logées entre les deux bords du serre-lame en forme de U (fig. 2). Les lames de scie REMS à talon courant (d'un seul côté) doivent être placées dans le creux situé au fond du bloc de pression (fig. 3). Serrer le serre-lame à fond en serrant la vis de fixation (9) pour ne pas endommager ou faire sauter la goupille élastique de centrage. La goupille élastique de centrage ne sert pas à maintenir la lame. Celle-ci est uniquement maintenue par le serrage de la vis de fixation (9). S'il n'est plus possible de serrer la vis de fixation (9) à fond en raison de l'usure de sa tête creuse ou de la clé mâle six pans, la goupille élastique de centrage saute. Pour éviter cela, remplacer la vis de fixation (9) et la clé mâle six pans à temps lorsqu'ils sont usés.

REMS Puma VE (fig. 5)

Pour le montage de la lame, **ne pas poser la scie sur le manchon de protection** du câble électrique afin de ne pas l'endommager. Tourner le levier de serrage de la lame (14) vers le haut et le tenir avec la main. Introduire la lame (5) en tournant la denture vers le bas ou vers le haut (tournée de 180°). Relâcher le levier de serrage de la lame (14). Celui-ci est équipé d'un ressort qui serre automatiquement la lame. Vérifier que la lame (5) est bien fixée. La lame tournée vers le haut permet de scier à proximité d'une surface (fig. 7.)

2.6. Réglage de la longueur du pied d'appui (sur REMS Puma VE uniquement) (fig. 6)

⚠ AVERTISSEMENT

Avant le réglage de la longueur du pied d'appui basculant (6), débrancher la fiche secteur ou, le cas échéant, retirer l'accu.

Retirer la clé mâle six pans du support (15) et ouvrir les deux vis de fixation (16). Le pied d'appui basculant (6) est réglable en continu sur une longueur de 40 mm. Régler la longueur souhaitée, serrer les vis de fixation (16) à fond et remettre la clé mâle six pans dans le support (15). Ce réglage du pied d'appui permet de mieux utiliser les lames de scie partiellement émoussées et d'éviter que la pointe de la lame ne touche un mur ou la paroi intérieure d'un tube (tenir compte de la course de la lame).

3. Fonctionnement



Protection obligatoire de la vue



Protection obligatoire des voies respiratoires



Protection obligatoire de l'ouïe

⚠ AVERTISSEMENT

Pour les travaux pouvant générer des poussières nocives pour la santé, utiliser un aspirateur, un masque de protection respiratoire et des vêtements à usage unique adaptés. Respecter les réglementations nationales.

REMS Tiger ANC : marche/arrêt par commande de l'interrupteur marche/arrêt à bouton-poussoir de sécurité (7).

Scies sabres REMS « VE » : réglage électronique continu du nombre de courses par pression variable sur l'interrupteur à bouton-poussoir de sécurité (interrupteur d'accélération) (10).

REMS Tiger ANC SR : réglage électronique continu du nombre de courses, présélection du nombre de courses souhaité sur la molette de réglage (12),

marche/arrêt par commande de l'interrupteur marche/arrêt à bouton-poussoir de sécurité (7).

REMS Tiger ANC pneumatique : Pour surmonter le blocage de mise en marche, appuyer d'abord sur le verrouillage du levier avec verrouillage (11), puis sur le levier. Le nombre de courses se règle en fonction de la pression exercée sur le levier avec verrouillage (11).

3.1. Mode opératoire pour sciage avec guide

⚠ AVERTISSEMENT

Saisir la scie sabre REMS au niveau des surfaces de poignée isolées («A») (fig. 1), et non pas au niveau du guide (2), pour exécuter les travaux lors desquels l'outil utilisé risque de toucher des câbles électriques cachés ou le câble secteur de l'outil. Le contact d'un câble sous tension peut également mettre des appareils métalliques ou le guide sous tension et provoquer une décharge électrique.

AVIS

Utiliser uniquement des lames de scie spéciales REMS ou des lames de scie universelles REMS (voir 2.4.). Les lames de scie normales à talon simple sont inappropriées pour le sciage à angle droit avec guide, car la grande force d'avance provoque leur rupture au niveau de la fixation.

Monter le guide conformément aux instructions du point 2.2. Appliquer la scie sabre REMS avec le guide contre le tube, de sorte que la vis de serrage avec poignée (1) soit verticale. Serrer la vis de serrage. Appuyer sur l'interrupteur (7 ou 10) tout en tenant la poignée moteur ou actionner le levier avec verrouillage (11) et tirer la scie sabre REMS vers le haut jusqu'à ce que le tube ou le profilé soit sectionné. Pour faciliter l'amorçage de la coupe sur les gros diamètres en particulier (par exemple 4"), appliquer la lame de scie sur le tube avant de mettre en marche la scie sabre REMS. Veiller à ce que le berceau en V du guide soit libre de copeaux afin que la coupe soit bien réalisée à angle droit. Pour atteindre une vitesse de sciage optimale et ménager la lame, n'appliquer qu'une pression d'avance **modérée**. Une forte pression d'avance n'augmente pas la vitesse de sciage. La REMS Tiger ANC est équipée d'un disjoncteur de protection (8). Celui-ci déclenche lorsque la pression d'avance est trop forte, le bouton sort légèrement et la scie sabre REMS s'arrête. Après quelques secondes, le disjoncteur de protection peut à nouveau être enfoncé et la scie sabre REMS peut être remise en marche.

3.2. Mode opératoire pour sciage à main libre

⚠ AVERTISSEMENT

Saisir la scie sabre REMS au niveau des surfaces de poignée isolées («A») (fig. 1) pour exécuter les travaux lors desquels l'outil utilisé risque de toucher des câbles électriques cachés ou le câble secteur de l'outil. Le contact d'un câble sous tension peut également mettre des appareils métalliques sous tension et provoquer une décharge électrique.

Pour les coupes droites et les coupes en courbe, appliquer le pied d'appui basculant (6) contre la pièce à scier en appuyant bien, de sorte que le pied d'appui basculant (6) soit toujours appliqué contre la pièce. Mettre la scie sabre REMS en marche. Utiliser uniquement des lames de scie aiguisées et en parfait état. Une pression d'avance régulière réduit le risque d'accident et ménage la scie sabre REMS et la lame de scie. Toujours passer le câble électrique derrière la scie sabre REMS. Pendant le sciage, continuer d'appliquer la scie sabre REMS contre la pièce à scier en appuyant bien. Si la lame se coince pendant le sciage, arrêter la scie sabre REMS, écarter la fente avec un outil adapté et retirer la lame.

Pour le sciage en plongée dans un matériau pas trop dur tel que bois, matières plastiques, tubes plastiques et matériaux de construction légers, il est possible de plonger prudemment la lame dans la surface (fig. 4). Utiliser une lame courte. Appliquer la scie sabre REMS arrêtée en plaçant le bord inférieur du pied d'appui basculant (6) et la pointe de la lame au point de coupe, mettre la scie sabre REMS en marche et plonger la lame dans la pièce à scier en sciant lentement. Utiliser si possible une scie sabre REMS à réglage électronique continu du nombre de courses. Pour les matériaux plus durs tels que le métal, réaliser un trou de taille adaptée à la lame de scie pour préparer l'amorçage de la coupe.

3.3. Lubrifiants

Ne pas utiliser de lubrifiants pour les travaux de sciage courants. Ceux-ci empêchent que les copeaux soient éjectés de la fente et réduisent ainsi la durabilité de la lame.

Utiliser de l'huile de coupe REMS Spezial ou REMS Sanitol pour le refroidissement et la lubrification uniquement lors du sciage de tubes en acier inoxydable et en fonte dure. Il est recommandé d'utiliser la REMS Tiger ANC SR et l'une des lames de scie universelles REMS 561003 ... 561006. Pour le sciage à angle droit, utiliser impérativement le guide (voir 2.2.).

3.4. Protection contre les décharges profondes

La REMS Akku-Cat ANC VE est équipée d'une protection contre les décharges profondes de l'accu. Celle-ci arrête la machine d'entraînement dès que l'accu doit être rechargé. Dans ce cas, retirer l'accu et le charger dans le chargeur rapide REMS.

4. Maintenance

⚠ AVERTISSEMENT

Débrancher la fiche secteur ou, le cas échéant, retirer l'accu avant les travaux d'entretien !

4.1. Entretien

Les scies sabres REMS n'exigent aucun entretien. L'engrenage à graissage permanent n'exige aucune lubrification. Le porte-lame doit rester propre. Enlever la sciure du logement du porte-lame. Supprimer l'eau résiduelle/l'humidité du logement du porte-lame après chaque utilisation. Lubrifier légèrement le porte-lame et le levier de serrage de la lame (14) en utilisant une huile pour machines (uniquement REMS Puma VE). Remplacer la vis de fixation (9) défectueuse (sauf REMS Puma VE). Pour nettoyer les pièces en matières plastiques (boîtiers, accus, etc.), utiliser uniquement le nettoyant pour machines REMS CleanM (code 140119), ou du savon doux et un chiffon humide. Ne pas utiliser de produits nettoyants ménagers. Ceux-ci contiennent souvent des produits

chimiques pouvant détériorer les pièces en matières plastiques. N'utiliser en aucun cas de l'essence, de l'huile de térébenthine, des diluants ou d'autres produits similaires pour le nettoyage.

Veiller à ce qu'aucun liquide ne pénètre dans la scie sabre REMS. Ne jamais plonger la scie sabre REMS dans un liquide.

4.2. Inspection/Remise en état

⚠ AVERTISSEMENT

Débrancher la fiche secteur ou, le cas échéant, retirer l'accu avant les travaux d'entretien et de réparation ! Ces travaux doivent impérativement être exécutés par des professionnels qualifiés.

Les scies sabres REMS à moteur universel sont équipées de balais de charbon. Ceux-ci s'usent et doivent être contrôlés, voire remplacés de temps en temps par des professionnels qualifiés ou par une station S.A.V. agréée REMS.

5. Défauts

5.1. Défaut : La scie sabre REMS s'arrête pendant le sciage.

Cause :

- La force d'avance est trop élevée.
- La lame de scie (5) est émoussée.
- La lame de scie (5) est inappropriée.
- Le disjoncteur de surcharge (8) a été déclenché (REMS Tiger ANC).

- Les balais de charbon sont usés.

- La pression de service est trop faible (REMS Tiger ANC pneumatic).

- Le débit d'air fourni par le compresseur est trop faible (REMS Tiger ANC pneumatic).
- L'accu (13) est vide (REMS Akku-Cat ANC VE).

5.2. Défaut : Les tubes sciés avec le guide (2) ne sont pas coupés perpendiculairement (2).

Cause :

- La force d'avance est trop élevée.
- La lame de scie (5) est inappropriée.
- La lame de scie (5) est émoussée.
- Le prisme du guide (2) est encrassé (sciure !).

5.3. Défaut : La scie sabre REMS ne démarre pas.

Cause :

- Le disjoncteur de surcharge a été déclenché (REMS Tiger ANC).

- Le câble de raccordement est défectueux.

- L'accu (13) est vide (REMS Akku-Cat ANC VE).
- La scie sabre REMS est défectueuse.

5.4. Défaut : La tige de centrage cisaille. Le serrage de la lame de scie (5) est insuffisant (REMS Tiger et REMS Cat tous modèles).

Cause :

- La vis de serrage (9) est usée.
- La clé mâle six pans est usée (voir 2.5.).

Remède :

- Réduire la force d'avance.
- Remplacer la lame de scie.
- Choisir une lame de scie appropriée (voir 2.4. et fig. 8).
- Attendre quelques secondes, puis appuyer sur le bouton du disjoncteur de surcharge.
- Faire remplacer les balais de charbon par des professionnels qualifiés ou par une station S.A.V. agréée REMS.
- Augmenter la pression de service. Choisir le compresseur en fonction des caractéristiques techniques de la section 1.6.
- Choisir le compresseur en fonction des caractéristiques techniques de la section 1.6.
- Charger l'accu avec le chargeur rapide Li-Ion/Ni-Cd ou remplacer l'accu.

Remède :

- Réduire la force d'avance.
- Choisir une lame de scie appropriée (voir 2.4. et fig. 8).
- Remplacer la lame de scie.
- Nettoyer le prisme.

Remède :

- Attendre quelques secondes, puis appuyer sur le bouton du disjoncteur de surcharge.
- Faire remplacer le câble de raccordement par des professionnels qualifiés ou par une station S.A.V. agréée REMS.
- Charger l'accu avec le chargeur rapide Li-Ion/Ni-Cd ou remplacer l'accu.
- Faire examiner/réparer la scie sabre REMS par une station S.A.V. agréée REMS.

Remède :

- Remplacer la vis de serrage et/ou la tige de centrage.
- Remplacer la clé mâle six pans.

6. Élimination en fin de vie

Ne pas jeter les scies sabres REMS dans les ordures ménagères lorsqu'elles sont usées. Elles doivent être éliminées conformément aux dispositions légales.

7. Garantie du fabricant

Le délai de garantie est de 12 mois à compter de la date de délivrance et de prise en charge du produit neuf par le premier utilisateur. La date de délivrance est à justifier par l'envoi des documents d'achat originaux qui doivent contenir les renseignements concernant la date d'achat et la désignation du produit. Tous les défauts de fonctionnement qui se présentent pendant le délai de garantie et qui sont dus à des vices de fabrication ou de matériel sont remis en état gratuitement. Le délai de garantie du produit n'est ni prolongé ni renouvelé après la remise en état. Sont exclus de la garantie tous les dommages consécutifs à l'usure normale, à l'emploi et au traitement non appropriés, au non-respect des instructions d'emploi, à des moyens d'exploitation inadéquats, à un emploi forcé, à une utilisation non conforme, à des interventions de l'utilisateur ou de tierces personnes ou à d'autres causes n'incombant pas à la responsabilité de REMS.

Les prestations sous garantie ne peuvent être effectuées que par des SAV agréés REMS. Les appels en garantie ne sont reconnus que si le produit est renvoyé au SAV agréé REMS en état non démonté et sans interventions préalables. Les produits et les pièces remplacés redeviennent la propriété de REMS.

Les frais d'envoi et de retour sont à la charge de l'utilisateur.

Cette garantie ne modifie pas les droits juridiques de l'utilisateur, en particulier son droit à des prestations de garantie du revendeur en cas de défauts. Cette garantie du fabricant n'est valable que pour les produits neufs achetés et utilisés dans l'Union européenne, en Norvège ou en Suisse.

Cette garantie est soumise au droit allemand, à l'exclusion de la Convention des Nations Unies sur les contrats de vente internationale de marchandises (CISG).

8. Listes de pièces

Listes de pièces: voir www.rems.de → Télécharger → Vues éclatées.

Traduzione delle istruzioni d'uso originali

Fig. 1-3

1 Vite di serraggio con manopola	10 Interruttore di sicurezza regolabile in continuo (interruttore di accelerazione)
2 Staffa di guida	11 Leva con dispositivo di arresto
3 Perno della staffa di guida	12 Rotella di regolazione
4 Elemento di spinta della lama	13 Batteria
5 Lama	14 Leva di serraggio della lama (solo REMS Puma VE)
6 Pattino d'appoggio inclinabile (REMS Puma VE, spostabile in direzione longitudinale)	15 Supporto per chiave a brugola esagonale
7 Interruttore di sicurezza On/Off	16 Viti di serraggio
8 Protezione dal sovraccarico (solo REMS Tiger ANC)	"A" Impugnatura isolata
9 Vite di serraggio	

Indicazioni di sicurezza generali

⚠ AVVERTIMENTO

Leggere tutte le indicazioni di sicurezza e le istruzioni. La mancata osservanza delle indicazioni di sicurezza e delle istruzioni possono causare folgorazione elettrica, incendi e/o gravi lesioni.

Conservare tutte le avvertenze di sicurezza e le istruzioni per l'uso futuro.

Il termine "elettroutensile" utilizzato nelle indicazioni di sicurezza si riferisce ad utensili elettrici alimentati dalla rete (con cavo di rete) e ad utensili elettrici alimentati da batterie (senza cavo di rete).

1) Sicurezza sul posto di lavoro

- Tenere pulito e ben illuminato il posto di lavoro. Il disordine ed un posto di lavoro poco illuminato possono causare incidenti.
- Non lavorare con l'elettroutensile in ambienti con pericolo di esplosioni, dove si trovano liquidi, gas o polveri infiammabili. Gli elettroutensili generano scintille che possono incendiare polvere o vapore.
- Tenere lontano i bambini ed altre persone durante l'utilizzo dell'elettroutensile. In caso di distrazioni si può perdere il controllo dell'apparecchio.

2) Sicurezza elettrica

- La spina elettrica dell'elettroutensile deve entrare esattamente nella presa. La spina elettrica non deve essere modificata in nessun modo. Non utilizzare adattatori per elettroutensili con messa a terra. Spine non modificate e prese adeguate diminuiscono il rischio di folgorazione elettrica.
- Evitare il contatto con oggetti con messa a terra, come tubi, radiatori, forni e frigoriferi. Il rischio di folgorazione elettrica aumenta se l'utente si trova su un pavimento di materiale conduttore.
- Tenere l'elettroutensile al riparo dalla pioggia e dall'umidità. L'infiltrazione di acqua in un elettroutensile aumenta il rischio di folgorazione elettrica.
- Non usare il cavo per uno scopo diverso da quello previsto, per trasportare l'elettroutensile, per appenderlo o per estrarre la spina dalla presa. Tenere il cavo lontano da calore, olio, spigoli taglienti o oggetti in movimento. Cavi danneggiati o aggrovigliati aumentano il rischio di folgorazione elettrica.
- Se si lavora con un elettroutensile all'aperto, usare esclusivamente cavi di prolunga adatti anche per l'impiego all'aperto. L'utilizzo di un cavo di prolunga adatto per l'impiego all'aperto riduce il rischio di folgorazione elettrica.
- Se non si può evitare di utilizzare l'elettroutensile in un ambiente umido, utilizzare un interruttore di sicurezza per correnti di guasto (salvavita). L'impiego di un interruttore di sicurezza per correnti di guasto riduce il rischio di folgorazione elettrica.

3) Sicurezza delle persone

- Lavorare con l'elettroutensile prestando attenzione e con consapevolezza. Non utilizzare l'elettroutensile quando si è stanchi o sotto l'effetto di sostanze stupefacenti, alcool o medicinali. Un momento di deconcentrazione durante l'impiego dell'elettroutensile può causare gravi lesioni.
- Indossare un equipaggiamento di protezione personale e sempre occhiali di protezione. L'equipaggiamento di protezione personale, ad esempio maschera parapolvere, scarpe di sicurezza non sdrucciolevoli, casco di protezione e protezione degli organi dell'udito, a seconda del tipo e dell'impiego dell'elettroutensile, riduce il rischio di lesioni.
- Evitare l'avviamento accidentale. Verificare che l'elettroutensile sia spento prima di collegarlo all'alimentazione elettrica e/o alla batteria, di prenderlo o di trasportarlo. Se durante il trasporto dell'elettroutensile si preme accidentalmente l'interruttore o si collega l'apparecchio acceso alla rete elettrica, si possono causare incidenti.
- Rimuovere utensili di regolazione o chiavi prima di accendere l'elettroutensile. Un utensile o una chiave che si trova in una parte in rotazione dell'apparecchio può causare lesioni.
- Evitare una postura anomala del corpo. Assicurarsi di essere in una posizione stabile e mantenere sempre l'equilibrio. In questo modo è possibile tenere meglio sotto controllo l'in rotazione in situazioni impreviste.
- Vestirsi in modo adeguato. Non indossare indumenti larghi o gioielli. Tenere lontano i capelli, gli indumenti ed i guanti da parti in movimento. Indumenti larghi, gioielli o capelli lunghi possono essere impigliarsi nelle parti in movimento.
- Se è possibile montare dispositivi aspirapolvere o raccogli-polvere, assicurarsi che siano collegati e utilizzati correttamente. L'utilizzo di un sistema di aspirazione della polvere può ridurre i pericoli causati dalla polvere.

4) Utilizzo e trattamento dell'elettroutensile

- Non sovraccaricare l'apparecchio. Utilizzare l'elettroutensile adatto per il tipo di lavoro specifico. Con l'elettroutensile adeguato si lavora meglio e in modo più sicuro nel campo nominale di potenza.
 - Non utilizzare elettroutensili con interruttore difettoso. Un elettroutensile che non si spegne o non si accende più è pericoloso e deve essere riparato.
 - Estrarre la spina dalla presa e/o togliere la batteria prima di regolare l'apparecchio, di cambiare accessori o di mettere via l'apparecchio. Questa misura di sicurezza evita un avviamento accidentale dell'elettroutensile.
 - Conservare gli elettroutensili apparecchi non in uso al di fuori dalla portata dei bambini. Non consentire che l'apparecchio sia utilizzato da persone non pratiche o che non hanno letto queste istruzioni. Gli elettroutensili sono pericolosi se utilizzati da persone inesperte.
 - Curare attentamente l'elettroutensile. Controllare che le parti mobili funzionino correttamente, non siano bloccate o rotte e non siano così danneggiate da impedire un corretto funzionamento dell'elettroutensile. Prima dell'utilizzo dell'apparecchio far riparare le parti danneggiate. La manutenzione scorretta degli elettroutensili è una delle cause principali di incidenti.
 - Mantenere gli utensili da taglio affilati e puliti. Gli utensili da taglio attentamente curati e con taglienti affilati si bloccano di meno e sono più facili da utilizzare.
 - Utilizzare gli elettroutensili, gli accessori, gli utensili di impiego ecc. conformemente a queste istruzioni. Tenere presenti le condizioni di lavoro ed il tipo di lavoro da eseguire. L'utilizzo di elettroutensili per scopi diversi da quelli previsti può portare a situazioni pericolose.
- #### 5) Utilizzo e trattamento dell'elettroutensile a batteria
- Ricaricare la batteria solo con i caricabatterie consigliati dal produttore. Per un caricabatteria adatto per certi tipi di batterie può sussistere pericolo di incendio se usato con batterie diverse da quelle previste.
 - Per l'elettroutensile utilizzare solo le batterie previste. L'utilizzo di altre batterie può causare lesioni e pericolo di incendio.
 - Tenere la batteria non in uso lontano da graffette, monete, chiavi, chiodi, viti o altri piccoli oggetti metallici che possono cortocircuitare i contatti. Il cortocircuito dei contatti della batteria può provocare ustioni o incendi.
 - In caso di utilizzo errato, dalla batteria può fuoriuscire un liquido. Evitare il contatto con esso. In caso di contatto accidentale sciacquare accuratamente con acqua. In caso di contatto con gli occhi, consultare anche un medico. Il liquido fuoriuscito dalla batteria può causare irritazioni o ustioni della pelle.
- #### 6) Service
- Fare riparare l'elettroutensile solo da personale specializzato e qualificato e solo con pezzi di ricambio originali. In questo modo si garantisce la sicurezza dell'apparecchio anche dopo la riparazione.

Indicazioni di sicurezza per seghetti REMS

⚠ AVVERTIMENTO

Leggere tutte le indicazioni di sicurezza e le istruzioni. La mancata osservanza delle indicazioni di sicurezza e delle istruzioni possono causare folgorazione elettrica, incendi e/o gravi lesioni.

Conservare tutte le avvertenze di sicurezza e le istruzioni per l'uso futuro.

- Afferrare l'elettroutensile per le impugnature isolate ("A") quando si svolgono lavori in cui l'utensile può venire a contatto con cavi elettrici coperti o con il proprio cavo di rete. Il contatto con un cavo sotto tensione può mettere sotto tensione apparecchi metallici e causare la folgorazione elettrica.
- Durante il lavoro tenere saldamente l'elettroutensile con entrambe le mani ed assicurare un equilibrio sicuro. L'elettroutensile viene condotto con più sicurezza con entrambe le mani.
- Utilizzare un equipaggiamento di protezione personale, ad esempio occhiali di protezione. Durante il lavoro vengono proiettati trucioli ad alta temperatura in ogni direzione. Tenere lontane le altre persone.
- Tenere presente che durante il lavoro si possono formare polveri nocive. Se necessario, utilizzare aspiratori adatti, una maschera respiratoria ed indumenti monouso. Rispettare le disposizioni e le norme nazionali.
- Utilizzare appositi strumenti per individuare tubature e cavi elettrici nascosti o contattare l'azienda erogatrice locale. Il contatto con linee elettriche può causare incendi e folgorazioni elettriche. Il danneggiamento di una tubatura del gas può causare esplosioni. Il danneggiamento di una tubatura dell'acqua causa danni materiali o può causare folgorazioni elettriche.
- Mentre si sega un tubo dell'acqua accertarsi che l'acqua residua non possa penetrare nel motore. Pericolo di folgorazione elettrica.
- Bloccare bene il materiale da segare. Non sostenere il pezzo con le mani o con i piedi. Pericolo di lesioni.
- Bloccare il pezzo. Un dispositivo di serraggio o una morsa bloccano il pezzo meglio delle mani.
- Non toccare oggetti o il suolo con la sega in funzione. Pericolo di contraccolpi.
- Tenere le mani lontano dalla zona di lavoro. Non afferrare sotto il pezzo. Pericolo di lesioni in caso di contatto con la lama.
- Durante il lavoro tenere lontani le sostanze facilmente infiammabili dai trucioli ad alta temperatura. Pericolo di incendio!
- Controllare che durante il lavoro il pattino d'appoggio inclinabile (6) sia costantemente a contatto con il pezzo. La lama può incepparsi e portare alla perdita del controllo dell'elettroutensile.
- Al termine della fase di lavoro spegnere l'elettroutensile ed estrarre la lama dalla fessura di taglio solo quando è completamente ferma. In questo modo si evita un contraccolpo e si può depositare l'elettroutensile in tutta sicurezza.
- Utilizzare solo lame integre e senza alcun difetto. Le lame distorte o ottuse

possono spezzarsi o causare contraccolpi.

- **Dopo aver spento l'elettrotensile non frenare la lama esercitando una spinta antagonista laterale. La lama può subire danni, spezzarsi o causare contraccolpi.**
- **Attendere che l'elettrotensile sia completamente fermo prima di depositarlo. L'utensile può incepparsi e portare alla perdita del controllo dell'elettrotensile.**
- **Prima di montare/smontare la lama estrarre la spina di rete o togliere la batteria. Pericolo di lesioni.**
- **Prima di spostare il pattino d'appoggio estrarre la spina di rete o togliere la batteria. Pericolo di lesioni.**
- **I bambini e le persone che, a causa delle loro capacità fisiche, sensoriali o mentali o della loro inesperienza o ignoranza, non sono in grado di usare in sicurezza l'elettrotensile, non devono utilizzare questo elettrotensile senza sorveglianza o supervisione di una persona responsabile. In caso contrario sussiste il pericolo di errori di utilizzo e di lesioni.**
- **Lasciare l'elettrotensile solo a persone addestrate. I giovani possono essere assegnati all'uso dell'elettrotensile solo se hanno compiuto il 16° anno di età ed unicamente se è necessario per la loro formazione professionale e sempre sotto la sorveglianza di una persona esperta.**
- **Controllare regolarmente l'integrità del cavo di collegamento ed eventualmente anche dei cavi di prolunga dell'apparecchio elettrico. Se sono danneggiati, farli sostituire da un tecnico qualificato o da un'officina di assistenza autorizzata dalla REMS.**
- **Utilizzare solo cavi di prolunga omologati, opportunamente contrassegnati, con conduttori di sezione sufficiente e con il grado di protezione minimo indicato nella sezione 1.5. "Dati elettrici". Utilizzare cavi di prolunga di lunghezza massima di 10 m con conduttori di sezione pari a 1,5 mm² o di lunghezza da 10 a 30 m e con conduttori di sezione pari a 2,5 mm².**

Significato dei simboli

AVVERTIMENTO Pericolo con rischio di grado medio; in caso di mancata osservanza può portare alla morte o a gravi lesioni (irreversibili).

ATTENZIONE Pericolo con rischio di grado basso; in caso di mancata osservanza può portare a lesioni moderate (reversibili).

AVVISO Danni materiali, non si tratta di un avviso di sicurezza! Nessun rischio di lesioni.



Leggere le istruzioni per l'uso prima della messa in servizio



Utilizzare una protezione degli occhi



Utilizzare una maschera respiratoria



Utilizzare una protezione per l'udito



L'apparecchio elettrico è di classe di protezione I



Smaltimento ecologico



Dichiarazione di conformità CE



Staffa di guida con trasmissione della forza



Legno verde



90°



Calcestruzzo poroso



Tubi d'acciaio



Pannelli di gesso



Metallo



Pietra pomice, laterizi



Acciaio inossidabile



Ghisa



Pallet



ondulata



Legno



allacciata



Legno con chiodi



diritta



granulato

1. Dati tecnici

Uso conforme

AVVERTIMENTO

I seghetti REMS sono idonei, se equipaggiati con lame adatte, per segare materiali diversi, ad esempio tubi d'acciaio, tubi d'acciaio inossidabile, tubi di ghisa, altri profilati metallici, legno, legno con chiodi, pallet, materiali da costruzione, materie

plastiche, ed anche per il taglio ad affondamento di materiali non troppo duri. Qualsiasi altro uso non è conforme e quindi nemmeno consentito.

1.1. Componenti forniti

REMS Tiger ANC/VE/SR/pneumatic: elettrotensile, chiave a brugola esagonale, staffa di guida fino a 2", 2 lame speciali REMS fino a 2"/140-3,2, cassetta metallica, istruzioni d'uso

REMS Puma VE: elettrotensile, chiave a brugola esagonale, 1 lama speciale REMS 210-1,8/2,5, cassetta metallica, istruzioni d'uso

REMS Cat ANC VE: elettrotensile, chiave a brugola esagonale, 1 lama universale REMS 150-1,8/2,5, cassetta metallica, istruzioni d'uso

REMS Akku-Cat ANC VE: elettrotensile, batteria, caricabatteria veloce, chiave a brugola esagonale, 1 lama universale REMS 150-1,8/2,5, valigetta, istruzioni d'uso

1.2. Codici articolo

REMS Tiger ANC macchina motore	560000
REMS Tiger ANC VE macchina motore	560008
REMS Tiger ANC SR macchina motore	560001
REMS Tiger ANC pneumatic macchina motore	560002
REMS Puma VE macchina motore	560003
REMS Cat ANC VE macchina motore	560004
REMS Akku-Cat ANC VE macchina motore Li-Ion	560009
Batteria Li-Ion 18 V, 2,6 Ah	565215
Batteria Li-Ion 18 V, 3,5 Ah	565218
Caricabatteria veloce Li-Ion/Ni-Cd	571560
Staffa di guida 1/16" - 2"	563000
Staffa di guida 2 1/2" - 4"	563100
Staffa di guida 5" - 6"	563200
Doppia staffa fermaspunto	543100
Cappuccio di protezione per la staffa di guida, per fissare materiali a parete sottile	563008
Cassetta metallica	566051
REMS CleanM	140119

1.3. Applicazioni

Taglio ad angolo retto con REMS Tiger ANC/VE/SR/pneumatic:

Con staffa di guida 563000 e lama speciale REMS 561001, 561007	
Tubi (anche rivestiti di plastica)	1/16" - 2"
Con staffa di guida 563100 e lama speciale REMS 561002	
Tubi (anche rivestiti di plastica)	2 1/2" - 4"
Con staffa di guida 563200 e lama speciale REMS 561008	
Tubi (anche rivestiti di plastica)	5" - 6"
REMS Tiger ANC SR con staffa di guida e lama universale REMS 561005, 561003	
Tubi d'acciaio inossidabile	1/16" - 2" o 2 1/2" - 4"

Taglio a mano libera con tutti i seghetti REMS

Lame universali REMS e lame REMS	
Tubi d'acciaio ed altri profilati metallici, legno, legno con chiodi, pallet, materiali da costruzione, materie plastiche	Ø ≤ 6", ≤ 250 mm ≤ 250 mm

1.4. Numero di corse (corse a vuoto)

REMS Tiger ANC	2400 min ⁻¹
REMS Tiger ANC VE (regolabile in continuo)	0 ... 2400 min ⁻¹
REMS Tiger ANC SR (regolabile in continuo)	700 ... 2200 min ⁻¹
REMS Tiger ANC 48 V	1300 min ⁻¹
REMS Tiger ANC pneumatic (regolabile in continuo)	0 ... 1700 min ⁻¹
REMS Puma VE (regolabile in continuo)	0 ... 2800 min ⁻¹
REMS Cat ANC VE (regolabile in continuo)	0 ... 2400 min ⁻¹
REMS Akku-Cat ANC VE (regolabile in continuo)	0 ... 1800 min ⁻¹

1.5. Dati elettrici

REMS Tiger ANC/VE,	
REMS Cat ANC VE	230 V; 50-60 Hz; 1050 W; 5 A oppure 110 V; 50-60 Hz; 1050 W; 10 A oppure 48 V; 750 W; 16,5 A
Classe di protezione	Schermatura contro i radiodisturbi II, isolamento di protezione
REMS Tiger ANC SR	230 V; 50-60 Hz; 1400 W; 6,4 A oppure 110 V; 50-60 Hz; 1400 W; 12,8 A
Classe di protezione	Schermatura contro i radiodisturbi II, isolamento di protezione
REMS Puma VE	230 V; 50-60 Hz; 1300 W; 6 A
Classe di protezione	Schermatura contro i radiodisturbi II, isolamento di protezione
REMS Akku-Cat ANC VE	18 V=; 30 A
Caricabatteria veloce	entrata 230 V~; 50-60 Hz; 65 W
Li-Ion/Ni-Cd	uscita 10,8-18 V=

1.6. Attacco per aria compressa REMS Tiger ANC pneumatic

Pressione di lavoro necessaria	0,6 MPa, 6 bar (85 psi)
Consumo d'aria a vuoto	1,6 m ³ /min (56 cf/min)
Consumo d'aria a pieno carico	1,3 m ³ /min (46 cf/min)
Larghezza del tubo	12-13 mm (1/2")
Registrazione del lubrificatore	6-7 gocce/min

1.7. Dimensioni

REMS Tiger ANC	455x80x 90 mm	(17,9"x3,2"x3,5")
REMS Tiger ANC VE	435x80x135 mm	(17,1"x3,2"x5,3")
REMS Tiger ANC SR	490x80x 90 mm	(19,3"x3,2"x3,5")
REMS Tiger ANC pneumatic	445x80x 90 mm	(17,5"x3,2"x3,5")
REMS Puma VE	475x90x152 mm	(18,7"x3,5"x6,0")
REMS Cat ANC VE	435x80x135 mm	(17,1"x3,2"x5,3")
REMS Akku-Cat ANC VE	435x90x190 mm	(17,1"x3,5"x7,5")

1.8. Pesì

REMS Tiger ANC	3,0 kg (6,6 lb)
REMS Tiger ANC VE	3,0 kg (6,6 lb)
REMS Tiger ANC SR	3,1 kg (6,8 lb)
REMS Tiger ANC pneumatic	3,8 kg (8,4 lb)
REMS Puma VE	3,8 kg (8,4 lb)
REMS Cat ANC VE	3,0 kg (6,6 lb)
REMS Akku-Cat ANC VE (con batteria)	3,5 kg (7,7 lb)
REMS batteria Li-Ion 18 V, 2,6 Ah	0,6 kg (2,2 lb)
REMS batteria Li-Ion 18 V, 3,5 Ah	0,6 kg (2,2 lb)
Staffa di guida 1/16" - 2"	1,0 kg (2,2 lb)
Staffa di guida 2 1/2" - 4"	1,7 kg (3,7 lb)
Staffa di guida 5" - 6"	2,7 kg (6,0 lb)

1.9. Informazioni sulla rumorosità

Livello di pressione acustica	
REMS Tiger/Cat	96 dB(A)
REMS Puma	87 dB(A)
Livello di potenza acustica	
REMS Tiger/Cat	107 dB(A)
REMS Puma	98 dB(A)
Incertezza K = 3 dB	

1.10. Vibrazioni

Valore effettivo ponderato dell'accelerazione:

Tutti i seghetti elettrici REMS		
Segatura di masonite	18.3 m/s ²	K = 3.3 m/s ²
Segatura di assi di legno	28.3 m/s ²	K = 2.4 m/s ²

Il valore di emissione delle vibrazioni indicato è stato misurato con un processo di controllo a norma e può essere utilizzato per il confronto con altri utensili. Il valore di emissione delle vibrazioni indicato può essere utilizzato anche per stimare l'intermittenza.

⚠ ATTENZIONE

Il valore di emissione delle vibrazioni può variare dal valore indicato durante l'utilizzo dell'utensile, a seconda di come viene utilizzato l'utensile. A seconda di come viene utilizzato l'utensile (funzionamento intermittente) può essere necessario prendere provvedimenti per la sicurezza dell'utilizzatore.

2. Messa in funzione

2.1. Collegamento elettrico

Osservare il voltaggio della rete! Prima di effettuare il collegamento del seghetto REMS o del caricabatteria veloce, controllare che la tensione indicata sull'etichetta corrisponda a quella della rete. In cantieri, in ambienti umidi, al coperto ed all'aperto o in luoghi di utilizzo simili, collegare l'elettrotensile alla rete elettrica solo tramite un interruttore differenziale (salvavita) che interrompa l'energia se la corrente di dispersione verso terra supera il valore di 30 mA per 200 ms. Se si utilizza un cavo di prolunga, è necessario scegliere una sezione dei conduttori sufficiente per la corrente assorbita dall'elettrotensile. Il cavo di prolunga deve essere omologato per il grado di protezione indicato nella sezione 1.5. "Dati elettrici".

Batterie

AVVISO

Prima di montarla nel REMS Akku-Cat ANC VE, ricaricare la batteria! Inserire la batteria (13) sempre verticalmente nel REMS Akku-Cat ANC VE o nel caricabatteria veloce facendola innestare in posizione. Inserirla inclinata, si danneggiano i contatti e si può provocare un cortocircuito con danneggiamento della batteria.

Scarica eccessiva a causa di sottotensione

Per le batterie agli ioni di litio la tensione non deve scendere sotto un valore minimo, altrimenti la batteria può subire danni a causa della scarica eccessiva. Alla consegna, le celle delle batterie REMS Li-Ion sono caricate per circa il 40%. Per questo le batterie agli ioni di litio devono essere caricate prima dell'uso e successivamente ricaricate ad intervalli regolari. Se questa regola del costruttore delle celle non viene rispettata, la batteria agli ioni di litio può subire danni a causa della scarica eccessiva.

Scarica eccessiva a causa di immagazzinamento

Immagazzinando una batteria agli ioni di litio poco carica, se l'immagazzinamento

si protrae a lungo la batteria può scaricarsi eccessivamente e subire danni. Prima di immagazzinarle, le batterie agli ioni di litio devono essere pertanto caricate e ricaricate almeno una volta ogni sei mesi e prima di riutilizzarle.

AVVISO

Prima dell'uso, ricaricare la batteria. Ricaricare regolarmente le batterie agli ioni di litio per evitarne la scarica eccessiva. Se si scarica eccessivamente, la batteria subisce danni.

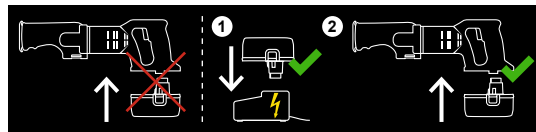

Per la ricarica utilizzare solo un caricabatteria veloce REMS. Le batterie agli ioni di litio nuove e non utilizzate a lungo raggiungono la capacità massima solo dopo diverse ricariche.

Caricabatteria veloce agli ioni di litio/Ni-Cd (cod. art. 571560)

Con spina di rete inserita, la spia di controllo sinistra è accesa in verde. Se un accumulatore inserito è nel caricabatteria veloce REMS, la spia di controllo vede lampeggiante segnala che l'accumulatore si sta ricaricando. Quando questa spia di controllo verde resta costantemente accesa, l'accumulatore è carico. Se una spia di controllo lampeggia in rosso, l'accumulatore è guasto. Se una spia di controllo è accesa in rosso, la temperatura del caricabatteria veloce e/ o dell'accumulatore è esterna all'intervallo di lavoro consentito da 0°C a +45°C (32°F - +113°F).

AVVISO

I caricabatteria veloci REMS non sono adatti per essere utilizzati all'aperto.

2.2. Lavoro con staffa di guida (2) (taglio ad angolo retto)

⚠ AVVERTIMENTO

Prima di montare/smontare la staffa di guida estrarre la spina di rete o togliere la batteria!

Inserire lateralmente il perno (3) della staffa di guida (2) nel seghetto REMS in modo che la spina di arresto del supporto di guida scorra nella scanalatura longitudinale del seghetto REMS.

AVVISO

Per ottenere tagli **ad angolo retto** è indispensabile utilizzare la staffa di guida, in quanto a mano libera non è possibile applicare o guidare seghetto REMS in modo esattamente ortogonale al materiale da tagliare.

2.3. Taglio a mano libera

Il seghetto REMS viene utilizzato senza staffa di guida (2). Durante il processo di taglio deve essere premuto con forza contro il materiale, in modo che il pattino d'appoggio (6) rimanga costantemente a contatto con il materiale da tagliare. Il materiale da tagliare deve essere bloccato per impedire che scivoli via.

2.4. Scelta della lama adatta

Nel proprio interesse, per tutti i seghetti REMS utilizzare solo le lame di qualità della REMS, altrimenti la garanzia commerciale concessa risulta nulla!

Lame speciali REMS 2"/140-2,5 o 2"/140-3,2, 4"/200-3,2 e 6"/260-3,2 (Fig. 8) per tutti i modelli REMS Tiger

Appositamente studiate per REMS Tiger. Assolutamente indispensabili per tagliare ad angolo retto e per lo smontaggio veloce di tubi d'acciaio con staffa di guida con trasmissione di forza. Quest'ultima genera una pressione d'avanzamento elevata grazie all'effetto leva con trasmissione di forza 5 volte maggiore. Lame speciali REMS con superficie di attacco doppia e particolarmente larga per la massima precisione, extra robuste e resistenti a flessioni e torsioni per un'alta stabilità. Dentatura grossa ed ondulata per un taglio veloce. Durata superiore alla media. Lame da sega comuni con attacco singolo per il taglio ad angolo retto con staffa di guida non sono utilizzabili perché si spezzano sul punto d'incastro a causa dell'alta spinta di avanzamento.

Lama universale REMS 100/150/200/300 (Fig. 8) per tutti i modelli REMS Tiger, REMS Cat

Per tagliare a mano libera e con staffa di guida con trasmissione della forza. 1 sola lama universale REMS per tutti i tipi di taglio, al posto di tante lame diverse. Materiale plastico, altamente flessibile, anche per tagli a filo del muro. Attacco doppio con alloggiamento particolarmente largo per un serraggio perfetto ed alta stabilità. Passo dei denti alternato (dentatura Combo), particolarmente temprata nella zona dentata. Prestazione di taglio eccezionale e durata particolarmente lunga. Anche per materiali difficilmente lavorabili, ad esempio tubi d'acciaio inossidabile, tubi di ghisa dura, ecc. e per tagliare legno con chiodi e pallet. Le lame da sega comuni con attacco singolo non resistono all'alta spinta d'avanzamento durante il taglio con la staffa di guida e si spezzano sul punto di incastro.

Lame da sega REMS per tutti i seghetti REMS

Per tagli particolari di metalli, legno, materiali da costruzione e materie plastiche sono disponibili numerose lame REMS di forma, lunghezza e passo dei denti diverso con attacco (singolo) comune: vedere la tabella delle lame, fig. 8.

2.5. Montaggio della lama

⚠ AVVERTIMENTO

Prima di montare/smontare la lama estrarre la spina di rete o togliere la batteria!

Tutti i modelli REMS Tiger, REMS Cat (fig. 2 e fig. 3)

Per montare la lama REMS, non mettere il seghetto REMS sulla protezione anti piega del cavo di alimentazione, in quanto quest'ultimo subirebbe danni! Svitare la vite di serraggio (9) dell'elemento di spinta della lama (4) fino a poter infilare la lama in modo che la spina d'arresto faccia presa nel foro della lama. La lama speciale REMS e la lama universale REMS vengono poste fra le due braccia dell'elemento di spinta a forma di U (fig. 2). Le lame REMS con attacco normale (singolo) devono essere poste sul fondo della cavità dell'elemento di spinta (fig. 3). Serrare a fondo l'elemento di spinta della lama con la vite di serraggio (9), altrimenti la spina d'arresto si deforma o si spezza. La spina d'arresto non ha il compito di fissare la lama. Il fissaggio viene svolto esclusivamente dalla vite di serraggio (9). Se la vite di serraggio (9) non può più essere serrata a fondo perché il suo esagono interno o la chiave a brugola esagonale sono usurati, la spina d'arresto si spezza. È quindi necessario sostituire tempestivamente la vite di serraggio (9) e la chiave a brugola esagonale, se usurate.

REMS Puma VE (fig. 5.)

Per montare la lama REMS, non mettere il seghetto REMS sulla protezione anti piega del cavo di alimentazione, in quanto quest'ultimo subirebbe danni! Con una mano sollevare la leva di serraggio della lama (14) e tenerla ferma in questa posizione. Infilare la lama (5) con la dentatura, a scelta, verso il basso o verso l'alto (ruotata di 180°). Rilasciare la chiave a brugola esagonale (14) che ora serra automaticamente la lama sotto l'azione di una molla. Controllare il corretto posizionamento della lama (5). La lama con dentatura verso l'alto consente di effettuare tagli in prossimità di una superficie (fig. 7.)

2.6. Regolazione del pattino d'appoggio spostabile in direzione longitudinale, solo REMS Puma VE (fig. 6)

AVVERTIMENTO

Prima di regolare il pattino d'appoggio inclinabile (6) e spostabile in direzione longitudinale estrarre la spina di rete o togliere la batteria!

Prelevare la chiave a brugola esagonale dal supporto (15) e svitare le due viti di serraggio (16). Il pattino d'appoggio inclinabile (6) può essere spostato in direzione longitudinale di 40 mm. Regolare sulla posizione richiesta, serrare a fondo le viti di serraggio (16) e rimettere la chiave a brugola esagonale nel supporto (15). Grazie a questa possibilità di regolazione del pattino d'appoggio è possibile utilizzare meglio anche lame parzialmente ottuse ed evitare la collisione della punta della lama con una parete/parete interna di tubi (tenere conto della corsa della lama).

3. Utilizzo



Utilizzare una protezione degli occhi



Utilizzare una maschera respiratoria



Utilizzare una protezione per l'udito

AVVERTIMENTO

Per i lavori durante i quali possono svilupparsi polveri nocive è necessario utilizzare aspiratori adatti, una maschera respiratoria ed indumenti monouso. Rispettare le disposizioni e le norme nazionali.

REMS Tiger ANC: accensione/spengimento con l'interruttore di sicurezza On/Off (7).

Seghetti REMS "VE": regolazione elettronica continua della velocità di corsa esercitando una pressione più o meno intensa sull'interruttore di sicurezza (interruttore di accelerazione) (10).

REMS Tiger ANC SR: regolazione elettronica con inna della velocità di corsa. Preselezione della velocità di corsa richiesta mediante la rotella (12). Accensione/spengimento con l'interruttore di sicurezza On/Off (7).

REMS Tiger ANC pneumatic: per superare il bloccaggio dell'accensione, premere verso il basso prima il dispositivo di arresto della leva con dispositivo di arresto (11) e poi la leva stessa. La velocità di corsa viene controllata premendo di più o di meno la leva con dispositivo di arresto (11).

3.1. Ciclo di lavoro per il taglio con staffa di guida

AVVERTIMENTO

Afferrare il seghetto REMS solo per le impugnature isolate ("A") (fig. 1) e non per la staffa di guida (2) quando si svolgono lavori in cui l'utensile può venire a contatto con cavi elettrici coperti o con il proprio cavo di rete. Il contatto con un cavo sotto tensione può mettere sotto tensione apparecchi metallici o la staffa di guida e causare la folgorazione elettrica.

AVVISO

Utilizzare solo lame speciali REMS o lame universali REMS (vedere 2.4.). Lame da sega comuni con attacco singolo per il taglio ad angolo retto con staffa di guida non sono utilizzabili perché si spezzano sul punto d'incastro a causa dell'alta spinta di avanzamento.

Montare la staffa di guida come descritto al punto 2.2. Appoggiare il seghetto REMS con staffa di guida al tubo di modo che la vite di serraggio con manopola (1) si trovi in posizione verticale. Serrare la vite di serraggio. Premere l'interruttore (7 o 10) afferrando contemporaneamente l'impugnatura del motore o azionare la leva con dispositivo di arresto (11) e sollevare il seghetto REMS fino al taglio completo del tubo o del profilato. Il taglio iniziale può essere

migliorato, specialmente in caso di grandi diametri (ad esempio 4") accendendo il seghetto REMS solo quando la lama è a contatto con il tubo. Controllare che il prisma della staffa di guida sia sempre libero da trucioli, altrimenti il taglio ad angolo retto non riesce bene. Per ottenere la velocità di taglio ottimale e per proteggere la lama, esercitare una spinta di avanzamento **moderata**. Una pressione elevata non aumenta la velocità di taglio della sega! REMS Tiger ANC possiede un dispositivo di protezione dal sovraccarico (8). Se la spinta di avanzamento è eccessiva, questo dispositivo interviene, il pulsante fuoriesce leggermente e il seghetto REMS si arresta. Dopo qualche secondo si può reinserire il dispositivo di protezione dal sovraccarico e riaccendere il seghetto REMS.

3.2. Ciclo di lavoro per il taglio a mano libera

AVVERTIMENTO

Afferrare il seghetto REMS solo per le impugnature isolate ("A") (fig. 1) quando si svolgono lavori in cui l'utensile può venire a contatto con cavi elettrici coperti o con il proprio cavo di rete. Il contatto con un cavo sotto tensione può mettere sotto tensione apparecchi metallici e causare la folgorazione elettrica.

Per tagli dritti o curvilinei premer con forza il pattino d'appoggio inclinabile (6) contro il materiale, in modo che il pattino d'appoggio inclinabile (6) rimanga costantemente a contatto con il materiale da tagliare. Accendere il seghetto REMS. Utilizzare solo lame affilate e senza difetti. Una spinta di avanzamento uniforme riduce il rischio di incidenti e protegge il seghetto REMS e la lama. Controllare che il cavo di alimentazione si trovi sempre dietro il seghetto REMS. Durante il taglio continuare a premere con forza il seghetto REMS contro il materiale da tagliare. Se la lama si incastra, spegnere il seghetto REMS, divaricare la fessura tagliata con un attrezzo adatto ed estrarre la lama.

Per il taglio ad affondamento di superfici di materiale non troppo duro, ad esempio legno, plastica, tubi di plastica o materiali da costruzione leggeri, è possibile affondare con cautela la lama già in moto nella superficie (fig. 4). Utilizzare una lama corta. Spegnere il seghetto REMS ed appoggiare il bordo inferiore del pattino d'appoggio inclinabile (6) e la punta della lama sul punto da tagliare, accendere il seghetto REMS ed affondare lentamente la lama in moto nel materiale. Utilizzare di preferenza seghetti REMS con regolazione elettronica continua della velocità. Per tagliare materiali più duri, ad esempio metallo, prima praticare un foro di diametro corrispondente alla larghezza della lama.

3.3. Lubrificanti

Per il taglio normale non utilizzare lubrificanti, in quanto ostacolerebbero l'espulsione dei trucioli dalla fessura, riducendo la durata della lama.

Per il solo taglio di tubi d'acciaio inossidabile e di ghisa dura si utilizza il lubrificante REMS Spezial o REMS Sanitol. Si raccomanda di utilizzare REMS Tiger ANC SR ed una delle lame universali REMS 561003 ... 561006. Per il taglio ad angolo retto è indispensabile utilizzare la staffa di guida (vedere 2.2.).

3.4. Protezione dalla scarica eccessiva

REMS Akku-Cat ANC VE possiede un sistema di protezione dalla scarica eccessiva della batteria, il quale spegne l'elettrotensile quando è necessario ricaricare la batteria. In questo caso togliere la batteria e ricaricarla con il caricabatterie veloce REMS.

4. Manutenzione

AVVERTIMENTO

Prima di effettuare manutenzioni staccare la spina dalla presa o togliere l'accumulatore!

4.1. Manutenzione

I seghetti REMS non richiedono manutenzione. Il riduttore è montato in una scatola piena di grasso for-life, per cui non occorre lubrificarlo. Tenere pulito il supporto della lama. Rimuovere i trucioli dall'alloggiamento del supporto della lama. Dopo ogni uso rimuovere i residui di acqua/umidità dall'alloggiamento del supporto della lama. Ingrassare il supporto della lama e la leva di serraggio della lama (14) con una piccola quantità di olio per macchine (solo REMS Puma VE). Se danneggiata, sostituire la vite di serraggio (9) (tranne REMS Puma VE). Pulire le parti di plastica (ad esempio il corpo della macchina, le batterie) solo con il detergente per macchine REMS CleanM (cod. art. 140119) o con un sapone delicato ed un panno umido. Non usare detersivi ad uso domestico, perché contengono sostanze chimiche che potrebbero danneggiare le parti di plastica. Per la pulizia non usare in nessun caso benzina, trementina, diluenti o prodotti simili.

Prestare attenzione a non far penetrare liquidi all'interno del seghetto REMS. Non immergere il seghetto REMS in liquidi.

4.2. Controlli/Riparazioni

AVVERTIMENTO

Prima di effettuare lavori di riparazione e manutenzione, staccare la spina dalla presa e/o togliere l'accumulatore! Questi lavori devono essere svolti solo da tecnici qualificati.

I seghetti REMS con motore universale possiedono spazzole di carbone. Queste si consumano e devono essere controllate periodicamente e, se necessario, sostituite da un tecnico qualificato o da un'officina di assistenza autorizzata dalla REMS.

5. Disturbi

5.1. **Disturbo:** Il seghetto REMS si arresta durante il lavoro.

Causa:

- Spinta esercitata eccessiva.
- Lama (5) consumata.
- Lama (5) inadatta.
- Intervento del dispositivo di protezione dal sovraccarico (8) (REMS Tiger ANC).
- Spazzole di carbone consumate.

- Pressione di esercizio insufficiente (REMS Tiger ANC pneumatic).

- Portata d'aria generata dal compressore insufficiente (REMS Tiger ANC pneumatic).
- Batteria (13) scarica (REMS Akku-Cat ANC VE).

Rimedio:

- Ridurre la spinta.
- Sostituire la lama.
- Scegliere una lama adatta (vedere 2.4. e fig. 8).
- Attendere qualche secondo e premere il pulsante del dispositivo di protezione dal sovraccarico.
- Far sostituire le spazzole di carbone da un tecnico qualificato o da un'officina di assistenza autorizzata REMS.
- Aumentare la pressione di esercizio. Scegliere un compressore conforme ai dati tecnici 1.6.
- Scegliere un compressore conforme ai dati tecnici 1.6.

- Ricaricare la batteria con il caricabatterie veloce Li-Ion/Ni-Cd o sostituire la batteria.

5.2. **Disturbo:** Taglio non ad angolo retto nella lavorazione di tubi con la staffa di guida (2).

Causa:

- Spinta esercitata eccessiva.
- Lama (5) inadatta.
- Lama (5) consumata.
- Prisma della staffa di guida (2) sporco (trucioli!).

Rimedio:

- Ridurre la spinta.
- Scegliere una lama adatta (vedere 2.4. e fig. 8).
- Sostituire la lama.
- Pulire il prisma.

5.3. **Disturbo:** Il seghetto REMS non si accende.

Causa:

- Intervento del dispositivo di protezione dal sovraccarico (REMS Tiger ANC).

- Cavo di collegamento danneggiato.

- Batteria (13) scarica (REMS Akku-Cat ANC VE).

- Seghetto REMS guasto.

Rimedio:

- Attendere qualche secondo e premere il pulsante del dispositivo di protezione dal sovraccarico.
- Far sostituire il cavo di collegamento da un tecnico qualificato o da un'officina di assistenza autorizzata REMS.
- Ricaricare la batteria con il caricabatterie veloce Li-Ion/Ni-Cd o sostituire la batteria.
- Far controllare/riparare il seghetto REMS da un'officina di assistenza autorizzata REMS.

5.4. **Disturbo:** La spina di centraggio si spezza, la lama (5) non può essere bloccata sufficientemente (tutti i modelli REMS Tiger e REMS Cat).

Causa:

- Vite di serraggio (9) usurata.
- Chiave a brugola esagonale usurata (vedere 2.5.).

Rimedio:

- Sostituire la vite di serraggio e/o la spina di centraggio.
- Sostituire la chiave a brugola esagonale.

6. Smaltimento

Al termine del loro utilizzo, i segchetti REMS non devono essere smaltiti insieme ai rifiuti domestici, ma solo correttamente e conformemente alle disposizioni di legge.

8. Garanzia del produttore

Il periodo di garanzia viene concesso per 12 mesi dalla data di consegna del prodotto nuovo all'utilizzatore finale. La data di consegna deve essere comprovata tramite i documenti di acquisto originali, i quali devono indicare la data di acquisto e la descrizione del prodotto. Tutti i difetti di funzionamento che si presentano durante il periodo di garanzia e che derivino, in maniera comprovabile, da difetti di lavorazione o vizi di materiale, vengono riparati gratuitamente. L'effettuazione di una riparazione non prolunga né rinnova il periodo di garanzia per il prodotto. Sono esclusi dalla garanzia i difetti derivati da usura naturale, utilizzo improprio o abuso, inosservanza delle istruzioni d'uso, dall'uso di prodotti ausiliari non appropriati, da sollecitazioni eccessive, da impiego per scopi diversi da quelli indicati, da interventi propri o di terzi o da altri motivi di cui la REMS non risponde.

Gli interventi in garanzia devono essere effettuati solo da officine di assistenza autorizzate dalla REMS. La garanzia è riconosciuta solo se l'attrezzo viene inviato, privo di interventi precedenti e non smontato, ad un'officina di assistenza autorizzata dalla REMS. Tutti i prodotti e i pezzi sostituiti in garanzia diventano proprietà della REMS.

Le spese di trasporto di andata e ritorno sono a carico dell'utilizzatore.

I diritti legali dell'utilizzatore, in particolare i diritti di garanzia in caso di vizi, nei confronti del rivenditore, non sono limitati dalla presente. La garanzia del produttore è valida solo per prodotti nuovi acquistati ed utilizza i nella Comunità Europea, in Norvegia o in Svizzera.

Per la presente garanzia si applica il diritto tedesco con esclusione dell'accordo delle Nazioni Unite sui contratti di compravendita internazionale di merci (CISG).

9. Elenchi dei pezzi

Per gli elenchi dei pezzi vedi www.rems.de → Downloads → Liste dei pezzi di ricambio.

Traducción de las instrucciones de servicio originales

Fig. 1-3

1 Tornillo de sujeción con muletilla	9 Tornillo de ajuste
2 Soporte-guía	10 Interruptor pulsador de seguridad de accionamiento con inuo (interruptor acelerador)
3 Perno de cojinete	11 Palanca con mecanismo de fijación
4 Pieza de presión de la hoja de sierra	12 Rueda de ajuste
5 Hoja de sierra	13 Acumulador
6 Soporte de apoyo basculante (REMS Puma VE longitud regulable de forma con inua)	14 Palanca fijadora de hoja de sierra (solo REMS Puma VE)
7 Interruptor pulsador de seguridad ON/OFF	15 Soporte para llave hexagonal
8 Protección contra sobrecarga (solo REMS Tiger ANC)	16 tornillos de ajuste
	"A" superficies de agarre aisladas

Indicaciones generales de seguridad

⚠ ADVERTENCIA

Lea todas las indicaciones de seguridad e instrucciones. La ejecución incorrecta u omisión de las indicaciones de seguridad e instrucciones puede conllevar riesgo de electrocución, incendio y/o lesiones graves.

Conserve todas las indicaciones de seguridad e instrucciones para futuras consultas.

El término "herramienta eléctrica" utilizado en las indicaciones de seguridad hace referencia a herramientas eléctricas que funcionan conectadas a la red eléctrica (con cable de red) y a herramientas eléctricas por acumulador (sin cable de red).

1) Seguridad en el puesto de trabajo

- Mantenga su puesto de trabajo limpio y bien iluminado. La falta de orden y una zona de trabajo no iluminada pueden dar lugar a accidentes.
- Trabaje con la herramienta eléctrica en entornos donde no exista riesgo de explosión y sin presencia de líquidos inflamables, gases o polvo. Las herramientas eléctricas producen chispas capaces de inflamar polvo o vapores.
- Mantenga alejados a niños y terceras personas cuando utilice la herramienta eléctrica. Si se distrae puede llegar a perder el control del aparato.

2) Seguridad eléctrica

- El enchufe de conexión de la herramienta eléctrica debe ser compatible con la toma eléctrica. No se debe modificar el enchufe bajo ninguna circunstancia. No utilice adaptadores de enchufe en herramientas eléctricas que dispongan de toma de tierra. Los enchufes no modificados y las tomas de alimentación adecuadas disminuyen el riesgo de electrocución.
- Evite que su cuerpo entre en contacto con superficies puestas a tierra, tales como tubos, calefacciones, cocinas y frigoríficos. Cuando su cuerpo está conectado a tierra existe un elevado riesgo de descarga eléctrica.
- Mantenga la herramienta eléctrica alejada de lluvia o humedad. El acceso de agua al interior de la herramienta eléctrica incrementa el riesgo de sufrir una descarga eléctrica.
- No utilice el cable para otros fines, como sujetar la herramienta eléctrica, colgarla o tirar del enchufe de la toma de corriente. Mantenga el cable alejado de fuentes de calor, aceite, bordes cortantes o piezas de aparatos en movimiento. Un cable deteriorado o enredado incrementa el riesgo de descarga eléctrica.
- Cuando trabaje con una herramienta eléctrica en exteriores, utilice únicamente alargadores de cable aptos para uso exterior. La utilización de alargadores de cable especialmente indicados para usos exteriores reduce el riesgo de sufrir descargas eléctricas.
- Si resulta imprescindible trabajar con la herramienta eléctrica en un entorno húmedo, utilice un interruptor de corriente de defecto. La utilización de un interruptor de corriente de defecto reduce el riesgo de sufrir descargas eléctricas.

3) Seguridad de personas

- Preste atención a los trabajos a realizar, utilizando la herramienta eléctrica con sentido común. No utilice ninguna herramienta eléctrica si se siente cansado o bajo los efectos de drogas, alcohol o medicamentos. Un instante de distracción al utilizar la herramienta eléctrica puede provocar lesiones de consideración.
- Utilice un equipo de protección personal y lleve siempre gafas protectoras. La utilización de un equipo de protección personal, con una mascarilla, guantes de seguridad antideslizantes, casco o protecciones auditivas, según el tipo y aplicación de la herramienta eléctrica, reduce el riesgo de sufrir lesiones.
- Evite la puesta en marcha involuntaria de la herramienta eléctrica. Asegúrese de que la herramienta eléctrica se encuentra desconectada antes de conectarla a la red eléctrica y/o introducir el acumulador, así como al agarrarla o transportarla. Transportar el aparato eléctrico con el dedo puesto en el interruptor o conectar el aparato encendido a la red eléctrica puede provocar accidentes.
- Retire todas las herramientas de ajuste o llaves antes de conectar la herramienta eléctrica. Una herramienta o llave colocada en una parte móvil del aparato puede provocar lesiones.
- Evite adoptar posturas forzadas. Adopte una postura estable y mantenga el equilibrio en todo momento. De esta forma podrá controlar mejor la herramienta eléctrica en situaciones inesperadas.
- Utilice ropa adecuada. No utilice otro tipo de ropa o complementos. Mantenga el pelo, la ropa y los guantes alejados de piezas en movimiento. La ropa suelta, accesorios o pelo largo pueden quedar atrapados por piezas en movimiento.

g) Si se pueden montar dispositivos para la aspiración y captura de polvo, habrá que conectarlos y utilizarlos correctamente. La utilización de una instalación para la aspiración de polvo puede reducir los peligros derivados de la presencia de polvo.

4) Utilización de la herramienta eléctrica

- No sobrecargue el aparato. Utilice la herramienta eléctrica adecuada para el trabajo a realizar. La herramienta eléctrica adecuada le permitirá trabajar mejor y de forma más segura.
- No utilice ninguna herramienta eléctrica con un interruptor defectuoso. Una herramienta eléctrica que no pueda ser conectada o desconectada resulta peligrosa y debe ser reparada.
- Retire el enchufe de la toma de corriente y/o extraiga el acumulador antes de realizar ajustes en el aparato, cambiar accesorios o apartar el aparato. Esta medida evita el arranque involuntario del aparato.
- Mantenga las herramientas eléctricas no utilizadas fuera del alcance de los niños. No permita a personas no familiarizadas con el aparato o que no hayan leído estas instrucciones trabajar con el mismo. Las herramientas eléctricas son peligrosas si son utilizadas por personas inexpertas.
- Cuide la herramienta eléctrica con esmero. Compruebe que las diferentes piezas móviles del aparato funcionen correctamente y no se atasquen, que ninguna pieza se encuentre partida o deteriorada, pudiendo afectar al funcionamiento de la herramienta eléctrica. Antes de utilizar el aparato envíe a reparar las piezas deterioradas. Muchos accidentes tienen su origen en herramientas eléctricas con un mantenimiento insuficiente.
- Mantenga las herramientas de corte afiladas y limpias. Las herramientas de corte cuidadas y con contornos de corte afilados se atascan con menor frecuencia y son más fáciles de guiar.
- Utilice herramientas eléctricas, accesorios, herramientas intercambiables, etc. conforme a lo indicado en estas instrucciones. Para ello, tenga en cuenta las condiciones de trabajo, así como el trabajo a realizar. La utilización de herramientas eléctricas para aplicaciones diferentes a las previstas puede provocar situaciones peligrosas.

5) Utilización de la herramienta por acumulador

- Cargue los acumuladores únicamente con los cargadores recomendados por el fabricante. Un cargador indicado para un determinado tipo de acumuladores puede causar un incendio si se utiliza con otros cargadores.
- Utilice exclusivamente los acumuladores indicados para las herramientas eléctricas. La utilización de acumuladores distintos puede provocar lesiones e incendios.
- Mantenga los acumuladores no utilizados lejos de clips, monedas, llaves, clavos, tornillos u otros objetos pequeños de metal que puedan puentear los contactos. Un cortocircuito entre los contactos del acumulador puede provocar quemaduras o fuego.
- Si el acumulador se utiliza incorrectamente puede llegar a producirse una expulsión de líquido. Evite el contacto con el mismo. En caso de contacto casual lavar con agua. Si el líquido accede a los ojos consulte adicionalmente a su médico. El líquido expulsado por los acumuladores puede provocar irritaciones en la piel o quemaduras.

6) Servicio

- Las reparaciones de su herramienta eléctrica deben ser realizadas exclusivamente por personal técnico cualificado, con piezas de repuesto originales. De esta forma, la seguridad del aparato queda garantizada.

Indicaciones de seguridad para sierras de sable REMS

⚠ ADVERTENCIA











Lea todas las indicaciones de seguridad e instrucciones. La ejecución incorrecta u omisión de las indicaciones de seguridad e instrucciones puede conllevar riesgo de electrocución, incendio y/o lesiones graves.

Conserve todas las indicaciones de seguridad e instrucciones para futuras consultas.

- Sujete la herramienta eléctrica por las superficies de agarre aisladas ("A") cuando realice trabajos en los cuales la herramienta pueda alcanzar cables de corriente o el propio cable de alimentación. El contacto con cables conductores de tensión también puede poner bajo tensión aparatos metálicos, provocando una sacudida eléctrica.
- Durante los trabajos, sujete firmemente la herramienta eléctrica con ambas manos y adopte una postura estable. La herramienta eléctrica se guía de forma segura con dos manos.
- Utilice equipamiento de protección personal, p.ej. gafas protectoras. Al serrar salen despedidas virutas calientes en todas direcciones. Mantener alejadas a otras personas.
- Tenga en cuenta, que durante los trabajos de serrado puede generarse polvo nocivo para la seguridad. Utilice eventualmente aspiradores, mascarilla protectora y ropa de un solo uso adecuados. Tener en cuenta la normativa nacional.
- Utilice detectores adecuados para buscar conductos de suministro ocultos, o consulte a su empresa local abastecedora. El contacto con líneas eléctricas puede provocar fuego y descargas eléctricas. Si se daña una conducción de gas puede producirse una explosión. La destrucción de una tubería de agua provoca daños materiales o puede provocar una descarga eléctrica.
- Al serrar tuberías de agua asegúrese de que no penetren restos de agua en el motor. Existe peligro de descarga eléctrica.
- Fije firmemente el material. No apoye la pieza de trabajo con la mano o el pie. Existe peligro de lesiones.

- **Fije la pieza de trabajo.** Una pieza de trabajo queda sujeta de forma más segura con un dispositivo de fijación o un tornillo de banco que con la mano.
- **No toque objetos o el suelo con la sierra en movimiento.** Existe peligro de retroceso.
- **Mantenga las manos alejadas de la zona de serrado.** No sujete o toque la pieza de trabajo por debajo. En caso de contacto con la hoja de sierra pueden producirse lesiones
- **Al serrar, mantenga alejadas sustancias inflamables para que no entren en contacto con las virutas calientes.** ¡Existe peligro de incendio!
- **Asegúrese de que el soporte de apoyo basculante (6) quede siempre apoyado en la pieza de trabajo durante los trabajos de serrado.** La hoja de sierra puede engancharse y provocar una pérdida de control sobre la herramienta eléctrica.
- **Desconecte la herramienta eléctrica una vez finalizada la operación de trabajo y no extraiga la hoja de sierra del corte hasta que se haya detenido por completo.** De esta forma evitará un retroceso y podrá depositar la herramienta eléctrica de forma segura.
- **Utilice únicamente hojas de sierra en perfecto estado.** Las hojas de sierra dobladas o desafiladas pueden romperse o provocar un retroceso.
- **No frene el movimiento de la hoja de sierra después de desconectar el aparato mediante contrapresión lateral.** La hoja de sierra puede resultar dañada, partirse o provocar un retroceso.
- **Espere hasta que la herramienta eléctrica se detenga completamente antes de depositarla.** La herramienta eléctrica puede engancharse y provocar una pérdida de control de la herramienta eléctrica.
- **Extraiga el enchufe de alimentación o retire el acumulador antes de montar o desmontar la hoja de sierra.** Existe peligro de lesiones.
- **Extraiga el enchufe de alimentación o retire el acumulador antes de ajustar el soporte de apoyo.** Existe peligro de lesiones.
- **Los niños y personas que no sean capaces de manejar la herramienta eléctrica con seguridad debido a sus capacidades físicas, sensoriales o psíquicas, o por su desconocimiento, no deben manejar la herramienta eléctrica sin supervisión o la instrucción por parte de una persona responsable.** De lo contrario existe peligro de manejo incorrecto o lesiones.
- **Autorice el uso de la herramienta únicamente a personas instruidas.** Las personas jóvenes únicamente podrán utilizar la herramienta eléctrica si han cumplido 16 años, cuando la utilización sea necesaria para su formación y sean supervisadas por un profesional.
- **Compruebe periódicamente el estado del cable de alimentación de la herramienta eléctrica y de los cables alargadores.** En caso de deterioro, solicite su sustitución a un técnico profesional cualificado o a un taller REMS concertado.
- **Utilice exclusivamente cables alargadores autorizados y debidamente identificados con suficiente sección metálica, con al menos una categoría de protección como la descrita en 1.5. Datos eléctricos.** Utilice cables alargadores de hasta 10 m con una sección metálica de 1,5 mm², de 10–30 m con sección metálica de 2,5 mm².

Explicación de símbolos

-  **ADVERTENCIA** Peligro con grado de riesgo medio, la no observación podría conllevar la muerte o lesiones severas (irreversibles).
-  **ATENCIÓN** Peligro con grado de riesgo bajo, la no observación podría provocar lesiones moderadas (reversibles).
-  **AVISO** Daños materiales, ¡ninguna indicación de seguridad! ningún peligro de lesión.
-  Leer las instrucciones antes de poner en servicio
-  Utilizar protecciones para los ojos
-  Utilizar una mascarilla protectora
-  Utilizar protecciones para los oídos
-  La herramienta eléctrica cumple las exigencias de la clase de protección II
-  Eliminación de desechos conforme al medio ambiente
-  Declaración de conformidad CE

	soporte-guía transmisor de fuerza		madera verde
	90°		hormigón aligerado
	tubos de acero		placas de yeso
	metal		piedra pómez, ladrillo
	acero inoxidable		hierro de fundición
	palets		ondulado
	madera		triscado
	madera con puntas		recto
			granulado

1. Datos técnicos

Utilización prevista

ADVERTENCIA

Las sierras de sable REMS, empleadas con las hojas de sierra adecuadas, se utilizan para serrar una gran variedad de materiales, p. ej. tubos de acero, tubos de acero inoxidable, tubos de fundición, otros perfiles de metal, madera, madera con puntas, palets, materiales de construcción, plásticos, también para serrado por inmersión en material no excesivamente duro. Cualquier otra utilización se considera contraria a la finalidad prevista, quedando expresamente prohibida.

1.1. Volumen de suministro

REMS Tiger ANC/VE/SR/pneumatic: máquina accionadora, llave hexagonal, soporte-guía hasta 2", 2 hojas especiales de sierra REMS hasta 2"/140-3,2, caja de chapa de acero, instrucciones de servicio

REMS Puma VE: máquina accionadora, llave hexagonal, 1 hoja de sierra REMS 210-1,8/2,5, caja de chapa de acero, instrucciones de servicio

REMS Cat ANC VE: máquina accionadora, llave hexagonal, 1 hoja de sierra universal REMS 150-1,8/2,5, caja de chapa de acero, instrucciones de servicio

REMS Akku-Cat ANC VE: máquina accionadora, acumulador, cargador rápido, llave hexagonal, 1 hoja de sierra universal REMS 150-1,8/2,5, maletín, instrucciones de servicio

1.2. Códigos de los artículos

REMS Tiger ANC máquina accionadora	560000
REMS Tiger ANC VE máquina accionadora	560008
REMS Tiger ANC SR máquina accionadora	560001
REMS Tiger ANC pneumatic máquina accionadora	560002
REMS Puma VE máquina accionadora	560003
REMS Cat ANC VE máquina accionadora	560004
REMS Akku-Cat ANC VE máquina accionadora Li-Ion	560009
Acumulador Li-Ion 18 V, 2,6 Ah	565215
Acumulador Li-Ion 18 V, 3,5 Ah	565218
Cargador rápido Li-Ion/Ni-Cd	571560
Soporte-guía 1/16" – 2"	563000
Soporte-guía 2 1/2" – 4"	563100
Soporte-guía 5" – 6"	563200
Soporte doble	543100
Tapa protectora para soporte-guía, para fijar material de pared delgada	563008
Caja metálica	566051
REMS CleanM	140119

1.3. Ámbito de trabajo

Serrado en ángulo recto con REMS Tiger ANC/VE/SR/pneumatic:

Con soporte-guía 563000 y hoja de sierra especial REMS 561001, 561007 tubos (también con recubrimiento de plástico) 1/16" – 2"

Con soporte-guía 563100 y hoja de sierra especial REMS 561002 tubos (también con recubrimiento de plástico) 2 1/2" – 4"

Con soporte-guía 563200 y hoja de sierra especial REMS 561008 tubos (también con recubrimiento de plástico) 5" – 6"

REMS Tiger ANC SR con soporte-guía y hoja de sierra universal REMS 561005, 561003 tubos de acero inoxidables 1/16" – 2" o 2 1/2" – 4"

Serrado guiado a mano con todas las sierras de sable REMS

hojas de sierra universales REMS y hojas de sierra REMS tubos de acero y otros perfiles de metal, Ø ≤ 6", ≤ 250 mm
madera, madera con puntas, palets, materiales de construcción, plásticos ≤ 250 mm

1.4. Números de carreras (andar en vacío)

REMS Tiger ANC	2400 min ⁻¹
REMS Tiger ANC VE (ajuste no escalonados)	0 ... 2400 min ⁻¹
REMS Tiger ANC SR (ajuste no escalonados)	700 ... 2200 min ⁻¹
REMS Tiger ANC 48 V	1300 min ⁻¹
REMS Tiger ANC pneumatic (ajuste no escalonados)	0 ... 1700 min ⁻¹
REMS Puma VE (ajuste no escalonados)	0 ... 2800 min ⁻¹
REMS Cat ANC VE (ajuste no escalonados)	0 ... 2400 min ⁻¹
REMS Akku-Cat ANC VE (ajuste no escalonados)	0 ... 1800 min ⁻¹

1.5. Datos eléctricos

REMS Tiger ANC/VE,	230 V; 50–60 Hz; 1050 W; 5 A o
REMS Cat ANC VE	110 V; 50–60 Hz; 1050 W; 10 A o
	48 V; 750 W; 16,5 A
Categoría de protección	protegida contra interferencias
REMS Tiger ANC SR	II, a prueba de choques eléctricos
	230 V; 50–60 Hz; 1400 W; 6,4 A o
	110 V; 50–60 Hz; 1400 W; 12,8 A
Categoría de protección	protegida contra interferencias
REMS Puma VE	II, a prueba de choques eléctricos
	230 V; 50–60 Hz; 1300 W; 6 A
Categoría de protección	protegida contra interferencias
REMS Akku-Cat ANC VE	II, a prueba de choques eléctricos
	18 V=; 30 A
Aparato de carga rápida	Input 230 V~; 50–60 Hz; 65 W
Li-Ion/Ni-Cd	Output 10,8–18 V=

1.6. Conexión de aire comprimido REMS Tiger ANC neumático

Presión de trabajo necesaria	0,6 MPa, 6 bar (85 psi)
Consumo de aire al andar en vacío	1,6 m ³ /min (56 cf/min)
Consumo de aire con carga máxima	1,3 m ³ /min (46 cf/min)
Dímetro del manguera	12–13 mm (½")
Ajuste del engrasador	6–7 gotas/min

1.7. Dimensiones

REMS Tiger ANC	455×80× 90 mm	(17,9"×3,2"×3,5")
REMS Tiger ANC VE	435×80×135 mm	(17,1"×3,2"×5,3")
REMS Tiger ANC SR	490×80× 90 mm	(19,3"×3,2"×3,5")
REMS Tiger ANC pneumatic	445×80× 90 mm	(17,5"×3,2"×3,5")
REMS Puma VE	475×90×152 mm	(18,7"×3,5"×6,0")
REMS Cat ANC VE	435×80×135 mm	(17,1"×3,2"×5,3")
REMS Akku-Cat ANC VE	435×90×190 mm	(17,1"×3,5"×7,5")

1.8. Pesos

REMS Tiger ANC	3,0 kg (6,6 lb)
REMS Tiger ANC VE	3,0 kg (6,6 lb)
REMS Tiger ANC SR	3,1 kg (6,8 lb)
REMS Tiger ANC pneumatic	3,8 kg (8,4 lb)
REMS Puma VE	3,8 kg (8,4 lb)
REMS Cat ANC VE	3,0 kg (6,6 lb)
REMS Akku-Cat ANC VE (con acumulador)	3,5 kg (7,7 lb)
REMS acumulador Li-Ion 18 V, 2,6 Ah	0,6 kg (2,2 lb)
REMS acumulador Li-Ion 18 V, 3,5 Ah	0,6 kg (2,2 lb)
Soporte-guía 1/16" – 2"	1,0 kg (2,2 lb)
Soporte-guía 2½" – 4"	1,7 kg (3,7 lb)
Soporte-guía 5" – 6"	2,7 kg (6,0 lb)

1.9. Información sobre ruido

Nivel de intensidad acústica	
REMS Tiger/Cat	96 dB(A)
REMS Puma	87 dB(A)
Nivel de potencia acústica	
REMS Tiger/Cat	107 dB(A)
REMS Puma	98 dB(A)
Inseguridad K = 3 dB	

1.10. Vibraciones

Valor efectivo ponderado de la aceleración:

todas las REMS sierras de sable		
Serrado de plancha de virutas	18,3 m/s ²	K = 3,3 m/s ²
Serrado de una viga de madera	28,3 m/s ²	K = 2,4 m/s ²

El valor de emisión de vibraciones indicado se midió según un procedimiento de prueba normalizado y se puede utilizar para la comparación con otro aparato. El valor de emisión de vibraciones indicado se puede utilizar también para una primera estimación de la exposición.

⚠ ATENCIÓN

El valor de emisión de vibraciones se puede diferenciar del valor indicado durante el uso real del aparato, dependiendo del tipo y la manera en que se utilizará el aparato y en el que está conectado pero que funciona sin carga.

2. Puesta en marcha

2.1. Conexión eléctrica

¡Obsérvese la tensión de red! Antes de conectar la sierra de sable REMS o el cargador rápido hay que asegurarse de que la tensión de la red coincida

con la tensión indicada en la placa indicadora de potencia. En obras, entornos húmedos, interiores y exteriores o lugares similares únicamente se deberá utilizar la herramienta eléctrica con un interruptor de corriente de defecto conectado a la red, el cual interrumpe el suministro de energía en cuanto la corriente de fuga a tierra supera 30 mA durante 200 ms. Cuando utilice un cable alargador, elija una sección metálica adecuada para la herramienta eléctrica. El cable alargador debe ser compatible con el grado de protección indicado en el apartado 1.5 Datos eléctricos.

Acumuladores

AVISO

¡Recargar el acumulador antes de colocarlo en REMS Akku-Cat ANC VE! Introducir el acumulador (13) siempre verticalmente en REMS Akku-Cat ANC VE o en el cargador rápido hasta que encaje de forma audible. Si se introduce inclinado, los contactos pueden resultar dañados y en consecuencia provocar un cortocircuito, lo que dañaría el acumulador.

Descarga total por subtensión

En los acumuladores Li-Ion no se debe rebasar una tensión mínima, ya que el acumulador puede resultar dañado por una descarga total. Los elementos de los acumuladores Li-Ion REMS se suministran cargados aprox. al 40 %. Por ello, los acumuladores Li-Ion deben cargarse antes de usarse y ser recargados periódicamente. El acumulador Li-Ion puede resultar dañado por una descarga total si no se observan las instrucciones del fabricante de los elementos.

Descarga total por almacenamiento

Si se almacena un acumulador Li-Ion poco cargado puede resultar dañado durante un almacenamiento prolongado por una autodescarga total. Los acumuladores Li-Ion se deberán cargar por ello antes de almacenarlos y se deberán recargar como máximo cada seis meses y en todo caso antes de someterlos a un nuevo esfuerzo.

AVISO

Cargar el acumulador antes usarlo. Recargar frecuentemente los acumuladores Li-Ion para evitar una descarga total. En caso de descarga total, el acumulador resultará dañado.

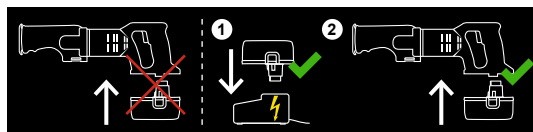

Utilice exclusivamente cargadores rápidos de la marca REMS. Los acumuladores Li-Ion nuevos y los no utilizados durante un periodo prolongado alcanzan su máxima capacidad al cabo de varias recargas.

Cargador rápido Li-Ion/Ni-Cd (n° art. 571560)

Si el conector de red se encuentra insertado, la luz izquierda de control se ilumina permanentemente en verde. Si el acumulador se encuentra colocado en el cargador rápido REMS, la luz verde de control parpadea, lo cual indica que el acumulador está siendo cargado. El cargador está cargado si la luz verde de control se ilumina permanentemente. Si la luz roja de control parpadea, indicará que el estado del acumulador es defectuoso. Si la luz de control se ilumina permanentemente en rojo, la temperatura del cargador rápido y/o del acumulador se encuentra fuera del rango operativo admisible, entre 0°C y +45°C (32°F – +113°F).

AVISO

Los cargadores rápidos REMS no son aptos para uso exterior.

2.2. Serrado con soporte-guía (2) (serrado en ángulo recto)

⚠ ADVERTENCIA

¡Extraer el enchufe de alimentación o retirar el acumulador antes de montar/desmontar el soporte-guía!

Introducir en la sierra de sable REMS lateralmente el perno de cojinete (3) del soporte-guía (2), de forma que el pasador limitador del soporte-guía entre en la ranura longitudinal de la sierra de sable REMS.

AVISO

Para realizar cortes de sierra de sable REMS en ángulo recto es imprescindible utilizar el soporte-guía, ya que no es posible realizar un corte en ángulo recto exacto guiado con la mano.

2.3. Serrado guiado a mano

La sierra de sable REMS se utiliza sin soporte-guía (2). Debe presionarse con fuerza durante el serrado contra el material, de forma que el soporte de apoyo (6) apoye siempre en el material a serrar. Se debe asegurar el material a serrar para que no salga despedido.

2.4. Selección de la hoja de sierra adecuada

¡Por su propio interés, utilice con todas las sierras de sable REMS exclusivamente hojas de sierra de calidad REMS, de lo contrario se anulará la garantía!

Hojas de sierra especiales REMS 2"/140-2,5 o 2"/140-3,2, 4"/200-3,2 y 6"/260-3,2 (Fig. 8) para todos los modelos REMS Tiger

Especialmente desarrolladas para REMS Tiger. Absolutamente necesarias para serrado en ángulo recto y para un rápido desmontaje de tubos de acero con soporte-guía transmisor de fuerza. Éste permite una presión de avance múltiple gracias a un quintuple efecto de palanca transmisora de fuerza. Hojas

de sierra especiales REMS con doble portasierra con superficie de fijación especialmente ancha para un asiento exacto, extra gruesas, antiflexión y antitorción, para una alta estabilidad. Dentado basto y ondulado para un corte rápido. Duración de la herramienta muy superior. Las hojas de sierras normales con portasierra unilateral no sirven para realizar un serrado en ángulo recto con soporte-guía, ya que se parten por el punto de fijación debido a la alta presión de avance.

Hoja de sierra universal REMS 100/150/200/300 (Fig. 8) para todos los modelos REMS Tiger, REMS Cat

Para serrado a mano y serrado con soporte-guía transmisor de fuerza. Una única hoja de sierra universal REMS para todos los trabajos de serrado en lugar de múltiples hojas de sierra diferentes. Material viscoplastico, altamente flexible, también para serrado a ras de pared. Portasierra de doble lado con superficie de fijación extra ancha, para un asiento exacto y una gran estabilidad. Distribución de dientes cambiante (dentado combinado), templado especialmente alto en la zona de los dientes. Gracias a ello se alcanza un excelente rendimiento de serrado y una duración de la herramienta especialmente elevada. Para materiales difícilmente mecanizables por desprendimiento de virutas, p. ej. tubos de acero inoxidable, tubos de acero duros etc. y para serrar madera con puntas, palets. Las hojas de sierra normales con portasierra unilateral resultan inservibles para serrar con soporte-guía debido a la alta presión de avance y acaban por partirse por el punto de fijación.

Hojas de sierra REMS para todas las sierras de sable REMS

Para trabajos de serrado especiales de metales, madera, materiales de construcción y plástico existe una gran variedad de hojas de sierra REMS con diversas formas, longitud y distribución de dientes con portasierra (unilateral) de uso corriente: véase tabla de hojas de sierra en la fig. 8.

2.5. Montaje de la hoja de sierra

⚠️ ADVERTENCIA

¡Extraer el enchufe de alimentación o retirar el acumulador antes de montar/desmontar la hoja de sierra!

Todos los modelos REMS Tiger, REMS Cat (fig. 2 y fig. 3)

¡Para montar la hoja de sierra REMS **no colocar la sierra de sable REMS sobre el manguito protector contra doblamiento** del cable de alimentación, ya que de lo contrario resultaría dañado! Aflojar el tornillo de ajuste (9) de la pieza de presión de la hoja de sierra (4), hasta que la hoja de sierra pueda introducirse a través del pasador de centrado. La hoja de sierra especial REMS y la hoja de sierra universal REMS se encuentran entre ambos lados de la pieza de presión de la hoja de sierra en forma de U (fig. 2). Las hojas de sierra REMS con portasierra convencional (por un lado) deben encontrarse dentro de la entalladura en la base de la pieza de presión de la hoja de sierra (fig. 3). Apretar **firmemente** la pieza de presión de la hoja de sierra con el tornillo de ajuste (9), ya que de lo contrario el pasador de centrado resultará dañado o cortado. La finalidad del pasador de centrado no es sujetar la hoja de sierra. Ello se realiza exclusivamente mediante fijación con el tornillo de ajuste (9). Si no es posible apretar el tornillo de ajuste (9) por desgaste del hexágono interior o de la llave hexagonal, el pasador de centrado resultará cortado. Por ello se debe sustituir a tiempo un tornillo de ajuste (9) y una llave hexagonal desgastados.

REMS Puma VE (fig. 5.)

¡Para montar la hoja de sierra REMS **no colocar la sierra de sable REMS sobre el manguito protector contra doblamiento** del cable de alimentación, ya que de lo contrario resultaría dañado! Girar hacia arriba la palanca fijadora de la hoja de sierra (14) y mantenerla sujeta. Introducir la hoja de sierra (5) con el dentado hacia abajo o girado 180° mirando hacia arriba. Soltar la palanca fijadora de la hoja de sierra (14), ésta posee un mecanismo de resorte y fija la hoja de sierra automáticamente. Comprobar el firme asiento de la hoja de sierra (5). La hoja de sierra girada hacia arriba permite realizar cortes de sierra cercanos a una superficie (fig. 7).

2.6. Ajuste del soporte de apoyo de longitud regulable, sólo REMS Puma VE (fig. 6)

⚠️ ADVERTENCIA

¡Extraer el enchufe de alimentación o retirar el acumulador antes de ajustar el soporte de apoyo basculante (6) de longitud regulable!

Extraer la llave hexagonal del soporte (15) y abrir los dos tornillos de ajuste (16). El soporte de apoyo basculante (6) se puede ajustar de forma continua 40 mm en sentido longitudinal. Ajustar la posición deseada, apretar firmemente los tornillos de ajuste (16), colocar la llave hexagonal en el soporte (15). Esta posibilidad de ajustar el soporte de apoyo permite aprovechar mejor hojas de sierra desgastadas parcialmente y evita el golpeo de la punta de la hoja de sierra contra una pared / pared interior de tubo (tener en cuenta la carrera de la hoja de sierra).

3. Funcionamiento



Utilizar protecciones para los ojos



Utilizar una mascarilla protectora



Utilizar protecciones para los oídos

⚠️ ADVERTENCIA

Al realizar trabajos que puedan desprender polvo nocivo para la salud se debe utilizar un aspirador de polvo, una mascarilla protectora y ropa de un solo uso. Tener en cuenta la normativa nacional.

REMS Tiger ANC: Conexión/desconexión con interruptor pulsador de seguridad ON/OFF (7).

Sierras de sable REMS "VE": Control electrónico continuo del número de carreras gracias a presión variable del interruptor pulsador de seguridad (interruptor acelerador) (10).

REMS Tiger ANC SR: Regulación electrónica continua del número de carreras. Preselección del número de carreras deseado con la rueda de ajuste (12). Conexión/desconexión con interruptor pulsador de seguridad ON/OFF (7).

REMS Tiger ANC pneumatic: Para desbloquear el bloqueo de conexión, presionar primero el mecanismo de fijación de la palanca con mecanismo de fijación (11) y a continuación la palanca. El número de carreras se selecciona presionando la palanca con mecanismo de fijación (11).

3.1. Desarrollo de trabajo al serrar con soporte-guía

⚠️ ADVERTENCIA

Sujete la sierra de sable REMS exclusivamente por las superficies de agarre aisladas ("A") (fig. 1), no por el soporte-guía (2), cuando realice trabajos en los cuales la herramienta pueda alcanzar cables de corriente o el propio cable de alimentación. El contacto con cables conductores de tensión también puede poner bajo tensión aparatos metálicos o el mismo soporte-guía, provocando una sacudida eléctrica.

AVISO

Utilizar exclusivamente hojas de sierra especiales REMS u hojas de sierra universales REMS (véase 2.4.) Las hojas de sierras normales con portasierra unilateral no sirven para realizar un serrado en ángulo recto con soporte-guía, ya que se parten por el punto de fijación debido a la alta presión de avance.

Montar el soporte-guía tal y como se describe en 2.2. Apoyar la sierra de sable REMS con soporte-guía en el tubo, de forma que el husillo de sujeción con palanca (1) se encuentre en posición vertical. Apretar el tornillo de sujeción. Presionar el interruptor (7 o 10) sujetando simultáneamente la empuñadura del motor o accionar la palanca con mecanismo de fijación (11) y levantar la sierra de sable REMS hasta que el tubo o el perfil hayan sido serrados. El inicio del corte se puede mejorar, sobre todo con diámetros grandes (p. ej. 4"), conectando la sierra de sable REMS después de apoyar la hoja de sierra en el tubo. Mantenga el prisma del soporte-guía siempre libre de virutas, ya que de lo contrario afectará al corte en ángulo recto. Para alcanzar la velocidad de corte óptima y proteger la hoja de sierra, aplicar únicamente una presión de avance **moderada**. ¡Una fuerte presión de avance no incrementa la velocidad de corte! REMS Tiger ANC está equipada con una protección contra sobrecarga (8). Ésta se dispara en caso de presión de avance excesiva, el botón salta un poco hacia afuera y la sierra de sable REMS se detiene. Al cabo de unos segundos se puede presionar nuevamente la protección contra sobrecarga y conectar la sierra de sable REMS.

3.2. Desarrollo de trabajo para serrado guiado a mano

⚠️ ADVERTENCIA

Sujete la sierra de sable REMS exclusivamente por las superficies de agarre aisladas ("A") (fig. 1), cuando realice trabajos en los cuales la herramienta pueda alcanzar cables de corriente o el propio cable de alimentación. El contacto con cables conductores de tensión también puede poner bajo tensión aparatos metálicos, provocando una sacudida eléctrica.

Para cortes rectos o en curva, presionar fuertemente el soporte de apoyo basculante (6) contra el material, de forma que el soporte de apoyo basculante (6) esté constantemente apoyado contra el material a serrar. Conectar la sierra de sable REMS. Utilizar exclusivamente hojas de sierra afiladas y en buen estado. Una presión de avance homogénea reduce el peligro de accidente y protege la sierra de sable REMS y la hoja de sierra. Guiar el cable de alimentación siempre hacia abajo, alejado de la sierra de sable REMS. Continuar presionando con fuerza la sierra de sable REMS durante el corte contra el material a serrar. Si la hoja de sierra se engancha durante el corte, desconectar la sierra de sable REMS, separar la hendidura de corte con una herramienta adecuada y extraer la hoja de sierra.

Para realizar un serrado por inmersión en superficies no excesivamente duras, p. ej. madera, plástico, tubos de plástico o materiales de construcción ligeros, se puede introducir con cuidado la hoja de sierra en movimiento en una superficie (fig. 4). Utilizar una hoja de sierra corta. Colocar la sierra de sable REMS desconectada con el borde inferior del soporte de apoyo basculante (6) y la punta de la hoja de sierra en el punto de corte, conectar la sierra de sable REMS e introducir lentamente la hoja de sierra en el material. Utilizar preferentemente sierras de sable REMS con regulación electrónica del número de carreras. En materiales más duros, p. ej. metal, se debe realizar una perforación grande para el inicio de corte, conforme al tamaño de la hoja de sierra.

3.3. Agente lubricante

No utilizar lubricantes para trabajos de serrado normales. Estos dificultan la expulsión de la viruta fuera la ranura de corte, reduciendo con ello la vida útil de la hoja de sierra.

Utilizar REMS Spezial o REMS Sanitol para refrigerar y lubricar, exclusivamente para serrar tubos de acero inoxidable y fundición dura. Se recomienda utilizar REMS Tiger ANC SR y una de las hojas de sierra universales REMS 561003

... 561006. Para realizar cortes en ángulo recto es imprescindible el soporte-guía (véase 2.2.).

3.4. Protección contra descarga total

REMS Akku-Cat ANC VE está equipado con una protección contra descarga total. Esta desconecta la máquina accionadora en cuanto el acumulador necesita ser recargado. Extraer en este caso el acumulador y recargar con el cargador rápido REMS.

4. Instrucciones de mantenimiento y de reparación

⚠ ADVERTENCIA

¡Antes de realizar cualquier trabajo de mantenimiento, desenchufe la clavija de red o saque el acumulador!

4.1. Mantenimiento

Las sierras de sable REMS no requieren mantenimiento. El conjunto de mecanismos marcha en un relleno de grasa permanente y no requiere lubricación adicional. Mantener limpio el alojamiento de la hoja de sierra. Retirar las virutas de la carcasa del alojamiento de la hoja de sierra. Limpiar los restos de agua/humedad de la carcasa del alojamiento de la hoja de sierra después de cada uso. Lubricar ligeramente el alojamiento de la hoja de sierra y la palanca fijadora

de la hoja de sierra (14) con aceite para máquinas (sólo REMS Puma VE). Sus ituir el tornillo de ajuste defectuoso (9) (excepto REMS Puma VE). Las piezas de plástico (p. ej. carcasa, acumuladores) se deben limpiar únicamente con el limpiador para máquinas REMS CleanM (código 140119) o un jabón suave y un paño húmedo. No utilizar limpiadores domésticos. Éstos contienen numerosas sustancias químicas que pueden dañar las piezas de plástico. Bajo ninguna circunstancia se debe utilizar gasolina, aguarrás, diluyentes o productos similares para la limpieza.

Asegúrese de que nunca penetre líquido en el interior de la sierra de sable REMS. No sumergir nunca la sierra de sable REMS en líquido.

4.2. Inspección/reparación

⚠ ADVERTENCIA

¡Antes de realizar cualquier trabajo de arreglo o reparación, desenchufe la clavija de red o saque el acumulador! Estos trabajos únicamente deben ser realizados por personal técnico cualificado.

Las sierras de sable REMS con motor universal poseen escobillas de carbón. Éstas se desgastan y deben comprobarse o sustituirse periódicamente por técnicos profesionales cualificados o un taller REMS concertado.

5. Fallos de funcionamiento

5.1. Fallo: La sierra de sable REMS se detiene durante el corte.

Causa:

- Presión de empuje excesiva.
- Hoja de sierra desgastada (5).
- Hoja de sierra inadecuada (5).
- Protección contra sobrecarga (8) disparada (REMS Tiger ANC).
- Escobillas de carbón desgastadas.
- Presión de trabajo insuficiente (REMS Tiger ANC pneumatic).
- Suministro de aire insuficiente del compresor (REMS Tiger ANC pneumatic).
- Acumulador (13) agotado, (REMS Akku-Cat ANC VE).

Solución:

- Reducir la presión de empuje.
- Sustituir la hoja de sierra.
- Elegir una hoja de sierra adecuada (véase 2.4. y fig. 8).
- Aguardar unos segundos, a continuación presionar el botón de la protección contra sobrecarga.
- Solicitar la sustitución de las escobillas de carbón a un técnico profesional cualificado o un taller REMS concertado.
- Incrementar la presión de trabajo. Seleccionar el compresor conforme a los Datos técnicos 1.6.
- Seleccionar el compresor conforme a los Datos técnicos 1.6.
- Recargar el acumulador con el cargador rápido Li-Ion/Ni-Cd o sustituir el acumulador.

5.2. Fallo: Al serrar tubos con el soporte-guía (2) no se alcanza un corte en ángulo recto.

Causa:

- Presión de empuje excesiva.
- Hoja de sierra inadecuada (5).
- Hoja de sierra desgastada (5).
- Prisma del soporte-guía (2) sucio (virutas).

Solución:

- Reducir la presión de empuje.
- Elegir una hoja de sierra adecuada (véase 2.4. y fig. 8).
- Sustituir la hoja de sierra.
- Limpiar el prisma.

5.3. Fallo: La sierra de sable REMS no funciona.

Causa:

- Protección contra sobrecarga disparada (REMS Tiger ANC).
- Cable de alimentación defectuoso.
- Acumulador (13) agotado, (REMS Akku-Cat ANC VE).
- Sierra de sable REMS defectuosa.

Solución:

- Aguardar unos segundos, a continuación presionar el botón de la protección contra sobrecarga.
- Solicitar la sustitución del cable de alimentación a un técnico profesional o un taller REMS concertado.
- Recargar el acumulador con el cargador rápido Li-Ion/Ni-Cd o sustituir el acumulador.
- Solicitar la comprobación/reparación de la sierra de sable REMS a un taller REMS concertado.

5.4. Fallo: El pasador de centrado se desgasta, fijación insuficiente de la hoja de sierra (5) (REMS Tiger und REMS Cat, todos los modelos).

Causa:

- Tornillo de ajuste (9) desgastado.
- Llave de pivote hexagonal desgastada (véase 2.5.).

Solución:

- Sustituir el tornillo de ajuste y/o el pasador de centrado.
- Sustituir la llave de pivote hexagonal.

6. Eliminación

Las sierras de sable REMS no se deben eliminar junto con los desechos ordinarios al final de su vida útil. La eliminación de las mismas se debe realizar conforme a la normativa legal.

7. Garantía del fabricante

El periodo de garantía es de 12 meses a partir de la entrega del producto nuevo al primer usuario. Se debe acreditar el momento de entrega enviando los recibos originales de compra, los cuales deben incluir la fecha de adquisición y la denominación del producto. Todos los fallos de funcionamiento que surjan dentro del periodo de garantía y que obedezcan a fallos de fabricación o material probados, se repararán de forma gratuita. La reparación de las carencias no supone una prolongación ni renovación del periodo de garantía del producto. Los daños derivados de un desgaste natural, manejo indebido o uso abusivo, no observación de las normas de uso, utilización de materiales inadecuados, sobreesfuerzo, utilización para una finalidad distinta, intervención por cuenta propia o ajena u otras causas que no sean responsabilidad de REMS quedarán excluidas de la garantía.

Los servicios de garantía únicamente pueden ser prestados por un taller de servicio REMS concertado. Las exigencias de garantía sólo se reconocerán cuando el producto sea entregado a un taller de servicio REMS concertado sin manipulación previa y sin desmontar. Los productos y elementos recambiados pasan a formar parte de la propiedad de la empresa REMS.

El usuario corre con los gastos de envío y reenvío.

Esta garantía no minora los derechos legales del usuario, en especial la exigencia de garantía al vendedor por carencias. Esta garantía del fabricante es válida únicamente para productos nuevos adquiridos y utilizados en la Unión Europea, Noruega o Suiza.

Esta garantía está sujeta al derecho alemán, con la exclusión del Convenio de las Naciones Unidas sobre contratos para la venta internacional de mercancías (CSIG).

8. Catálogos de piezas

Consulte los catálogos de piezas en la página www.rems.de → Descargas → Lista de piezas.

Vertaling van de originele handleiding

Fig. 1–3

1 Spanschroef met hendel	10 Traploze veiligheidstipschakelaar (gasgeefschakelaar)
2 Geleidebeugel	11 Hendel met grendel
3 Steunbout	12 Instelschijf
4 Zaagbladruktuk	13 Accu
5 Zaagblad	14 Spanhendel voor zaagblad (alleen REMS Puma VE)
6 Kantelbare steunvoet (REMS Puma VE traploos in lengte verstelbaar)	15 Houder voor inbussleutel
7 Veiligheidstipschakelaar aan/uit	16 Spanschroeven
8 Overbelastingsbeveiliging (alleen REMS Tiger ANC)	A Geïsoleerde handgrepen
9 Spanschroef	

Algemene veiligheidsinstructies

⚠ WAARSCHUWING

Lees alle veiligheidsinstructies en aanwijzingen. Als de veiligheidsinstructies en aanwijzingen niet correct worden nageleefd, kan dit tot een elektrische schok, brand en/of ernstige letsels leiden.

Bewaar alle veiligheidsinstructies en aanwijzingen voor latere raadpleging.

Het in de veiligheidsinstructies gebruikte begrip 'elektrisch gereedschap' heeft betrekking op elektrische gereedschappen (met netsnoer) en elektrische gereedschappen op accu's (zonder netsnoer).

1) Veiligheid op de werkplek

- Houd uw werkplek schoon en goed verlicht. Een rommelige en onverlichte werkplek kan tot ongevallen leiden.
- Werk met het elektrische gereedschap niet in een omgeving waar zich brandbare vloeistoffen, gassen of stoffen bevinden en dus explosiegevaar bestaat. Elektrische gereedschappen produceren vonken, die het stof of de dampen kunnen ontsteken.
- Houd kinderen en andere personen uit de buurt tijdens het gebruik van het elektrische gereedschap. Als u wordt afgeleid, kunt u gemakkelijk de controle over het apparaat verliezen.

2) Elektrische veiligheid

- De aansluitstekker van het elektrische gereedschap moet in de contactdoos passen. De stekker mag op geen enkele wijze worden veranderd. Gebruik geen verloopstekkers voor elektrische gereedschappen met randaarding. Onveranderde stekkers en passende contactdozen verminderen het risico van een elektrische schok.
- Vermijd lichamelijke contact met geaarde oppervlakken zoals buizen, radiatoren, fornuizen en koelkasten. Er bestaat een verhoogd risico van een elektrische schok, als uw lichaam geaard is.
- Houd het elektrische gereedschap uit de buurt van regen of vocht. Het binnendringen van water in elektrisch gereedschap verhoogt het risico van een elektrische schok.
- Gebruik het snoer niet oneigenlijk om het elektrische gereedschap te dragen, op te hangen of om de stekker uit de contactdoos te trekken. Houd het snoer uit de buurt van hitte, olie, scherpe randen of bewegende onderdelen. Een beschadigd of in de war gebracht snoer verhoogt het risico van een elektrische schok.
- Als u met een elektrisch gereedschap in de openlucht werkt, mag u uitsluitend verlengsnoeren gebruiken die voor buitengebruik geschikt zijn. Het gebruik van verlengsnoeren die voor buitengebruik geschikt zijn, vermindert het risico van een elektrische schok.
- Als het bedrijf van het elektrische gereedschap in een vochtige omgeving onvermijdelijk is, dient u een aardlekschakelaar te gebruiken. Het gebruik van een aardlekschakelaar vermindert het risico van een elektrische schok.

3) Veiligheid van personen

- Wees aandachtig tijdens het gebruik van elektrisch gereedschap. Let op wat u doet en werk met verstand. Gebruik geen elektrisch gereedschap, als u moe bent of als u onder invloed bent van drugs, alcohol of medicijnen. Een moment van onoplettendheid tijdens het gebruik van het elektrische gereedschap kan ernstige letsels tot gevolg hebben.
- Draag persoonlijke beschermingsmiddelen en altijd een veiligheidsbril. Het dragen van persoonlijke beschermingsmiddelen zoals stofmasker, slijpvaste veiligheidsschoenen, veiligheidshelm of gehoorbescherming, naargelang de aard en het gebruik van het elektrische gereedschap, vermindert het risico van letsels.
- Voorkom een onbedoelde inschakeling van het gereedschap. Verzeker u ervan dat het elektrische gereedschap uitgeschakeld is, alvorens u het op het stroomnet en/of de accu aansluit, opneemt of draagt. Als u bij het dragen van het elektrische gereedschap uw vinger aan de schakelaar houdt of als u het gereedschap op de elektrische voeding aansluit terwijl het ingeschakeld is, kan dit ongevallen veroorzaken.
- Verwijder instelgereedschap of schroefslutels, voor u het elektrische gereedschap inschakelt. Gereedschap of sleutels die zich in een draaiend onderdeel bevinden, kunnen letsels veroorzaken.
- Vermijd een abnormale lichaamshouding. Zorg ervoor dat u stabiel staat en te allen tijde uw evenwicht kunt bewaren. Zo kunt u het elektrische gereedschap in onverwachte situaties beter controleren.
- Draag geschikte kleding. Draag geen wijde kleding of sieraden. Houd uw haar, kleding en handschoenen verwijderd van bewegende onderdelen.

Losse kleding, sieraden of lange haren kunnen door bewegende onderdelen worden gegrepen.

- Als stofafzuig- en -opvanginrichtingen kunnen worden gemonteerd, dienen deze aangesloten en correct gebruikt te worden. Gebruik van een stofafzuiging kan risico's door stof verminderen.

4) Gebruik en behandeling van elektrisch gereedschap

- Overbelast het gereedschap niet. Gebruik bij uw werk het elektrische gereedschap dat daarvoor bedoeld is. Met het juiste elektrische gereedschap werkt u beter en veiliger binnen het aangegeven vermogensbereik.
- Gebruik geen elektrisch gereedschap met een defecte schakelaar. Elektrisch gereedschap dat niet meer kan worden in- of uitgeschakeld, is gevaarlijk en moet worden gerepareerd.
- Trek de stekker uit de contactdoos en/of verwijder de accu, voor u instellingen van het gereedschap wijzigt, accessoires vervangt of het gereedschap weglegt. Deze voorzorgsmaatregel voorkomt dat het elektrische gereedschap onbedoeld start.
- Bewaar ongebruikt elektrisch gereedschap buiten het bereik van kinderen. Laat het gereedschap niet gebruiken door personen die er niet vertrouwd mee zijn of die deze instructies niet gelezen hebben. Elektrisch gereedschap is gevaarlijk, als het door onervaren personen wordt gebruikt.
- Onderhoud het elektrische gereedschap zorgvuldig. Controleer of beweeglijke onderdelen vlekkeloos functioneren en niet klemmen en of bepaalde onderdelen eventueel gebroken of zo beschadigd zijn, dat het elektrische gereedschap niet meer correct werkt. Laat beschadigde onderdelen repareren, vóór u het elektrische gereedschap weer in gebruik neemt. Veel ongevallen zijn te wijten aan slecht onderhouden elektrisch gereedschap.
- Houd snijwerktuigen altijd scherp en schoon. Zorgvuldig onderhouden snijwerktuigen met scherpe snijkanten gaan minder snel klemmen en kunnen gemakkelijker worden geleid.
- Gebruik elektrisch gereedschap, accessoires, werktuigen enz. uitsluitend volgens deze instructies. Houd daarbij rekening met de werkomstandigheden en uit te voeren werkzaamheden. Het gebruik van elektrisch gereedschap voor andere dan de beoogde toepassingen kan tot gevaarlijke situaties leiden.

5) Gebruik en behandeling van accugereedschap

- Laad accu's uitsluitend op in een lader die door de fabrikant is aanbevolen. Als een lader die voor een bepaald type accu's geschikt is, voor andere accu's wordt gebruikt, bestaat brandgevaar.
- Gebruik in het elektrische gereedschap uitsluitend de daarvoor bedoelde accu's. Het gebruik van andere accu's kan tot letsels en brandgevaar leiden.
- Houd niet-gebruikte accu's verwijderd van paperclips, muntstukken, sleutels, spijkers, schroeven of andere kleine metalen voorwerpen die een overbrugging van de contacten zouden kunnen veroorzaken. Een kortsluiting tussen de accucontacten kan brandwonden of brand tot gevolg hebben.
- Bij een verkeerd gebruik kan vloeistof uit de accu ontsnappen. Vermijd contact hiermee. Bij een toevallig contact dient u de betreffende lichaamsdelen met water af te spoelen. Als de vloeistof in de ogen terechtkomt, dient u tevens een arts te raadplegen. Uitgelopen accuvloeistof kan huidirritaties of brandwonden veroorzaken.

6) Service

- Laat uw elektrisch gereedschap uitsluitend door gekwalificeerd vakpersoneel en alleen met originele reserveonderdelen repareren. Zo is gegarandeerd dat de veiligheid van het gereedschap in stand gehouden wordt.

Veiligheidsinstructies voor REMS reciprozagen

⚠ WAARSCHUWING

Lees alle veiligheidsinstructies en aanwijzingen. Als de veiligheidsinstructies en aanwijzingen niet correct worden nageleefd, kan dit tot een elektrische schok, brand en/of ernstige letsels leiden.

Bewaar alle veiligheidsinstructies en aanwijzingen voor latere raadpleging.

- Houd het elektrische gereedschap aan de geïsoleerde handgrepen ('A') vast, als u werkzaamheden uitvoert waarbij het werktuig verborgen stroomleidingen of het eigen netsnoer kan raken. Het contact met een spanningvoerende leiding kan ook metalen apparaten onder spanning zetten en tot een elektrische schok leiden.
- Houd het elektrische gereedschap tijdens het werk met beide handen vast en zorg ervoor dat u stabiel staat. Het elektrische gereedschap wordt met twee handen veilig bediend.
- Gebruik persoonlijke beschermingsmiddelen, bijv. een veiligheidsbril. Tijdens het zagen wordt naar alle kanten heet zaagsel weggeslingerd. Houd andere personen op een afstand.
- Houd er rekening mee dat tijdens het zagen gezondheidsschadelijke stoffen kunnen ontstaan. Gebruik indien nodig een geschikte stofzuiger, een ademmasker en wegwerpkleding. Neem de nationale voorschriften in acht.
- Gebruik geschikte detectieapparaten om verborgen leidingen op te sporen of raadpleeg het lokale nutsbedrijf. Contact met stroomleidingen kan brand en een elektrische schok veroorzaken. Beschadiging van een gasleiding kan tot een explosie leiden. Binnendringen in een waterleiding veroorzaakt materiële schade of kan tot een elektrische schok leiden.
- Let er bij het zagen van watervoerende leidingen op dat er geen restwater in de motor kan terechtkomen. Er bestaat gevaar voor een elektrische schok.
- Klem het materiaal goed vast. Ondersteun het werkstuk niet met uw hand of voet. Er bestaat gevaar voor letsel.
- Zet het werkstuk vast. Een werkstuk is veiliger vastgehouden met spansysteem of bankschroef dan met de hand.

- Raak met de lopende zaag geen voorwerpen of de grond aan. *Er bestaat gevaar voor een terugslag.*
- Blijf met uw handen uit de buurt van het zaagberek. *Grijp niet onder het werkstuk. Bij contact met het zaagblad bestaat er gevaar voor letsel.*
- Houd tijdens het zagen licht ontvlambare stoffen uit de buurt van het hete zaagsel. *Er bestaat brandgevaar!*
- Let erop dat de kantelbare steunvoet (6) bij het zagen altijd goed tegen het werkstuk ligt. *Het zaagblad kan blijven vastzitten en tot verlies van de controle over het elektrische gereedschap leiden.*
- Schakel na het beëindigen van de bewerking het elektrische gereedschap uit en trek het zaagblad pas uit de snede, wanneer het tot stilstand is gekomen. *Zo voorkomt u een terugslag en kunt u het elektrische gereedschap veilig neerleggen.*
- Gebruik uitsluitend onbeschadigde, onberispelijke zaagbladen. *Verboden of onscherpe zaagbladen kunnen breken of een terugslag veroorzaken.*
- Rem het zaagblad na het uitschakelen niet door zijwaarts tegendrukken af. *Het zaagblad kan worden beschadigd, breken of een terugslag veroorzaken.*
- Wacht tot het elektrische gereedschap tot stilstand is gekomen, alvorens u het neerlegt. *Het gereedschap kan blijven vastzitten en tot verlies van de controle over het elektrische gereedschap leiden.*
- Trek de netstekker uit of verwijder de accu vóór u het zaagblad monteert of demonteert. *Er bestaat gevaar voor letsel.*
- Trek de netstekker uit of verwijder de accu vóór u de steunvoet verstelt. *Er bestaat gevaar voor letsel.*
- Kinderen en personen die op basis van hun fysieke, zintuiglijke of geestelijke vermogens of door een gebrek aan ervaring of kennis niet in staat zijn het elektrische gereedschap veilig te bedienen, mogen dit elektrische gereedschap niet zonder toezicht of instructie van een verantwoordelijke persoon gebruiken. *Anders bestaat risico op een verkeerde bediening en letsels.*
- Laat het elektrische gereedschap uitsluitend gebruiken door opgeleide personen. *Jongeren mogen het elektrische gereedschap uitsluitend gebruiken, als ze ouder dan 16 zijn, als dit nodig is in het kader van hun opleiding en als ze hierbij onder toezicht van een deskundige staan.*
- Controleer de aansluitleiding van het elektrische gereedschap en eventuele verlengkabels regelmatig op beschadiging. *Laat deze bij beschadiging vervangen door gekwalificeerd vakpersoneel of door een geautoriseerde REMS klantenservice.*
- Gebruik uitsluitend goedgekeurde en overeenkomstig gemarkeerde verlengkabels met een voldoende grote kabeldiameter en ten minste de onder 1.5. Elektrische gegevens' opgegeven beschermingsgraad. *Gebruik verlengkabels tot een lengte van 10 m met een kabeldiameter van 1,5 mm², kabels van 10 – 30 m met een kabeldiameter van 2,5 mm².*

Symboolverklaring

-  **WAARSCHUWING** Gevaar met een gemiddelde risicograad, dat bij niet-naleving de dood of ernstig (onherstelbaar) letsel tot gevolg kan hebben.
-  **VOORZICHTIG** Gevaar met een lage risicograad, dat bij niet-naleving matig (herstelbaar) letsel tot gevolg kan hebben.
-  **LET OP** Materiële schade, geen veiligheidsinstructie! Geen kans op letsel.
-  Lees de handleiding vóór de ingebruikname
-  Gebruik oogbescherming
-  Gebruik een ademmasker
-  Gebruik gehoorbescherming
-  Elektrisch gereedschap voldoet aan beschermingsgraad II
-  Milieuvriendelijke verwijdering
-  CE-conformiteitsmarkering



1. Technische gegevens

Beoogd gebruik

WAARSCHUWING

REMS reciprozagen zijn bedoeld voor het zagen van verschillende materialen met behulp van geschikte zaagbladen, bijv. stalen buizen, roestvaststalen buizen, gietijzeren buizen, andere metalen profielen, hout, hout met spijkers, pallets, bouwmaterialen, kunststoffen, alsmede voor het invalzagen in niet te hard materiaal. Elk ander gebruik is oneigenlijk en daarom niet toegestaan.

1.1. Leveringsomvang

REMS Tiger ANC/VE/SR/pneumatic: aandrijfmachine, inbus sleutel, geleidebeugel tot 2", 2 REMS Spezialzaagbladen tot 2"/140-3,2, stalen koffer, handleiding

REMS Puma VE: aandrijfmachine, inbus sleutel, 1 REMS zaagblad 210-1,8/2,5, stalen koffer, handleiding

REMS Cat ANC VE: aandrijfmachine, inbus sleutel, 1 REMS Universalzaagblad 150-1,8/2,5, stalen koffer, handleiding

REMS Akku-Cat ANC VE: aandrijfmachine, accu, snellaadapparaat, inbus sleutel, 1 REMS Universalzaagblad 150-1,8/2,5, stalen koffer, handleiding

1.2. Artikelnummers

REMS Tiger ANC aandrijfmachine	560000
REMS Tiger ANC VE aandrijfmachine	560008
REMS Tiger ANC SR aandrijfmachine	560001
REMS Tiger ANC pneumatic aandrijfmachine	560002
REMS Puma VE aandrijfmachine	560003
REMS Cat ANC VE aandrijfmachine	560004
REMS Akku-Cat ANC VE aandrijfmachine Li-Ion	560009
Accu Li-Ion 18 V, 2,6 Ah	565215
Accu Li-Ion 18 V, 3,5 Ah	565218
Snellaadapparaat Li-Ion/Ni-Cd	571560
Geleidebeugel 1/16" – 2"	563000
Geleidebeugel 2 1/2" – 4"	563100
Geleidebeugel 5" – 6"	563200
Dubbele steun	543100
Beschermkap voor geleidebeugel, voor het spannen van dunwandig materiaal	563008
Stalen koffer	566051
REMS CleanM	140119

1.3. Werkgebied

Haaks zagen met REMS Tiger ANC/VE/SR/pneumatic

Met geleidebeugel 563000 en REMS Spezialzaagblad 561001, 561007 buizen (ook met kunststof ommanteling)	1/16" – 2"
Met geleidebeugel 563100 en REMS Spezialzaagblad 561002 buizen (ook met kunststof ommanteling)	2 1/2" – 4"
Met geleidebeugel 563200 en REMS Spezialzaagblad 561008 buizen (ook met kunststof ommanteling)	5" – 6"
REMS Tiger ANC SR met geleidebeugel en REMS Universalzaagblad 561005, 561003 roestvaststalen buizen	1/16" – 2" resp. 2 1/2" – 4"

Zagen uit de vrije hand met alle REMS reciprozagen

REMS Universalzaagbladen en REMS zaagbladen stalen buizen en andere metalen profielen, hout, hout met spijkers, pallets, bouwmaterialen, kunststoffen	Ø ≤ 6", ≤ 250 mm ≤ 250 mm
----------------------------------------------------------------------------------------------------------------------------------------------------------------	------------------------------

1.4. Pendelslag (onbelast)

REMS Tiger ANC	2400 min ⁻¹
REMS Tiger ANC VE (traploos instelbaar)	0 ... 2400 min ⁻¹
REMS Tiger ANC SR (traploos instelbaar)	700 ... 2200 min ⁻¹
REMS Tiger ANC 48 V	1300 min ⁻¹
REMS Tiger ANC pneumatic (traploos instelbaar)	0 ... 1700 min ⁻¹
REMS Puma VE (traploos instelbaar)	0 ... 2800 min ⁻¹
REMS Cat ANC VE (traploos instelbaar)	0 ... 2400 min ⁻¹
REMS Akku-Cat ANC VE (traploos instelbaar)	0 ... 1800 min ⁻¹

1.5. Elektrische gegevens

REMS Tiger ANC/VE,	230 V; 50–60 Hz; 1050 W; 5 A of
REMS Cat ANC VE	110 V; 50–60 Hz; 1050 W; 10 A of
	48 V; 750 W; 16,5 A
	ontstoord
Beschermklasse	II, randgeaard
REMS Tiger ANC SR	230 V; 50–60 Hz; 1400 W; 6,4 A of
	110 V; 50–60 Hz; 1400 W; 12,8 A
	ontstoord
Beschermklasse	II, randgeaard
REMS Puma VE	230 V; 50–60 Hz; 1300 W; 6 A
	ontstoord
Beschermklasse	II, randgeaard
REMS Akku-Cat ANC VE	18 V±; 30 A
Snellaadapparaat	Input 230 V~; 50–60 Hz; 65 W
Li-Ion/Ni-Cd	Output 10,8–18 V±

1.6. Luchtdukaansluiting REMS Tiger ANC pneumatic

Noodzakelijke bedrijfsdruk	0,6 MPa, 6 bar (85 psi)
Luchtverbruik onbelast	1,6 m ³ /min (56 cf/min)
Luchtverbruik bij volle belasting	1,3 m ³ /min (46 cf/min)
Slangdikte	12–13 mm (½")
Olie-instelling	6–7 druppels/min

1.7. Afmetingen

REMS Tiger ANC	455×80× 90 mm	(17,9"×3,2"×3,5")
REMS Tiger ANC VE	435×80×135 mm	(17,1"×3,2"×5,3")
REMS Tiger ANC SR	490×80× 90 mm	(19,3"×3,2"×3,5")
REMS Tiger ANC pneumatic	445×80× 90 mm	(17,5"×3,2"×3,5")
REMS Puma VE	475×90×152 mm	(18,7"×3,5"×6,0")
REMS Cat ANC VE	435×80×135 mm	(17,1"×3,2"×5,3")
REMS Akku-Cat ANC VE	435×90×190 mm	(17,1"×3,5"×7,5")

1.8. Gewichten

REMS Tiger ANC	3,0 kg (6,6 lb)
REMS Tiger ANC VE	3,0 kg (6,6 lb)
REMS Tiger ANC SR	3,1 kg (6,8 lb)
REMS Tiger ANC pneumatic	3,8 kg (8,4 lb)
REMS Puma VE	3,8 kg (8,4 lb)
REMS Cat ANC VE	3,0 kg (6,6 lb)
REMS Akku-Cat ANC VE (met accu)	3,5 kg (7,7 lb)
REMS Accu Li-Ion 18 V, 2,6 Ah	0,6 kg (2,2 lb)
REMS Accu Li-Ion 18 V, 3,5 Ah	0,6 kg (2,2 lb)
Geleidebeugel 1/16" – 2"	1,0 kg (2,2 lb)
Geleidebeugel 2 1/2" – 4"	1,7 kg (3,7 lb)
Geleidebeugel 5" – 6"	2,7 kg (6,0 lb)

1.9. Geluids informatie

Geluidsdrumniveau	
REMS Tiger/Cat	96 dB(A)
REMS Puma	87 dB(A)
Geluidsvermogeniveau	
REMS Tiger/Cat	107 dB(A)
REMS Puma	98 dB(A)
Onzekerheid K = 3 dB	

1.10. Vibraties

Gemeten effectieve waarde van de versnelling:

alle REMS reciprozagen	
zagen van spaanplaat	18.3 m/s ² K = 3.3 m/s ²
zagen van houten balken	28.3 m/s ² K = 2.4 m/s ²

De aangegeven trillingsemissiewaarde werd met een genormde testmethode gemeten en kan voor vergelijk met een ander apparaat gebruikt worden. De aangegeven trillingsemissiewaarde kan ook voor een inleidende inschatting van de uitzetting gebruikt worden.

⚠️ VOORZICHTIG

De trillingsemissiewaarde kan zich tijdens gebruik van het apparaat van de aangegeven waarde onderscheiden, afhankelijk van de manier en wijze waarop het apparaat gebruikt wordt. Afhankelijk van de feitelijke gebruiksomstandigheden (intermitterend) kan het noodzakelijk zijn veiligheidsmaatregelen te nemen voor bescherming van de gebruiker.

2. Ingebruikname

2.1. Elektrische aansluiting

Neem de netspanning in acht! Alvorens de REMS reciprozaag of het snel-

laadapparaat aan te sluiten, dient te worden gecontroleerd of de spanning die op het typeplaatje is aangegeven, overeenkomt met de netspanning. Op bouwplaatsen, in vochtige omgevingen, in binnen- en buitenruimten of bij soortgelijke opstellingen mag het elektrische gereedschap uitsluitend op het net worden aangesloten via een aardlekschakelaar die de stroomtoevoer onderbreekt zodra de lekstroom naar de aarde gedurende 200 ms de 30 mA overschrijdt. Bij gebruik van een verlengkabel moet een kabeldiameter worden gekozen die geschikt is voor het elektrische gereedschap. De verlengkabel moet goedgekeurd zijn voor de onder '1.5. Elektrische gegevens' vermelde beschermingsgraad.

Accu's

LET OP

Laad de accu op, voor u hem in de REMS Akku-Cat ANC VE plaatst! Plaats de accu (13) altijd ver icaal in de REMS Akku-Cat ANC VE of het snellaadapparaat, tot deze hoorbaar vastklikt. Een schuine plaatsing beschadigt de contacten en kan een kortsluiting veroorzaken, waardoor de accu beschadigd wordt.

Diepontlading door onderspanning

Een minimumspanning mag bij accu's Li-ion niet worden onderschreden, omdat anders de accu door diepontlading kan worden beschadigd. De cellen van de REMS accu's Li-ion zijn bij aflevering voor ca. 40% voorgeladen. Daarom moeten de accu's Li-ion vóór gebruik geladen en daarna regelmatig bijgeladen worden. Als dit voorschrift van de cellenfabrikant niet in acht wordt genomen, kan de accu Li-ion door diepontlading worden beschadigd.

Diepontlading door opslag

Als een relatief weinig geladen accu Li-ion wordt opgeslagen, kan deze bij een langere opslag door zelfontlading diepontlading raken en zo beschadigd worden. Accu's Li-ion moeten daarom voor de opslag worden geladen en vervolgens om de zes maanden bijgeladen en vóór nieuwe belasting nogmaals worden opgeladen.

LET OP

Voor gebruik de accu laden. Li-ionaccu's dienen regelmatig te worden bijgeladen, om diepontlading te voorkomen. Bij diepontlading wordt de accu beschadigd.

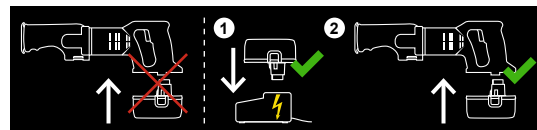

Gebruik voor het laden uitsluitend een REMS snellaadapparaat. Nieuwe en langere tijd niet gebruikte accu's Li-ion bereiken pas na meerdere laadbeurten hun volledige capaciteit.

Snellaadapparaat Li-Ion/Ni-Cd (art.-nr. 571560)

Als de netstekker ingestoken is, brandt het linker controlelampje continu groen. Als een accu in het REMS snellaadapparaat gestoken is, geeft een groen knipperend controlelampje aan dat de accu geladen wordt. Brandt dit controlelampje continu groen, dan is de accu opgeladen. Knippert een controlelampje rood, dan is de accu defect. Brandt een controlelampje continu rood, dan ligt de temperatuur van het snellaadapparaat en/of de accu buiten het toelaatbare werkbereik van 0°C tot +45°C (32°F – +113°F).

LET OP

REMS snellaadapparaten zijn niet geschikt voor gebruik in openlucht.

2.2. Zagen met geleidebeugel (2) (haaks zagen)

⚠️ WAARSCHUWING

Vóór de montage/demontage van de geleidebeugel altijd de netstekker uittrekken of de accu verwijderen!

Schuif de steunbout (3) van de geleidebeugel (2) aan de zijkant in de REMS reciprozaag, zodat de begrenzingsstift van de geleidebeugel in de lengtesleuf van de REMS reciprozaag zit.

LET OP

Om een haakse zaagsnede te bereiken, is het gebruik van de geleidebeugel absoluut noodzakelijk, omdat uit de vrije hand een exact haaks plaats resp. leiden van de REMS reciprozaag niet mogelijk is.

2.3. Zagen uit de vrije hand

De REMS reciprozaag wordt zonder geleidebeugel (2) gebruikt. Hij moet tijdens het zagen krachtig tegen het materiaal worden gedrukt, zodat de steunvoet (6) ononderbroken tegen het te zagen materiaal ligt. Het te zagen materiaal dient tegen wegslingeren te worden beveiligd.

2.4. Kiezen van het geschikte zaagblad

Gebruik bij alle REMS reciprozagen in uw eigen belang alleen de kwaliteitszaagbladen van REMS, anders vervalt de garantie!

REMS Spezialzaagbladen 2"/140-2,5 resp. 2"/140-3,2, 4"/200-3,2 en 6"/260-3,2 (Fig. 8) voor alle modellen REMS Tiger

Speciaal ontwikkeld voor REMS Tiger. Absoluut noodzakelijk voor het haaks zagen en voor het snel demonteren van stalen buizen met de krachtverbrennende geleidebeugel. Deze creëert een veelvoudige voortbewegingsdruk door de 5-voudig krachtverbrennende hefboomwerking. REMS Spezialzaagbladen

met dubbelzijdige aansluiting met bijzonder breed inspanvlak voor exacte borging, extra dik, buig- en torsievrij voor hoge stabiliteit. Grove, gegolfde tandsteek voor snelle zaagsnede. Veelvoudig hogere standtijd. Normale zaagbladen met enkelzijdige aansluiting zijn onbruikbaar voor haaks zagen met geleidebeugel, omdat ze door de hoge voortbewegingsdruk aan het inspanpunt breken.

REMS Universalzaagblad 100/150/200/300 (Fig. 8) voor alle modellen REMS Tiger, REMS Cat

Voor zagen uit de vrije hand en voor zagen met krachtoverbrengende geleidebeugel. Slechts 1 REMS Universalzaagblad voor alle zaagwerkzaamheden in plaats van veel verschillende zaagbladen. Taai-elastisch materiaal, zeer flexibel, ook voor het zagen kort bij de muur. Dubbelzijdige aansluiting met bijzonder breed inspanvlak voor exacte borging en hoge stabiliteit. Wisselende tandsteek (combovertanding), in het tandgedeelte bijzonder hoog gehard. Hierdoor uitstekend zaagvermogen en bijzonder hoge standtijd. Ook voor moeilijk verspaanbare materialen, bijv. roestvaststalen buizen, hard gietijzeren buizen enz. en voor het zagen van hout met spijkers, pallets. Normale zaagbladen met enkelzijdige aansluiting zijn vanwege de hoge voortbewegingsdruk bij het zagen met geleidebeugel onbruikbaar; ze breken aan het inspanpunt.

REMS zaagbladen voor alle REMS reciprozagen

Voor speciale zaagwerkzaamheden in metalen, hout, bouwmaterialen en kunststoffen zijn talrijke REMS zaagbladen van verschillende vorm, lengte en tandsteek met normale (enkelzijdige) aansluiting verkrijgbaar: zie tabel met zaagbladen fig. 8.

2.5. Montage van het zaagblad

⚠ WAARSCHUWING

Vóór de montage/demontage van het zaagblad altijd de netstekker uittrekken of de accu verwijderen!

Alle modellen REMS Tiger, REMS Cat (fig. 2 en fig. 3)

Zet de REMS reciprozaag voor het monteren van het REMS zaagblad **niet op de kniktule** van de aansluitkabel, omdat deze anders wordt beschadigd! Draai de spanschroef (9) van het zaagbladstuk (4) los, tot het zaagblad over de centreerstift kan worden ingestoken. Het REMS Spezialzaagblad en het REMS Universalzaagblad liggen tussen de beide poten van het U-vormige zaagbladstuk (fig. 2). REMS zaagbladen met normale (enkelzijdige) aansluiting moeten binnen de uitsparing op het diepste punt van het zaagbladstuk (fig. 3). Draai het zaagbladstuk met de spanschroef (9) **vast** aan, omdat anders de centreerstift beschadigd wordt of afbreekt. De centreerstift dient niet om het zaagblad vast te houden. Dit gebeurt uitsluitend door klemming met de spanschroef (9). Als de spanschroef (9) niet meer vast kan worden aangedraaid, omdat de binnenzeskant of de inbussleutel versleten is, dan breekt de centreerstift af. Daarom dienen een versleten spanschroef (9) en inbussleutel op tijd te worden vervangen.

REMS Puma VE (fig. 5)

Zet de REMS reciprozaag voor het monteren van het REMS zaagblad **niet op de kniktule** van de aansluitkabel, omdat deze anders wordt beschadigd! Klap de spanhendel voor het zaagblad (14) met de hand omhoog en houd hem vast. Steek het zaagblad (5) naar keuze met de vertanding naar beneden of 180° gedraaid naar boven gericht in het gereedschap. Laat de spanhendel voor het zaagblad (14) los; deze staat onder veerspanning en spant het zaagblad automatisch in. Controleer of het zaagblad (5) goed vastzit. Het naar boven gedraaide zaagblad maakt zagen dicht bij een vlak (fig. 7) mogelijk.

2.6. Instellen van de in lengte verstelbare steunvoet, alleen REMS Puma VE (fig. 6)

⚠ WAARSCHUWING

Vóór het verstellen van de in lengte verstelbare, kantelbare steunvoet (6) altijd de netstekker uittrekken of de accu verwijderen!

Neem de inbussleutel uit de houder (15) en draai de beide spanschroeven (16) los. De kantelbare steunvoet (6) kan in lengterichting traploos 40 mm worden vermeld. Stel de gewenste positie in, draai de spanschroeven (16) vast aan en steek de inbussleutel weer in de houder (15). Door deze verstelmogelijkheid van de steunvoet kunnen deels stomp geworden zaagbladen nog volledig worden opgebruikt en kan worden vermeden dat de zaagbladpunt tegen een wand of binnenzijde van een buis stoot (rekening houden met de slaglengte van het zaagblad).

3. Bedrijf



Gebruik oogbescherming



Gebruik een ademmasker



Gebruik gehoorbescherming

⚠ WAARSCHUWING

Bij werkzaamheden waarbij gezondheidsschadelijke stoffen kunnen ontstaan, moeten een geschikte stofzuiger, een ademmasker en wegwerpkleding worden gebruikt. Neem de nationale voorschriften in acht.

REMS Tiger ANC: In-/uitschakelen met veiligheidstipschakelaar aan/uit (7).
REMS reciprozagen 'VE': Traploze elektronische toerentalregeling door variabele druk op de traploze veiligheidstipschakelaar (gasgeefschakelaar) (10).

REMS Tiger ANC SR: Traploze elektronische toerentalregeling. Instelling van het gewenste toerental aan de instelschijf (12). In-/uitschakelen met veiligheidstipschakelaar aan/uit (7).

REMS Tiger ANC pneumatic: Om de inschakelblokkering te overwinnen, moet eerst de grendel van de hendel met grendel (11) en vervolgens de hendel naar beneden worden gedrukt. Het toerental wordt ingesteld door overeenkomstige druk op de hendel met grendel (11).

3.1. Werkproces bij het zagen met geleidebeugel

⚠ WAARSCHUWING

Houd de REMS reciprozaag uitsluitend aan de geïsoleerde handgrepen ('A') (fig. 1) vast en niet aan de geleidebeugel (2), wanneer werkzaamheden worden uitgevoerd waarbij het gereedschap verborgen stroomleidingen of het eigen netsnoer kan raken. Het contact met een spanningvoerende leiding kan ook metalen apparaten of de geleidebeugel onder spanning zetten en tot een elektrische schok leiden.

LET OP

Gebruik uitsluitend REMS Spezialzaagbladen of REMS Universalzaagbladen (zie 2.4). Normale zaagbladen met enkelzijdige aansluiting zijn onbruikbaar voor haaks zagen met geleidebeugel, omdat ze door de hoge voortbewegingsdruk aan het inspanpunt breken.

Monteer de geleidebeugel zoals onder 2.2 beschreven. Leg de REMS reciprozaag met de geleidebeugel op de buis, zodat de spanschroef met hendel (1) verticaal staat. Draai de spanschroef aan. Druk op de schakelaar (7 resp. 10) terwijl u de motorgreep vasthoudt of bedien de hendel met grendel (11) en trek de REMS reciprozaag naar boven tot de buis of het profiel is doorgezaagd. Het aanzagen kan, met name bij grote diameters (bijv. 4"), worden verbeterd door de REMS reciprozaag pas in te schakelen, als het zaagblad al tegen de buis ligt. Zorg ervoor dat het prisma van de geleidebeugel altijd vrij van spanen wordt gehouden, anders kan het haakse zagen worden beïnvloed. Om de optimale zaagsnelheid te bereiken en het zaagblad te sparen, dient met een **matige** voortbewegingsdruk te worden gewerkt. Een sterke voortbewegingsdruk verhoogt de zaagsnelheid niet! REMS Tiger ANC is uitgerust met een overbelastingsbeveiliging (8). Bij een te grote voortbewegingsdruk reageert deze, waarbij de knop iets uitspringt en de REMS reciprozaag blijft stilstaan. Na enkele seconden kan de overbelastingsbeveiliging weer worden ingedrukt en de REMS reciprozaag weer worden ingeschakeld.

3.2. Werkproces bij het zagen uit de vrije hand

⚠ WAARSCHUWING

Houd de REMS reciprozaag uitsluitend aan de geïsoleerde handgrepen ('A') (fig. 1) vast, wanneer werkzaamheden worden uitgevoerd waarbij het gereedschap verborgen stroomleidingen of het eigen netsnoer kan raken. Het contact met een spanningvoerende leiding kan ook metalen apparaten onder spanning zetten en tot een elektrische schok leiden.

Voor een rechte of gebogen zaagsnede moet de kantelbare steunvoet (6) krachtig tegen het materiaal worden gedrukt, zodat de kantelbare steunvoet (6) ononderbroken tegen het te zagen materiaal ligt. Schakel de REMS reciprozaag in. Gebruik alleen scherpe en onberispelijke zaagbladen. Een gelijkmatige voortbewegingsdruk vermindert het risico op ongevallen en spaart de REMS reciprozaag en het zaagblad. Leid de aansluitkabel altijd naar achteren, van de REMS reciprozaag weg. Blijf de REMS reciprozaag tijdens het zagen krachtig tegen het te zagen materiaal drukken. Als het zaagblad bij het zagen vast blijft zitten, moet de REMS reciprozaag worden uitgeschakeld. Spreid vervolgens de zaagspleet met geschikt gereedschap en trek het zaagblad eruit.

Voor invalzagen in niet te hard materiaal, bijv. hout, kunststof, kunststof buizen of lichte bouwmaterialen, kan het zaagblad voorzichtig zagend in een vlak binnendringen (fig. 4). Gebruik een kort zaagblad. Zet de uitgeschakelde REMS reciprozaag met de onderkant van de kantelbare steunvoet (6) en de punt van het zaagblad op de snijplaats. Schakel de REMS reciprozaag in en laat het zaagblad langzaam zagend in het materiaal dringen. Gebruik bij voorkeur REMS reciprozagen met een traploze elektronische toerentalregeling. Bij harder materiaal, bijv. metaal, dient een voor het zaagblad voldoende groot gat te worden geboord, alvorens met het zagen wordt begonnen.

3.3. Smeermiddelen

Gebruik voor normale zaagwerkzaamheden geen smeermiddelen. Deze hinderen het afvoeren van de spanen uit de zaagsleuf en verkorten daardoor de standtijd van het zaagblad.

Aleen voor het zagen van buizen van roestvast staal en hard gietijzer dient met REMS Spezial of REMS Sanitol te worden gekoeld en gesmeerd. Er wordt aanbevolen om REMS Tiger ANC SR en een van de REMS Universalzaagbladen 561003 ... 561006 te gebruiken. Voor haaks zagen is de geleidebeugel absoluut noodzakelijk (zie 2.2).

3.4. Beveiliging tegen diepontlading

REMS Akku-Cat ANC VE is uitgerust met een beveiliging tegen diepontlading van de accu. Deze schakelt de aandrijfmachine uit, zodra de accu weer moet worden geladen. Verwijder in dit geval de accu en laad deze met het REMS snellaadapparaat op.

4. Service

⚠ WAARSCHUWING

Voor onderhoudswerkzaamheden netstekker cq. accu uitnemen!

4.1. Onderhoud

De REMS reciprozagen zijn onderhoudsvrij. Het aandrijfwerk loopt in een continue vetvulling en hoeft daarom niet te worden gesmeerd. Houd de zaagbladopname schoon. Verwijder zaagsel uit de kast van de zaagbladopname. Verwijder na elk gebruik waterresten/vocht uit de kast van de zaagbladopname. Smeer de zaagbladopname en de spanhendel voor het zaagblad (14) licht in met machineolie (alleen REMS Puma VE). Een defecte spanschroef (9) dient te worden vervangen (behalve bij REMS Puma VE). Reinig kunststof onderdelen (bijv. kast, accu's) uitsluitend met de machinereiniger REMS CleanM (art.-nr. 140119) of een milde zeep en vochtige doek. Gebruik geen huishoudelijke reinigingsmiddelen. Deze bevatten allerlei chemicaliën die kunststof onderdelen kunnen beschadigen. Gebruik voor de reiniging in geen geval benzine, terpen-tijnolie, thinner of dergelijke producten.

5. Storingen

5.1. **Storing:** De REMS reciprozaag blijft tijdens het zagen stilstaan.

Oorzaak:

- Te grote aandrukkraft.
- Stomp zaagblad (5).
- Ongeschikt zaagblad (5).
- De overbelastingsbeveiliging (8) heeft gereageerd (REMS Tiger ANC).
- Versleten koolborstels.

- Te geringe bedrijfsdruk (REMS Tiger ANC pneumatic).

- Te geringe luchttoevoer van de compressor (REMS Tiger ANC pneuma ic).
- Accu (13) leeg (REMS Akku-Cat ANC VE).

5.2. **Storing:** Geen haakse snede bij het zagen van buizen met de geleidebeugel (2).

Oorzaak:

- Te grote aandrukkraft.
- Ongeschikt zaagblad (5).
- Stomp zaagblad (5).
- Prisma van de geleidebeugel (2) verontreinigd (zaagsel!).

5.3. **Storing:** De REMS reciprozaag loopt niet aan.

Oorzaak:

- De overbelastingsbeveiliging heeft gereageerd (REMS Tiger ANC).
- Aansluitkabel defect.

- Accu (13) leeg (REMS Akku-Cat ANC VE).
- REMS reciprozaag defect.

5.4. **Storing:** De centreerstift breekt af, het zaagblad (5) kan slechts onvoldoende worden vastgeklemd (REMS Tiger en REMS Cat, alle modellen).

Oorzaak:

- Klamschroef (9) versleten.
- Inbussleutel versleten (zie 2.5).

6. Verwijdering

REMS reciprozagen mogen na hun gebruiksduur niet met het huisvuil worden verwijderd. Deze moeten in overeenstemming met de wettelijke voorschriften worden verwijderd.

7. Fabrieksgarantie

De garantietermijn bedraagt 12 maanden vanaf de overhandiging van het nieuwe product aan de eerste gebruiker. Het tijdstip van de overhandiging dient te worden bewezen aan de hand van het originele aankoopbewijs, waarop de koopdatum en productnaam vermeld moeten zijn. Alle defecten die tijdens de garantietermijn optreden en die aantoonbaar aan fabricage- of materiaalfouten te wijten zijn, worden gratis verholpen. Door deze garantietermijn wordt de garantietermijn voor het product niet verlengd of vernieuwd. Schade die te wijten is aan natuurlijke slijtage, onvakkundige behandeling of misbruik, niet-naleving van bedrijfsvoorschriften, ongeschikte bedrijfsmiddelen, buitensporige belasting, oneigenlijk gebruik, eigen ingrepen of ingrepen door derden of aan andere oorzaken waar REMS niet verantwoordelijk voor is, is van de garantie uitgesloten.

Garanterende werkzaamheden mogen uitsluitend door een geautoriseerde REMS klantenservice worden uitgevoerd. Reclamaties worden uitsluitend erkend, als het product zonder voorafgaande ingrepen, in niet-gedemonteerde toestand bij een geautoriseerde REMS klantenservice wordt binnengebracht. Vervangen producten en onderdelen worden eigendom van REMS.

De kosten voor de verzending naar en van de klantenservice zijn voor rekening van de gebruiker.

De wettelijke rechten van de gebruiker, met name zijn garantierechten tegenover de verkoper in het geval van gebreken, worden door deze garantie niet beperkt. Deze fabrieksgarantie geldt uitsluitend voor nieuwe producten die binnen de Europese Unie, in Noorwegen of in Zwitserland worden gekocht en gebruikt.

Voor deze garantie is het Duitse recht van toepassing met uitsluiting van het

Zorg ervoor dat vloeistoffen nooit binnen in de REMS reciprozaag raken. Dompel de REMS reciprozaag nooit in een vloeistof onder.

4.2. Inspectie/Onderhoud

⚠ WAARSCHUWING

Voor onderhouds- en reparatiewerkzaamheden netstekker cq. accu uitnemen! Deze werkzaamheden mogen uitsluitend door gekwalificeerd vakpersoneel worden uitgevoerd.

De REMS reciprozagen met universele motor hebben koolborstels. Deze verslijten en moeten daarom regelmatig worden gecontroleerd of vervangen door gekwalificeerd vakpersoneel of een geautoriseerde REMS klantenservice.

Oplossing:

- Aandrukkraft verminderen.
- Zaagblad vervangen.
- Geschikt zaagblad kiezen (zie 2.4. en fig. 8).
- Enkele seconden wachten, de knop van de overbelastingsbeveiliging indrukken.
- De koolborstels door gekwalificeerd vakpersoneel of een geautoriseerde REMS klantenservice laten vervangen.
- Bedrijfsdruk verhogen. Compressor overeenkomstig de technische gegevens 1.6. kiezen.
- Compressor overeenkomstig de technische gegevens 1.6. kiezen.
- De accu met het snellaadapparaat Li-ion/Ni-Cd opladen of de accu vervangen.

Oplossing:

- Aandrukkraft verminderen.
- Geschikt zaagblad kiezen (zie 2.4. en fig. 8).
- Zaagblad vervangen.
- Prisma reinigen.

Oplossing:

- Enkele seconden wachten, de knop van de overbelastingsbeveiliging indrukken.
- De aansluitkabel door gekwalificeerd vakpersoneel of een geautoriseerde REMS klantenservice laten vervangen.
- De accu met het snellaadapparaat Li-ion/Ni-Cd opladen of de accu vervangen.
- De REMS reciprozaag door een geautoriseerde REMS klantenservice laten controleren/reparkeren.

Oplossing:

- Klamschroef en/of centreerstift vervangen.
- Inbussleutel vervangen.

Verdrag der Verenigde Naties inzake internationale koopovereenkomsten betreffende roerende zaken (CISG).

8. Onderdelenlijsten

Onderdelenlijsten vindt u op www.rems.de → Downloads → Parts lists.

Översättning av originalbruksanvisningen

Fig. 1–3

1	Spännspindel med vred	9	Låsskruv
2	Rörhållare	10	Steglös säkerhetsstryckbrytare (gasgivarbrytare)
3	Montagebult		
4	Hållare	11	Spak med spärr
5	Sågblad	12	Inställningshjul
6	Skyddssko som kan lutas (REMS Puma VE steglös justering på längden)	13	Batteri
7	Säkerhetsstryckbrytare på/av	14	Spännspek för sågblad (endast REMS Puma VE)
8	Överbelastningsskydd (endast REMS Tiger ANC)	15	Hållare för sexkantstiftnyckel
		16	Klämskrubar
		"A"	Isolerade greppytor

Allmänna säkerhetsanvisningar

⚠ VARNING

Läs igenom alla säkerhetsanvisningar och instruktioner. Om man inte följer säkerhetsanvisningarna och instruktionerna kan det uppstå elektrisk stöt, brand och/eller svåra skador.

Spara alla säkerhetsanvisningar och instruktioner för framtida bruk.

Begreppet "Elektriskt verktyg" som används i säkerhetsanvisningarna avser nätdrivna elektriska verktyg (med nätkabel) samt batteridrivna elektriska verktyg (utan nätkabel).

1) Arbetsplatssäkerhet

- Håll arbetsområdet rent och väl belyst. Ordning och obelysta arbetsområden kan leda till olyckor.
- Arbeta inte med det elektriska verktyget i explosionsfarlig miljö där det finns brännbara vätskor, gaser eller damm. Elektriska verktyg alstrar gnistor som kan tända eld på damm eller ångor.
- Håll barn och andra personer på avstånd när det elektriska verktyget används. Om du distraheras kan du tappa kontrollen över verktyget.

2) Elektrisk säkerhet

- Det elektriska verktygets anslutningskontakt måste passa i kontaktuttaget. Det är inte tillåtet att göra några som helst ändringar på kontakten. Använd inga adapterkontakter tillsammans med elektriska verktyg som är jordade. Oförändrade kontakter och passande kontaktuttag minskar risken för elektrisk stöt.
- Undvik kroppskontakt med jordade ytor som de som finns på rör, värmeagregat, spisar och kylskåp. Det finns en förhöjd risk för elektrisk stöt när din kropp är jordad.
- Håll elektriska verktyg borta från regn och fukt. Om det tränger in vatten i ett elektriskt verktyg ökar risken för elektrisk stöt.
- Använd inte kabeln för att bära det elektriska verktyget, hänga upp det eller för att dra ut kontakten ur kontaktuttaget. Håll kabeln på avstånd från värme, olja, vassa kanter eller rörliga delar på verktyget. Skadade eller intrasslade kablar ökar risken för elektrisk stöt.
- Om du använder ett elektriskt verktyg utomhus får du endast använda en förlängningskabel som är avsedd för utomhusbruk. Om en förlängningskabel används som är avsedd för utomhusbruk minskar risken för elektrisk stöt.
- Om det inte går att undvika att använda det elektriska verktyget i fuktig miljö ska en jordfelsbrytare användas. Risken för elektrisk stöt minskar om en jordfelsbrytare används.

3) Personers säkerhet

- Var uppmärksam, tänk på vad du gör och använd ditt sunda förnuft när du arbetar med ett elektriskt verktyg. Använd inte elektriska verktyg om du är trött eller påverkad av droger, alkohol eller medicin. Om du för en kort stund tappar koncentrationen när du använder ett elektriskt verktyg kan det medföra allvarliga skador.
- Bär personlig skyddsutrustning och alltid skyddsglasögon. Om du bär personlig skyddsutrustning som dammask, halksäkra skyddsskor, skyddshjälm eller hörselskydd, beroende på typ av elektriskt verktyg och hur det elektriska verktyget ska användas, minskar risken för olyckor.
- Undvik oavsiktlig idrifttagning. Försäkra dig om att det elektriska verktyget är avstängt innan strömförsörjningen och/eller batteriet ansluts, du lyfter upp eller bär det. Om du har fingret på strömbrytaren när du bär det elektriska verktyget eller har satt strömbrytaren på påsatt läge när det elektriska verktyget ansluts till strömförsörjningen kan det leda till olyckor.
- Avlägsna inställningsverktyg eller skruvnycklar innan du sätter på det elektriska verktyget. Ett verktyg eller en nyckel som befinner sig i den roterande delen av verktyget kan medföra skador.
- Undvik onormal kroppshållning. Se till att du står stadigt och alltid håller balansen. På så sätt har du bättre kontroll över det elektroniska verktyget om det uppstår oväntade situationer.
- Bär lämpliga kläder. Bär inte löst sittande kläder eller smycken. Håll håret, kläder och handskar på avstånd från rörliga delar. Löst sittande kläder, smycken eller långt hår kan gripas tag i av rörliga delar.
- Om det är möjligt att montera dammuppsugnings- och uppfångningsanordningar ska de anslutas och användas riktigt. Genom att använda en dammuppsugning minskar risken för skador till följd av damm.

4) Användning och behandling av det elektriska verktyget

- Överbelasta inte verktyget. Använd det elektriska verktyg som är lämpligt för det arbete du tänker utföra. Med lämpligt elektriskt verktyg arbetar du bättre och säkrare inom det angivna effektområdet.

b) Använd inte det elektriska verktyget om strömbrytaren är defekt. Ett elektriskt verktyg som inte längre kan sättas på och stängas av är farligt och måste repareras.

c) Dra ut kontakten ur kontaktuttaget och/eller avlägsna batteriet innan du gör inställningar på enheten, byter ut tillbehörsdelar eller lägger undan enheten. Denna försiktighetsåtgärd förhindrar att det elektriska verktyget sätts på oavsiktligt.

d) Förvara elektriska verktyg som inte används utom räckhåll för barn. Låt inte personer använda enheten som inte känner till hur den fungerar eller som inte har läst dessa anvisningar. Elektriska verktyg är farliga om de används av oerfarna personer.

e) Ta hand om det elektriska verktyget med omsorg. Kontrollera om rörliga delar på enheten fungerar felfritt och inte klämmer någonstans, om delar har gått sönder eller är så skadade att de har en negativ inverkan på det elektriska verktygets funktion. Låt de skadade delarna repareras innan enheten används. Många olyckor beror på att de elektriska verktygen underhålls dåligt.

f) Håll skärverktyg vassa och rena. Noggrant rengjorda skärverktyg med vassa skärkanter kläms fast mindre ofta och är lättare att styra.

g) Använd elektriska verktyg, tillbehör, arbetsverktyg osv. i enlighet med dessa anvisningar. Ta hänsyn till arbetsvillkoren och den aktivitet som utförs. Om elektriska verktyg används på annat sätt än det de är avsedda för kan det uppstå farliga situationer.

5) Användning och behandling av det batteridrivna verktyget

a) Ladda enbart batterierna i laddare som rekommenderas av tillverkaren. För en laddare som är avsedd för en viss typ av batterier finns det risk för brand om den används med andra batterier.

b) Använd endast batterier som är avsedda att användas i elektriska verktyg. Om andra batterier används kan det leda till skador och risk för brand.

c) Håll det batteri som inte används på avstånd från gem, mynt, nycklar, spikar, skruvar eller andra mindre metallföremål som skulle kunna orsaka en överbrygning av kontakterna. En kortslutning mellan batterikontakterna kan leda till brännskador eller brand.

d) Om batteriet används på ett felaktigt sätt kan det rinna ut vätska ur det. Undvik kontakt med vätskan. Vid kortvarig kontakt, skölj av med vatten. Om du får vätskan i ögonen måste du kontakta en läkare. Batterivätska som rinner ut kan leda till irritation på huden eller brännskador.

6) Service

a) Låt endast kvalificerad fackpersonal reparera ditt elektriska verktyg och använd endast originalreservdelar. På så sätt förblir enheten säker.

Säkerhetsanvisningar för REMS bajonettågar

⚠ VARNING

Läs igenom alla säkerhetsanvisningar och instruktioner. Om man inte följer säkerhetsanvisningarna och instruktionerna kan det uppstå elektrisk stöt, brand och/eller svåra skador.

Spara alla säkerhetsanvisningar och instruktioner för framtida bruk.

- Håll det elektriska verktyget vid de isolerade greppytorerna ("A") när du utför arbeten, eftersom användningsverktyget kan träffa dolda elledningar eller den egna nätkabeln. Kontakt med en spänningsförande ledning kan också sätta metalldelen i det elektriska verktyget under spänning och leda till en elektrisk stöt.
- Under arbeten måste det elektriska verktyget hållas fast med båda händerna och man måste stå stadigt. Med två händer förs det elektriska verktyget säkrare.
- Använd personlig skyddsutrustning, t.ex. skyddsglasögon. Under sågningen slungas hett sågspån iväg åt alla håll. Andra personer måste hålla sig på avstånd.
- Tänk på att det kan bildas hälsofarligt damm under sågningen. Använd ev. lämplig dammsugare, andningsskyddsmask och engångskläder. Beakta nationella föreskrifter.
- Använd lämplig sökutröstning för att spåra upp dolda elledningar eller kontakta det lokala elbolaget. Kontakt med elledningar kan leda till brand och elektrisk stöt. Skador på en gasledning kan leda till explosion. Om sågen tränger in i en vattenledning kan det orsaka saksador eller elektrisk stöt.
- Om man säger på vattenledningarna måste man kontrollera att restvatten inte kan tränga in i motorn. Det finns risk för elektrisk stöt.
- Spänn fast materialet ordentligt. Stötta inte arbetsstycket med handen eller foten. Risk för personskada.
- Säkra arbetsstycket. Ett arbetsstycke hålls fast säkrare om det har spänts fast med spännanordningar eller skruvstycke än med bara handen.
- Ta aldrig på föremål eller marken när sågen är igång. Risk för bakslag.
- Håll händerna på avstånd från sågområdet. Greppa aldrig tag under arbetsstycket. Vid kontakt med sågbladet finns det risk för personskada.
- Håll under sågningen lättantändligt material borta från hett sågspån. Brandrisk!
- Se till att den tippbara skyddsskon (6) alltid ligger an mot arbetsstycket under sågningen. Sågbladet kan haka fast och göra att man tappar kontrollen över det elektriska verktyget.
- Stäng av det elektriska verktyget efter att arbetet har avslutats och ta först loss sågbladet ur snittet efter att det har stannat. På så sätt undviker man bakslag och verktyget kan läggas ner på ett säkert sätt.
- Använd endast oskadade, felfria sågblad. Böjda eller oskarpa sågblad kan gå av eller orsaka bakslag.
- Bromsa inte sågbladet genom att trycka emot från sidan efter att den stängts av. Sågbladet kan skadas, gå av eller orsaka bakslag.
- Vänta tills det elektriska verktyget har stannat innan det läggs ner. Använd-

ningsverktyget kan haka fast och göra att man tappar kontrollen över det elektriska verktyget.

- **Dra ut nätkontakten eller ta ut batteriet innan sågbladet monteras/demontas.** Risk för personskada.
- **Dra ut nätkontakten eller ta ut batteriet innan skyddsskon justeras.** Risk för personskada.
- **Barn och personer, som på grund av sin fysiska, sensoriska eller mentala förmåga eller bristande erfarenhet eller kunskap inte är i stånd att säkert manövrera det elektriska verktyget, får inte använda det elektriska verktyget utan uppsikt eller anvisningar av en ansvarig person.** Annars finns risk för felmanövrering och personsador.
- **Överlämna det elektriska verktyget endast till instruerade personer.** Ungdomar får endast använda det elektriska verktyget om de är över 16 år gamla och om det är nödvändigt för dem att göra det i utbildningssyfte och de arbetar under uppsikt av en utbildad person.
- **Kontrollera anslutningskabeln till den elektriska apparaten liksom förlängningskablar regelbundet för att upptäcka eventuella skador.** Låt vid skador dessa bytas ut kvalificerad fackpersonal eller av en auktoriserad REMS avtalsverkstad.
- **Använd endast godkända förlängningskablar med motsvarande märkning med tillräckligt ledningstvärsnitt och med minst den under 1.5. Elektriska data tillättna skyddsklassen.** Använd förlängningskablar upp till en längd på 10 m med ledningstvärsnitt 1,5 mm², på 10–30 m med ledningstvärsnitt på 2,5 mm².

Symbolförklaring

VARNING

Fara med medelstor risk, som om den ej beaktas, skulle kunna ha död eller svåra personsador (irreversibla) till följd.

OBSERVERA

Fara med låg risk, som om den ej beaktas, skulle kunna ha måttliga personsador (reversibla) till följd.

OBS

Materialsador, ingen säkerhetsanvisning! Ingen risk för personsador.



Före idrifttagning läs igenom bruksanvisningen



Använd ögonskydd



Använd andningskyddsmask



Använd hörselskydd



Det elektriska verktyget motsvarar skyddsklass II



Miljövänlig kassering



EG-märkning om överensstämmelse



Effektiv rörhållare



Grönt trä



90°



Lättbetong



Stålrör



Gipsplattor



Metall



Pimpsten, tegel



Rostfritt stål



Gjutjärn



Pallar



bölget



Trä



skränknt



Trä med spik



rak



Granulat

1. Tekniska data

Ändamålsenlig användning

VARNING

REMS bajonettsåg är under användning av lämpliga sågblad avsedd för att såga många olika sorters material, t.ex. stålrör, rostfritt stål, gjutjärnsrör, andra metallprofiler, trä, trä med spik, pallar, byggmaterial, plast, även för sänksågning i material som inte är för hårt.

Alla andra användningar är inte ändamålsenliga och tillåts därför inte.

1.1. Leveransens omfattning

REMS Tiger ANC/VE/SR/pneumatic: Huvudmaskin, sexkantstiftnyckel, rörhållare till 2", 2 REMS specialsågblad till 2"/140-3,2, låda av stålplåt, bruksanvisning

REMS Puma VE: Huvudmaskin, sexkants iftnyckel, 1 REMS sågblad 210-1,8/2,5, låda av stålplåt, bruksanvisning

REMS Cat ANC VE: Huvudmaskin, sexkantstiftnyckel, 1 REMS universalsågblad 150-1,8/2,5, låda av stålplåt, bruksanvisning

REMS Akku-Cat ANC VE: Huvudmaskin, batteri, snabbbladdare, sexkantstiftnyckel, 1 REMS universalsågblad 150-1,8/2,5, väska, bruksanvisning

1.2. Art.nr

REMS Tiger ANC maskinenhet	560000
REMS Tiger ANC VE maskinenhet	560008
REMS Tiger ANC SR maskinenhet	560001
REMS Tiger ANC pneumatic maskinenhet	560002
REMS Puma VE maskinenhet	560003
REMS Cat ANC VE maskinenhet	560004
REMS Akku-Cat ANC VE maskinenhet Li-Ion	560009
Batterie Li-Ion 18 V, 2,6 Ah	565215
Batterie Li-Ion 18 V, 3,5 Ah	565218
Snabbbladdare Li-Ion/Ni-Cd	571560
Rörhållare 1/16" – 2"	563000
Rörhållare 2 1/2" – 4"	563100
Rörhållare 5" – 6"	563200
Dubbelhållare	543100
Skyddskåpa för rörhållare, för att spänna fast material med tunna väggar	563008
Stålplåtlåda	566051
REMS CleanM	140119

1.3. Arbetsområde

Rätvinklig sågning med REMS Tiger ANC/VE/SR/pneumatic:

Med rörhållare 563000 och REMS specialsågblad 561001, 561007	
Rör (även plastisolerad)	1/16" – 2"
Med rörhållare 563100 och REMS specialsågblad 561002	
Rör (även plastisolerad)	2 1/2" – 4"
Med rörhållare 563200 och REMS specialsågblad 561008	
Rör (även plastisolerad)	5" – 6"
REMS Tiger ANC SR med rörhållare och REMS universalsågblad 561005, 561003	
Stålrör av rostfritt stål	1/16" – 2" resp. 2 1/2" – 4"

Sågning för hand med alla REMS bajonettsågar

REMS universalsågblad och REMS sågblad	
Stålrör och andra metallprofiler,	Ø ≤ 6", ≤ 250 mm
Trä, trä med spik, pallar, byggmaterial, plast	≤ 250 mm

1.4. Antal slag (tomgång)

REMS Tiger ANC	2400 min ⁻¹
REMS Tiger ANC VE (steglöst reglerbar)	0 ... 2400 min ⁻¹
REMS Tiger ANC SR (steglöst reglerbar)	700 ... 2200 min ⁻¹
REMS Tiger ANC 48 V	1300 min ⁻¹
REMS Tiger ANC pneumatic (steglöst reglerbar)	0 ... 1700 min ⁻¹
REMS Puma VE (steglöst reglerbar)	0 ... 2800 min ⁻¹
REMS Cat ANC VE (steglöst reglerbar)	0 ... 2400 min ⁻¹
REMS Akku-Cat ANC VE (steglöst reglerbar)	0 ... 1800 min ⁻¹

1.5. Elektriska data

REMS Tiger ANC/VE,	230 V; 50–60 Hz; 1050 W; 5 A eller
REMS Cat ANC VE	110 V; 50–60 Hz; 1050 W; 10 A eller
	48 V; 750 W; 16,5 A
Skyddsklass	II, skyddsisolerad
REMS Tiger ANC SR	230 V; 50–60 Hz; 1400 W; 6,4 A eller
	110 V; 50–60 Hz; 1400 W; 12,8 A
Skyddsklass	II, skyddsisolerad
REMS Puma VE	230 V; 50–60 Hz; 1300 W; 6 A
Skyddsklass	II, skyddsisolerad
REMS Akku-Cat ANC VE	18 V~; 30 A
Snabbbladdare	ink. 230 V~; 50–60 Hz; 65 W
Li-Ion/Ni-Cd	utg. 10,8–18 V=

1.6. Tryckluftsanslutning REMS Tiger ANC pneumatic

Erforderligt arbetstryck	0,6 MPa, 6 bar (85 psi)
Luftförbrukning vid tomgång	1,6 m ³ /min (56 cf/min)
Luftförbrukning vid fullast	1,3 m ³ /min (46 cf/min)
Slangbredd	12–13 mm (1/2")
Olje-inställning	6–7 droppar/min

1.7. Mått

REMS Tiger ANC	455×80× 90 mm	(17,9"×3,2"×3,5")
REMS Tiger ANC VE	435×80×135 mm	(17,1"×3,2"×5,3")
REMS Tiger ANC SR	490×80× 90 mm	(19,3"×3,2"×3,5")

REMS Tiger ANC pneumatic	445×80× 90 mm	(17,5"×3,2"×3,5")
REMS Puma VE	475×90×152 mm	(18,7"×3,5"×6,0")
REMS Cat ANC VE	435×80×135 mm	(17,1"×3,2"×5,3")
REMS Akku-Cat ANC VE	435×90×190 mm	(17,1"×3,5"×7,5")

1.8. Vikt

REMS Tiger ANC	3,0 kg (6,6 lb)
REMS Tiger ANC VE	3,0 kg (6,6 lb)
REMS Tiger ANC SR	3,1 kg (6,8 lb)
REMS Tiger ANC pneumatic	3,8 kg (8,4 lb)
REMS Puma VE	3,8 kg (8,4 lb)
REMS Cat ANC VE	3,0 kg (6,6 lb)
REMS Akku-Cat ANC VE (med ackumulator)	3,5 kg (7,7 lb)
REMS batteri Li-Ion 18 V, 2,6 Ah	0,6 kg (2,2 lb)
REMS batteri Li-Ion 18 V, 3,5 Ah	0,6 kg (2,2 lb)
Rörhållare 1/16" – 2"	1,0 kg (2,2 lb)
Rörhållare 2 1/2" – 4"	1,7 kg (3,7 lb)
Rörhållare 5" – 6"	2,7 kg (6,0 lb)

1.9. Bullerinformation

Ljudtrycksnivå	
REMS Tiger/Cat	96 dB(A)
REMS Puma	87 dB(A)
Ljudeffektsnivå	
REMS Tiger/Cat	107 dB(A)
REMS Puma	98 dB(A)
Osäkerhet K = 3 dB	

1.10. Vibrationer

Vägt effektivvärde för accelerationen:

alla REMS sabelsågar		
Sågning av spånplatta	18,3 m/s ²	K = 3,3 m/s ²
Sågning av träbalkar	28,3 m/s ²	K = 2,4 m/s ²

Det angivna vibrationsemissionsvärdet har uppmätts enligt ett standardiserat test och kan användas som grund för jämförelse med andra maskiner. Det angivna vibrationsemissionsvärdet kan även användas för en inledande uppskattning av emissionen.

⚠ OBSERVERA

Vibrationsemissionsvärdet kan avvika från det angivna värdet vid användning av maskinen, detta beror på sättet som maskinen används på. Det är en fördel att fastställa säkerhetsangivning för användaren.

2. Igångsättning

2.1. Elektrisk anslutning

Beakta nätspänningen! Innan REMS bajonetsåg resp. snabbbladdare ansluts måste man kontrollera om spänningen som anges på typskylten motsvarar nätspänningen. På byggarbetsplatser, i fuktig omgivning, inom- och utomhus eller på jämförbara uppställningsplatser får det elektriska verktyget endast drivas från nätet via en FI-brytare (felströmsskydds brytare) som avbryter energitillförseln så snart avledningsströmmen till jorden överskrider 30 mA för 200 ms. Vid användning av en förlängningskabel måste ett ledningsvärsnitt väljas som motsvarar det elektriska verktygets effekt. Förlängningskabeln måste vara godkänd för den skyddsklass som anges under 1.5. Elektriska data.

Batterier

OBS

Ladda batteriet innan det sätts in i REMS Akku-Cat ANC VE ! För alltid in batteriet (13) vertikalt i REMS Akku-Cat ANC VE resp. i snabbbladdaren tills det hörbart hakar i. Om det förs in snett skadas kontaktarna, vilket kan leda till kortslutning och därmed skada batteriet.

Djupurladdning genom underspänning

En lägsta spänning får inte underskridas hos batterier Li-Ion eftersom batteriet annars kan skadas genom "djupurladdning". Cellerna i REMS batterier Li-Ion har vid leveransen laddats till ca 40 %. Därför måste batterier Li-Ion laddas före användning och sedan laddas regelbundet. Om denna föreskrift från celltillverkaren inte följs kan batteriet Li-Ion skadas till följd av djupurladdning.

Djupurladdning genom lagring

Om ett relativt lågt laddat batteri Li-Ion lagras kan den vid längre lagring djupurladdas genom självurladdning och därmed skadas. Batterier Li-Ion måste därför laddas före lagring och laddas upp igen senast var sjätte månad, och före ny belastning måste de laddas på nytt.

OBS

Ladda batteriet före användning. Batterier Li-Ion ska regelbundet laddas för att undvika djupurladdning. Vid djupurladdning skadas batteriet.

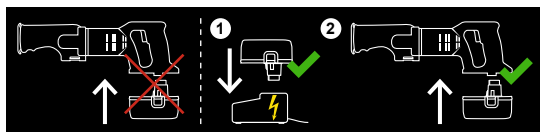

Använd enbart REMS snabbbladdare för uppladdning. Nya batterier Li-Ion och batterier som inte används under en längre tid när först full kapacitet efter flera laddningar.

Snabbbladdare Li-Ion (Art.nr 571560)

Om nätkontakten har satts i lyser den vänstra kontrollampen kontinuerligt. Om batteriet sitter i REMS snabbbladdaren blinkar den gröna kontrollampen och batteriet laddas. Om den gröna kontrollampen lyser kontinuerligt är batteriet uppladdat. Om den röda kontrollampen blinkar är batteriet defekt. Om den röda kontrollampen lyser kontinuerligt ligger temperaturen på snabbbladdaren och / eller batteriet utanför det tillåtna arbetsområdet mellan 0°C och +45°C (32°F och +113°F).

OBS

REMS snabbbladdare är inte avsedd för utomhusbruk.

2.2. Sågar med rörhållare (2) (rätvinklig sågning)

⚠ VARNING

Dra ut nätkontakten resp. avlägsna batteriet innan rörhållaren monteras/demonteras!

Skjut in montagebulten (3) för rörhållaren (2) i REMS bajonetsågen från sidan så att begränsningsstiftet för rörhållaren går in i REMS bajonetsågens längsgående skåra.

OBS

För att uppnå **rätvinkliga** sågkapningar är det nödvändigt att använda rörhållare, eftersom det inte är möjligt att placera eller styra REMS bajonetsågen i en exakt rät vinkel för hand.

2.3. Sågning för hand

REMS bajonetsågen används utan rörhållare (2). Den måste tryckas mot materialet ordentligt under sågningen så att skyddsskon (6) hela tiden ligger an mot materialet som sågas. Materialet som ska sågas måste säkras så att det inte kan slungas iväg.

2.4. Val av lämpligt sågblad

För din egen skull, använd alltid kvalitetssägblad från REMS för alla REMS bajonetsågar, annars upphör garantin att gälla!

REMS specialsågblad 2"/140-2,5 resp. 2"/140-3,2, 4"/200-3,2 och 6"/260-3,2 (Fig. 8) för alla modeller REMS Tiger

Speciellt utvecklad för REMS Tiger. Ett krav för rätvinklig sågning och snabb demontering av stålrör med effektiv rörhållare. Den ger mångfaldigt matningstryck med femfaldig hävarmsverkan. REMS Specialsågblad med dubbel sågbladstunga med särskilt bred anliggningsyta för exakt läge, extra tjock, böj- och vridstyv för hög stabilitet. Grov, skränt tandning för snabb kapning. Mångdubbelt längre hållbarhet. Normala sågblad med ensidig sågbladstunga kan inte användas för rätvinklig sågning, eftersom de går av pga. det höga matningstrycket vid inspänningsstället.

REMS universalsågblad 100/150/200/300 (Fig. 8) för alla modeller REMS Tiger, REMS Cat

För frihandssågning och för sågning med effektiv rörhållare. Endast 1 REMS Universalsågblad för alla sågarbeten istället för många olika sågblad. Segelestiskt material, mycket flexibelt, även för sågning nära vägg. Dubbel sågbladstunga med särskilt bred anliggningsyta för exakt läge och hög stabilitet. Växlande tanddelning (combo-tandning), i tandområdet särskilt hårdat. Därmed utmärkt sågeffekt och särskilt lång hållbarhet. Även för svärbearbetade material, t.ex. rör av rostfritt stål, hårda gjutjärnsrör osv. och för sågning av trä med spik, pallar. Normala sågblad med enkel sågbladstunga kan inte användas för sågning med rörhållare, de går av vid inspänningsstället.

REMS sågblad för alla REMS bajonetsågar

För särskilda sågarbeten av metall, trä, byggmaterial och plast står många olika REMS sågblad av olika form, längd och tanddelning till förfogande med (enkel) sågbladstunga som finns i handeln: se sågbladstabell fig. 8.

2.5. Montering av sågbladet

⚠ VARNING

Dra ut nätkontakten resp. avlägsna batteriet innan sågbladet monteras/demonteras!

Alla modeller REMS Tiger, REMS Cat (fig. 2 och fig. 3)

REMS bajonetsåg för montering av REMS sågbladet **får inte ställas på anslutningsledningens knäckskydd**, eftersom den annars skadas! Lossa klämskraven (9) på hållaren (4) ända tills sågbladet kan föras in via centerstiftet. REMS specialsågblad och REMS universalsågblad ligger mellan den u-formade hållarens båda skänklar (fig. 2). REMS sågblad med konventionell (ensidig) sågbladstunga måste ligga inne i ursparningen i botten på sågbladshållaren (fig. 3). Var noga med att dra åt sågbladshållaren med klämskraven (9) **ordentligt**, annars kan centrers ifet förstöras. Centerstiftet är inte avsett att fixera sågbladet. Detta fixeras enbart av att klämskraven (9) kläms. Om det inte går att dra åt klämskraven (9) ordentligt pga. att dess insexkant eller sexkantstiftnyckeln är utslitna, kommer centerstiftet att brytas av. Byt därför i god tid ut klämskraven (9) och hylsnyckeln när de börjar bli utslitna.

REMS Puma VE (fig. 5.)

REMS bajonetsåg för montering av REMS sågbladet **får inte ställas på anslutningsledningens knäckskydd**, eftersom den annars skadas! Sväng upp spännpaken för sågblad (14) och håll fast. För in sågbladet (5) antingen med tandningen nedåt eller med 180° vridning så att den pekar uppåt. Släpp spännpaken för sågbladet (14), fjädningen gör att sågbladet spänns automa-

tiskt. Kontrollera att sågbladet (5) sitter fast ordentligt. Sågbladet som är värt uppåt illåter sågkapning nära en yta (fig. 7)

2.6. Inställning av skyddsskon med justering på längden, endast REMS Puma VE (fig. 6.)

VARNING

Innan justering av den på längden inställbara, tippbara skyddsskon (6) ska nätkontakten dra ur resp. batteriet tas bort!

Ta ut sexkantstiftnyckeln ur hållaren (15) och öppna de båda klämskruvorna (16). Den tippbara skyddsskon (6) kan justeras steglöst i längsgående riktning med 40 mm. Ställ in önskad position, dra åt klämskruvorna (16) ordenligt, sätt in sexkantstiftnyckeln i hållaren (15). Tack vare möjligheten att justera skyddsskon kan sågblad som delvis blivit stumma utnyttjas på ett bättre sätt och förhindrar att sågbladspetsen stöter emot en vägg/rörets invändiga vägg (ta hänsyn till sågbladsslaget).

3. Drift



Använd ögonskydd



Använd andningsskyddsmask



Använd hörselskydd

VARNING

Vid arbeten där det kan uppstå hälsofarligt damm ska lämplig dammsugare, andningsskyddsmask och engångskläder användas. Beakta nationella föreskrifter.

REMS Tiger ANC: Sätt på/stäng av med säkerhetsstryckbrytaren på/av (7).

REMS bajonettsågar "VE": Steglös elektronisk hastighetsstyrning genom variabelt tryck på den steglösa säkerhetsstryckbrytaren (gaskivarbrytare) (10).

REMS Tiger ANC SR: Steglös elektronisk hastighetsreglering. Förval av önskad hastighet med inställningshjulet (12). Sätt på/stäng av med säkerhetsstryckbrytaren på/av (7).

REMS Tiger ANC pneumatic: För att kringgå säkerhetsspärren tryck först ner spärren på spaken med spärr (11) och tryck sedan ner spaken. Hastigheten styrs genom att man trycker på spaken med spärr (11).

3.1. Arbetsförlopp vid sågning med rörhållare

VARNING

REMS bajonettsåg får endast hållas fast i den an den isolerade greppytorna ("A") (Fig. 1) inte vid rörhållaren (2) när arbeten utförs, eftersom användningsverktyget kan träffa dolda elledningar eller den egna nätkabeln. Kontakt med en spänningsförande ledning kan också sätta metalldelar i det elektriska verktyget under spänning och leda till en elektrisk stöt.

OBS

Använd endast REMS specialsågblad eller REMS universalsågblad (se 2.4.). Normala sågblad med ensidig sågbladstunga kan inte användas för rätvinklig sågning, eftersom de går av pga. det höga matningstrycket vid inspänningsstället.

Rörhållaren monteras enligt beskrivningen under 2.2. Lägg REMS bajonettsågmot röret så att spännspindeln med vred (1) står vertikalt. Dra åt spännspindeln. Håll i motorhandtaget och tryck in strömbrytaren (7 eller 10) resp. spaken med spärr (11) och lyft REMS bajonettsågar tills röret resp. profilen är genomsågat. Kapningen, särskilt av stora rördiametrar (t.ex. 4"), kan förbättras genom att REMS bajonettsågen först sätts på när sågbladet redan ligger an mot röret. Se till att rörhållarens prisma all id hålls rent från spån, eftersom den rätvinkliga kapningen annars påverkas negativt. För att uppnå optimal kapningshastighet och för att skona sågbladet ska man välja **måttligt** tryck. Starkt tryck ökar inte kaphastigheten! REMS Tiger ANC är utrustad med ett överbelastningskydd (8). Vid för starkt tryck utlöses det genom att knappen hoppar ut en bit och REMS bajonettsågen stannar. Efter några sekunder kan överbelastningskyddet tryckas in igen och REMS bajonettsågen sätts på.

3.2. Arbetsförlopp för handstyrd sågning

VARNING

REMS bajonettsåg får endast hållas fast i den an den isolerade greppytorna ("A") (Fig. 1) när arbeten utförs, eftersom användningsverktyget kan träffa dolda elledningar eller den egna nätkabeln. Kontakt med en spänningsförande ledning kan också sätta metalldelar i det elektriska verktyget under spänning och leda till en elektrisk stöt.

För raka snitt eller kurvsnitt trycker man den tippbara skyddsskon (6) kraftigt mot materialet, så att den tippbara skyddsskon (6) ständigt vilar på det material som sågas. Starta REMS bajonettsåg. Använd endast skarpa och felfria sågblad. Jämnt matningstryck minskar risken för olyckor och skonar REMS bajonettsåg och sågbladet. Se till att anslutningsledningen alltid befinner sig bakom REMS bajonettsåg. REMS bajonettsåg måste under sågningen hela tiden tryckas kraftigt mot det material som kapas. Om sågbladet kläms fast under sågningen, stäng av REMS bajonettsåg, spärr ut sågspalten med ett lämpligt verktyg och dra ut sågbladet.

Vid sänksågning i ytor med material som inte är för hårt, t.ex. trä, plast, plaströr eller lätta byggmaterial, kan sågbladet sänkas ner i en yta genom att man sågar försiktigt (fig. 4). Använd ett kort sågblad. Innan REMS bajonettsåg startas, placera underkanten på den tippbara skyddsskon (6) sågbladets spets på

insågningspunkten, starta REMS bajonettsåg och låt sågbladet sjunka in i materialet genom långsam sågning. Använd helst REMS bajonettsågar med steglös, elektronisk hastighetsinställning. Hårda material som metall måste först förborras med ett hål motsvarande sågbladets storlek.

3.3. Smörjmedel

För normala sågarbeten behövs inget smörjmedel. Det förhindrar spånen från att flyga ut ur sågsåran och förkortar på så sätt sågbladets livslängd.

För kapning av rör av rostfritt stål och hårt gjutjärn ska enbart REMS Spezial eller REMS Sanitol användas för kylning och smörjning. Vi rekommenderar att REMS Tiger ANC SR och ett av REMS universalsågblad 561003- 561006 används. För rätvinklig sågning måste rörhållaren alltid användas (se 2.2.).

3.4. Djupurladdningskydd

REMS Akku-Cat ANC VE är utrustad med ett djupurladdningskydd för batteriet. Detta stänger av huvudmaskinen så snart batteriet måste laddas. Ta i detta fall ur batteriet och ladda upp det med REMS snabbaddare.

4. Underhåll

VARNING

Innan underhållsarbeten dra ur stickproppen resp. ta ur batteriet!

4.1. Underhåll

REMS bajonettsågar är underhållsfria. Drivmekanismen går ständigt i en fettfyllning och måste därför inte smörjas. Håll sågbladsinfästningen ren. Avlägsna spån från sågbladsinfästningens kåpa. Avlägsna efter varje användning vattenrester/fukt ur sågbladsinfästningens kåpa. Fetta lätt in sågbladsinfästningen och spännspaken för sågblad (14) med maskinolja (endast REMS Puma VE). Byt ut klämskruv (9) (utom REMS Puma VE). Rengör plastdelar (t.ex. höljen, batterier) endast med maskinrengöringsmedlet REMS CleanM (Art. nr. 140119) eller mild tvålösning och fuktig trasa. Använd inga rengöringsmedel från hushållet. Dessa innehåller många gånger kemikalier som skulle kunna skada plastdelar. Använd under inga omständigheter bensin, terpentinolja, förtunning eller liknande produkter för rengöring.

Se till att vätskor aldrig tränger in i REMS bajonettsåg inre. Doppa aldrig REMS bajonettsåg i vätska.

4.2. Översyn/Service

VARNING

Innan underhålls- och reparationsarbeten påbörjas måste alltid verktyget var urkopplat från strömmen! Dessa arbeten får endast genomföras av kvalificerad fackpersonal.

REMS bajonettsåg med universalmotor med kolborstar. Dessa utsätts för slitage och måste därför kontrolleras resp. bytas ut i bland av kvalificerad fackpersonal eller av en auktoriserad REMS avtalsbunden kundtjänstverkstad.

5. Störningar

5.1. Störning: REMS sabelsåg stannar under sågningen.

Orsak:

- För högt matningstryck.
- Slött sågblad (5).
- Olämpligt sågblad (5).
- Överbelastningsskyddet (8) har utlöst (REMS Tiger ANC).
- Utslitna kolborstar.

- För lågt driftryck (REMS Tiger ANC pneumatic).
- Kompressor levererar för låg luftmängd (REMS Tiger ANC pneumatic).
- Batteri (13) tomt, (endast REMS Akku-Cat ANC VE)

Åtgärd:

- Reducera matningstrycket.
- Byt sågblad.
- Välj lämpligt sågblad (se 2.4. och Fig. 8).
- Vänta några sekunder, tryck in överbelastningsskyddets knapp.
- Låt kvalificerad fackpersonal eller en auktoriserad REMS avtalsbunden kundverkstad byta ur kolborstarna.
- Öka driftrycket. Välj kompressor enligt Tekniska data 1.6.
- Välj kompressor enligt Tekniska data 1.6.
- Ladda batteriet med snabbbladdaren Li-Ion/Ni-Cd eller byt ut batteriet.

5.2. Störning: Inget rätvinkligt snitt vid sågning av rör med rörhållaren (2).

Orsak:

- För högt matningstryck.
- Olämpligt sågblad (5).
- Slött sågblad (5).
- Rörhållarens (2) prisma smutsigt (spån!).

Åtgärd:

- Reducera matningstrycket.
- Välj lämpligt sågblad (se 2.4. och Fig. 8).
- Byt sågblad.
- Rengör prisma.

5.3. Störning: REMS bajonetsåg startar inte.

Orsak:

- Överbelastningsskyddet har utlöst (REMS Tiger ANC).
- Anslutningsledning defekt.

- Batteri (13) tomt, (endast REMS Akku-Cat ANC VE)
- REMS bajonetsåg defekt.

Åtgärd:

- Vänta några sekunder, tryck in överbelastningsskyddets knapp.
- Låt kvalificerad fackpersonal eller en auktoriserad REMS avtalsbunden kundverkstad byta ur anslutningsledningen.
- Ladda batteriet med snabbbladdaren Li-Ion/Ni-Cd eller byt ut batteriet.
- Låt en auktoriserad REMS avtalsbunden kundverkstad kontrollera/repamera REMS bajonetsåg.

5.4. Störning: Centerstiftet klipps av, sågbladet (5) kan bara klämmas fast på ett otillräckligt sätt (REMS Tiger och REMS Cat alla modeller).

Orsak:

- Klämskruv (9) nedsliten.
- Sexkantstiftnyckel utsliten (se 2.5).

Åtgärd:

- Byt klämskruv och/eller centerstift.
- Byt sexkantstiftnyckel.

6. Kassering

REMS bajonetsågar får inte kastas i hushållssoporna efter det att de tagits ur bruk. De måste kasseras på ett korrekt sätt i enlighet med gällande föreskrifter.

7. Producent-garantibestämmelser

Garantin gäller i 12 månader efter att den nya produkten levererats till den första användaren. Leveransdatumet ska bekräftas genom insändande av inköpsbeviset i original, vilket måste innehålla uppgifter om köpdatum och produktbeteckning. Alla funktionsfel som uppstår inom garantitiden och beror på tillverknings- eller materialfel åtgärdas kostnadsfritt. Genom åtgärdande av fel varken förlängs eller förnyas garantitiden för produkten. Skador på grund av normal förslitning, felaktigt handhavande eller missbruk, eller beroende på att driftsinstruktionerna inte följts, olämpligt drivmedel, överbelastning, användning för icke avsett ändamål, egna eller obehöriga ingrepp eller andra orsaker, som REMS inte har ansvar för, ingår inte i garantin.

Garantiåtaganden får bara utföras av en auktoriserad REMS avtalsverkstad. Reklamationer accepteras endast, om produkten lämnas till en auktoriserad REMS avtalsverkstad utan att ingrepp gjorts och utan att den dessförinnan tagits isär. Bytta produkter och delar övergår i REMS ägo.

Användaren står för samtliga transportkostnader.

Ovanstående påverkar inte användarens lagliga rättigheter, i synnerhet anspråk gentemot försäljaren på grund av brister eller fel. Tillverkargarantin gäller endast för nya produkter som köpts inom den Europeiska unionen, i Norge eller Schweiz och som används i dessa länder.

För denna garanti gäller tysk lag under uteslutande av FN:s konvention om internationella köp av varor (CISG).

8. Dellistor

Dellistor, se www.rems.de → Downloads → Parts lists.

Oversettelse av original bruksanvisning

Fig. 1–3

1	Fastspenningsspindel med håndtak	10	Trinnløs sikkerhetsvippebryter (hastighetsbryter)
2	Føringsholder		
3	Lagerbolter	11	Spak med sperre
4	Trykkstykke til sagblad	12	Justeringshjul
5	Sagblad	13	Batteri
6	Vippbar støttesko (REMS Puma VE trinnløst lengdejusterbar)	14	Fastspenningsspak til sagblad (kun REMS Puma VE)
7	Sikkerhetsvippebryter PÅ/AV	15	Holder til unbrakonøkkel
8	Overlastvern (kun REMS Tiger ANC)	16	Klemskruer
9	Klemskrue	"A"	Isolerte gripeflater

Generelle sikkerhetsinstruksjoner

⚠ ADVARSEL

Les gjennom alle sikkerhetsinstruksjoner og anvisninger. Feil relatert til overholdelse av sikkerhetsinstruksene og anvisningene kan forårsake elektrisk støt, brann og/eller alvorlige personskader.

Ta vare på alle sikkerhetsinstruksjoner og anvisninger for fremtidig bruk.

Begrepet "elektroverktøy", som er brukt i sikkerhetsinstruksene, refererer både til nettdrevet elektroverktøy (med nettkabel) og til batteridrevet elektroverktøy (uten nettkabel).

1) Sikkerhet på arbeidsplassen

- Sørg for at arbeidsplassen er ren og godt belyst. Uorden og dårlig belyste arbeidsområder kan føre til ulykker.
- Ikke bruk elektroverktøyet i eksplosjonsfarlige omgivelser hvor det befinner seg brennbar væske, gass eller støv. Elektroverktøy genererer gnister som kan antenne støv eller damp.
- Hold barn og andre personer borte fra området når det elektroverktøyet er i bruk. Ved forstyrrelser kan brukeren miste kontrollen over apparatet.

2) Elektrisk sikkerhet

- Tilkoplingsstøpset på elektroverktøyet må passe til stikkkontakten. Støpset må ikke under noen omstendigheter forandres. Ikke bruk adapterstøpsler i kombinasjon med beskyttelsesjordet elektroverktøy. Uforandrede støpsler og passende stikkontakter reduserer risikoen for elektrisk støt.
- Unngå kroppskontakt med jordede overflater som rør, varmeapparater, komfyrer og kjøleskap. Det er større risiko for elektrisk støt hvis kroppen er jordet.
- Hold elektroverktøyet unna regn og fuktighet. Hvis det kommer vann inn i elektroverktøyet er det større risiko for elektrisk støt.
- Ikke bruk kablet til andre formål, f.eks. til å bære elektroverktøyet, henge opp elektroverktøyet eller trekke støpset ut av stikkkontakten. Hold kablet unna varme, olje, skarpe kanter og apparatdeler som er i bevegelse. Skadede eller flokete kabler øker risikoen for elektrisk støt.
- Ved bruk av elektroverktøyet utendørs må det kun brukes skjøteledninger som er godkjent for utendørs bruk. Ved bruk av en skjøteledning som er egnet for utendørs bruk reduseres risikoen for elektrisk støt.
- Hvis det er umulig å unngå å bruke elektroverktøyet i fuktige omgivelser, skal det brukes en feilstrøm-vernebryter. Ved bruk av en feilstrøm-vernebryter reduseres risikoen for elektrisk støt.

3) Personers sikkerhet

- Vær oppmerksom, vær forsiktig med hva du gjør og bruk sunn fornuft ved arbeider med elektroverktøyet. Ikke bruk elektroverktøyet når du er trett eller under påvirkning av narkotika, alkohol eller medikamenter. Et øyeblikks uoppmerksomhet ved bruk av elektroverktøyet kan føre til alvorlige personskader.
- Bruk personlig verneutstyr og bruk alltid vernebriller. Ved bruk av personlig verneutstyr, som støvmaske, sklisikre vernesko, beskyttelseshjelm eller hørselsvern, avhengig av elektroverktøyet type og bruksområde, reduseres risikoen for personskader.
- Unngå utilsiktet idriftsettelse. Kontrollér at elektroverktøyet er slått av før det koples til strømforsyningen og/eller batteriet, løftes opp eller bæres. Hvis det elektriske apparatet bæres med fingeren hvilende på bryteren eller hvis apparatet koples til strømforsyningen i innkopledd tilstand, kan det forårsakes ulykker.
- Fjern innstillingsverktøy eller skrunøkler før elektroverktøyet slås på. Et verktøy eller en nøkkel som befinner seg i en roterende apparatdel kan føre til personskader.
- Unngå unaturlige kroppsstillinger. Sørg for at du står stødig og alltid holder balansen. På denne måten kan du kontrollere elektroverktøyet bedre i uventede situasjoner.
- Bruk egnede klær. Ikke bruk løstsittende klesplagg eller smykker. Hold hår, klesplagg og hanser unna bevegelige deler. Løstsittende klesplagg, smykker eller langt hår kan trekkes inn i bevegelige deler.
- Hvis det kan monteres støvavsug- og oppsamlingsinnretninger, må disse tilkobles og brukes riktig. Bruk av støvavsug kan redusere støvfarene.

4) Bruk og behandling av elektroverktøy

- Ikke overbelast apparatet. Bruk et elektroverktøy som er egnet for arbeidet som skal utføres. Med et egnet elektroverktøy kan arbeidene utføres bedre og sikrere innenfor det oppgitte ytelsesområdet.
- Ikke bruk et elektroverktøy med defekt bryter. Et elektroverktøy som ikke kan slås på eller av, er farlig og må repareres.
- Kople støpset fra stikkkontakten og/eller ta ut batteriet før det utføres innstillinger på apparatet, tilbehørsdeler skiftes eller apparatet legges bort.

Disse forsiktighetsiltakene forhindrer utilsiktet oppstart av elektroverktøyet.

- Elektroverktøy som ikke er i bruk skal oppbevares utilgjengelig for barn. Apparatet må ikke betjenes av personer som ikke er kjent med apparatet eller som ikke har lest disse anvisningene. Elektroverktøy representerer en fare hvis det brukes av uerfarne personer.
- Vær nøye med å pleie elektroverktøyet. Kontrollér om bevegelige apparatdeler fungerer som de skal og ikke er trege, om deler er ødelagt eller skadet på en slik måte at elektroverktøyet funksjonsdyktighet er nedsatt. Sørg for at skadede deler repareres før apparatet tas i bruk. Mange ulykker har sin årsak i dårlig vedlikeholdt elektroverktøy.
- Sørg for at skjæreverktøyet er skarpt og rent. Omhyggelig pleiet skjæreverktøy med skarpe skjærekanten setter seg mindre fast og er enklere å føre.
- Bruk elektroverktøy, tilbehør, innsatsverktøy osv. som er oppført i disse anvisningene. Ta hensyn til arbeidsforholdene og arbeidsoppgaven som skal utføres. Bruk av elektroverktøyet til andre anvendelser enn det som er beskrevet kan føre til farlige situasjoner.

5) Bruk og behandling av batteridrevet verktøy

- Lad kun opp batteriene i ladeapparater som er anbefalt av produsenten. I et ladeapparat som er egnet for en bestemt type batterier, kan det oppstå brann hvis det settes inn andre batterier.
- Bruk kun dertil egnede batterier i elektroverktøyet. Bruk av andre batterier kan føre til personskader og brannfare.
- Et batteri som ikke er i bruk skal holdes borte fra binders, mynter, nøkler, spiker, skruer eller andre små metallgjenstander som kan forbinde kontaktene med hverandre. En kortslutning mellom batteriets kontakter kan føre til forbrenninger eller brann.
- Ved feil anvendelse kan det komme væske ut av batteriet. Unngå kontakt med denne væsken. Skyll med vann ved utilsiktet kontakt. Hvis væsken kommer i kontakt med øynene, skal det i tillegg kontaktes lege. Batterivæske som trenger ut kan føre til hudirritasjoner eller forbrenninger.

6) Service

- Sørg for at apparatet kun repareres av kvalifisert fagpersonale og kun ved hjelp av originale reservedeler. På denne måten opprettholdes apparatets sikkerhet.

Sikkerhetsinstruksjoner for REMS-bajonettsager

⚠ ADVARSEL

Les gjennom alle sikkerhetsinstruksjoner og anvisninger. Feil relatert til overholdelse av sikkerhetsinstruksene og anvisningene kan forårsake elektrisk støt, brann og/eller alvorlige personskader.

Ta vare på alle sikkerhetsinstruksjoner og anvisninger for fremtidig bruk.

- Hold elektroverktøyet i de isolerte gripeflatene ("A") når det utføres arbeider hvor det benyttede verktøyet kan treffe skjulte strømledninger eller verktøyet egen strømkabel. Ved kontakt med en spenningsførende ledning kan også utstyr av metall bli satt under spenning og føre til elektrisk støt.
- Hold elektroverktøyet fast med begge hendene og sørg for en stabil stilling når arbeidet utføres. Elektroverktøyet styres sikrere med to hender.
- Bruk personlig verneutstyr, f.eks. vernebriller. Ved sagingen slyngees varm sagflis bort mot alle sider. Hold andre personer unna.
- Vær oppmerksom på at saging kan forårsake helsefarlig støv. Bruk en egnet støvsuger, støvmaske og engangsklær ved behov. Overhold nasjonale forskrifter.
- Bruk egnede søkkestyr for å finne skjulte strømledninger eller konsulter det lokale energiselskapet. Kontakt med elektriske ledninger kan føre til brann og elektrisk støt. Skader på en gassledning kan føre til eksplosjon. Saging i en vannledning forårsaker materielle skader eller kan føre til elektrisk støt.
- Ved saging i vannførende ledninger må du sørg for at ikke gjenværende vann kan komme inn i motoren. Det er fare for elektrisk støt.
- Spenn materialet godt fast. Støtt ikke arbeidsstykket med hånden eller foten. Det er fare for personskader.
- Sikre arbeidsstykket. Et arbeidsstykke som er festet med en fastspenningsenhet eller skrustikke holdes sikrere enn med hånden.
- Ikke berør noen gjenstander eller bakken med sagen i gang. Det er fare for tilbakeslag.
- Hold hendene borte fra sageområdet. Grip ikke under arbeidsstykket. Det er fare for personskade ved kontakt med sagbladet
- Hold under sagingen lett antenkelig materiale borte fra varm sagflis. Det er brannfare!
- Pass på at den vippbare støtteskoen (6) ved sagingen alltid ligger mot arbeidsstykket. Sagbladet kan hekte seg fast og føre til tap av kontroll over elektroverktøyet.
- Slå av elektroverktøyet etter avsluttet arbeid og trekk først sagbladet ut av sagsporet når det har stoppet. På denne måten unngår du tilbakeslag og kan trygt legge fra deg elektroverktøyet.
- Bruk kun uskadede sagblader i god stand. Bøyde eller sløve sagblader kan brette eller forårsake tilbakeslag.
- Brems ikke sagbladet ved å trykke mot siden etter at sagen er slått av. Sagbladet kan bli skadet, brette eller forårsake tilbakeslag.
- Vent til elektroverktøyet har stoppet før du legger det fra deg. Elektroverktøyet som brukes, kan hekte seg fast og føre til tap av kontroll over elektroverktøyet.
- Trekk ut støpset eller ta ut batteriet før montering eller demontering av sagbladet. Det er fare for personskader.
- Trekk ut støpset eller ta ut batteriet før du justerer støtteskoen. Det er fare for personskader.
- Barn og personer som pga. fysiske, sensoriske eller mentale evner, eller

manglende erfaring og kunnskap, ikke er i stand til å betjene elektroverktøyet på en sikker måte, må ikke bruke dette uten oppsyn eller anvisninger fra en ansvarlig person. Ellers er det fare for feil betjening og personskader.

- **Overlat elektroverktøyet kun til underviste personer.** Ungdom må kun bruke elektroverktøyet hvis de er over 16 år gamle, hvis bruk av apparatet er nødvendig i utdannelsen og hvis de er under oppsyn av en fagkyndig person.
- **Kontroller tilkoblingsledningen til det elektriske apparatet og skjøteledningen regelmessig for skader.** Sørg for at skadede ledninger repareres av kvalifisert fagpersonale eller av et autorisert REMS kontrakts-kundeserviceverksted.
- **Bruk kun godkjente og tilsvarende merkede skjøteledninger med tilstrekkelig ledningstverrsnitt og med minst den under 1.4. Elektriske data godkjente beskyttelsesgraden.** Bruk skjøteledninger med en lengde på opptil 10 m med ledningstverrsnitt 1,5 mm², fra 10–30 m med ledningstverrsnitt på 2,5 mm².

Symbolforklaring

⚠ ADVARSEL Fare med middels risikograd. Kan medføre livsfare eller alvorlige skader (irreversible).

⚠ FORSIKTIG Fare med lav risikograd. Kan føre til moderate skader (reversible).

LES DETTE Materiekkade. Ingen sikkerhetsinstruks! Ingen fare for personskader.



Les bruksanvisningen før idriftsettelse



Bruk øyevern



Bruk åndedrettsvern



Bruk hørselsvern



Elektroverktøyet oppfyller kravene til beskyttelsesklasse II



Miljøvennlig avfallsbehandling



CE-konformitetsmerking



kraftoverførende føringsholder



Fersk treverk



90°



Lettbetong



Stålrør



Gipsplater



Metall



Pimpstein, murstein



Rustfritt stål



Støp



Paller



bølget



Treverk



vikket



Treverk med spiker



rett



Granulat

1. Tekniske data

Korrekt bruk

⚠ ADVARSEL

REMS bajonetsager er beregnet til saging av mange materialer med bruk av riktig sagblad, f. eks. stålrør, rustfrie stålrør, støpejernsrør, andre metallprofiler, treverk, treverk med spiker, paller, byggevarer, plast, og til stikksaging i ikke for allfor harde materialer.

All annen bruk er ikke-beregnet bruk og derfor ikke tillatt.

1.1. Leveringsomfang

REMS Tiger ANC/VE/SR/pneumatic: Drivmaskin, unbrakonøkkel, føringsholder, inn il 2", 2 REMS spesialsagblader inntil 2"/140-3,2, stålkasse, brukerhåndbok

REMS Puma VE: Drivmaskin, unbrakonøkkel, føringsholder, 1 REMS sagblad 210-1,8/2,5, stålkasse, brukerhåndbok

REMS Cat ANC VE: Drivmaskin, unbrakonøkkel, føringsholder, 1 REMS universalsagblad 150-1,8/2,5, stålkasse, brukerhåndbok

REMS Akku-Cat ANC VE: Drivmaskin, batteri, hurtiglader, unbrakonøkkel, 1 REMS universalsagblad 150-1,8/2,5, koffert, brukerhåndbok

1.2. Artikkelnr.

REMS Tiger ANC elektrisk drevet 560000

REMS Tiger ANC VE elektrisk drevet	560008
REMS Tiger ANC SR elektrisk drevet	560001
REMS Tiger ANC pneumatic drevet	560002
REMS Puma VE elektrisk drevet	560003
REMS Cat ANC VE elektrisk drevet	560004
REMS Akku-Cat ANC VE elektrisk drevet Li-Ion	560009
Batteri Li-Ion 18 V, 2,6 Ah	565215
Batteri Li-Ion 18 V, 3,5 Ah	565218
Hurtig-lader Li-Ion/Ni-Cd	571560
Føringsholder 1/16" – 2"	563000
Føringsholder 2 1/2" – 4"	563100
Føringsholder 5" – 6"	563200
Dobbeltholder	543100
Beskyttelseskappe for føringsholder, for spenning av tynnvegget materiale	563008
Stålkasse	566051
REMS CleanM	140119

1.3. Arbeidsområde

Rettvinklet saging med REMS Tiger ANC/VE/SR/pneumatic:

Med føringsholder 563000 og REMS spesialsagblad 561001, 561007	
Rør (også plastbelagt)	1/16" – 2"
Med føringsholder 563100 og REMS spesialsagblad 561002	
Rør (også plastbelagt)	2 1/2" – 4"
Med føringsholder 563200 og REMS spesialsagblad 561008	
Rør (også plastbelagt)	5" – 6"
REMS Tiger ANC SR med føringsholder og REMS universalsagblad 561005, 561003	
Rustfrie stålrør	1/16" – 2" eller 2 1/2" – 4"

Håndholdt saging med alle REMS-bajonetsager

REMS universalsagblader og REMS sagblader	
Stålrør og andre metallprofiler, Treverk, treverk med spiker, paller, byggevarer, plast	Ø ≤ 6", ≤ 250 mm ≤ 250 mm

1.4. Antall slag (tomgang)

REMS Tiger ANC	2400 min ⁻¹
REMS Tiger ANC VE (trinnløs kontroll)	0 ... 2400 min ⁻¹
REMS Tiger ANC SR (trinnløs kontroll)	700 ... 2200 min ⁻¹
REMS Tiger ANC 48 V	1300 min ⁻¹
REMS Tiger ANC pneumatic (trinnløs kontroll)	0 ... 1700 min ⁻¹
REMS Puma VE (trinnløs kontroll)	0 ... 2800 min ⁻¹
REMS Cat ANC VE (trinnløs kontroll)	0 ... 2400 min ⁻¹
REMS Akku-Cat ANC VE (trinnløs kontroll)	0 ... 1800 min ⁻¹

1.5. Elektriske data

REMS Tiger ANC/VE, REMS Cat ANC VE	230 V; 50–60 Hz; 1050 W; 5 A eller 110 V; 50–60 Hz; 1050 W; 10 A eller 48 V; 750 W; 16,5 A
Beskyttelsesklasse	II, beskyttelsesisolert
REMS Tiger ANC SR	230 V; 50–60 Hz; 1400 W; 6,4 A eller 110 V; 50–60 Hz; 1400 W; 12,8 A
Beskyttelsesklasse	II, beskyttelsesisolert
REMS Puma VE	230 V; 50–60 Hz; 1300 W; 6 A
Beskyttelsesklasse	II, beskyttelsesisolert
REMS Akku-Cat ANC VE	18 V=; 30 A
Hurtig-lader	Inngang 230 V~; 50–60 Hz; 65 W
Li-Ion/Ni-Cd	Ytelse 10,8–18 V=

1.6. Trykkluft-tilkobling REMS Tiger ANC pneumatic

Arbeidstrykk	0,6 MPa, 6 bar (85 psi)
Lufforbruk ved tomgang	1,6 m ³ /min (56 cf/min)
Lufforbruk ved belastning	1,3 m ³ /min (46 cf/min)
Slange dim.	12–13 mm (1/2")
Olje innstilling	6–7 dråper/min.

1.7. Mål

REMS Tiger ANC	455×80× 90 mm	(17,9"×3,2"×3,5")
REMS Tiger ANC VE	435×80×135 mm	(17,1"×3,2"×5,3")
REMS Tiger ANC SR	490×80× 90 mm	(19,3"×3,2"×3,5")
REMS Tiger ANC pneumatic	445×80× 90 mm	(17,5"×3,2"×3,5")
REMS Puma VE	475×90×152 mm	(18,7"×3,5"×6,0")
REMS Cat ANC VE	435×80×135 mm	(17,1"×3,2"×5,3")
REMS Akku-Cat ANC VE	435×90×190 mm	(17,1"×3,5"×7,5")

1.8. Vekt

REMS Tiger ANC	3,0 kg (6,6 lb)
REMS Tiger ANC VE	3,0 kg (6,6 lb)
REMS Tiger ANC SR	3,1 kg (6,8 lb)

REMS Tiger ANC pneumatic	3,8 kg (8,4 lb)
REMS Puma VE	3,8 kg (8,4 lb)
REMS Cat ANC VE	3,0 kg (6,6 lb)
REMS Akku-Cat ANC VE (med batteri)	3,5 kg (7,7 lb)
REMS batteri Li-Ion 18 V, 2,6 Ah	0,6 kg (2,2 lb)
REMS batteri Li-Ion 18 V, 3,5 Ah	0,6 kg (2,2 lb)
Føringsholder 1/16" – 2"	1,0 kg (2,2 lb)
Føringsholder 2 1/2" – 4"	1,7 kg (3,7 lb)
Føringsholder 5" – 6"	2,7 kg (6,0 lb)

1.9. Støyinfomasjon

Lytrykknivå	
REMS Tiger/Cat	96 dB(A)
REMS Puma	87 dB(A)
Lydeffektnivå	
REMS Tiger/Cat	107 dB(A)
REMS Puma	98 dB(A)
Usikkerhet K = 3 dB	

1.10. Vibrasjoner

Veid effektivverdi for akselerasjon:

alle REMS bajonettsager		
Saging av sponplate	18.3 m/s ²	K = 3.3 m/s ²
Saging av trebjelke	28.3 m/s ²	K = 2.4 m/s ²

Den angitte svingningsutslippsverdien ble målt etter en standardmessig test-prosess og kan til brukes til sammenligning med et annet apparat. Den angitte svingningsutslippsverdien kan også brukes til en innledende beregning av eksponeringen.

⚠ FORSIKTIG

Svingningsutslippsverdien kan avvike fra angitt verdi ved faktisk bruk av apparatet, avhengig av type og måte apparatet brukes på. Uafhængig av betjeningsevejledning er det en fordel at fastlægge sikkerhedsangivelser for brukeren.

2. Idriftsettelse

2.1. Elektrisk tilkoping

Pass på nettspenningen! Før REMS bajonettsagen hhv. hurtigladeren kobles til skal det kontrolleres om spenningen som er oppgitt på typeskiltet stemmer overens med nettspenningen. På byggeplasser, i fuktige omgivelser, innendørs og utendørs eller ved lignende oppstillingstyper, må elektroverktøyet bare kobles til nettet via en jordfeilbryter (FI-bryter) som avbryter energitilførselen så snart avledningsstrømmen til jord overskrider 30 mA i 200 ms. Velg ved bruk av en skjøteledning et ledningstverrsnitt som elektroverktøyet krever. Skjøteledningen må være godkjent for den beskyttelsesgraden som er angitt i 1.5. Elektriske data.

Oppladbare batterier

LES DETTE

Lad opp batteri før du setter det inn i REMS Akku-Cat ANC VE! Før batteri (13) alltid loddrett inn i REMS Akku-Cat ANC VE hhv. i hurtigladeren til det låses hørbart på plass. Hvis batteriet settes inn skrått, blir kontaktene skadet og det kan oppstå kortslutning, noe som vil føre til at batteriet skades.

Total utlading gjennom underspenning

Minimumsspenningen må ikke underskrides ved Li-ion-batterier, ellers kan batteriet skades fordi det tømmes helt. Cellene i REMS Li-ion-batterier er ladet opp til ca. 40 % ved levering. Derfor må Li-ion-batterier lades før bruk og deretter med jevne mellomrom. Hvis du ikke tar hensyn til denne forskriften fra produsenten av cellene, kan Li-ion-batteriet skades pga. total utlading.

Total utlading gjennom lagring

Hvis et Li-ion-batteri som er relativt lite oppladet lagres lenge, kan det lade seg selv ut og dermed skades. Li-ion-batterier må derfor lades opp før lagring og deretter etter seks måneder. De må også lades opp igjen før bruk.

LES DETTE

Batteriet må lades opp før bruk. Li-ion-batterier må lades opp med jevne mellomrom for å unngå total utlading. Hvis batteriet tømmes helt, blir det skadet.

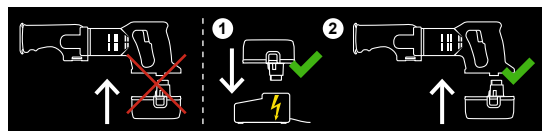

Bruk bare REMS hurtiglader for opplading. Nye Li-ion-batterier og Li-ion-batterier som ikke har blitt brukt på lenge, vil først ha full kapasitet når de er ladet opp flere ganger.

Hurtigladeapparat Li-Ion/Ni-Cd (art.-nr. 571560)

Når nettsøpelet er pluggert i, lyser den venstre kontrollampen konstant med grønt lys. Når et oppladbart batteri er satt inn i REMS hurtigladeapparatet, viser en grønn, blinkende kontrollampe at batteriet lades opp. Når denne kontrollampen lyser konstant med grønt lys, er batteriet ladet opp. Hvis en kontrollampe blinker med rødt lys, er batteriet defekt. Hvis en kontrollampe lyser konstant med rødt lys, ligger hurtigladeapparatets og / eller batteriets temperatur utenfor det tillatte arbeidsområdet fra 0°C til +45°C (32°F – +113°F).

LES DETTE

REMS hurtiglader er ikke egnet for bruk utendørs.

2.2. Saging med føringsholder (2) (rettvinklet saging)

⚠ ADVARSEL

Trekk ut støpselet eller fjern batteriet før montering eller demontering av føringsholderen!

Skv inn lagerbolten (3) på føringsholderen (2) fra siden inn i REMS bajonettsagen, slik at begrensingsstiften på føringsholderen går inn i det langsgående sporet på REMS bajonettsagen.

LES DETTE

For å oppnå **rettvinklede** sagsnitt må man benytte føringsholderen, fordi det ikke er mulig å oppnå et nøyaktig rettvinklet snitt eller føring for hånd.

2.3. Håndholdt saging

REMS bajonettsagen brukes uten føringsholder (2). Den må trykkes kraftig mot materialet under saging, slik at støtteskoen (6) hviler kontinuerlig på materialet som sages. Materialet som skal sages må sikres mot å slynges bort.

2.4. Valg av riktig sagblad

Bruk kun kvalitetssagblader fra REMS til alle REMS bajonettsager i egen interesse, ellers bortfaller garantien!

REMS spesialsagblader 2"/140-2,5 eller 2"/140-3,2, 4"/200-3,2 og 6"/260-3,2 (fig. 8) til alle modeller av REMS Tiger

Spesialutviklet til REMS Tiger. Helt nødvendig i rettvinklet saging og til rask demontering av stålør med kraftoverførende føringsholder. Denne gir et flere ganger sterkere trykk med en spakvirkning som forsterker kraften fem ganger. REMS Spesialsagblader med dobbeltsidig tange med ekstra bred fastspenningsflate for å gi presis passform, ekstra tykk, bøye- og vridningsstiv for å gi høy stabilitet. Grov, bølget tanning som gir rask saging. Vesentlig lengre levetid. Normale sagblader med énsidig tange kan ikke brukes til rettvinklet saging med føringsholder, fordi de brekker på festepunktet på grunn av det høye matetrykket.

REMS universalsagblader 100/150/200/300 (fig. 8) til alle modeller REMS Tiger, REMS Cat

Til forhåndsaging og saging med kraftoverførende føringsholder. Kun 1 REMS universalsagblad til alle sagearbeider i stedet for mange forskjellige sagblader. Lite elastisk materiale, svært fleksibelt, også til saging i flukt med veggen. Dobbeltsidet tange med ekstra bred fastspenningsflate som gir nøyak ig passform og høy stabilitet. Alternerende tannmønster (kombinasjonstanning), spesialherdet i tannområdet. Dermed gir utmerket sagevirkning og svært lang levetid. Også egnet til materialer som er vanskelige å bearbeide, f.eks. rustfrie stålør, harde støpejernør etc., og til saging i treverk med spiker, paller. Normale sagblader med énsidig tange kan ikke brukes til saging med føringsholder på grunn av det høye matetrykket, de brekker på festepunktet.

REMS sagblader til alle REMS-bajonettsager

Til spesielle sagearbeider i metaller, treverk, byggevarer og plast, finnes det mange REMS-sagblader med ulik form, lengde og tannmønster med standard (énsidig) tange: se sagbladdatabell, fig. 8

2.5. Montering av sagbladet

⚠ ADVARSEL

Trekk ut støpselet eller fjern batteriet før montering eller demontering av sagbladet!

Alle modeller REMS Tiger, REMS Cat (fig. 2 og fig. 3)

Sett ikke REMS bajonettsagen på **knekkbeskyttelseshylsen** på tilkoblingskabelen ved montering av REMS sagbladet, da denne vil bli skadet! Løsne klemskruen (9) på trykkstykket (4) på sagbladet til sagbladet kan føres inn på sentreringsstiften via sentreringsstiften. REMS-spesialsagblad og REMS-universalsagblad ligger mellom de to stykkene på det U-formede trykkstykket på sagbladet (fig. 2). REMS sagblader med vanlig (énsidig) tange må ligge innenfor utsporingen i bunnen av trykkstykket på sagbladet (fig. 3). Stram trykkstykket på sagbladet **fast** med klemskruen (9), ellers skades eller kappes sentreringsstiften. Sentreringsstiften har ikke som funksjon å holde sagbladet. Dette skjer kun ved fastspenning med klemskruen (9). Hvis klemskruen (9) ikke lenger kan strammes, fordi sekskantskruen eller unbrakonøkkelen er slitt, kuttes sentreringsstiften av. Derfor må en slitt klemskrue (9) og unbrakonøkkel skiftes ut i rett tid.

REMS Puma VE (fig. 5)

Sett ikke REMS bajonettsagen på **knekkbeskyttelseshylsen** på tilkoblingskabelen ved montering av REMS sagbladet, da denne vil bli skadet! Sving opp fastspenningsspaken til sagbladet (14) med hånden og hold den fast. Før inn sagbladet (5), enten med tanningen nedover eller rotet 180° oppover. Slipp fastspenningsspaken til sagbladet (14), denne er fjærbelastet og spenner sagbladet automatisk. Kontroller at sagbladet (5) er godt festet. Sagblad som er rotet oppover tillater sagsnitt i nærheten av en flate (fig. 7).

2.6. Innstilling av lengdejusterbar støttesko, kun REMS Puma VE (fig. 6)

⚠ ADVARSEL

Før justering av den lengdejusterbare vipbare støtteskoen (6) må støpselet trekkes ut eller batteriet fjernes!

Ta ut unbrakonøkkelen fra holderen (15) og åpne de to klemskruene (16). Den

vippbare støtteskoen (6) kan justeres 40 mm trinnløst i den langsgående retningen. Still inn ønsket posisjon, stram klemskruene (16), sett inn unbrakonøkkel i holderen (15). Med hjelp av denne justeringsmuligheten på støtteskoen kan delvis sløve sagblader bli bedre utnyttet og sammenstøt mellom spissen av sagbladet og en vegg eller innvendig rørvegg kan unngås (vurder sagbladbevegelsen).

3. Drift



Bruk øyevern



Bruk åndedrettsvern



Bruk hørselsvern

⚠ ADVARSEL

Ved arbeider som kan forårsake helsefarlig støv, må egnet støvsuger, pustmaske og engangsklær benyttes. Overhold nasjonale forskrifter.

REMS Tiger ANC: Slå på og av med sikkerhetsvippebryteren PÅ/AV (7).

REMS-bajonettsager "VE": Trinnløs elektronisk slagfallstyring på sagbladet med hjelp av variabelt trykk på den trinnløse sikkerhetsvippebryteren (hastighetsbryter) (10).

REMS Tiger ANC SR: Trinnløs elektronisk slagfallregulering. Forvalg av ønsket slagfall på innstillingshjulet (12). Slå på og av med sikkerhetsvippebryteren PÅ/AV (7).

REMS Tiger ANC pneumatic: Trykk først sperren til spaken med sperre (11) ned og trykk deretter ned spaken for å forbinde aktiveringssperren. Slagfallet styres ved tilsvarende trykk på spaken med sperre (11).

3.1. Arbeidsflyt ved saging med føringsholder

⚠ ADVARSEL

Hold REMS bajonettsagen kun i de isolerte gripeflatene ("A") (Fig. 1), ikke i føringsholderen (2), når arbeider utføres hvor verktøyet som benyttes, kan få kontakt med skjulte kabler eller sin egen strømkabel. Ved kontakt med en spenningsførende ledning kan også utstyr av metall eller føringsholderen bli satt under spenning og føre til elektrisk støt.

LES DETTE

Bruk kun REMS-spesialsagblader eller REMS-universalsagblader (se pkt. 2.4.). Normale sagblader med énsidig tange kan ikke brukes til rettvisket saging med føringsholder, fordi de bryter på festepunktet på grunn av det høye matetrykket.

Monter føringsholderen som beskrevet i pkt. 2.2. Legg an REMS bajonettsag med føringsholderen mot røret slik at fastspenningsspindelen med håndtak (1) står vertikalt. Stram fastspenningsspindelen. Trykk på bryteren (7 eller 10), samtidig som du holder i motorhåndtaket eller trykk på spaken (11) og trekk REMS bajonettsagen opp til røret eller profilen er saget gjennom. Starten på sagingen kan, spesielt ved store diametre (f.eks. 4"), forbedres ved at REMS bajonettsagen først slås på når sagbladet allerede er plassert på røret. Vær oppmerksom på at prismet på føringsholderen må holdes fri for sagspon, ellers påvirkes det rettviskede snittet. For å oppnå optimal sageshastighet og beskytte sagbladet må det kun velges **moderat** matetrykk. Sterkt matetrykk øker ikke sageshastigheten! REMS Tiger ANC er utstyrt med et overbelastningsvern (8). Ved for sterkt matetrykk utløser vernet, knappen spretter ut litt og REMS bajonettsagen stopper. Etter noen sekunder kan overbelastningsvernet skyves tilbake og REMS bajonettsagen kan slås på igjen.

3.2. Arbeidsflyt for håndholdte sager

⚠ ADVARSEL

Hold REMS bajonettsagen kun i de isolerte gripeflatene ("A") (Fig. 1), når arbeider utføres hvor verktøyet som benyttes, kan få kontakt med skjulte kabler eller sin egen strømkabel. Ved kontakt med en spenningsførende ledning kan også utstyr av metall bli satt under spenning og føre til elektrisk støt.

Den vippbare støtteskoen (6) må trykkes kraftig mot materialet under saging av rette snitt eller buede snitt, slik at den vippbare støtteskoen (6) hviler kontinuerlig på materialet som sages. Slå på REMS bajonettsag. Bruk kun skarpe og feilfrie sagblader. Jevnt matetrykk reduserer risikoen for ulykker og beskytter REMS bajonettsagen og sagbladet. Før alltid tilkoblingskabelen bort fra REMS bajonettsagen bakover. Trykk REMS bajonettsag under sagingen fortsatt kraftig mot materialet som skal sages. Hvis sagbladet forkiler seg under sagingen, må du slå av REMS bajonettsagen, utvide sagsnittet med egnet verktøy og trekke ut sagbladet.

Ved stikksaging i flater med ikke for hardt materiale, f.eks. treverk, plast, plastrør eller lette byggematerialer, kan sagbladet stikkes med forsiktige sagebevegelser inn i en flate (fig. 4). Bruk kort sagblad. Sett avslått REMS bajonettsag med underkant av den vippbare støtteskoen (6) og spissen av sagbladet mot snittstedet, slå deretter på REMS bajonettsag og stikk sagbladet inn i materialet med langsomme sagebevegelser. Bruk fortrinnsvis REMS bajonettsager med trinnløs elektronisk slagfallstyring. I hardere materialer, f.eks. metall, må det lages et tilstrekkelig stort hull til sagbladet for å starte sagingen.

3.3. Smøremidler

Til normal saging brukes ikke smøremidler. Disse hindrer utstøting av sagspon fra sagsnittet og forkorter dermed levetiden på sagbladet.

Kun ved saging av rør av rustfritt stål og hardstøp må kjøles og smøres med REMS Spezial eller REMS Sanitol. Det anbefales å bruke REMS Tiger ANC

SR og et av REMS-universalsagblader 561003 – 561006. Til rettvisket saging må føringsholderen benyttes (se pkt. 2.2.).

3.4. Totalutladingsbeskyttelse

REMS Akku-Cat ANC VE er utstyrt med en totalutladingsbeskyttelse av batteriet. Denne slår av drivmaskinen når batteriet må lades opp. Ta da ut batteriet og lad det opp med REMS hurtiglader.

4. Service og reparasjoner

⚠ ADVARSEL

Før vedlikeholdsarbeidene utføres skal nettstøpselet frakoples hhv. batteriet tas ut!

4.1. Vedlikehold

REMS bajonettsager er vedlikeholdsfrie. Girhuset er forseglet i fett, behøver ikke smøremiddel. Hold sagbladholderen ren. Fjern spon fra huset til sagbladholderen. Fjern vannrester/fuktighet etter hver bruk fra huset til sagbladholderen. Sett sagbladholder og fastspenningsspak til sagbladet (14) lett inn med maskinolie (Kun REMS Puma VE). Skift ut defekt klemskruer (9) (unntatt REMS Puma VE). Rengjør plastdeler (f.eks. hus, batterier) bare med maskinrens REMS CleanM (art.-nr. 140119) eller mild såpe og fuktig klut. Ikke bruk rengjøringsmidler. Disse inneholder ofte kjemikalier som kan skade plastdelene. Bruk ikke i noe tilfelle bensin, terpentinolje, fortynner eller lignende produkter for rengjøringen.

Pass på at væsker aldri kommer inn i REMS bajonettsager. Dykk aldri REMS bajonettsager ned i væske.

4.2. Kontroll/Reparasjon

⚠ ADVARSEL

Før utbedrings- og reparasjonsarbeidene utføres skal nettstøpselet frakoples hhv. batteriet tas ut! Disse arbeidene må kun utføres av kvalifisert fagpersonale.

REMS bajonettsager med universalmotor har børster av karbon. Disse slites og må derfor fra tid til annen kontrolleres eventuelt byttes ut av kvalifisert fagpersonale eller av et autorisert REMS kontrakts-kundeserviceverksted.

5. Feil

5.1. Feil: REMS bajonettsgag stopper under sagingen.

Årsak:

- For høyt matetrykk.
- Sløvt sagblad (5).
- Uegnet sagblad (5).
- Overbelastningsvernet (8) er u løst (REMS Tiger ANC).
- Nedslitte kullbørster.

- For lavt driftstrykk (REMS Tiger ANC pneumatic).
- For lite levert luftmengde fra kompressor (REMS Tiger ANC pneumatic).
- Batteriet (13) er tomt (REMS Akku-Cat ANC VE).

Løsning:

- Reduser matetrykk.
- Skift sagblad.
- Velg egnet sagblad (se 2.4. og fig. 8)
- Vent i noen sekunder, trykk inn knappen til overbelastningsvernet.
- La kullbørster skiftes ut av kvalifisert fagpersonale eller av et autorisert REMS kontrakts-kundeserviceverksted.
- Øk driftstrykk. Velg kompressor ilsvarende de Tekniske data 1.6.
- Velg kompressor ilsvarende de Tekniske data 1.6.
- Lad opp batteri med hurtiglader Li-Ion/-Cd eller skift batteri.

5.2. Feil: Intet rettvisknet snitt ved saging av rør med føringsholder (2).

Årsak:

- For høyt matetrykk.
- Ubrukelig sagblad (5).
- Sløvt sagblad (5).
- Prisme til føringsholderen (2) tilsmusset (spon!).

Løsning:

- Reduser matetrykk.
- Velg egnet sagblad (se 2.4. og fig. 8)
- Skift sagblad.
- Rengjør prisme.

5.3. Feil: REMS bajonettsgag starter ikke.

Årsak:

- Overbelastningsvernet er utløst (REMS Tiger ANC).
- Tilkoblingskabel defekt.

- Batteriet (13) er tomt (REMS Akku-Cat ANC VE).
- REMS bajonettsgag defekt.

Løsning:

- Vent i noen sekunder, trykk inn knappen til overbelastningsvernet.
- La tilkoblingskabel skiftes ut av kvalifisert fagpersonale eller av et autorisert REMS kontrakts-kundeserviceverksted.
- Lad opp batteriet med hurtiglader Li-Ion/-Cd eller skift batteri.
- La REMS bajonettsgag kontrolleres/repareres av et autorisert REMS kontrakts-kundeserviceverksted.

5.4. Feil: Sentreringsstift kappes, sagblad (5) kan bare klemmes utilstrekkelig fast (REMS Tiger og REMS Cat alle modeller).

Årsak:

- Klemskrue (9) slitt.
- Unbrakonøkkel slitt (se 2.5.).

Løsning:

- Skift klemskrue og/eller sentreringsstift.
- Skift unbrakonøkkel.

6. Avfallsbehandling

REMS bajonettsgager må ikke kastes som husholdningsavfall når de skal utrangeres. Disse må avfallsbehandles på rik ig måte og i samsvar med lovens forskrifter.

7. Produsentgaranti

Garantiperioden er 12 måneder fra levering av det nye produktet til første bruker. Leveringstidspunktet skal dokumenteres gjennom innsendelse av de originale kjøpsdokumentene, som må inneholde informasjon om kjøpsdato og produktbetegnelse. Alle funksjonsfeil som oppstår i garantiperioden og som beviselig er å tilbakeføre til produksjons- eller materialfeil, vil bli utbedret vederlagsfritt. Utbedring av mangler fører ikke til at garantiperioden for produktet forlenges eller fornyes. Skader som oppstår grunnet naturlig slitasje, ufagmessig håndtering, feil bruk, manglende overholdelse av driftsanvisningene, uegnede driftsmidler, overbelastning, utilsiktet anvendelse, uautoriserte inngrep fra bruker eller tredjeperson eller andre årsaker som REMS ikke kan påta seg ansvaret for, dekkes ikke av garantien.

Garan iytelser må kun utføres av et autorisert REMS kontrakts-kundeserviceverksted. Reklamasjoner blir kun godkjent hvis produktet sendes inn til et autorisert REMS kontrakts-kundeserviceverksted uten forutgående inngrep og i ikke-demontert tilstand. Erstattede produkter og deler blir REMS' eiendom.

Brukeren dekker kostnadene for frakt frem og ilbake.

Brukerens lovfestede rettigheter, spesielt fremming av garantikrav overfor selger ved mangler, innskrenkes på ingen måte av denne garantien. Denne produsentgarantien gjelder kun for nye produkter som er kjøpt og anvendes innenfor den europeiske union, i Norge eller i Sveits.

For denne garan ien gjelder tysk rett under eksklusjon av de Forente Nasjoners konvensjon om kontrakter for internasjonalt varesalg (CISG).

8. Delelister

For delelister, se www.rems.de → Downloads → Parts lists.

Oversættelse af den originale brugsanvisning

Fig. 1-3

1	Spændeskruer med spændepind	10	Trinløs sikkerheds-vippekontakt (hastighedskontakt)
2	Rørholder	11	Arm med spærhage
3	Lejebolt	12	Justeringshjul
4	Savblad-trykstykke	13	Akku
5	Savblad	14	Spændegreb til savblad (kun REMS Puma VE)
6	Vipbar støttesko (REMS Puma VE med trinløs længdeindstilling)	15	Holder for sekskant-unbrakonøgle
7	Sikkerheds-vippekontakt tænd/sluk	16	Klemskruer
8	Overbelastningsrelæ (kun REMS Tiger ANC)	"A"	Isolerede greb
9	Klemskrue		

Generelle sikkerhedshenvisninger

⚠ ADVARSEL

Læs alle sikkerhedshenvisninger og anvisninger. Hvis overholdelsen af sikkerhedshenvisningerne og anvisningerne negligeres, kan det forårsage elektriske stød, brand og/eller alvorlige kvæstelser.

Opbevar alle sikkerhedshenvisninger og anvisninger til fremtiden.

Begrebet "el-apparat", som bruges i sikkerhedshenvisningerne, relaterer til netdrevne el-værktøjer (med ledning) og batteridrevne el-værktøjer (uden ledning).

1) Arbejdspladssikkerhed

- Hold arbejdspladsen ren og sørg for god belysning. Uorden og manglende lys på arbejdspladsen kan føre til ulykker.
- Undlad at arbejde med el-apparatet i en eksplosiv atmosfære, hvor der er brændbare væsker, gasser og støv. El-apparater frembringer gnister, som kan antænde støv eller dampe.
- Hold børn og andre personer borte, når el-apparatet bruges. Hvis du bliver forstyrret, kan du miste kontrollen over apparatet.

2) Elektrisk sikkerhed

- El-apparatets tilslutningsstik skal passe til stikkontakten. Stikket må ikke ændres på nogen måde. Brug aldrig adapterstik sammen med el-apparater med beskyttelsesjording. Ikke-ændrede stik og passende stikkontakter mindsker risikoen for elektrisk stød.
- Undgå kropskontakt med overflader med jordforbindelse, f.eks. rør, radiatorer, komfurer og køleskabe. Der er øget risiko for elektrisk stød, hvis kroppen er forbundet med jord.
- Hold el-apparatet væk fra regn eller væde. Hvis der trænger vand ind i et el-apparat, øger det risikoen for elektrisk stød.
- Ledningen må ikke bruges til andet end det, den er beregnet til, hverken til at bære el-apparatet, hænge det op eller for at trække stikket ud af stikkontakten. Hold ledningen væk fra stærk varme, olie, skarpe kanter eller roterende apparatdele. Beskadigede eller sammensnoede ledninger øger risikoen for elektrisk stød.
- Hvis du arbejder med et el-apparat ude i det fri, må der kun bruges forlængerledninger, som er egnet til udendørs brug. Brugen af en forlængerledning, som egner sig til udendørs brug, mindsker risikoen for elektrisk stød.
- Hvis det er uundgåeligt at bruge el-apparatet i en fugtig omgivelse, skal du bruge et fejlstrømsrelæ. Brugen af et fejlstrømsrelæ mindsker risikoen for elektrisk stød.

3) Personssikkerhed

- Vær altid opmærksom, hold øje med det, du laver, og gå fornuftigt til værks med et el-apparat. Brug aldrig et el-apparat, hvis du er træt eller påvirket af stimulerende stoffer, alkohol eller medikamenter. Et øjeblik uopmærksomhed under brugen af el-apparatet kan medføre alvorlige kvæstelser.
- Bær personligt beskyttelsesudstyr og altid beskyttelsesbriller. Ved at bære personligt beskyttelsesudstyr, f.eks. støvmaske, skridsikre sikkerhedssko, beskyttelseshjelm eller høreværn - alt efter el-apparatets type og brug - mindsker risikoen for kvæstelser.
- Undgå, at apparatet utilsigtet går i gang. Kontroller, at der er slukket for el-apparatet, inden du tilslutter strømforsyningen og/eller batteriet, tager det op eller bærer det. Hvis fingrene er ved kontakten, når du bærer det elektriske apparat, eller hvis apparatet er tændt, når det tilsluttes til strømforsyningen, kan det føre til ulykker.
- Fjern indstillingsværktøj eller skruenøgler, inden du tænder el-apparatet. Et værktøj eller en nøgle, som befinder sig i en roterende apparatdel, kan føre til kvæstelser.
- Undgå en unormal kropsholdning. Sørg for at stå sikkert og for, at du altid holder balancen. Så kan du bedre kontrollere el-apparatet i uventede situationer.
- Bær egnet tøj. Bær aldrig løsthengende tøj eller smykker. Hold hår, tøj og handsker væk fra bevægelige dele. Løsthengende tøj, smykker eller langt hår kan blive indfanget af de dele, som bevæger sig.
- Hvis der kan monteres støvudsugnings- og -opsamlingsanordninger, skal disse tilsluttes korrekt og bruges rigtigt. Brugen af en støvudsugning kan mindske farer pga. støv.

4) Brug og behandling af el-apparatet

- El-apparatet må ikke overbelastes. Brug altid kun et el-apparat, som er beregnet til arbejdsopgaven. Med det passende el-apparat arbejder du bedre og sikrere inden for det angivne effektområde.
- Brug aldrig et el-apparat, hvis kontakten er defekt. Et el-apparat, som ikke

længere lader sig tænde og slukke, er farligt og skal repareres.

- Træk stikket ud af stikkontakten og/eller fjern batteriet, inden du foretager indstillinger på apparatet, skifter tilbehørsdele eller lægger apparatet af vejen. Denne forsigtighedsforholdsregel forhindrer, at el-apparatet starter ved en fejltagelse.
- Når el-apparatet ikke er i brug, skal det opbevares uden for børns rækkevidde. Lad aldrig nogen bruge el-apparatet, som ikke er fortrolig med det eller ikke har læst disse anvisninger. El-apparater er farlige, hvis de bliver brugt af uerfarne personer.
- Plej el-apparatet omhyggeligt. Kontroller, om bevægelige apparatdele fungerer korrekt og ikke sidder fast, om dele er brækket af eller er så beskadigede, at el-apparatets funktion er nedsat. Inden du bruger el-apparatet, skal du lade beskadigede dele reparere. Mange ulykker skyldes dårligt vedligeholdt el-værktøj.
- Hold skæreværktøj skarpt og rent. Omhyggeligt plejet skæreværktøj med skarpe skærekanten sætter sig ikke så ofte fast og er nemmere at føre.
- Brug altid kun el-apparater, tilbehør, indsatsværktøj osv. i overensstemmelse med disse anvisninger. Tag herved hensyn til arbejdsbetingelserne og den opgave, som skal udføres. Det kan føre til farlige situationer, hvis el-apparatet bruges til andre formål end dem, de er beregnet til.
- Brug og behandling af det batteridrevne apparat
 - Batterierne må kun oplades i de ladeapparater, som anbefales af producenten. Der er brandfare, hvis et ladeapparat, som egner sig til en bestemt slags batterier, bliver brugt til andre batterier.
 - Brug altid kun de batterier i el-apparaterne, som er beregnet hertil. Brugen af andre batterier kan medføre kvæstelser og brandfare.
 - Batterier, som ikke er i brug, skal holdes væk fra kontorclips, mønter, nøgler, søm, skruer eller andre små metalgenstande, som kan kortslutte kontakterne. En kortslutning mellem batterikontakterne kan medføre forbrændinger eller ild.
 - Ved forkert brug kan der komme væske ud af batteriet. Undgå kontakt med denne væske. Hvis du ved et tilfælde kommer i kontakt med den, skal der skylles med vand. Skulle der komme væske i øjnene, skal du desuden søge lægehjælp. Batterivæske, som kommer ud, kan medføre hudirritationer eller forbrændinger.
- Service
 - Lad altid kun kvalificeret fagpersonale reparere dit el-apparat og altid kun med originale reservedele. Herved sikres det, at apparatets sikkerhed bevares.

Sikkerhedshenvisninger for REMS bajonetsave

⚠ ADVARSEL

Læs alle sikkerhedshenvisninger og anvisninger. Hvis overholdelsen af sikkerhedshenvisningerne og anvisningerne negligeres, kan det forårsage elektriske stød, brand og/eller alvorlige kvæstelser.

Opbevar alle sikkerhedshenvisninger og anvisninger til fremtiden.

- Hold altid kun el-værktøjet ved de isolerede greb ("A"), når du udfører arbejder, hvor det anvendte værktøj kan ramme skjulte strømledninger eller sit eget netkabel. Kontakten med en spændingsførende ledning kan også sætte metalredskaber under spænding og føre til elektrisk stød.
- Hold altid el-værktøjet fast med begge hænder under arbejdet og sørg for at stå sikkert. El-værktøjet føres sikrere med to hænder.
- Brug personligt beskyttelsesudstyr, f.eks. beskyttelsesbriller. Under savarbejdet slynges varme savspån ud til alle sider. Hold andre personer væk.
- Vær opmærksom på, at der kan opstå sundhedsfarligt støv ved savningen. Brug evt. en egnet støvsuger, åndedrætsmaske og engangstøj. Overhold de nationale forskrifter.
- Brug egnede søgeredskaber for at finde skjulte forsyningsledninger eller spørg det lokale forsyningselskab. Kontakt med el-ledninger kan føre til brand og elektrisk stød. Hvis en gasledning beskadiges, kan det føre til eksplosion. Hvis man kommer ind i en vandledning, forårsages materiel beskadigelse, eller det kan give elektrisk stød.
- Sørg ved savning af vandførende ledninger for, at der ikke kan komme resterende vand ind i motoren. Der er fare for elektrisk stød.
- Spænd materialet godt fast. Støt aldrig arbejdemnet med hånden eller foden. Der er fare for kvæstelser.
- Arbejdemnet skal sikres. Et arbejdemne, som fastholdes med spændeanordninger eller en skruestik, holdes sikrere end med hånden.
- Rør ingen genstande eller jorden med en løbende sav. Der er fare for tilbageslag.
- Hold hænderne væk fra savområdet. Grib aldrig ind under arbejdemnet. Ved kontakt med savbladet er der fare for kvæstelser.
- Hold letantændelige stoffer væk fra varme savspåner under savarbejdet. Fare for brand!
- Sørg for, at den klibare støttesko (6) altid ligger op ad emnet under savarbejdet. Savbladet kan sætte sig fast, og det kan føre til, at man mister kontrollen over el-værktøjet.
- Sluk altid for el-værktøjet, når arbejdet er færdigt, og træk først savbladet ud af snittet, når savbladet står stille. På den måde undgår du et tilbageslag og kan lægge el-værktøjet sikkert hen.
- Brug altid kun ubeskadigede, upålagelige savblade. Bøjede eller sløve savblade kan brække eller forårsage tilbageslag.
- Savbladet må efter slukning ikke bremses med modtryk fra siden. Savbladet kan blive beskadiget, brække eller forårsage tilbageslag.
- Vent, indtil el-værktøjet står stille, inden du lægger det hen. El-værktøjet kan sætte sig fast, og det kan føre til, at man mister kontrollen over el-værktøjet.

- Træk stikket ud af stikkontakten eller tag akkuen ud, inden savbladet monteres/afmonteres. Der er fare for kvæstelser.
- Træk stikket ud af stikkontakten eller tag akkuen ud, inden du ændrer støtteskoens indstilling. Der er fare for kvæstelser.
- Børn og personer, som på grund af deres fysiske, sensoriske eller åndelige evner eller uerfarenhed eller ukendskab ikke er i stand til at betjene el-værktøjet sikkert, må ikke bruge dette el-værktøj uden den tilsyn eller anvisning fra en ansvarlig person. Ellers er der fare for fejlbetjening og kvæstelser.
- Sørg for, at el-værktøjet kun håndteres af instruerede personer. Unge må kun bruge det elektriske apparat, hvis de er fyldt 16 år gamle, hvis det er nødvendigt for deres uddannelse, og de er under tilsyn af en fagkyndig.
- Kontroller tilslutningsledningen på el-apparatet og forlængerledningerne for skader med regelmæssige mellemrum. Er den eller de beskadiget, skal de udskiftes af kvalificeret personale eller på et autoriseret REMS kundeserviceværksted.
- Brug kun godkendte og tilsvarende mærkede forlængerledninger, der har et tilstrækkeligt ledningstværsnit, der mindst skal have det, der er nævnt under 1.5. Elektriske data godkendte kapslingsklasse. Brug forlængerledninger op til 10 m med ledningstværsnit på 1,5 mm², og 10–30 m med ledningstværsnit på 2,5 mm².

Forklaring på symbolerne

ADVARSEL

Fare med en middel risikograd, som ved manglende overholdelse kan medføre døden eller alvorlige (irreversible) kvæstelser.

FORSIGTIG

Fare med en lav risikograd, som ved manglende overholdelse kan medføre moderate (reversible) kvæstelser.

BEMÆRK

Materiel skade, ingen sikkerhedshenvisning! Ingen fare for kvæstelser.



Læs brugsanvisningen inden ibrugtagning



Brug øjenbeskyttelse



Brug åndedrætsmaske



Bær høreværn



El-apparatet opfylder beskyttelsesklasse II



Miljøvenlig bortskaffelse



CE-overensstemmelsesmarkering



Kraftoverførende rørholder



Frisk træ



90°



Porebeton



Stålrør



Gipsplader



Metal



Pimpsten, tagsten



Rustfrit stål



Støbejern



Paller



bølget



Træ



udlagt



Træ med søm



Granulat

1. Tekniske data

Brug i overensstemmelse med formålet

ADVARSEL

REMS bajonetsave med egnede savklinger er egnet til at save i forskellige materialer som f.eks. stålrør, rustfrie stålrør, støbte rør, andre metalprofiler, træ, træ med søm, paller, byggematerialer og plast, også egnet til dyksavning i ikke alt for hårdt materiale.

Enhver anden brug stemmer ikke overens med formålet og er derfor forbudt.

1.1. Leveringsomfang

REMS Tiger ANC/VE/SR/pneumatic: Maskine, sekskant-gaffelnøgle, rørholder op til 2", 2 specialsavblade op til 2"/140-3,2. Stålkasse, brugsanvisning.

REMS Puma VE: Maskine, sekskant-tapnøgle, 1 REMS savblad 210-1,8/2,5. Stålkasse, brugsanvisning

REMS Cat ANC VE: Maskine, sekskant-tapnøgle, 1 REMS universalsavblad 150-1,8/2,5. Stålkasse, brugsanvisning

REMS Akku-Cat ANC VE: Maskine, akku, lynoplader, sekskant-tapnøgle, 1 REMS universalsavblad 150-1,8/2,5. Kuffert, brugsanvisning

1.2. Bestillingsnumre

REMS Tiger ANC maskine	560000
REMS Tiger ANC VE maskine	560008
REMS Tiger ANC SR maskine	560001
REMS Tiger ANC pneumatic maskine	560002
REMS Puma VE maskine	560003
REMS Cat ANC VE maskine	560004
REMS Akku-Cat ANC VE maskine Li-Ion	560009
Batteri Li-Ion 18 V, 2,6 Ah	565215
Batteri Li-Ion 18 V, 3,5 Ah	565218
Lynoplader Li-Ion/Ni-Cd 230 V, 50–60 Hz, 65 W	571560
Føringsholder 1/16"–2"	563000
Føringsholder 2 1/2"–4"	563100
Føringsholder 5"–6"	563200
Dobbeltholder	543100
Beskyttelseskappe til føringsholder, il spænding af tyndvægget materiale	563008
Stålpladekasse	566051
REMS CleanM	140119

1.3. Arbejdsområde

Retvinklet savning med REMS Tiger ANC/VE/SR/pneumatic:

Med rørholder 563000 og REMS specialsavblad 561001, 561007	
Rør (også plastbelagte)	1/16"–2"
Med rørholder 563100 og REMS specialsavblad 561002	
Rør (også plastbelagte)	2 1/2"–4"
Med rørholder 563200 og REMS specialsavblad 561008	
Rør (også plastbelagte)	5"–6"
REMS Tiger ANC SR med rørholder og REMS universalsavblad 561005, 561003	
Rustfrie stålrør	1/16"–2" hhv. 2 1/2"–4"

Håndført savning med alle REMS bajonetsave

REMS universalsavblade og REMS savblade	
Stålrør og andre metalprofiler,	Ø ≤ 6", ≤ 250 mm
Træ, træ med søm, paller, byggematerialer, plast	≤ 250 mm

1.4. Omdrejninger (ubelastet)

REMS Tiger ANC	2400 min ⁻¹
REMS Tiger ANC VE (trinløs indstillelig)	0 ... 2400 min ⁻¹
REMS Tiger ANC SR (trinløs regeling)	700 ... 2200 min ⁻¹
REMS Tiger ANC 48 V	1300 min ⁻¹
REMS Tiger ANC pneumatic (trinløs indstillelig)	0 ... 1700 min ⁻¹
REMS Puma VE (trinløs indstillelig)	0 ... 2800 min ⁻¹
REMS Cat ANC VE (trinløs indstillelig)	0 ... 2400 min ⁻¹
REMS Akku-Cat ANC VE (trinløs indstillelig)	0 ... 1800 min ⁻¹

1.5. Elektriske data

REMS Tiger ANC/VE,	
REMS Cat ANC VE	230 V; 50–60 Hz; 1050 W; 5 A hhv. 110 V; 50–60 Hz; 1050 W; 10 A hhv. 48 V; 750 W; 16,5 A
Beskyttelsesklasse	II, beskyttelsesisoleret
REMS Tiger ANC SR	230 V; 50–60 Hz; 1400 W; 6,4 A hhv. 110 V; 50–60 Hz; 1400 W; 12,8 A
Beskyttelsesklasse	II, beskyttelsesisoleret
REMS Puma VE	230 V; 50–60 Hz; 1300 W; 6 A
Beskyttelsesklasse	II, beskyttelsesisoleret
REMS Akku-Cat ANC VE	18 V; 30 A
Lynoplader	Input 230 V~; 50–60 Hz; 65 W
Li-Ion/Ni-Cd	Output 10,8–18 V=

1.6. Tryklufttilslutning REMS Tiger ANC pneumatic

Påkrævet tryk ved drift	0,6 MPa, 6 bar (85 psi)
Lufforbrug, ubelastet	1,6 m ³ /min (56 cf/min)
Lufforbrug ved fuld belastning	1,3 m ³ /min (46 cf/min)
Slangens vidde	12–13 mm (1/2")
Olieindstilling	6–7 dråber/min

1.7. Udvendige mål

REMS Tiger ANC	455×80× 90 mm	(17,9"×3,2"×3,5")
REMS Tiger ANC VE	435×80×135 mm	(17,1"×3,2"×5,3")
REMS Tiger ANC SR	490×80× 90 mm	(19,3"×3,2"×3,5")
REMS Tiger ANC pneumatic	445×80× 90 mm	(17,5"×3,2"×3,5")
REMS Puma VE	475×90×152 mm	(18,7"×3,5"×6,0")
REMS Cat ANC VE	435×80×135 mm	(17,1"×3,2"×5,3")
REMS Akku-Cat ANC VE	435×90×190 mm	(17,1"×3,5"×7,5")

1.8. Vægt

REMS Tiger ANC	3,0 kg (6,6 lb)
REMS Tiger ANC VE	3,0 kg (6,6 lb)
REMS Tiger ANC SR	3,1 kg (6,8 lb)
REMS Tiger ANC pneumatic	3,8 kg (8,4 lb)
REMS Puma VE	3,8 kg (8,4 lb)
REMS Cat ANC VE	3,0 kg (6,6 lb)
REMS Akku-Cat ANC VE (med batteri)	3,5 kg (7,7 lb)
REMS batteri Li-Ion 18 V, 2,6 Ah	0,6 kg (2,2 lb)
REMS batteri Li-Ion 18 V, 3,5 Ah	0,6 kg (2,2 lb)
Føringsholder 1/16" – 2"	1,0 kg (2,2 lb)
Føringsholder 2 1/2" – 4"	1,7 kg (3,7 lb)
Føringsholder 5" – 6"	2,7 kg (6,0 lb)

1.9. Støjinformation

Lydryksniveau	
REMS Tiger/Cat	96 dB(A)
REMS Puma	87 dB(A)
Lydeffektniveau	
REMS Tiger/Cat	107 dB(A)
REMS Puma	98 dB(A)
Usikkerhed K = 3 dB	

1.10. Vibrationer

Anslået effektiv værdi af accelerationen:

alle REMS bajonetsave		
Savning af spånplade	18,3 m/s ²	K = 3,3 m/s ²
Savning af træbjælker	28,3 m/s ²	K = 2,4 m/s ²

Den angivne emissionsværdi er målt iht. en normeret afprøvningsmetode, som kan anvendes til sammenligning med andre apparater. Den angivne emissionsværdi kan også anvendes til en indledende vurdering af den påvirkning, som brugeren udsættes for.

⚠ FORSIGTIG

Emissionsværdien kan afvige fra angivne værdi, når apparatet benyttes – alt efter den måde, hvorpå apparatet anvendes, og om det blot er tændt, men kører uden belastning! Afhængigt af hvordan apparatet benyttes (den påvirkning, som brugeren udsættes for) kan det være påkrævet at fastlægge sikkerhedsforanstaltninger til beskyttelse af brugeren.

2. Ibrugtagning

2.1. Elektrisk tilslutning

Kontroller netspændingen! Inden REMS bajonetsaven eller hurtigladeagregatet tilsluttes, skal det kontrolleres, at den spænding, som er angivet på mærkepladen, stemmer overens med netspændingen. På byggepladser, i fugtig omgivelse, på områder inde eller ude eller ved tilsvarende opstillingsmåde må det el-værktøj kun bruges over lysnettet via et fejlstrømsrelæ (HFI-relæ), som afbryder energitilførslen, så snart afledningsstrømmen til jorden overskrider 30 mA i 200 ms. Bruges en forlængerledning, skal det kontrolleres, at ledningen har det tværsnit, som el-værktøjet har brug for. Forlængerledningen skal være godkendt til den under 1.5. Elektriske data angivne kapslingsklasse.

Batterier

BEMÆRK

Inden akkuen indsættes i REMS Akku-Cat ANC VE, skal den oplades! Akkuen (13) skal al id indsættes lodret i hhv. REMS Akku-Cat ANC VE eller lynopladeren, ind i man hører, den går i indgreb. Hvis det indsættes skråt, beskadiger det kontakterne, og det kan medføre kortslutning, hvilket beskadiger batteriet.

Dybafladning på grund af underspænding

En mindstespænding må ikke underskrides ved akkuer Li-Ion, da akkuen ellers kan blive beskadiget på grund af "dybafladning". Cellerne fra REMS akkuer Li-Ion er ved leveringen allerede opladet ca. 40 %. Derfor skal akkuer Li-Ion oplades inden brug og regelmæssigt genoplades. Hvis denne forskrift fra celleproducenterne ikke overholdes, kan en akku Li-Ion blive beskadiget på grund af dybafladning.

Dybafladning på grund af opbevaring

Hvis en relativt lidt opladet akku Li-Ion opbevares, kan den ved længere opbevaring blive dybafladet på grund af selvafladning og derfor blive beskadiget. Derfor skal akkuer Li-Ion ubetinget oplades inden opbevaring og genoplades mindst hver sjette måned samt inden næste belastning.

BEMÆRK

Oplad batteriet inden brug. Genopladelige Li-Ion-batterier skal regelmæssigt oplades for at undgå dybafladning. Ved dybafladning bliver batteriet beskadiget.

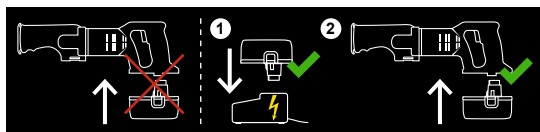

Brug altid kun en REMS hurtiglader til opladning. Nye akkuer Li-Ion og akkuer Li-Ion, som ikke har været brugt i længere tid, opnår først den fulde kapacitet efter flere opladninger.

Hurtiglader Li-Ion/Ni-Cd (art.-nr. 571560)

Hvis netstikket er tilsluttet, viser den venstre kontrollampe konstant grønt lys. Hvis batteriet er sat ind i REMS hurtigladeren, viser en grøn blinkende kontrollampe, at batteriet oplades. Når denne kontrollampe viser konstant grønt lys, er batteriet opladet. Hvis en kontrollampe blinker rødt, er batteriet defekt. Viser en kontrollampe konstant rødt lys, ligger hurtigladerens og / eller akkuens temperatur uden for det tilladte arbejdsområde på 0°C til +45°C (32°F – +113°F).

BEMÆRK

REMS hurtigladerer egner sig ikke til udendørs brug.

2.2. Savning med rørholder (2) (retvinklet savning)

⚠ ADVARSEL

Træk stikket ud af stikkontakten eller tag akkuen ud, inden rørholderen monteres/afmonteres!

Lejebolten (3) fra rørholderen (2) skubbes ind i REMS bajonetsaven fra siden, så rørholderens begrænsningstap kører i REMS bajonetsavens slids på langs.

BEMÆRK

For at lave **retvinklede** savsnit er det absolut nødvendigt at bruge rørholderen, da det ikke er muligt at sætte REMS bajonetsaven nøjagtigt på eller føre den i en ret vinkel.

2.3. Håndført savning

REMS bajonetsaven bruges uden rørholder (2). Under savningen skal den trykkes hårdt mod materialet, så støtteskoen (6) hele tiden ligger mod det materiale, som skal saves. Det materiale, som skal saves, skal sikres mod at blive slynget væk.

2.4. Valg af det egnede savblad

I egen interesse skal du til alle REMS bajonetsave altid kun bruge kvalitets-savbladene fra REMS, ellers bortfalder garantikravet!

REMS specialsavblade 2"/140-2,5 hhv. 2"/140-3,2, 4"/200-3,2 og 6"/260-3,2 (fig. 8) til alle REMS Tiger-modeller

Specielt udviklet til REMS Tiger. Ubetinget nødvendig for at save retvinklet og for hurtig afmontering af stålør med kraftoverførende rørholder. Denne giver et mangedobbelt fremføringstryk med 5-dobbelt kraftoverførende vægtstangsvirkning. REMS specialsavblade med dobbeltsidet angel med særligt bred indspændingsflade, sidder nøjagtigt, er ekstra tykke, bøje- og vridningsstabile for høj stabilitet. Grov, bølget forandring for hurtige snit. Langt højere stand id. Normale savblade med ensidet angel kan ikke bruges til retvinklet savning med rørholder, da de ville brække på grund af det høje fremføringstryk ved indspændingsstedet.

REMS universalsavblad 100/150/200/300 (fig. 8) for alle modeller REMS Tiger, REMS Cat

Til frihåndssavning og til savning med kraftoverførende rørholder. Kun 1 REMS universalsavblad for alle savearbejder i stedet for mange forskellige savblade. Sejlastisk materiale, meget fleksibelt, også til savning plant med væggen. Dobbeltsidet angel med særligt bred indspændingsflade, sidder nøjagtigt og giver høj stabilitet. Skiftende tanddeling (Combo-forandring), specielt hærdet i tandområdet. Derfor fremragende saveydelse og særligt høj standtid. Også til materialer, som vanskeligt kan spåntages, f.eks. rustfrie stålør, hårde støbte rør osv. og til savning af træ med søm, paller. Normale savblade med ensidet angel kan ikke bruges til savning med rørholder, da de ville brække på grund af det høje fremføringstryk ved indspændingsstedet.

REMS savblade for alle REMS bajonetsave

For specielle savearbejder af metaller, træ, byggematerialer og plast står der talrige REMS savblade til rådighed med forskellige former, længder og tanddelinger med almindelig (ensidig) angel: se tabellen over savblade, fig. 8.

2.5. Montering af savbladet

⚠ ADVARSEL

Træk stikket ud af stikkontakten eller tag akkuen ud, inden savbladet monteres/afmonteres!

Alle modeller REMS Tiger, REMS Cat (fig. 2 og fig. 3)

Til montering af REMS savbladet må REMS bajonetsaven **ikke sættes på kablets knækbeskyttelsestykke**, da denne ellers bliver beskadiget! Klemskruen (9) fra savbladets trykstykke (4) løsnes, indtil savbladet kan indføres over centrertappen. REMS specialsavbladet og REMS universalsavbladet ligger mellem de to ben fra det U-formede savblad-trykstykke (fig. 2). REMS savblade med almindelig (ensidet) hængsel skal altid ligge inden for udsikringen i bunden af savblad-trykstykket (fig. 3). Savblad-trykstykket spændes **hårdt** med klemskruen (9), da centrertappen ellers bliver beskadiget eller brækket af. Det er ikke centrertappens opgave at holde savbladet. Dette sker udelukkende ved klemskruens (9) fas klemning. Kan klemskruen (9) ikke længere spændes fast, fordi dens indvendige sekskant eller unbrakonøglen er slidt, rives centrertappen af. Udskift derfor rettidigt en slidt klemskruer (9) og sekskant-stiftnøgle.

REMS Puma VE (fig. 5.)

Til montering af REMS savbladet må REMS bajonetsaven **ikke sættes på kablets knækbeskyttelsestykke**, da denne ellers bliver beskadiget! Spændegrebet til savbladet (14) svinges op med hånden og holdes fast. Savbladet (5) føres ind enten med forandringen nedad eller opad drejet 180°. Slip spændegrebet til savbladet (14), det er fjederbelastet og spænder savbladet af sig selv. Kontroller, at savbladet (5) sidder fast. Når savbladet er drejet opad, tillader det at skære tæt på en flade (fig. 7).

2.6. Indstilling af den længdeindstillelige støttesko, kun REMS Puma VE (fig. 6)

⚠ ADVARSEL

Træk stikket ud af stikkontakten eller tag akkuen ud, inden den længdeindstillelige, klibare støttesko (6) indstilles!

Tag unbrakonøglen ud af holderen (15) og åbn de to klemskruer (16). Den klibare støttesko (6) kan trinløst flyttes 40 mm på langs. Indstil den ønskede position, spænd fast med klemskruerne (16), sæt unbrakoskruen ind i holderen (15). Med denne indstillingsmulighed for støtteskoen kan savblade, som er blevet en smule sløve, bedre udnyttes, og det kan undgås, at savbladets spids støder imod en væg/indvendig væg i røret (tag hensyn til savbladets vanding).

3. Drift



Brug øjenbeskyttelse



Brug åndedrætsmaske



Bær høreværn

⚠ ADVARSEL

Ved arbejder, hvor der kan opstå sundhedsfarligt støv, skal man bruge egnede støvsugere, åndedrætsværn og engangstøj. Overhold de nationale forskrifter.

REMS Tiger ANC: Tænd/sluk med sikkerheds-vippekontakten tænd/sluk (7).

REMS bajonetsave "VE": Trinløs elektronisk styring af slagtalet ved variabelt tryk på den trinløse sikkerheds-vippekontakt (hastighedskontakt) (10).

REMS Tiger ANC SR: Trinløs elektronisk styring af slagtalet. Det ønskede slagtal indstilles på justeringshjulet (12). Tænd/sluk med sikkerheds-vippekontakten tænd/sluk (7).

REMS Tiger ANC pneumatic: Kontaktspærren overvindes ved først at trykke armens spærhage ned med spærhagen (11) og så trykke armen ned. Slagtalet styres ved at trykke på armen med spærhage (11).

3.1. Arbejdsforløb ved savning med rørholder

⚠ ADVARSEL

Hold kun fast i REMS bajonetsaven vha. de isolerede gribeblader ("A") (Fig. 1) og ikke i føringsholderen (2), når du udfører arbejder, hvor det anvendte værktøj kan ramme skjulte strømledninger eller sit eget netkabel. Kontakten med en spændingsførende ledning kan også sætte metalredskaber eller rørholderen under spænding og føre til elektrisk stød.

BEMÆRK

Brug kun REMS specialsavblade eller REMS universalsavblade (se 2.4.). Normale savblade med ensidet angel kan ikke bruges til retvinklet savning med rørholder, da de ville brække på grund af det høje fremføringstryk ved indspændingsstedet.

Rørholderen monteres som beskrevet under 2.2. Anbring REMS bajonetsaven på røret med føringsholder, så spændespindlen med spændepind (1) står lodret. Spænd spændespindel. Tryk på kontakten (7 eller 10), samtidig med at der gribes omkring motorgrebet hhv. betjen armen med spærhage (11) og træk REMS bajonetsaven op, til rør eller profil er savet igennem. Startsavningen kan, især ved store diametre (f.eks. 4"), forbedres ved, at der først tændes for REMS bajonetsaven, når savbladet allerede ligger mod røret. Sørg for, at rørholderens prisme al id holdes frit for spåner, da et retvinklet snit ellers hindres. For at opnå en optimal savehastighed og for at skåne savbladet må der kun vælges et moderat fremføringstryk. Et kraftigt fremføringstryk forøger ikke savhastigheden! REMS Tiger ANC er udstyret med et overbelastningsrelæ (8). Ved et for stort fremføringstryk udløses denne, knappen springer en smule ud, og REMS bajonetsaven bliver stående. Efter nogle sekunder kan overbelastningsrelæet trykkes ind igen, og der kan tændes for REMS bajonetsaven igen.

3.2. Arbejdsforløb ved håndført savning

⚠ ADVARSEL

Hold kun fast i REMS bajonetsaven vha. de isolerede gribeblader ("A") (Fig. 1), når du udfører arbejder, hvor det anvendte værktøj kan ramme skjulte strømledninger eller sit eget netkabel. Kontakten med en spændingsførende ledning kan også sætte metalredskaber under spænding og føre til elektrisk stød.

Tryk den klibare støttesko (6) kraftigt mod materialet til lige snit eller kurvesnit, så den klibare støttesko (6) hele tiden ligger op ad materialet, der skal saves i. Tænd for REMS bajonetsaven. Brug kun skarpe og fejlfrie savklinger. Ensartet fremføringstryk reducerer fare for ulykker og skåner REMS bajonetsaven og savklingen. Træk altid tilslutningsledningen bagud og væk fra REMS bajonetsaven. Bliv ved med at trykke REMS bajonetsaven kraftigt mod materialet, der skal saves i, under savarbejdet. Skulle savklingen sætte sig fast under savarbejdet, slukkes REMS bajonetsaven, hvorefter savspalten spredes med egnet værktøj, og savklingen tages ud.

Til dyksavning i flader af ikke så hårdt materiale som f.eks. træ, plast, plastrør eller lette byggematerialer kan savklingen dykkes forsigtigt ned i en flade (Fig. 4). Brug en kort savklinge. Anbring REMS bajonetsaven i slukket tilstand med underkanten af den klibare støttesko (6) og savklingens spids på snitstedet, tænd for REMS bajonetsaven og dyk savklingen langsomt ned i materialet. Brug helst REMS bajonetsave med trinløst elektronisk slagtaletstyring. Ved hårdere materiale som f.eks. metal skal der være et tilstrækkeligt stort hul, der passer til savklingen, før savarbejdet kan påbegyndes.

3.3. Smøremidler

Brug ingen smøremidler til normale savearbejder. Disse hindrer udkastningen af spåner fra savsnittet og nedsætter derfor savbladets standtid.

Kun til savning af rør af rustfrit stål og hårdt støbejern skal der køles og smøres med REMS Spezial eller REMS Sanitol. Det anbefales at bruge REMS Tiger ANC SR og et af REMS universalsavbladene 561003 ... 561006. For retvinklet savning er rørholderen ubetinget pårøvet (se 2.2).

3.4. Beskyttelse mod total afladning

REMS Akku-Cat ANC VE er udstyret med en beskyttelse af akkuen mod total afladning. Denne slukker for drivmaskinen, når akkuen skal oplades igen. Så tages akkuen ud og oplades med REMS hurtigopladeren.

4. Vedligeholdelse

⚠ ADVARSEL

Før vedligeholdelsesarbejder tages stikket ud eller batteriet tages fra!

4.1. Pasning

REMS savklinger er vedligeholdelsesfrie. Gearet kører i en varig fedtfyldning og skal derfor ikke smøres. Hold savklingeholderen ren. Fjern spåner fra savklingeholderens hus. Fjern vandrestreer/fugtighed fra savklingeholderens hus, hver gang saven har været brugt. Smør et tyndt lag maskinolie på savklingeholder og savklingespændearm (14) (kun REMS Puma VE). Skift klemmeskruen (9), hvis den er defekt (undtagen REMS Puma VE). Kunststofdele (f. eks. hus, akkuer) må kun rengøres med maskinrens REMS CleanM (art.nr. 140119) eller mild sæbe og en fugtig klud. Brug ikke husholdningsrengøringsmidler. Disse indeholder ofte kemikalier, som evt. kan beskadige plastdele. Brug aldrig benzin, terpentinolie, fortyndervæske eller lignende produkter til at rengøre med.

Vær opmærksom på, at væsker aldrig trænger ind i REMS bajonetsaven. Dyp aldrig REMS bajonetsaven i væske.

4.2. Inspektion/repairation

⚠ ADVARSEL

Netstikket trækkes ud før istandsættelses- eller reparationsopgaver, eller batteriet tages fra! Disse arbejder må kun gennemføres af kvalificeret fagpersonale.

REMS bajonetsave med universalmotor har kulbøster. De slides og skal derfor indimellem efterses eller udskiftes af kvalificeret specialiseret personale eller på et autoriseret REMS kundeserviceværksted.

5. Fejl

5.1. Fejl: REMS bajonetsav bliver stående under savarbejdet.

Årsag:

- For stort fremføringstryk.
- Uskarp savklinge (5).
- Uegnet savklinge (5).
- Overbelastningsbeskyttelse (8) er udløst (REMS Tiger ANC).
- Slidte kulbørster.

- For lavt driftstryk (REMS Tiger ANC pneumatic).
- Kompressor leverer for lidt luft (REMS Tiger ANC pneumatic).
- Akku (13) er tom (REMS Akku-Cat ANC VE).

5.2. Fejl: Intet retvinklet snit, når der saves i rør med føringsholder (2).

Årsag:

- For stort fremføringstryk.
- Uegnet savklinge (5).
- Uskarp savklinge (5).
- Føringsholderens prisme (2) er snavset (spåner!).

5.3. Fejl: REMS bajonetsav starter ikke.

Årsag:

- Overbelastningsbeskyttelse er udløst (REMS Tiger ANC).
- Tilslutningsledning er defekt.

- Akku (13) er tom (REMS Akku-Cat ANC VE).
- REMS bajonetsav er defekt.

5.4. Fejl: Centreringsstift drejer bort, savklinge (5) kan kun fastklemmes utilstrækkeligt (REMS Tiger og REMS Cat alle modeller).

Årsag:

- Klemmeskrue (9) er slidt.
- Sekskant-stiftnøgle er slidt (se 2.5.).

Udbedring:

- Reducer trykket på håndtaget.
- Skift savklinge.
- Vælg egnet savklinge (se 2.4. og Fig. 8).
- Vent et par sekunder og tryk så på overbelastningsbeskyttelsen.
- Få kulbørster skiftet af kvalificeret personale eller på et autoriseret REMS kundeserviceværksted.
- Øg driftstryk. Vælg kompressor iht. de tekniske data 1.6.
- Vælg kompressor iht. de tekniske data 1.6.
- Oplad akku med hurtig-ladeaggregat Li-Ion/Ni-Cd eller skift akku.

Udbedring:

- Reducer trykket på håndtaget.
- Vælg egnet savklinge (se 2.4. og Fig. 8).
- Skift savklinge.
- Rengør prisme.

Udbedring:

- Vent et par sekunder og tryk så på overbelastningsbeskyttelsen.
- Få tilslutningsledning skiftet af kvalificeret personale eller på et autoriseret REMS kundeserviceværksted.
- Oplad akku med hurtig-ladeaggregat Li-Ion/Ni-Cd eller skift akku.
- Få REMS bajonetsaven kontrolleret/repareret på et autoriseret REMS kundeserviceværksted.

Udbedring:

- Skift klemmeskrue og/eller centreringsstift.
- Skift sekskant-stiftnøgle.

6. Bortskaffelse

REMS bajonetsave må ikke smides ud sammen med det almindelige husholdningsaffald, når de er brugt op. Disse skal bortskaffes korrekt i overensstemmelse med loven.

7. Producentens garanti

Garantiperioden er på 12 måneder fra overdragelsen af det nye produkt til første bruger. Tidspunktet for overdragelsen skal dokumenteres ved at indsende de originale købsdokumenter, som skal indeholde angivelser om købsdatoen og produktbetegnelsen. Alle funktionsfejl, som opstår i løbet af garantiperioden, og som påvisligt skyldes fremstillings- eller materialefejl, udbedres gratis. Ved udbedringen af manglen bliver garantiperioden for produktet hverken forlænget eller fornyet. Skader, som skyldes naturlig slidage, ukorrekt behandling eller misbrug, manglende overholdelse af driftsforskrifterne, uegnede driftsmidler, for stor belastning, brug i modstrid med formålet, egne indgreb eller indgreb af andre eller andre grunde, som REMS ikke skal indestå for, er udelukket fra garantien.

Garantiydelse må kun udføres af et autoriseret REMS kundeserviceværksted. Reklamationer vil kun blive anerkendt, hvis produktet indsendes til et autoriseret REMS kundeserviceværksted uden forudgående indgreb i ikke splittet tilstand. Udskiftede produkter og dele overgår til REMS' eje.

Brugeren skal betale fragtomkostningerne til og fra værkstedet.

Brugerens lovfæstede rettigheder, især hans garantikrav over for forhandleren i tilfælde af mangler, indskrænkes ikke af denne garanti. Denne producentgaranti gælder kun for nye produkter, som købes og bruges i den Europæiske Union, i Norge eller i Schweiz.

For denne garanti gælder tysk ret under udelukkelse af De Forenede Nationers Konvention om aftaler om internationale køb (CISG).

8. Reservedelsliste

Reservedelsliste: se www.rems.de → Downloads → Reservedelstegninger.

Alkuperäiskäyttöohjeen käännös

Kuva 1 – 3

1	Kiinnityskara kahvalla	9	Kiristysruuvi
2	Ohjauspidin	10	Portaaton turvakäyttökytkin (kaasutuskytkin)
3	Laakerin pultti	11	Lukituksellinen vipu
4	Sahanterän painekappale	12	Asetussäädin
5	Sahanterä	13	Akku
6	Kallistettava tukikenkä (REMS Puma VE portaattomasti pitkäikäisesti säädettävissä)	14	Sahanterän kiristysvipu (vain REMS Puma VE)
7	Turvakäyttökytkin päälle/pois	15	Kuusiokantaisen tappiavaimen pidike
8	Ylikuormitusuoja (vain REMS Tiger ANC)	16	Kiristysruuvit
		"A"	Eristetyt kahvapinnat

Yleiset turvallisuusohjeet

VAROITUS

Lue kaikki turva- ja muut ohjeet. Mikäli turva- ja muita ohjeita ei noudateta, seurauksena saattaa olla sähköisku, tulipalo ja/tai vakavat vammat.

Säilytä kaikki turva- ja muut ohjeet tulevaisuutta varten.

Turvaohjeissa käytetty käsite "sähkötyökalu" viittaa verkkokäyttöisiin sähkötyökaluihin (verkkokaapelilla varustettuna) ja akkukäyttöisiin sähkötyökaluihin (ilman verkkokaapelia).

1) Työpaikkaturvallisuus

- Pidä työtilat siisteinä ja hyvin valaistuin. Epäjärjestys ja valaisemattomat työtilat voivat aiheuttaa tapaturmia.
- Älä käytä sähkötyökalua räjähdyksenvaarallisessa ympäristössä, jossa on syttyviä nesteitä, kaasuja tai pölyjä. Sähkötyökalut synnyttävät kipinöitä, jotka voivat sytyttää pölyn tai höyryt.
- Pidä lapset ja muut henkilöt loitolla sähkötyökalua käyttäessäsi. Saatat menettää laitteen hallinnan, jos huomiosi kiinnittyy muualle.

2) Sähköturvallisuus

- Sähkötyökalun liitinpistokkeen on sovittava pistorasiaan. Pistoketta ei saa muuttaa millään tavalla. Älä käytä sovitussiliintä suojamaadoitettujen sähkötyökalujen yhteydessä. Pistokkeet, joihin ei ole tehty muutoksia, ja sopivat pistorasiat pienentävät sähköiskun vaaraa.
- Vältä kehon joutumista kosketuksiin maadoitettujen pintojen, kuten putkien, lämmittimien, liesien ja jääkaappien kanssa. Sähköiskun vaara on suurempi, jos kehosi on maadoitettu.
- Pidä sähkötyökalut loitolla sateesta tai kosteudesta. Veden tunkeutuminen sähkötyökalun sisään lisää sähköiskun vaaraa.
- Älä käytä kaapelia sähkötyökalun kantamiseen, ripustamiseen tai pistokkeen vetämiseen pistorasiasta. Pidä kaapeli loitolla kuumuudesta, öljystä, terävistä reunoista tai laitteen liikkuvista osista. Vaurioituneet tai toisiinsa sotkeutuneet kaapelit lisäävät sähköiskun vaaraa.
- Jos käytät sähkötyökalua ulkona, käytä ainoastaan pidennyskaapelia, joka sopii myös ulkokäyttöön. Ulkokäyttöön sopivan pidennyskaapelin käyttö vähentää sähköiskun vaaraa.
- Ellei sähkötyökalun käyttöä kosteassa ympäristössä voida välttää, käytä vikavirtasuojakytkintä. Vikavirtasuojakytkimen käyttö vähentää sähköiskun vaaraa.

3) Henkilöiden turvallisuus

- Ole valpas ja varovainen tekemissäsi ja toimi järkevasti käyttäessäsi sähkötyökalua. Älä käytä sähkötyökalua, jos olet väsynyt tai huumeiden, alkoholin tai lääkkeiden vaikutuksen alaisena. Tarkkaavaisuuden herpaantuminen vaikkakin vain hetkeksi sähkötyökalun käytön yhteydessä voi aiheuttaa vakavia vammoja.
- Käytä henkilönsuojaimia ja aina suojalaseja. Henkilönsuojainten kuten pölynaamarin, liukumattomien turvakengien, suojakypärän tai kuulonsuojainten käyttö, riippuen sähkötyökalun tyypistä ja käyttötarkoituksesta, vähentää vammautumiseriskiä.
- Vältä tahatonta käyttöönottoa. Varmistaudu siitä, että sähkötyökalu on kytketty pois päältä, ennen kuin liität sen virtalähteeseen ja/tai akkuun, otat sen tai kannat sitä. Jos sormesi on kytkimellä sähkölaitetta kantaessasi tai jos liität päällekytketyn laitteen virtalähteeseen, seurauksena voi olla tapaturma.
- Poista asetustyökalut tai ruuviavaimet, ennen kuin kytket sähkötyökalun päälle. Laitteen pyöriessä osassa oleva työkalu tai avain voi aiheuttaa vammoja.
- Vältä epänormaalia työasentoa. Pidä huoli siitä, että seisot tukevasti ja säilytät aina tasapainosi. Voit siten hallita sähkötyökalun paremmin odottamattomissa tilanteissa.
- Käytä sopivaa vaateetusta. Älä käytä väljiä vaatteita tai koruja. Pidä hiukset, vaatteet ja käsinet loitolla liikkuvista osista. Väljät vaatteet, korut tai pitkät hiukset saattavat takertua liikkuviin osiin.
- Jos pölynimurit ja -kokoajat voidaan asentaa, ne on liitettävä ja niitä on käytettävä oikein. Pölynimurin käyttö voi vähentää pölyn aiheuttamia vaaroja.

4) Sähkötyökalun käyttö ja käsittely

- Älä kuormita laitetta liikaa. Käytä työhösi sitä varten tarkoitettua sähkötyökalua. Työskentelet paremmin ja turvallisemmin ilmoitetulla tehoalueella sopivaa sähkötyökalua käyttäen.
- Älä käytä sähkötyökalua, jonka kytkin on viallinen. Sähkötyökalu, jota ei voida enää kytkeä päälle tai pois päältä, on vaarallinen ja se on korjattava.
- Vedä pistoke irti pistorasiasta ja/tai poista akku, ennen kuin säädät laitetta,

vaihdat lisävarusteita tai panet laitteen pois. Tämä varotoimenpide estää sähkötyökalun tahattoman käynnistymisen.

- Säilytä käyttämättömiä sähkötyökaluja lasten ulottumattomissa. Älä anna sellaisten henkilöiden käyttää laitetta, jotka eivät ole siihen perehtyneet tai eivät ole lukeneet näitä ohjeita. Sähkötyökalut ovat vaarallisia, jos niitä käyttävät kokemattomat henkilöt.
- Hoida sähkötyökalua huolellisesti. Tarkista, että laitteen liikkuvat osat toimivat moitteettomasti eivätkä ole jumittuneet, etteivät osat ole rikkoutuneet tai vaurioituneet haitaten sähkötyökalun toimintaa. Anna pätevien ammattilaisten tai valtuutetun sopimuskorjaamon korjata vaurioituneet osat ennen laitteen käyttöä. Tapaturmiin ovat usein synynä huonosti huolletut sähkötyökalut.
- Pidä leikkuutyökalut terävinä ja puhtaina. Huolellisesti hoidetut leikkuutyökalut, joiden leikkausreunat ovat terävät, juuttuvat vähemmän kiinni ja ovat helpommin ohjattavissa.
- Käytä sähkötyökalua, lisävarusteita, vaihtotyökaluja jne. näiden ohjeiden mukaisesti. Huomioi tähän liittyen työolot ja suoritettava työ. Sähkötyökalujen käyttö johonkin muuhun kuin niiden suunniteltuun käyttötarkoitukseen saattaa johtaa vaarallisiin tilanteisiin.
- Akkutyökalun käyttö ja käsittely
 - Lataa akut ainoastaan valmistajan suosittelemissa latureissa. Tiettyyn akkutyypin sopivan laturin kohdalla on olemassa palovaara, jos sitä käytetään muiden akkujen yhteydessä.
 - Käytä sähkötyökaluissa vain niitä varten tarkoitettuja akkuja. Muiden akkujen käyttö voi aiheuttaa vammoja ja palovaaran.
 - Pidä käyttämätön akku loitolla paperiliittimistä/klemmareista, kolikoista, avaimista, nauloista, ruuveista tai muista pienistä metalliesineistä, jotka saattavat aiheuttaa koskettimien välisen oikosulun. Akun koskettimien välisen oikosulun seurauksena saattavat olla palovammat tai tulipalo.
 - Akkuneste saattaa valua ulos akusta vääränlaisessa käytössä. Vältä koskettamasta sitä. Jos kosketat sitä vahingossa, huuhtelee se pois vedellä. Jos nestettä pääsee silmiin, hakeudu lisäksi lääkärin hoitoon. Ulosvaluva akkuneste voi aiheuttaa ihon ärsytystä tai palovammoja.
- Huoltopalvelu
 - Anna vain vastaavan pätevyyden omaavan ammattitaitoisen henkilöstön korjata sähkötyökalusi vain alkuperäisiä varaosia käyttäen. Siten takaat sen, että laitteesi pysyy turvallisena.

Turvaohjeet REMS-puukkosahoille

VAROITUS

Lue kaikki turva- ja muut ohjeet. Mikäli turva- ja muita ohjeita ei noudateta, seurauksena saattaa olla sähköisku, tulipalo ja/tai vakavat vammat.

Säilytä kaikki turva- ja muut ohjeet tulevaisuutta varten.

- Pidä sähkötyökalusta kiinni sen eristetyistä kahvapinnoista ("A") suorittaessasi töitä, joissa käytetty työkalu voi osua pillossa oleviin sähköjohtoihin tai omaan verkkokaapeliin. Kosketus jännitteeseen johtoon voi tehdä myös metalliset laitteet jännitteisiksi ja aiheuttaa sähköiskun.
- Pidä työskennellessäsi sähkötyökalusta kiinni molemmin käsin ja huolehdi siitä, että seisot tukevasti. Sähkötyökalua on turvallisempi ohjata kahdella kädellä.
- Käytä henkilönsuojaimia, esim. suojalaseja. Kuuma sahanpuru lentää sahattaessa kaikkiin suuntiin. Pidä muut henkilöt loitolla laitteesta.
- Ota huomioon, että sahattaessa voi muodostua terveydelle haitallisia pölyjä. Käytä tarvittaessa sopivaa pölynimuria, naamarimallista hengityksen suojainta ja kertakäyttövaatteita. Noudata kansallisia määräyksiä.
- Käytä sopivia etsintälaitteita löytääksesi piilotetut syöttöjohtot tai pyydä paikallinen taho avuksi. Kosketus sähköjohtoihin voi aiheuttaa tulipalon tai sähköiskun. Kaasujohdon vaurioituminen voi aiheuttaa räjähdyksen. Vesijohdon läpäisy aiheuttaa aineellisia vahinkoja tai voi aiheuttaa sähköiskun.
- Huolehdi vettä johtavia johtoja sahattaessa siitä, että jäännösvettä ei joudu moottoriin. Sähköiskun vaara!
- Kiinnitä materiaali tiukasti. Älä tue työstettävää kappaletta kädellä tai jalalla. Loukkaantumisvaara.
- Varmista työkalu. Kiinnityslaitteessa tai ruuvipenkissä oleva työstettävä kappale on varmemmin kiinni kuin kädellä kiinni pidetty.
- Älä koske esineisiin tai maahan käynnissä olevalla sahalla. Takaiskun vaara.
- Pidä kädet loitolla saha-alueesta. Älä koskaan vie kättä työstettävän kappaleen alle. Kosketuksesta sahanterään aiheutuu loukkaantumisvaara
- Pidä helposti syttyvät aineet sahattaessa loitolla kuumasta sahanpurusta. Vaarana on tulipalo!
- Huolehdi siitä, että kallistettava tukikenkä (6) on sahattaessa aina kosketuksissa työstettävään kappaleeseen. Sahanterä saattaa jäädä kiinni, mikä voi johtaa sähkötyökalun hallinnan menettämiseen.
- Kytke sähkötyökalu työvaiheen päättymisen jälkeen pois päältä ja vedä sahanterä pois leikkauksesta vasta kun se on pysähtynyt. Näin välttyt takaiskulta ja voit laskea sähkötyökalun kädestä turvallisesti.
- Käytä ainoastaan vahingoittumattomia, moitteettomia sahanteriä. Vääntyneet tai tylsät sahanterät saattavat katketa tai aiheuttaa takaiskun.
- Älä jarruta sahanterää sammuttamisen jälkeen painamalla sitä sivuttaisesti. Sahanterä saattaa vahingoittua, katketa tai aiheuttaa takaiskun.
- Odota, että sähkötyökalu on pysähtynyt ennen kuin lasket sen kädestäsi. Käytettävä työkalu saattaa jäädä kiinni, mikä voi johtaa sähkötyökalun hallinnan menettämiseen.
- Vedä verkkopistoke irti tai irrota akku ennen sahanterän asentamista/purkamista. Loukkaantumisvaara.

- Vedä verkkopistoke irti tai irrota akku ennen tukikengän siirtämistä/säätämistä. *Loukkaantumisvaara.*
- Lapset ja henkilöt, jotka eivät fyysisten, sensoristen tai henkisten kykyjensä tai kokemattomuutensa tai tietämättömyytensä perusteella pysty turvallisesti käyttämään sähkötyökalua, eivät saa käyttää tätä sähkötyökalua ilman vastuullisen henkilön valvontaa tai opastusta. *Muussa tapauksessa vaarana ovat käyttövirheet ja loukkaantumiset.*
- Luovuta sähkötyökalu ainoastaan sen käyttöön perehdytettyjen henkilöiden käyttöön. *Nuoret saavat käyttää sähkötyökalua vasta 16 vuotta täytettyään, jos heitä on valvomassa asiantunteva henkilö.*
- Tarkasta sähkölaitteen liitosjohto ja jatkojohdot säännöllisesti vaurioiden varalta. *Mikäli ne ovat vaurioituneet, anna vastaavan pätevyyden omaavan ammattitaitoisen henkilöstön tai valtuutetun REMS-sopimuskorjaamon uusia ne.*
- Käytä vain hyväksytyjä ja vastaavasti merkittyjä jatkojohtoja, joiden johdon poikkipinta-ala on riittävä ja joiden kotelointiluokka on vähintään kohdassa 1.5. Sähkötiedot mainitun mukainen. *Käytä korkeintaan 10 m pitkiä jatkojohtoja, joiden johdon poikkipinta-ala on 1,5 mm², ja 10–30 m pitkiä jatkojohtoja, joiden johdon poikkipinta-ala on 2,5 mm².*

Symbolien selitys

VAROITUS

Vaarallisuusasteeltaan keski-suuri vaara, johon liittyvän piittaamattomuuden seurauksena saattaa olla kuolema tai (pysyvät) vaikeat vammat.

HUOMIO

Vaarallisuusasteeltaan pieni vaara, johon liittyvän piittaamattomuuden seurauksena saattavat olla (parannettavissa olevat) vähäiset vammat.

HUOMAUTUS

Aineellinen vahinko, ei turvaohjetta! ei loukkaantumisvaaraa.



Lue käyttöohje ennen käyttöönottoa



Käytä silmiensuojainta



Käytä hengityksen suojainta



Käytä kuulonsuojainta



Sähkötyökalu on suojausluokan II mukainen



Ympäristöystävällinen jätehuolto



CE-vaatimustenmukaisuusmerkintä



voimaa siirtävä ohjauspidin



tuore puu



90°



solubetoni



teräsputket



kipsilevyt



metalli



hohkakivi, iili



ruostumaton teräs



valu



paletit



poimutettu



puutavara



haritettu



puutavara, jossa nauvoja



suora

granulaatti

1. Tekniset tiedot

Määräystenmukainen käyttö

VAROITUS

REMS-puukkosahat on tarkoitettu erilaisten materiaalien sahaamiseen sopivia sahanterä käyttämällä, esim. teräsputket, ruostumattomat teräsputket, valuputket, muut metalliprofiilit, puutavara, puutavara, jossa on nauvoja, paletit, rakennusaineet, muovit, mutta myös pehmeiden materiaalien upotussahaukseen.

Mitkään muut käyttötarkoitukset eivät ole määräysten mukaisia eivätkä siten myöskään sallittuja.

1.1. Toimituspaketti

REMS Tiger ANC/VE/SR/pneuma ic: käyttökone, kuusiokantainen tappiavain, ohjauspidin 2":aan asti, 2 REMS erikoissahanterää 2":aan as i/140-3,2, teräspeliilaatikko, käyttöohje

REMS Puma VE: käyttökone, kuusiokantainen tappiavain, 1 REMS-sahanterä

210-1,8/2,5, teräspeltiilaatikko, käyttöohje

REMS Cat ANC VE: käyttökone, kuusiokantainen tappiavain, 1 REMS yleis-sahanterä 150-1,8/2,5, teräspeltiilaatikko, käyttöohje

REMS Akku-Cat ANC VE: käyttökone, akku, pikalaturi, kuusiokantainen tappiavain, 1 REMS-yleissahanterä 150-1,8/2,5, laukku, käyttöohje

1.2. Tuotenumerot

REMS Tiger ANC käyttökone	560000
REMS Tiger ANC VE käyttökone	560008
REMS Tiger ANC SR käyttökone	560001
REMS Tiger ANC pneumatic käyttökone	560002
REMS Puma VE käyttökone	560003
REMS Cat ANC VE käyttökone	560004
REMS Akku-Cat ANC VE käyttökone Li-Ion	560009
Akku Li-Ion 18 V, 2,6 Ah	565215
Akku Li-Ion 18 V, 3,5 Ah	565218
Pikalaturi Li-Ion/Ni-Cd	571560
Ohjauspidin 1/16"–2"	563000
Ohjauspidin 2 1/2"–4"	563100
Ohjauspidin 5"–6"	563200
Kaksoispidin	543100
Ohjauspitimen suojus, ohutseinäisen materiaalin kiinnittämiseksi	563008
Teräspeltiilaatikko	566051
REMS CleanM	140119

1.3. Käyttöalue

Suorakulmainen sahaus REMS Tiger ANC/VE/SR/pneumatic -laitteella:

Ohjauspitimellä 563000 ja REMS-erikoissahanterällä 561001, 561007	Putket (myös muovivaippaiset)	1/16"–2"
Ohjauspitimellä 563100 ja REMS-erikoissahanterällä 561002	Putket (myös muovivaippaiset)	2 1/2"–4"
Ohjauspitimellä 563200 ja REMS-erikoissahanterällä 561008	Putket (myös muovivaippaiset)	5"–6"
REMS Tiger ANC SR ohjauspitimellä ja REMS-yleissahanterällä 561005, 561003	Ruostumattomat teräsputket	1/16"–2" tai 2 1/2"–4"

Käsinohjattu sahaus kaikilla REMS-puukkosahoilla

REMS-yleissahanterät ja REMS-sahanterät	Teräsputket ja muut metalliprofiilit,	Ø ≤ 6", ≤ 250 mm
Puutavara, puutavara, jossa nauvoja, paletit, rakennusaineet, muovit		≤ 250 mm

1.4. Iskuluvut (tyhjäkäynti)

REMS Tiger ANC	2400 min ⁻¹
REMS Tiger ANC VE (portaattomasti säädettävä)	0 ... 2400 min ⁻¹
REMS Tiger ANC SR (portaattomasti säädettävä)	700 ... 2200 min ⁻¹
REMS Tiger ANC 48 V	1300 min ⁻¹
REMS Tiger ANC pneumatic (portaattomasti säädett.)	0 ... 1700 min ⁻¹
REMS Puma VE (portaattomasti säädettävä)	0 ... 2800 min ⁻¹
REMS Cat ANC VE (portaattomasti säädettävä)	0 ... 2400 min ⁻¹
REMS Akku-Cat ANC VE (portaattomasti säädettävä)	0 ... 1800 min ⁻¹

1.5. Sähkötiedot

REMS Tiger ANC/VE,	230 V; 50–60 Hz; 1050 W; 5 A tai
REMS Cat ANC VE	110 V; 50–60 Hz; 1050 W; 10 A tai
	48 V; 750 W; 16,5 A
	häiriövaimennettu
Suojausluokka	II, suojaeristetty
REMS Tiger ANC SR	230 V; 50–60 Hz; 1400 W; 6,4 A tai
	110 V; 50–60 Hz; 1400 W; 12,8 A
	häiriövaimennettu
Suojausluokka	II, suojaeristetty
REMS Puma VE	230 V; 50–60 Hz; 1300 W; 6 A
	häiriövaimennettu
Suojausluokka	II, suojaeristetty
REMS Akku-Cat ANC VE	18 V=; 30 A
Pikalaturi	Input 230 V~; 50–60 Hz; 65 W
Li-Ion/Ni-Cd	Output 10,8–18 V=

1.6. Paineilmallitöntä REMS Tiger ANC pneumatic

Tarvittava käyttöpaine	0,6 MPa, 6 bar (85 psi)
Ilmankulutus tyhjäkäynnillä	1,6 m ³ /min (56 cf/min)
Ilmankulutus täyskuormitettuna	1,3 m ³ /min (46 cf/min)
Letkun läpimitta	12–13 mm (1/2")
Voitelun säätö	6–7 tippaa/min

1.7. Mitat

REMS Tiger ANC	455×80× 90 mm	(17,9"×3,2"×3,5")
REMS Tiger ANC VE	435×80×135 mm	(17,1"×3,2"×5,3")
REMS Tiger ANC SR	490×80× 90 mm	(19,3"×3,2"×3,5")
REMS Tiger ANC pneumatic	445×80× 90 mm	(17,5"×3,2"×3,5")
REMS Puma VE	475×90×152 mm	(18,7"×3,5"×6,0")

REMS Cat ANC VE	435×80×135 mm	(17,1"×3,2"×5,3")
REMS Akku-Cat ANC VE	435×90×190 mm	(17,1"×3,5"×7,5")

1.8. Painot

REMS Tiger ANC	3,0 kg (6,6 lb)
REMS Tiger ANC VE	3,0 kg (6,6 lb)
REMS Tiger ANC SR	3,1 kg (6,8 lb)
REMS Tiger ANC pneumatic	3,8 kg (8,4 lb)
REMS Puma VE	3,8 kg (8,4 lb)
REMS Cat ANC VE	3,0 kg (6,6 lb)
REMS Akku-Cat ANC VE (akulla)	3,5 kg (7,7 lb)
REMS Akku Li-Ion 18 V, 2,6 Ah	0,6 kg (2,2 lb)
REMS Akku Li-Ion 18 V, 3,5 Ah	0,6 kg (2,2 lb)
Ohjauspidin 1/16" – 2"	1,0 kg (2,2 lb)
Ohjauspidin 2 1/2" – 4"	1,7 kg (3,7 lb)
Ohjauspidin 5" – 6"	2,7 kg (6,0 lb)

1.9. Melutiedot

Äänen painetaso	
REMS Tiger/Cat	96 dB(A)
REMS Puma	87 dB(A)
Äänitehotaso	
REMS Tiger/Cat	107 dB(A)
REMS Puma	98 dB(A)
Mittausepävarmuus K = 3 dB	

1.10. Tärinä

Kiihdytyksen painotettu tehoarvo:

kaikki REMS-puukkosahat	
Lastulevyn sahaus	18.3 m/s ² K = 3.3 m/s ²
Puupalkkien sahaus	28.3 m/s ² K = 2.4 m/s ²

Ilmoitettu tärinän päästöarvo on mitattu normienmukaisen testausmenetelmän mukaan ja se on verrattavissa johonkin toiseen laitteeseen. Ilmoitettua tärinän päästöarvoa voidaan käyttää myös alustavaan keskeytyksen arviointiin.

⚠️ HUOMIO

Laitteen todellisissa käytössä voi tärinän päästöarvo laitteen käyttötavasta riippuen poiketa ilmoitetusta arvosta. Todellisista käyttöoloista (ajoittainen käyttö) riippuen voi olla tarpeellista määritellä turvatoimenpiteet laitetta käyttävän henkilön suojaamiseksi.

2. Käyttöönotto

2.1. Sähköliitäntä

Huomioi verkkojännite! Tarkista ennen REMS-puukkosahan tai pikalaturin liittämistä, vastaako tehokilvessä ilmoitettu jännite verkkojännitettä. Rakennustyömailla, kosteassa ympäristössä, sisä- ja ulkotiloissa tai näihin verrattavissa olevissa asennustavoissa saa sähkötyökäluä käyttää verkkoon liitetyn vain vikavirtasuojakytimen (FI-kytkimen) kautta, joka keskeyttää energiansyötön, heti kun vuotovirta maahan ylittää 30 mA 200 ms:n ajan. Pidennysjohtoa käytettäessä on valittava sähkötyökäluä vastaava johdon poikkipinta-ala. Pidennysjohdon on oltava hyväksytty kohdassa 1.5. Sähkötiedot ilmoitettua koteloitiluokkaa varten.

Akut

⚠️ HUOMAUTUS

Lataa akku ennen sen asettamista REMS Akku-Cat ANC VE -laitteeseen! Vie akku (13) aina kohtisuoraan REMS Akku-Cat ANC VE -laitteen tai pikalaturin sisään kunnes se loksahaa kuuluvasti paikalleen. Jos se viedään sisään vinosti, koskettimet vahingoittuvat ja seurauksena saattaa olla akkua vaurioitava oikosulku.

Alijännitteen aiheuttama syväpurkaus

Li-Ion-akkujen kyseessä ollessa ei vähimmäisjännite saa alittua, sillä "syväpurkaus" saattaa muuten vaurioittaa akkua. REMS Li-Ion-akkujen kennot on ladattu etukäteen n. 40 %:s i laitetta toimitettaessa. Li-Ion-akut on siksi ladattava ennen käyttöä ja uudelleenlataus on suoritettava säännöllisesti. Mikäli tätä kennojen valmistajien määräystä ei noudateta, saattaa Li-Ion-akku vaurioitua syväpurkauksen seurauksena.

Varastoinnin aiheuttama syväpurkaus

Mikäli suhteellisen heikosti ladattu Li-Ion-akku varastoidaan, sen itsepurkaus saattaa aiheuttaa sen syväpurkauksen ja siten vaurioittaa sitä pitemmän varastoinnin kuluessa. Li-Ion-akut on sen vuoksi ladattava ennen varastointia, ja lataaminen on toistettava viimeistään joka kuudes kuukausi, ja ne on ladattava ehdottomasti vielä kerran ennen uudelleenkuormitusta.

⚠️ HUOMAUTUS

Lataa akku ennen käyttöä. Lataa Li-Ion-akut säännöllisesti uudelleen välttääksesi syväpurkauksen. Akku vaurioituu syväpurkauksen yhteydessä.

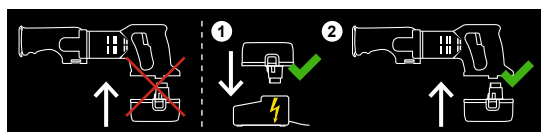

Käytä lataamiseen vain REMS-pikalaturia. Uudet ja pitempään käyttämättöminä olleet Li-Ion-akut saavuttavat täyden kapasiteetin vasta useamman latauskerran jälkeen.

Li-Ion/Ni-Cd-pikalaturit (tuote-nro 571560)

Jos verkkopistoke on liitetty, vasen vihreä merkkivalo palaa jatkuvasti. Jos REMS-pikalaturiin on liitetty akku, vihreä merkkivalo vilkkuu merkinä siitä, että akun lataus on käynnissä. Jos tämä vihreä merkkivalo palaa jatkuvasti, akku on ladattu. Jos punainen merkkivalo vilkkuu, akku on viallinen. Jos punainen merkkivalo palaa jatkuvasti, pikalaturin ja / tai akun lämpötila on sallitun työskentelyalueen 0°C – +45°C (32°F – +113°F) ulkopuolella.

⚠️ HUOMAUTUS

REMS-Pikalaturit eivät sovellu käytettäväksi ulkona.

2.2. Sahaus ohjauspitimellä (2) (suorakulmainen sahaus)

⚠️ VAROITUS

Vedä verkkopistoke irti tai poista akku ennen ohjauspitimen asennusta/purkamista!

Työnnä ohjauspitimen (2) laakerin pulitti (3) sivusta REMS-puukkosahaan, jotta ohjauspitimen rajoitintappi käy REMS-puukkosahaan pitkittäisraossa.

⚠️ HUOMAUTUS

Suorakulmaiseen sahaukseen tarvitaan ehdottomasti ohjauspidintä, koska sahauksen täysin suorakulmainen aloitus ja ohjaus ei ole käsin mahdollista.

2.3. Käsinohjattu sahaus

REMS-puukkosahaa käytetään ilman ohjauspidintä (2). Sitä on painettava sahattaessa voimakkaasti materiaalia vasten, jotta tukikenkä (6) on koko ajan kosketuksissa sahattavaan materiaaliin. Sahattava materiaali on varmistettava pois lentämisen varalta.

2.4. Sopivan sahanterän valinta

On oman etusi mukaista käyttää kaikissa REMS-puukkosahoissa ainoastaan REMS:in laadukkaita sahanteriä, muutoin takuu raukeaa!

REMS-erikoissahanterät 2"/140-2,5 tai 2"/140-3,2, 4"/200-3,2 ja 6"/260-3,2 (kuva 8) kaikille REMS Tiger -malleille

Kehitetty erityisesti REMS Tiger -malleille. Ehdottomasti tarpeen suorakulmaiseen sahaukseen ja teräspalkkien nopeaan asennukseen voimaa siirtävällä ohjauspitimellä. Tämä aiheuttaa moninkertaisen syöttöpaineen voimaa 5-kertaisesti siirtävän vipuvaikutuksen avulla. REMS-erikoissahanterät kaksipuolisella pingottimella ja erityisen leveällä kiinnityspinnalla tarkkaan istuvuuteen, erittäin pakku, taiputus- ja kiertöjäykkä korkeaa stabiiliisuutta varten. Karkea, poimutettu hammastus nopeaan leikkaukseen. Moninkertaisesti pitempi käyttöikä. Tavallisia sahanteriä yksipuolisella pingottimella ei voi käyttää suorakulmaiseen sahaukseen ohjauspitimellä, koska ne katkeavat kovasta syöttöpaineesta johtuen kiinnityskohdasta.

REMS-yleissahanterä 100/150/200/300 (kuva 8) kaikille REMS Tiger, REMS Cat -malleille

Käsivaraiseen sahaukseen ja voimaa siirtävällä ohjauspitimellä sahaukseen. Vain yksi REMS-yleissahanterä kaikkiin sahaustöihin useiden erilaisten sahanterien sijaan. Viskoelastinen materiaali, erittäin joustava, myös sahaukseen samassa tasossa seinän kanssa. Kaksipuolinen pingotin erityisen leveällä kiinnityspinnalla tarkkaan istuvuuteen ja korkeaan stabiiliisuuteen. Vaihtuva hammasjako (yhdistelmähammastus), hammasalueella erityisen kovetettu. Erinomainen sahausteho ja erityisen pi kä käyttöikä. Myös vaikeas i lastuttaville materiaaleille, esim. ruostumattomille teräspalkille, koville valuputkille jne. ja naulaisen puutavaran, palettien sahaukseen. Tavallisia sahanteriä yksipuolisella pingottimella ei voi käyttää sahaukseen ohjauspitimellä kovasta syöttöpaineesta johtuen, ne katkeavat kiinnityskohdasta.

REMS-sahanterät kaikille REMS-puukkosahoille

Erikoiisiin metallin, puun, rakennusaineiden ja muovien sahaustöihin on käytettävissä lukuisia REMS-sahanteriä eri muodoilla, pituuksissa ja hammastuksissa tavallisella (yksipuolisella) pingotuksella: katso sahanterätalukko kuva 8.

2.5. Sahanterän asennus

⚠️ VAROITUS

Vedä verkkopistoke irti tai poista akku ennen sahanterän asennusta/purkamista!

Kaikki REMS Tiger, REMS Cat -mallit (kuva 2 ja kuva 3)

Älä aseta sahaa REMS-sahanterän asennusta varten liitosjohdon **taittumis-suojan päälle**, koska se voi muuten vahingoittaa! Löysää sahanterän painekappaleen (4) kiristysruuvia (6) kunnes sahanterä voidaan laittaa sisään keskitystapin kautta. REMS-erikoissahanterä ja REMS-yleissahanterät ovat u-muotoisen sahanterän painekappaleen haarojen välissä (kuva 2). REMS-sahanterien, joissa on tavallinen (yksipuolinen) pingotin, on oltava sahanterän painekappaleen pohjan aukon sisäpuolella (kuva 3). Kiristä sahanterän painekappaleita kiristysruuvilla (9) **tiukasti**, muutoin keskitystappi vahingoittuu tai katkeaa. Keskitystapin tehtävänä ei ole pitää sahanterää. Siitä vastaa ainoastaan kiristysruuvien (9) kiinnitys. Mikäli kiristysruuvia (9) ei voi enää kiristää, koska sen kuusiokolo tai kuusiokantainen tappiavain on kulunut, keskitystappi katkeaa. Vaihda siksi kulunut kiristysruuvi (9) ja pistoavain ajoissa.

REMS Puma VE (kuva 5)

Älä aseta sahaa REMS-sahanterän asennusta varten liitosjohdon **taittumis-suojan päälle**, koska se voi muuten vahingoittaa! Käännä sahanterän kiristysvipu (14) kädellä ylös ja pidä kiinni. Työnnä sahanterä (5) sisään valinnaisesti joko hammastus alaspäin tai 180° ylös kierrettynä. Päästä irti sahanterän kiristysvivusta (14), se on jousikuormitteinen ja kiristää sahanterää automaatt-

tisesti. Tarkista, että sahanterä (5) on tiukasti paikallaan. Ylöspäin kierretty sahanterä mahdollistaa pinnan lähellä tehdyt sahaukset (kuva 7.)

2.6. Pitkittäissuunnassa säädettävän tukikengän säätö, vain REMS Puma VE (kuva 6)

VAROITUS

Vedä verkkopistoke irti tai poista akku ennen pitkittäissuunnassa säädettävän, kallistettavan tukikengän (6) säätämistä!

Irrota kuusiokantainen tappiavain pidikkeestä (15) ja avaa molemmat kiristysruuvit (16). Kallistettavaa tukikengää (6) voidaan siirtää pitkittäissuunnassa portaattomasti 40 mm. Säädä haluttu asento, kiristä kiristysruuvit (16) tiukasti, aseta kuusiokantainen tappiavain pidikkeeseen (15). Tukikengän säätömahdollisuuden myötä osin tylsyneitä sahanteriä voidaan käyttää paremmin ja voidaan välttyä sahanterän kärjen töytäisyltä seinään/putken sisäseinään (huomioi sahanterän isku).

3. Käyttö



Käytä silmiensuojainta



Käytä hengityksen suojainta



Käytä kuulonsuojainta

VAROITUS

Töissä, joiden yhteydessä voi muodostua terveydelle haitallisia pölyjä, on käytettävä sopivaa pölynimuria, naamarimallista hengityksen suojainta ja kertakäyttövaatteita. Noudata kansallisia määräyksiä.

REMS Tiger ANC: Päälle-/poiskytkentä turvakäyttökytkimellä päälle/pois (7).
REMS-puukkosahat "VE": Portaaton elektroninen iskuluvun ohjaus säädettävän paineen avulla portaattomalle turvakäyttökytkimelle (kaasutuskytkin) (10).
REMS Tiger ANC SR: Portaaton elektroninen iskuluvun säätö. Halutus iskuluvun esivalinta asetussäätimellä (12). Päälle-/poiskytkentä turvakäyttökytkimellä päälle/pois (7).

REMS Tiger ANC pneumatic: Avataksesi sulkemissalvan paina ensin lukituksen vivun (11) lukitus ja sen jälkeen vipu alas. Iskulukua ohjataan painamalla vastaavasti lukituksen vipua (11).

3.1. Työvaiheet sahattaessa ohjauspitimellä

VAROITUS

Pidä REMS-puukkosahasta kiinni vain sen eristetyistä kahvapinnoista ("A") (kuva 1), älä ohjauspitimestä (2), suorittaessasi töitä, joissa käytetty työkalu voi osua piilossa oleviin sähköjohtoihin tai omaan verkkokaapeliin. Kosketus jännitteeseen johtoon voi tehdä myös metalliset laitteet tai ohjauspitimen jännitteisiksi ja aiheuttaa sähköiskun.

HUOMAUTUS

Käytä ainoastaan REMS-erikoissahanteriä tai REMS-yleissahanteriä (katso 2.4.). Tavallisia sahanteriä yksipuolisella pingottimella ei voi käyttää suorakulmaiseen sahaukseen ohjauspitimellä, koska ne katkeavat kovasta syöttöpaineesta johtuen kiinnityskohdasta.

Asenna ohjauspidin kohdassa 2.2. kuvatulla tavalla. Aseta REMS-puukkosaha ohjauspitimiseen putkelle siten, että kahvallinen kiinnityskara (1) on pystysuorassa. Kiristä kiinnityskara. Paina kytkintä (7 tai 10) ja pidä samalla kiinni moottorin kahvasta tai käytä lukituksen vipua (11) ja vedä REMS-puukkosaha ylös, kunnes putki tai profiili on sahattu poikki. Sahaamista voidaan, erityisesti suurten halkaisijoiden yhteydessä (esim. 4") parantaa siten, että kone kytketään päälle vasta, kun sahanterä on jo putkella. Huolehdi siitä, että ohjauspitimen prisman päällä ei koskaan ole purua, koska se voi muutoin vaikuttaa negatiivisesti suorakulmaiseen leikkaukseen. Valitse vain **kohtalainen** syöttöpaine saavuttaaksesi ihanteellisen sahausnopeuden ja säästääkseen sahanterää. Voimakas syöttöpaine ei nosta sahausnopeutta! REMS Tiger ANC on varustettu ylikuormitusuojalla (8). Liian suurella syöttöpaineella se laukeaa, nappi työntyy hieman ulos ja REMS-puukkosaha pysähtyy. Muutaman sekunnin kuluttua ylikuormitusuoja voidaan painaa sisään ja REMS-puukkosaha voidaan jälleen käynnistää.

3.2. Työvaiheet sahattaessa käsinohjatusti

VAROITUS

Pidä REMS-puukkosahasta kiinni vain sen eristetyistä kahvapinnoista ("A") (kuva 1) suorittaessasi töitä, joissa käytetty työkalu voi osua piilossa oleviin sähköjohtoihin tai omaan verkkokaapeliin. Kosketus jännitteeseen johtoon voi tehdä myös metalliset laitteet jännitteisiksi ja aiheuttaa sähköiskun.

Suoria leikkauksia tai käyräleikkauksia varten kallistettavaa tukikentää (6) painetaan voimakkaasti materiaalia vasten, jotta kallistettava tukikentä (6) on koko ajan kosketuksissa sahattavaan materiaaliin. Kytke REMS-puukkosaha päälle. Käytä ainoastaan teräviä ja moitteettomia sahanteriä. Tasainen syöttöpaine vähentää tapaturmanvaaraa ja säästää REMS-puukkosahaa ja sahanterää. Vedä liitäntäjohto aina REMS-puukkosahasta taaksepäin. Paina REMS-puukkosahaa sahauksen aikana edelleen voimakkaasti sahattavaa materiaalia vasten. Jos sahanterä juuttuu kiinni sahattaessa, kytke REMS-puukkosaha pois päältä, levitä sahausrakoa sopivalla työkalulla ja vedä sahanterä ulos.

Pehmeästä materiaalista olevien pintoja upotussahattaessa, esim. puuta, muovia, muoviputkia tai kevytrakenneaineita, sahanterä voidaan upottaa varovasti sahaten pintaan (kuva 4). Käytä lyhyttä sahanterää. Aseta sammutetun REMS-puukkosahan kallistettavan tukikengän (6) alareuna ja sahanterän kärki

leikkauskohtaan, kytke REMS-puukkosaha päälle ja upota sahanterä hitaasti sahaten materiaaliin. Käytä ensisijaisesti portaattomalla elektronisella iskuluvun ohjauksella varustettuja REMS-puukkosahoja. Kovempien materiaalien, kuten metallin, yhteydessä on valmistettava sahanterän suuruinen aukko sahauksen aloitusta varten.

3.3. Voiteluaine

Tavallisissa sahaustöissä ei käytetä voiteluainetta. Se estää purun poistumisen sahausraosta ja lyhentää siten sahanterän käyttöikää.

Ainoastaan kun sahataan ruostumattomasta teräksestä tehtyjä putkia ja kovaa valua, on käytettävä REMS Spezialia tai REMS Sanitolia jäähdätykseen ja voiteluun. On suositeltavaa käyttää REMS Tiger ANC SR:ää ja yhtä REMS-yleissahanterää 561003...561006. Ohjauspidin on ehdottoman välttämätön suorakulmaiseen sahaukseen (katso 2.2.).

3.4. Syväpurkusuoja

REMS Akku-Cat ANC VE on varustettu syväpurkusuojoilla akkua varten. Se kytkee käyttökoneen heti pois päältä, kun akku on ladattava uudelleen. Poista tässä tapauksessa akku ja lataa se REMS-pikalaturilla.

4. Kunnossapito

VAROITUS

Irrota virtapistoke tai akku ennen huoltotöiden aloittamista!

4.1. Huolto

REMS-puukkosahat ovat huoltovapaita. Vaihteisto on kestorasvatäyttyöinen, joten sitä ei tarvitse voidella. Pidä sahanterän kiinnitin puhtaana. Poista lastut/ sahanpuru sahanterän kiinnittimen kotelosta. Poista jäljelle jäänyt vesi/kosteus aina käytön jälkeen sahanterän kiinnittimen kotelosta. Rasvaa sahanterän kiinnitin ja sahanterän kiristysvipu (14) kevyesti koneöljyllä (vain REMS Puma VE). Vaihda viallinen kiristysruuvi (9) (paitsi REMS Puma VE). Puhdista muoviosat (esim. kotelo, akut) vain konepuhdistusaineella REMS CleanM (tuote-nro 140119) tai miedolla saippualla ja kostealla rievulla. Älä käytä kodin puhdistusaineita. Ne sisältävät usein kemikaaleja, jotka saattavat vahingoittaa muoviosia. Älä käytä puhdistukseen missään tapauksessa bensiniä, tärpättiöljyä, laimentimia tai sen kaltaisia tuotteita.

Pidä huoli siitä, etteivät nesteet pääse koskaan REMS-puukkosahan sisään. Älä upota REMS-puukkosahaa koskaan nesteeseen.

4.2. Tarkastus/kunnossapito

VAROITUS

Irrota virtapistoke tai akku ennen kunnostus- ja korjaustöiden aloittamista! Vain vastaavan pätevyuden omaava ammattitaitoinen henkilöstö saa suorittaa nämä työt.

Yleismootorilla varustetuissa REMS-puukkosahoissa on hiiliharjat. Ne kuluvat, minkä vuoksi ne on silloin tällöin tarkastettava tai vaihdettava uusiin vastaavan pätevyuden omaavan ammattitaitoisen henkilöstön tai valtuutetun REMS-sopimuskorjaamon toimesta.

5. Häiriöt

5.1. Häiriö: REMS-puukkosaha pysähtyy sahausken aikana.

Syy:

- Liian suuri syöttöpaine.
- Tylsä sahanterä (5).
- Tehtävään soveltumaton sahanterä (5).
- Ylikuormitussuoja (8) on lauennut (REMS Tiger ANC).
- Kuluneet hiiliharjat.

- Liian alhainen käyttöpaine (REMS Tiger ANC pneumatic).
- Liian pieni kompressorin ilmantuottomäärä (REMS Tiger ANC pneumatic).
- Akku (13) on tyhjä (REMS Akku-Cat ANC VE).

Korjaustoimenpide:

- Vähennä syöttöpainetta.
- Vaihda sahanterä.
- Valitse tehtävään soveltuva sahanterä (katso 2.4. ja kuva 8).
- Odota muutama sekunti ja paina ylikuormitussuojan nappi sisään.
- Anna ammattitaitoisen henkilöstön tai valtuutetun REMS-sopimuskorjaamon vaihtaa hiiliharjat.
- Lisää käyttöpainetta. Valitse kompressorin kohdan Tekniset tiedot 1.6. mukaisesti.
- Valitse kompressorin kohdan Tekniset tiedot 1.6. mukaisesti.
- Lataa akku Li-Ion/Ni-Cd-pikalaturilla tai vaihda akku.

5.2. Häiriö: Sahaus ei tapahdu suorakulmaisesti sahattaessa putkia ohjauspitimen avulla (2).

Syy:

- Liian suuri syöttöpaine.
- Tehtävään soveltumaton sahanterä (5).
- Tylsä sahanterä (5).
- Ohjauspitimen (2) prisma on likaantunut (lastuja/sahanpurua!).

Korjaustoimenpide:

- Vähennä syöttöpainetta.
- Valitse tehtävään soveltuva sahanterä (katso 2.4. ja kuva 8).
- Vaihda sahanterä.
- Puhdista prisma.

5.3. Häiriö: REMS-puukkosaha ei käynnisty.

Syy:

- Ylikuormitussuoja on lauennut (REMS Tiger ANC).
- Liitosjohto on viallinen.

- Akku (13) on tyhjä (REMS Akku-Cat ANC VE).
- REMS-puukkosaha on viallinen.

Korjaustoimenpide:

- Odota muutama sekunti ja paina ylikuormitussuojan nappi sisään.
- Anna ammattitaitoisen henkilöstön tai valtuutetun REMS-sopimuskorjaamon vaihtaa liitosjohto.
- Lataa akku Li-Ion/Ni-Cd-pikalaturilla tai vaihda akku.
- Anna valtuutetun REMS-sopimuskorjaamon tarkastaa/kunnostaa REMS-puukkosaha.

5.4. Häiriö: Keskitystappi katkeaa, sahanterän (5) kiinnitys on riittämätön (REMS Tiger ja REMS Cat kaikki mallit).

Syy:

- Kiristysruuvi (9) on kulunut.
- Pistoavain on kulunut (katso 2.5.).

Korjaustoimenpide:

- Vaihda kiristysruuvi ja/tai keskitystappi.
- Vaihda pistoavain.

6. Jätehuolto

Kun REMS-puukkosahat poistetaan käytöstä, niitä ei saa hävittää kotitalousjätteiden mukana. Niiden jätteet on huollettava asianmukaisesti lakimääräysten mukaan.

7. Valmistajan takuu

Takuuaika on 12 kuukautta siitä alkaen, kun uusi tuote on luovutettu ensikäyttäjälle. Luovutusajankohta on osoitettava lähettämällä alkuperäiset ostoa koskevat asiakirjat, joista on käytävä ilmi ostopäivä ja tuotenimike. Kaikki takuuajana esiintyvät toimintavirheet, joiden voidaan osoittaa johtuvan valmistus- tai materiaalivirheestä, korjataan ilmaiseksi. Vian korjaamisesta ei seuraa tuotteen takuuajan piteneminen eikä sen uusiutuminen. Takuu ei koske vahinkoja, jotka johtuvat normaalista kulumisesta, epäasianmukaisesta käsittelystä tai väärinkäytöstä, käyttöohjeiden noudattamatta jättämisestä, soveltumattomista työvälineistä, ylikuormituksesta, käyttötarkoituksesta poikkeavasta käytöstä, laitteen muuttamisesta itse tai muiden tekemistä muutoksista tai muista syistä, joista REMS ei ole vastuussa.

Takuuseen kuuluvia töitä saavat suorittaa ainoastaan tähän valtuutetut REMS-sopimuskorjaamot. Reklamaatiot hyväksytään ainoastaan siinä tapauksessa, että tuote jätetään valtuutettuun REMS-sopimuskorjaamoon, ilman että sitä on yritetty itse korjata tai muuttaa tai purkaa osiin. Vaihdetut tuotteet ja osat siirtyvät REMS-yrityksen omistukseen.

Rahtikuluista kumpaankin suuntaan vastaa käyttäjä.

Tämä takuu ei rajoita käyttäjän lainmukaisia oikeuksia, erityisesti hänen oikeuttaan vaatia myyjältä takuun puitteissa vahingonkorvausta tuotteesta havaittujen vikojen perusteella. Tämä valmistajan takuu koskee ainoastaan uusia tuotteita, jotka ostetaan ja joita käytetään Euroopan Unionin alueella, Norjassa tai Sveitsissä.

Tähän takuuseen sovelletaan Saksan lakia ottamatta huomioon Yhdistyneiden kansakuntien yleissopimusta kansainvälisistä tavarankäytön kaupasta koskevista sopimuksista (CISG).

8. Varaosaluettelot

Katso varaosaluettelot osoitteesta www.rems.de → Downloads → Parts lists.

Tradução do manual de instruções original

Fig. 1-3

1 Fuso de aperto com manípulo	10 Interruptor de segurança por toque progressivo (interruptor de aceleração)
2 Suporte de guia	11 Alavanca com entalhe
3 Pino do mancal	12 Roda de ajuste
4 Bloco de aperto da lâmina de serra	13 Bateria
5 Lâmina de serra	14 Alavanca de fixação da lâmina de serra (só com REMS Puma VE)
6 Placa de apoio inclinável (REMS Puma VE ajuste progressivo do comprimento)	15 Suporte para chave de caixa sextavada
7 Interruptor de segurança por toque para ligar/desligar	16 Parafusos de aperto "A"
8 Disjuntor de sobrecarga (só com REMS Tiger ANC)	
9 Parafuso de aperto	

Indicações de segurança gerais

⚠ ATENÇÃO

Leia todas as indicações de segurança e instruções. As negligências no cumprimento das indicações de segurança e instruções podem provocar choques eléctricos, incêndios e/ou ferimentos graves.

Conserve todas as indicações de segurança e instruções para futuras consultas.

O conceito "ferramenta eléctrica" utilizado nas indicações de segurança refere-se a ferramentas eléctricas de rede (com cabo de alimentação) e a ferramentas eléctricas com bateria (sem cabo de alimentação).

1) Segurança do local de trabalho

- Mantenha o seu local de trabalho limpo e bem iluminado. Áreas de trabalho desorganizadas e mal iluminadas podem provocar acidentes.
- Não trabalhe com a ferramenta eléctrica em atmosferas potencialmente explosivas, nas quais se encontrem líquidos, gases ou poeiras inflamáveis. As ferramentas eléctricas formam faíscas que podem inflamar a poeira ou os vapores.
- Mantenha as crianças e outras pessoas afastadas durante a utilização da ferramenta eléctrica. Em caso de desvio, poderá perder o controlo sobre o aparelho.

2) Segurança eléctrica

- A ficha da ferramenta eléctrica deve adaptar-se à tomada. A ficha não pode ser alterada de modo algum. Não utilize nenhuma ficha adaptadora juntamente com ferramentas eléctricas com ligação à terra. Fichas inalteradas e tomadas adequadas reduzem o risco de um choque eléctrico.
- Evite o contacto corporal com superfícies ligadas à terra, como tubos, aquecimentos, fogões e frigoríficos. Existe um elevado risco de choque eléctrico quando o seu corpo está ligado à terra.
- Mantenha as ferramentas eléctricas protegidas de chuva ou de humidade. A infiltração de água numa ferramenta eléctrica aumenta o risco de um choque eléctrico.
- Não utilize o cabo indevidamente para o transporte, a suspensão ou a remoção da ficha da ferramenta eléctrica da tomada. Mantenha o cabo afastado de calor, óleo, arestas afiadas ou peças móveis do aparelho. Cabos danificados ou torcidos aumentam o risco de choque eléctrico.
- Caso trabalhe com uma ferramenta eléctrica ao ar livre, utilize apenas extensões também adequadas a espaços exteriores. A utilização de uma extensão adequada para espaços exteriores reduz o risco de choque eléctrico.
- Caso não seja possível evitar o funcionamento da ferramenta eléctrica em ambientes húmidos, utilize um disjuntor diferencial. A aplicação de um disjuntor diferencial evita o risco de choque eléctrico.

3) Segurança pessoal

- Esteja atento ao que faz e proceda ao trabalho com uma ferramenta eléctrica com precaução. Não utilize nenhuma ferramenta eléctrica, caso esteja fatigado ou sob a influência de drogas, álcool ou medicamentos. O mínimo descuido durante a utilização da ferramenta eléctrica pode provocar ferimentos graves.
- Utilize equipamento de protecção individual e óculos de protecção. A utilização de equipamento de protecção individual, como máscara, calçado de segurança anti-derrapante, capacete de protecção ou protecção auditiva, em função do tipo e aplicação da ferramenta eléctrica, reduz o risco de ferimentos.
- Evite uma colocação em funcionamento inadvertida. Assegure-se de que a ferramenta eléctrica está desactivada, antes de a ligar à alimentação e/ou à bateria, a pousar ou a transportar. Caso tenha o dedo no interruptor durante o transporte do aparelho eléctrico ou ligue o aparelho activo à alimentação, poderá provocar acidentes.
- Remova ferramentas de ajuste ou chaves de parafusos, antes de ligar a ferramenta eléctrica. Uma ferramenta ou chave que se encontre na peça rotativa do aparelho pode provocar ferimentos.
- Evite uma posição corporal anormal. Assegure uma posição segura e mantenha sempre o equilíbrio. Deste modo, poderá controlar melhor a ferramenta eléctrica em situações inesperadas.
- Utilize vestuário adequado. Não utilize vestuário largo ou bijutaria. Mantenha o cabelo, vestuário e luvas afastados das peças móveis. Vestuário largo, bijutaria ou cabelo comprido podem ficar presos em peças móveis.
- Caso possam ser montados dispositivos de aspiração e de recolha de pó, estes devem ser ligados e correctamente utilizados. A utilização de um aspirador pode reduzir os perigos provocados pelo pó.

4) Utilização e manuseamento da ferramenta eléctrica

- Não sobrecarregue o aparelho. Utilize para o seu trabalho a ferramenta eléctrica prevista para o efeito. Com a ferramenta eléctrica adequada trabalha melhor e com mais segurança no intervalo de potência indicado.
- Não utilize qualquer ferramenta eléctrica, cujo interruptor esteja danificado. Uma ferramenta eléctrica que já não consiga ligar ou desligar é perigosa e deve ser reparada.
- Retire a ficha da tomada e/ou remova a bateria, antes de proceder aos ajustes do aparelho, substituir acessórios ou colocar o aparelho de lado. Esta medida de precaução evita o arranque inadvertido da ferramenta eléctrica.
- Mantenha a ferramenta eléctrica não utilizada fora do alcance de crianças. Não permita que pessoas que não estejam familiarizadas com o aparelho ou que não tenham lido estas instruções utilizem o aparelho. As ferramentas eléctricas são perigosas, caso sejam utilizadas por pessoas inexperientes.
- Realize a conservação cuidada da ferramenta eléctrica. Verifique se as peças móveis do aparelho funcionam perfeitamente e não prendem ou se as peças estão partidas ou danificadas de tal modo que o funcionamento da ferramenta eléctrica seja afectado. As peças danificadas devem ser reparadas antes da aplicação do aparelho. Muitos acidentes tem a sua origem na manutenção incorrecta de ferramentas eléctricas.
- Mantenha as ferramentas de corte afiadas e limpas. Ferramentas de corte cuidadosamente conservadas com arestas de corte afiadas prendem-se menos e são mais simples de conduzir.
- Utilize a ferramenta eléctrica, acessórios, ferramentas de aplicação, etc. de acordo com estas instruções. Considere também as condições de trabalho e a actividade a realizar. A utilização de ferramentas eléctricas para outras aplicações que não a prevista pode provocar situações perigosas.

5) Utilização e manuseamento da ferramenta a bateria

- Carregue as baterias apenas em carregadores recomendados pelo fabricante. Existe perigo de incêndio para um carregador indicado para um determinado tipo de baterias, caso este seja utilizado com outras baterias.
- Utilize apenas as baterias previstas para o efeito nas ferramentas eléctricas. A utilização de outras baterias pode provocar ferimentos e perigo de incêndio.
- Mantenha a bateria não utilizada afastada de cliques, moedas, chaves, pregos, parafusos ou outros pequenos objectos metálicos que possam provocar uma ligação em ponte dos contactos. Um curto-circuito entre os contactos da bateria pode provocar queimaduras ou incêndio.
- Em caso de aplicação incorrecta, pode verificar-se uma fuga de líquido da bateria. Evite o contacto com o mesmo. Em caso de contacto accidental, enxágue com água. Caso o líquido entre em contacto com os olhos, recorra a assistência médica. A fuga de líquido da bateria pode provocar irritações da pele ou queimaduras.

6) Assistência técnica

- A sua ferramenta eléctrica deve ser reparada apenas por pessoal técnico qualificado e apenas com peças de substituição originais. Deste modo, assegura-se que a segurança do aparelho seja mantida.

Instruções de segurança para serras de sabre REMS

⚠ ATENÇÃO

Leia todas as indicações de segurança e instruções. As negligências no cumprimento das indicações de segurança e instruções podem provocar choques eléctricos, incêndios e/ou ferimentos graves.

Conserve todas as indicações de segurança e instruções para futuras consultas.

- Segure a ferramenta eléctrica pelas superfícies do punho isoladas ("A") se efectuar trabalhos que envolvam o risco da ferramenta de aplicação atingir linhas eléctricas escondidas ou o próprio cabo de rede. O contacto com um cabo condutor de tensão pode também colocar aparelhos metálicos sob tensão e provocar um choque eléctrico.
- Durante os trabalhos, segure firmemente a ferramenta eléctrica com as duas mãos e garanta uma posição segura. A ferramenta eléctrica deve ser operada de forma segura com ambas as mãos.
- Utilize equipamento de protecção pessoal, por ex. óculos de protecção. Durante a serragem as aparas da serra quentes são projectadas para todos os lados. Mantenha as outras pessoas afastadas.
- Tenha em atenção que durante a serragem podem formar-se poeiras prejudiciais à saúde. Se necessário, utilize aspiradores, máscara de protecção respiratória e vestuário descartável apropriado. Respeitar as normas nacionais.
- Utilize detectores apropriados para o rastreio de cabos de alimentação escondidos ou procure informar-se junto das empresas de abastecimento locais. O contacto com cabos eléctricos pode provocar incêndios e choques eléctricos. Danos provocados em condutas de gás podem originar explosões. Infiltrações em tubagens de águas podem provocar danos materiais ou um choque eléctrico.
- Durante a serragem de tubos condutores de água, tenha cuidado para não ficarem resíduos de água no motor. Estes representam perigo de choque eléctrico.
- Aperte bem o material. Não apoie a peça de trabalho com a mão ou com o pé. Isto representa perigo de ferimentos.
- Fixe a peça de trabalho. A peça de trabalho é fixada de forma mais segura com dispositivos de fixação ou com um torno do que com a sua mão.
- Não toque em objectos ou no chão com a serra a trabalhar. Existe perigo de rebate.
- Mantenha as mãos afastadas das áreas de corte. Nunca agarrar a peça de trabalho por baixo. O contacto com a lâmina de serra representa perigo de ferimentos.
- Durante a serragem mantenha as substâncias facilmente inflamáveis afastadas das aparas de serra quentes. Perigo de incêndio!

- **Assegure-se de que a placa basculante de apoio (6) fica sempre encostada à peça de trabalho durante o corte. A lâmina de serra pode bloquear levando à perda de controlo sobre a ferramenta eléctrica.**
- **Desligue a ferramenta eléctrica após a conclusão dos trabalhos e só retire a lâmina de serra da superfície de corte quando esta tiver parado completamente. Desta forma, previne-se o rebate e possibilita uma protecção mais eficaz da ferramenta eléctrica.**
- **Utilize apenas lâminas de serra sem defeitos e em perfeitas condições de utilização. Lâminas de serra deformadas ou não afiadas podem partir ou provocar um rebate.**
- **Depois de desligar a máquina, não utilize contrapressão lateral para travar a mesma. A lâmina de serra pode ficar danificada, partir-se ou provocar um rebate.**
- **Esperre até que a ferramenta eléctrica pare completamente para a pousar. A ferramenta de aplicação pode bloquear levando à perda de controlo sobre a ferramenta eléctrica.**
- **Retire a ficha eléctrica ou remova a bateria antes da montagem/desmontagem da lâmina de serra. Isto representa perigo de ferimentos.**
- **Retire a ficha eléctrica ou remova a bateria antes de ajustar o calço de apoio. Existe perigo de ferimentos.**
- **Crianças ou pessoas que, devido às suas capacidades físicas, sensoriais ou mentais ou à sua inexperiência ou desconhecimento, não são capazes de operar a ferramenta eléctrica de forma segura, não podem utilizar a mesma sem supervisão ou instruções de uma pessoa responsável. Caso contrário, existe o perigo de funcionamento incorreto e ferimentos.**
- **Permita que apenas pessoas qualificadas utilizem a ferramenta eléctrica. A ferramenta eléctrica só pode ser operada por adolescentes, caso tenham idades superiores a 16 anos, isto seja necessário para os seus objetivos educativos e sejam sujeitos à supervisão de um perito.**
- **Controle regularmente o cabo de ligação do aparelho eléctrico e cabos de extensão quanto a danos. Em caso de danos, estes devem ser substituídos por pessoal técnico qualificado ou por uma oficina de assistência a clientes da REMS contratada e autorizada.**
- **Utilize apenas os cabos de extensão permitidos e adequadamente identificados, com corte transversal e, no mínimo, com o tipo de protecção aprovado em em 1.5. Dados eléctricos. Utilize cabos de extensão até um comprimento de 10 m com um corte transversal de 1,5 mm², de 10 – 30 m com um corte transversal de 2,5 mm².**

Esclarecimento de símbolos

ATENÇÃO

Risco com um grau médio de risco que pode provocar a morte ou ferimentos graves (irreversíveis) em caso de não observância.

CUIDADO

Risco com um grau reduzido de risco que pode provocar a morte ou ferimentos reduzidos (irreversíveis) em caso de não observância.

AVISO

Dano material, nenhuma indicação de segurança! nenhum perigo de ferimento.



Antes da colocação em funcionamento, leia o manual de instruções



Utilizar óculos de protecção



Utilizar a máscara de protecção respiratória



Utilizar protetor de ouvido



Aparelho eléctrico da classe de protecção II



Eliminação ecológica



Marca CE de conformidade



Suporte de guia com transmissão de força



Madeira verde



90°



Betão celular



Tubos de aço



Placas de gesso



Metal



Pedra-pomes, tijolo



Aço não oxidável



Fundição



Paletes



ondulado



Madeira



cruzado



Madeira com pregos



recto



Granulado

1. Dados técnicos

Utilização correcta

ATENÇÃO

As serras de sabre REMS destinam-se à serragem de diferentes materiais, tais como tubos de aço, tubos de aço inoxidável, tubos de ferro fundido, outros perfis metálicos, madeira, madeira com pregos, paletes, materiais de construção, plásticos, e para o corte em profundidade de materiais não duros, mediante utilização de lâminas de serra apropriadas.

Quaisquer outras utilizações são indevidas e, portanto, não permitidas.

1.1. Volume de fornecimento

REMS Tiger ANC/VE/SR/pneumatic: Motor de accionamento, chave de caixa sextavada, suporte de guia até 2", 2 lâminas de serra especiais REMS de até 2"/140-3,2, caixa de chapa de aço, manual de instruções

REMS Puma VE: Motor de accionamento, chave de caixa sextavada, 1 lâmina de serra REMS 210-1,8/2,5, caixa de chapa de aço, manual de instruções

REMS Cat ANC VE: Motor de accionamento, chave de caixa sextavada, 1 lâmina de serra universal REMS 150-1,8/2,5, caixa de chapa de aço, manual de instruções

REMS Akku-Cat ANC VE: Motor de accionamento, bateria, carregador rápido, chave de caixa sextavada, 1 lâmina de serra universal REMS 150-1,8/2,5, mala, manual de instruções

1.2. Códigos dos artigos

REMS Tiger ANC máquina accionadora	560000
REMS Tiger ANC VE máquina accionadora	560008
REMS Tiger ANC SR máquina accionadora	560001
REMS Tiger ANC pneumatic máquina accionadora	560002
REMS Puma VE máquina accionadora	560003
REMS Cat ANC VE máquina accionadora	560004
REMS Akku-Cat ANC VE máquina accionadora Li-Ion	560009
Bateria Li-Ion 18 V, 2,6 Ah	565215
Bateria Li-Ion 18 V, 3,5 Ah	565218
Carregador rápido Li-Ion/Ni-Cd	571560
Suporte guia 1/16" – 2"	563000
Suporte guia 2 1/2" – 4"	563100
Suporte guia 5" – 6"	563200
Suporte duplo	543100
Protector para suporte de condução, para aperto de material de paredes finas	563008
Caixa de chapa de aço	566051
REMS CleanM	140119

1.3. Área de trabalho

Corte em ângulo recto com REMS Tiger ANC/VE/SR/pneumatic:

Com suporte de guia 563000 e lâmina de serra especial REMS 561001, 561007	
Tubos (também revestimento de plástico)	1/16" – 2"
Com suporte de guia 563100 e lâmina de serra especial REMS 561002	
Tubos (também revestimento de plástico)	2 1/2" – 4"
Com suporte de guia 563200 e lâmina de serra especial REMS 561008	
Tubos (também revestimento de plástico)	5" – 6"
REMS Tiger ANC SR com suporte de guia e lâmina de serra universal REMS 561005, 561003	
Aço inoxidável	1/16" – 2" ou 2 1/2" – 4"

Serragem manual com todas as serras de sabre REMS

Lâminas de serra universal REMS e lâminas de serra REMS	Ø ≤ 6", ≤ 250 mm
Tubos de aço e outros perfis metálicos	≤ 250 mm
Madeira, madeira com pregos, paletes, materiais de construção e plásticos	≤ 250 mm

1.4. Números de avanços (em vazio)

REMS Tiger ANC	2400 min ⁻¹
REMS Tiger ANC VE (ajuste não escalonado)	0 ... 2400 min ⁻¹
REMS Tiger ANC SR (ajuste não escalonado)	700 ... 2200 min ⁻¹
REMS Tiger ANC 48 V	1300 min ⁻¹
REMS Tiger ANC pneumatic (ajuste não escalonado)	0 ... 1700 min ⁻¹
REMS Puma VE (ajuste não escalonado)	0 ... 2800 min ⁻¹
REMS Cat ANC VE (ajuste não escalonado)	0 ... 2400 min ⁻¹
REMS Akku-Cat ANC VE (ajuste não escalonado)	0 ... 1800 min ⁻¹

1.5. Dados eléctricos

REMS Tiger ANC/VE,	230 V; 50–60 Hz; 1050 W; 5 A o
REMS Cat ANC VE	110 V; 50–60 Hz; 1050 W; 10 A o
	48 V; 750 W; 16,5 A
Classe de protecção	com supressão de ruídos e interferências II, com isolamento de protecção
REMS Tiger ANC SR	230 V; 50–60 Hz; 1400 W; 6,4 A o
	110 V; 50–60 Hz; 1400 W; 12,8 A
Classe de protecção	com supressão de ruídos e interferências II, com isolamento de protecção

REMS Puma VE	230 V; 50–60 Hz; 1300 W; 6 A com supressão de ruídos e interferências
Classe de protecção	II, com isolamento de protecção
REMS Akku-Cat ANC VE	18 V=; 30 A
Carregador rápido	Input 230 V~; 50–60 Hz; 65 W
Li-Ion/Ni-Cd	Output 10,8–18 V=

1.6. Conexão de ar comprimido REMS Tiger ANC pneumático

Pressão de trabalho necessário	0,6 MPa, 6 bar (85 psi)
Consumo de ar ao trabalhar em vazio	1,6 m³/min (56 cf/min)
Consumo de ar em carga máxima	1,3 m³/min (46 cf/min)
Diâmetro da mangueira	12–13 mm (½")
Ajuste do lubrificador	6–7 gotas/min

1.7. Dimensões

REMS Tiger ANC	455×80× 90 mm	(17,9"×3,2"×3,5")
REMS Tiger ANC VE	435×80×135 mm	(17,1"×3,2"×5,3")
REMS Tiger ANC SR	490×80× 90 mm	(19,3"×3,2"×3,5")
REMS Tiger ANC pneumatic	445×80× 90 mm	(17,5"×3,2"×3,5")
REMS Puma VE	475×90×152 mm	(18,7"×3,5"×6,0")
REMS Cat ANC VE	435×80×135 mm	(17,1"×3,2"×5,3")
REMS Akku-Cat ANC VE	435×90×190 mm	(17,1"×3,5"×7,5")

1.8. Pesos

REMS Tiger ANC	3,0 kg (6,6 lb)
REMS Tiger ANC VE	3,0 kg (6,6 lb)
REMS Tiger ANC SR	3,1 kg (6,8 lb)
REMS Tiger ANC pneumatic	3,8 kg (8,4 lb)
REMS Puma VE	3,8 kg (8,4 lb)
REMS Cat ANC VE	3,0 kg (6,6 lb)
REMS Akku-Cat ANC VE (com acumulador)	3,5 kg (7,7 lb)
REMS Bateria Li-Ion 18 V, 2,6 Ah	0,6 kg (2,2 lb)
REMS Bateria Li-Ion 18 V, 3,5 Ah	0,6 kg (2,2 lb)
Suporte guia 1/16" – 2"	1,0 kg (2,2 lb)
Suporte guia 2½" – 4"	1,7 kg (3,7 lb)
Suporte guia 5" – 6"	2,7 kg (6,0 lb)

1.9. Informação de ruídos

Nível de pressão sonora	
REMS Tiger/Cat	96 dB(A)
REMS Puma	87 dB(A)
Nível de potência sonora	
REMS Tiger/Cat	107 dB(A)
REMS Puma	98 dB(A)
Incerteza K = 3 dB	

1.10. Vibrações

Valor eficaz ponderado da aceleração:

todas as REMS Serras de sabre		
Corte de painéis de partículas	18,3 m/s²	K = 3,3 m/s²
Corte de vigas de madeira	28,3 m/s²	K = 2,4 m/s²

O valor da emissão de vibrações indicado foi medido segundo um processo de ensaio normalizado e pode ser utilizado para a comparação com o de um outro aparelho. O valor da emissão de vibrações indicado também pode ser utilizado para uma primeira avaliação da exposição.

⚠ CUIDADO

O valor da emissão de vibrações pode divergir do valor nominal durante a utilização efectiva do aparelho, em função do tipo e do modo em que o mesmo é utilizado; assim como pelo facto de estar ligado, mas a funcionar sem carga.

2. Colocação em serviço

2.1. Ligação eléctrica

Ter em atenção a tensão de rede! Antes de ligar a serra de sabre REMS ou o carregador rápido REMS, verificar se a tensão indicada na placa de identificação corresponde à tensão de rede. Em locais de construção, em ambientes húmidos, em áreas interiores e exteriores ou em tipos de instalação semelhantes, a ferramenta eléctrica deve ser operada apenas com um dispositivo de protecção de corrente (interruptor FI) na rede, que interrompe o fornecimento de energia assim que a corrente de descarga à terra exceda 30 mA por 200 ms. Em caso de utilização de um cabo de extensão, deve-se seleccionar a secção transversal correspondente à potência da ferramenta eléctrica. O cabo de extensão deve ser permitido para o tipo de protecção indicado em 1.5. Permitido para o tipo de protecção especificada dos dados eléctricos.

Baterias

AVISO

Recarregar a bateria antes de inserir em REMS Akku-Cat ANC VE! Introduzir a bateria (13) em REMS Akku-Cat ANC VE ou no carregador rápido sempre na vertical, até que esta encaixe de forma audível. A introdução na diagonal danifica os contactos e pode provocar um curto-circuito, danificando a bateria.

Descarga profunda através de subtensão

As baterias Li-Ion devem manter a tensão mínima, caso contrário a bateria pode ser danificada devido a "subtensão". As células das baterias REMS Li-Ion estão pré-carregadas com aprox. 40 % no acto da entrega. Por isso as baterias Li-Ion devem ser carregadas antes da utilização e recarregadas regularmente.

Caso esta prescrição seja ignorada pelo fabricante de células, a bateria Li-Ion pode ser danificada devido a "subtensão".

Subtensão devido a armazenamento

Caso uma bateria Li-Ion com pouca carga seja armazenada, em caso de armazenamento prolongado esta pode ser danificada devido a subtensão provocada por auto-descarga. Por isso as baterias Li-Ion devem ser carregadas antes do armazenamento e recarregadas, no mínimo, a cada seis meses e antes de nova tensão.

AVISO

Antes da utilização carregar a bateria. Recarregar regularmente as baterias Li-Ion para evitar descargas profundas. Em caso de descarga profunda, a bateria fica danificada.

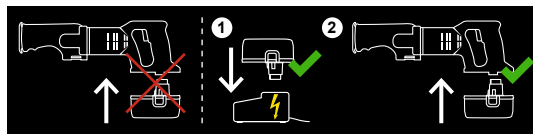

Utilizar apenas carregadores rápidos REMS para o carregamento. As baterias Li-Ion apenas alcançam a sua capacidade total após vários carregamentos.

Carregador rápido Li-Ion/Ni-Cd (n.º do art. 571560)

Caso a ficha esteja ligada, a luz piloto esquerda acende-se permanentemente a verde. Caso a bateria esteja inserida no carregador rápido REMS, a luz piloto verde fica intermitente indicando que a bateria está a ser carregada. Quando a luz piloto verde se tornar permanente, a bateria está carregada. Caso a luz piloto vermelha fique intermitente, a bateria está avariada. Se a luz piloto vermelha se tornar permanente, a temperatura do carregador rápido e/ou da bateria encontra-se fora do intervalo de funcionamento permitido de 0°C até +45°C (32°F – +113°F).

AVISO

Os carregadores rápidos REMS não são indicados para a utilização ao ar livre.

2.2. Serrar com suporte de guia (2) (corte em ângulo recto)

⚠ ATENÇÃO

Retirar a ficha eléctrica e remover a bateria antes da montagem/desmontagem do suporte de guia!

Introduzir o pino do mancal (3) do suporte de guia (2) lateralmente na serra de sabre REMS, de forma a que o pino limitador do suporte de guia se possa deslocar na ranhura longitudinal da serra de sabre REMS.

AVISO

Para obter um corte **em ângulo recto** é indispensável a utilização do suporte de guia, pois não é possível obter cortes em ângulo recto precisos quando a serra de sabre REMS é comandada ou guiada manualmente.

2.3. Serrar manualmente

A serra de sabre REMS é utilizada sem suporte de guia (2). Durante o corte, esta deve ser pressionada com firmeza contra o material, de forma a que a placa de apoio (6) fique sempre encostada ao material a serrar. Assim evita que o material serrado seja projectado.

2.4. Selecção da lâmina de serra apropriada

No seu próprio interesse, deve sempre utilizar lâminas de serras de qualidade REMS com todas as serras de sabre, sob pena de anulação da garantia!

Lâminas de serra especiais REMS 2"/140-2,5 ou 2"/140-3,2, 4"/200-3,2 e 6"/260-3,2 (Fig. 8) para todos os modelos REMS Tiger

Desenvolvida especialmente para a REMS Tiger. Indispensável para o corte em ângulo recto e para a rápida desmontagem de tubos de aço com suporte de guia com transmissão de força. Esta provoca uma pressão de avanço múltipla através de 5 vezes o efeito de alavanca multiplicadora de força. As lâminas de serra especiais REMS com patilha de dupla face com superfície de fixação particularmente larga para um posicionamento de precisão, com espessura extra, resistente à torção e à deformação para uma maior estabilidade. Com denteado grosso, ondulado para um corte mais rápido. Vida útil extremamente prolongada. As lâminas de serra normais com patilha de uma face não podem ser utilizadas para o corte em ângulo recto com suporte de guia, já que a grande pressão de avanço leva a que estas partam no ponto de fixação.

Lâmina de serra universal REMS 100/150/200/300 (Fig. 8) para todos os modelos REMS Tiger, REMS Cat

Para o corte manual e para corte com suporte de guia com transmissão de força. Apenas 1 lâmina de serra universal REMS para todos os trabalhos de corte, em vez de várias lâminas de serra. Material de elasticidade tenaz, altamente flexível, também para serrar encostado à parede. Pa ilha de duas faces com superfície de fixação particularmente larga para um posicionamento de precisão e uma maior estabilidade. Divisão de dentes alternada (denteado Combo), especialmente reforçada na área do denteado. Assim se consegue uma excelente potência de corte e vida útil particularmente alta. Ideal também para materiais com reduzida formação de aparas, por ex. tubos de aço inoxidável, tubos de ferro fundido endurecido etc., e para serrar madeira com pregos e paletes. Lâminas de serra normais com patilha de uma face não podem ser usadas com elevada pressão de avanço ao serrar com suporte de guia, já que partem no ponto de fixação.

Lâminas de serra REMS para todas as serras de sabre REMS

Para trabalhos especiais de corte em metais, madeira, materiais de construção e plásticos estão disponíveis inúmeras lâminas de serras REMS de diferentes formatos, comprimentos e divisão do dentado com patilha (de uma face) convencional: ver Lâmina de serra – Tabela Fig. 8.

2.5. Montagem da lâmina de serra

⚠️ ATENÇÃO

Retirar a ficha eléctrica e remover bateria antes da montagem/desmontagem!

Todos os modelos REMS Tiger, REMS Cat (Fig. 2 e Fig. 3)

Ao montar a lâmina de serra REMS **não apoiar a serra de sabre REMS na junta anti-torção** do cabo de ligação, caso contrário esta poderá danificar-se! Desapertar o parafuso de aperto (9) do bloco de aperto da lâmina de serra (4), até que a lâmina de serra consiga passar pela cavilha de centragem. A lâmina de serra especial REMS e a lâmina de serra universal REMS colocam-se entre as duas abas da peça de aperto da lâmina em U (Fig. 2). As lâminas de serra REMS com ângulo convencional (unilateral) devem colocar-se dentro da ranhura na base da peça de aperto da lâmina (Fig. 3). Apertar o bloco de aperto da lâmina de serra com o parafuso de aperto (9) **fixamente**, caso contrário a cavilha de centragem pode danificar-se ou fracturar. A cavilha de centragem não se destina a suportar a lâmina de serra. O suporte da lâmina é realizado exclusivamente pela acção dos parafusos de aperto (9). Quando já não for possível apertar mais os parafusos de aperto (9) devido ao desgaste do parafuso sextavado interno ou da chave de caixa sextavada, a cavilha de centragem poderá fracturar. Por essa razão, deve renovar atempadamente os parafusos de aperto (9) e a chave para sextavado interior com sinais de desgaste.

REMS Puma VE (Fig. 5.)

Ao montar a lâmina de serra REMS **não apoiar a serra de sabre REMS na junta anti-torção** do cabo de ligação, caso contrário esta poderá danificar-se! Elevar e fixar manualmente a alavanca de fixação da lâmina de serra (14). Introduzir a lâmina de serra (5) opcionalmente com o denteado para baixo ou rodada a 180° virada para cima. Soltar a alavanca de fixação da lâmina de serra (14). Esta fica em carga por mola e fixa automaticamente a lâmina de serra. Comprovar que a lâmina de serra (5) está bem fixa. A lâmina de serra virada para cima possibilita um corte mais próxima das superfícies (Fig. 7.)

2.6. Regulação da placa de apoio ajustável em comprimento, só com REMS Puma VE (Fig. 6.)

⚠️ ATENÇÃO

Retirar a ficha eléctrica e remover bateria antes de ajustar a, a placa de apoio basculante(6) e ajustável em comprimento!

Retirar a chave de caixa sextavada do suporte (15) e abrir os dois parafusos de aperto (16). A placa de apoio basculante (6) pode ser deslocada progressivamente no sentido longitudinal em 40 mm. Regular para a posição desejada, apertar bem os parafusos de aperto (16), colocar a chave de caixa sextavada no suporte (15). Graças a esta possibilidade de regulação da placa de apoio, as lâminas de serra parcialmente encastradas podem ser melhor aproveitadas e evita-se bater com a ponta da lâmina contra uma parede/ parede interior de um tubo (considerando os avanços da lâmina de serra).

3. Funcionamento



Utilizar óculos de protecção



Utilizar máscara de protecção respiratória



Utilizar protecção auditiva

⚠️ ATENÇÃO

Em trabalhos susceptíveis de provocar poeiras prejudiciais à saúde, devem ser utilizados aspiradores, máscara de protecção respiratória e vestuário descartável adequados. Respeitar as normas nacionais.

REMS Tiger ANC: Ligar/desligar com interruptor de segurança por toque para ligar/desligar (7).

Serras de sabre REMS "VE": Controlo electrónico progressivo do número de ciclos por pressão variável no interruptor de segurança por toque progressivo (interruptor de aceleração) (10).

REMS Tiger ANC SR: Controlo electrónico progressivo do número de ciclos. Pré-selecção do número de ciclos desejado na roda de ajuste (12). Ligar/desligar com interruptor de segurança por toque ligar/desligar (7).

REMS Tiger ANC pneumatic: Para superação do bloqueio de segurança pressionar primeiro o entalhe da alavanca com entalhe (11) e depois a alavanca. O número de ciclos é controlado pressionado de forma correspondente a alavanca com entalhe (11).

3.1. Processo de trabalho ao serrar com suporte de guia

⚠️ ATENÇÃO

Segure a serra de sabre REMS apenas pelas superfícies isoladas do punho, («A») (Fig. 1) e não no suporte de guia (2), se estiver a realizar trabalho que envolvam o risco da ferramenta de aplicação atingir linhas eléctricas escondidas ou o próprio cabo eléctrico. O contacto com um cabo condutor de tensão pode

também colocar aparelhos metálicos ou o suporte de guia sob tensão e provocar um choque eléctrico.

AVISO

Utilizar apenas lâminas de serra especiais REMS ou lâminas de serra especiais REMS (ver 2.4.). As lâminas de serra normais com patilha de uma face não podem ser utilizadas para o corte em ângulo recto com suporte de guia, já que a grande pressão de avanço leva a que estas partam no ponto de fixação.

Montar o suporte de guia segundo a descrição em 2.2.. Coloque a serra de sabre REMS com o suporte de condução no tubo, de forma que o fuso de fixação com alavanca (1) fique na vertical. Apertar o fuso de fixação. Pressionar o interruptor (7 ou. 10) ou carregar na alavanca com entalhe (11) segurando em simultâneo na pega do motor e pressionar a serra de sabre REMS até atravessar o tubo ou o perfil de um lado a outro. No início do corte, principalmente no caso de grandes diâmetros (por. ex. 4"), o corte será mais fácil se a serra de sabre REMS só for ligada quando a lâmina de serra já estiver em contacto com o tubo. Tenha em atenção que o prisma do suporte de guia deve estar sempre livre de aparas para assegurar o corte rectangular. Para conseguir uma velocidade de corte óptima e para garantir uma maior durabilidade da lâmina de serra optar por **moderadas** pressões de avanço. Pressões de avanço mais fortes não aumentam a velocidade de corte! O REMS Tiger ANC está equipado com um disjuntor de sobrecarga (8). Este dispara com pressões de avanço mais fortes, o botão salta ligeiramente para fora e a serra de sabre REMS fica parada. Após alguns segundos o disjuntor pode voltar a ser pressionado e a serra de sabre REMS pode ser ligada de novo.

3.2. Processo de trabalho durante o corte manual

⚠️ ATENÇÃO

Segure a serra de sabre REMS apenas pelas superfícies isoladas do punho, («A») (Fig. 1) se estiver a realizar trabalho que envolvam o risco da ferramenta de aplicação atingir linhas eléctricas escondidas ou o próprio cabo eléctrico. O contacto com um cabo condutor de tensão pode também colocar aparelhos metálicos sob tensão e provocar um choque eléctrico.

Para cortes rectos ou corte curtos deve pressionar a placa de apoio basculante (6) com firmeza contra o material, de forma a que a placa de apoio basculante (6) fique bem apoiada no material a serrar. Ligar a serra de sabre REMS. Utilizar apenas lâminas de serra afiadas e em perfeitas condições de utilização. Uma pressão de avanço uniforme reduz o perigo de acidentes e protege a serra de sabre REMS e a lâmina de serra. Afastar o cabo de ligação sempre para trás da serra de sabre REMS. Durante o corte, mantenha a serra de sabre REMS pressionada contra o material a serrar. Se a lâmina de serra encravar durante o corte, desligue a serra de sabre REMS alargue a ranhura da serra com a ferramenta apropriada e retire a lâmina de serra.

Para o corte por cisão em superfícies de materiais não muito duros, por ex. madeira, plástico, tubos de plástico ou materiais de construção leves, pode proceder-se com cuidado ao corte de superfícies por cisão (Fig. 4). Utilizar lâminas de serra curtas. Posicionar a serra de sabre REMS desligada com a aresta inferior da placa de apoio basculante (6) e a ponta da serra de sabre na área de corte. Ligar a serra de sabre REMS e realizar corte por cisão no material introduzindo a lâmina de serra devagar. Utilize preferencialmente serras de sabre REMS com controlo electrónico progressivo do número de ciclos. Quando se trata de materiais duros, por ex. metal, deve realizar-se no início do corte um furo grande correspondente com a lâmina de serra.

3.3. Lubrificação

Não utilizar lubrificante para trabalhos normais de corte. Estes impedem que as aparas sejam expelidas pela ranhura de serragem, reduzindo dessa forma a durabilidade da lâmina de serra.

Deve usar-se unicamente REMS Especial ou REMS Sanitol para auxiliar o arrefecimento e a lubrificação durante o corte de tubos de aço inoxidável e ferro fundido endurecido. Recomenda-se o uso de REMS Tiger ANC SR e uma lâmina de serra universal REMS 561003 ... 561006. Para o corte em ângulo recto é indispensável o suporte de guia (ver 2.2.).

3.4. Protecção contra descarga total

A REMS Akku-Cat ANC VE está equipada com protecção contra descarga total da bateria. Esta desliga o motor de accionamento, no momento em que a bateria precise de ser recarregada. Nesta altura, retire a bateria e recarregue com o carregador rápido REMS

4. Instruções de manutenção e reparação

⚠️ ATENÇÃO

Antes de efectuar trabalhos de manutenção, retire a ficha da rede ou retire o acumulador!

4.1. Manutenção

As serras de sabre REMS não necessitam de manutenção. A transmissão funciona num enchimento de massa permanente e, por isso, não necessita de ser lubrificada. Manter a admissão da lâmina de serra limpa. Remover limalhas da caixa da admissão da lâmina de serra. Após cada utilização, remover restos de água/humidade da caixa da admissão da lâmina de serra. Olear ligeiramente a admissão da lâmina de serra e alavanca de fixação da lâmina de serra (14) com óleo para máquinas (apenas com REMS Puma VE). Substituir parafuso de aperto (9) com defeito (excepto REMS Puma VE). Limpar as peças plásticas (por ex. caixa, baterias) apenas com o detergente para máquinas REMS CleanM (N.º de Art. 140119) ou com um sabonete suave a um pano húmido. Não utilizar

produtos de limpeza domésticos. Estes contêm muitos químicos, que podem danificar as peças em plástico. Nunca utilize gasolina, óleo de terebintina, diluentes ou produtos idênticos para a limpeza.

Ter em atenção que os líquidos nunca devem chegar ao interior da serra de sabre REMS. A serra de sabre REMS nunca deve ser mergulhada em líquido.

4.2. Inspeção e reparação

⚠ ATENÇÃO

Antes de efectuar trabalhos de manutenção e de reparação, retire a ficha

da rede ou retire o acumulador! Estes trabalhos só podem ser realizados por técnicos qualificados.

As serras de sabre REMS com motor universal têm escovas de carvão. Estas estão sujeitas a desgaste e, por isso, devem ser regularmente verificadas e eventualmente substituídas por pessoal técnico qualificado ou por intermédio de uma oficina de assistência técnica REMS autorizada.

5. Avarias

5.1. Avaria: A serra de sabre REMS fica parada durante a serragem.

Causa:

- Pressão de avanço excessiva.
- Lâmina de serra (5) embotada.
- Lâmina de serra (5) não adequada.
- O disjuntor de sobrecarga (8) disparou (REMS Tiger ANC).
- Escovas de carvão gastas.

- Pressão de funcionamento muito reduzida (REMS Tiger ANC pneumatic).

- Quantidade de ar fornecida ao compressor muito reduzida (REMS Tiger ANC pneumatic).
- Bateria (13) vazia (REMS Akku-Cat ANC VE).

5.2. Avaria: Não é possível corte recto no corte de tubos com suporte de condução (2).

Causa:

- Pressão de avanço excessiva.
- Lâmina de serra (5) não adequada.
- Lâmina de serra (5) embotada.
- O prisma do suporte de condução (2) está sujo (limalhas!).

5.3. Avaria: A serra de sabre REMS não arranca.

Causa:

- O disjuntor de sobrecarga disparou (REMS Tiger ANC).
- Cabo de ligação com defeito.

- Bateria (13) vazia (REMS Akku-Cat ANC VE).
- Serra de sabre REMS com defeito.

5.4. Avaria: O pino de centragem cisalhou, a lâmina de serra (5) só pode ser apertada de forma insuficiente (REMS Tiger e todos os modelos REMS Cat).

Causa:

- Parafuso de aperto (9) gasto.
- Chave para sextavado interior gasta (ver 2.5.).

Solução:

- Reduzir a pressão de avanço.
- Substituir a lâmina de serra.
- Seleccionar lâmina de serra adequada (ver 2.4 e fig. 8).
- Aguardar alguns segundos, pressionar botão do disjuntor de sobrecarga.
- Solicitar a substituição das escovas de carvão por pessoal técnico qualificado ou por uma oficina de assistência a clientes autorizada REMS.
- Aumentar a pressão de funcionamento. Seleccionar compressor em conformidade com os dados técnicos 1.6.
- Seleccionar compressor em conformidade com os dados técnicos 1.6.

- Carregar a bateria com o carregador rápido Li-Ion/Ni-Cd ou trocar a bateria.

Solução:

- Reduzir a pressão de avanço.
- Seleccionar lâmina de serra adequada (ver 2.4 e fig. 8).
- Substituir a lâmina de serra.
- Limpar o prisma.

Solução:

- Aguardar alguns segundos, pressionar botão do disjuntor de sobrecarga.
- Solicitar a substituição do cabo de ligação por pessoal técnico qualificado ou por uma oficina de assistência a clientes autorizada REMS..
- Carregar a bateria com o carregador rápido Li-Ion/Ni-Cd ou trocar a bateria.
- Solicitar a verificação/reparação da serra de sabre REMS por uma oficina de assistência a clientes REMS autorizada.

Solução:

- Trocar parafuso de aperto e/ou pino de centragem
- Substituir chave para sextavado interior.

6. Eliminação

As serras de sabre REMS não podem ser eliminadas juntamente com o lixo doméstico após o tempo útil de vida. Estas devem ser correctamente eliminadas, de acordo com as normas estabelecidas por lei.

7. Garantia do fabricante

O prazo de garantia é de 12 meses após a entrega do novo produto ao primeiro consumidor. A data de entrega deve ser comprovada com o envio dos documentos originais de compra, que devem conter a data da compra e a designação do produto. Todas as falhas no funcionamento ocorridas dentro do prazo de garantia, provocadas por erros de fabrico ou de material comprovados, serão reparadas gratuitamente. O prazo de garantia do produto não se prolongará nem se renovará com a reparação das avarias. Ficam excluídos da garantia todos os danos provocados pelo desgaste natural, manuseamento incorrecto ou uso normal, não observação dos regulamentos de operação, meios de operação inadequados, cargas excessivas, utilização para outras finalidades além das previstas, intervenções pelo próprio utilizador ou por terceiros ou outras razões fora do âmbito da responsabilidade da REMS.

Os serviços de garantia devem ser prestados, exclusivamente, pelas oficinas de assistência técnica contratadas e autorizadas REMS. Todas as reclamações serão consideradas apenas se o aparelho for entregue a uma oficina de assistência técnica contratada e autorizada REMS sem terem sido efectuadas quaisquer intervenções e sem o aparelho ter sido anteriormente desmontado por outrem. Produtos e peças substituídos passam a ser propriedade da REMS.

Os custos relativos ao transporte de ida e volta são da responsabilidade do utilizador.

Os direitos legais do utilizador, em especial o seu direito de reclamação perante o representante em caso de danos, manter-se-ão inalterados. Esta garantia do fabricante é válida exclusivamente para produtos novos, comprados e utilizados na União Europeia, na Noruega ou na Suíça.

A esta garantia aplica-se o direito alemão, excluindo-se a Convenção das Nações Unidas sobre os Contratos de Compra e Venda Internacional de Mercadorias (CISG).

8. Listas de peças

Para obter informações sobre as listas de peças, ver www.rems.de → Downloads → Parts lists.

Tłumaczenie z oryginału instrukcji obsługi

Rys. 1–3

1	Wrzeczono mocujące z uchwytem	10	Bezstopniowy bezpieczny przełącznik impulsowy włącz/wyłącz (regulacja prędkości pracy piły)
2	Imadło prowadzące		
3	Sworzeń łożyskowy	11	Dźwignia z blokadą
4	Element dociskowy brzeszczotu	12	Pokręto regulacyjne
5	Brzeszczot	13	Akumulator
6	Wahliwa płoza oporowa (REMS Puma VE, bezstopniowa regulacja na długości)	14	Dźwignia mocująca brzeszczot (tylko REMS Puma VE)
7	Bezpieczny przełącznik impulsowy włącz/wyłącz	15	Zamocowanie dla sześciokątnego klucza ko kowego
8	Zabezpieczenie przed przecięciem (tylko REMS Tiger ANC)	16	Śruba zaciskowa
9	Śruba zaciskowa	"A"	Uchwyty izolowane

Ogólne wskazówki bezpieczeństwa

⚠ OSTRZEŻENIE

Należy uważnie przeczytać wszystkie wskazówki bezpieczeństwa i instrukcje. Nieuwzględnienie wskazówek bezpieczeństwa i instrukcji może spowodować porażenie elektryczne, pożar i/lub ciężkie obrażenia ciała.

Zachowywać na przyszłość wszystkie wskazówki bezpieczeństwa i instrukcje.

Użyte we wskazówkach bezpieczeństwa wyrażenie „elektronarzędzie” oznacza elektronarzędzie zasilane z sieci energetycznej (z przewodem zasilającym) i elektronarzędzie zasilane z akumulatora (bez przewodu zasilającego).

1) Bezpieczeństwo na stanowisku pracy

- Na stanowisku pracy utrzymywać czystość i dobre oświetlenie. Nieporządek i nieoświetlone obszary robocze mogą sprzyjać wypadkom.
- Przy pomocy elektronarzędzi nie pracować w otoczeniu zagrożonym wybuchem, w którym znajdują się palne ciecze, gazy lub pyły. Elektronarzędzia są źródłem iskier, które mogą spowodować zapłon pyłów lub par.
- W pobliżu, gdzie wykonywana jest praca elektronarzędziami nie dopuszczać dzieci i osób trzecich. Ich obecność może rozpraszać osobę pracującą i spowodować utratę kontroli nad urządzeniem.

2) Bezpieczeństwo elektryczne

- Wtyczka podłączeniowa elektronarzędzia musi dokładnie pasować do gniazda sieciowego. Wtyczka nie może być w żaden sposób przerabiana. Elektronarzędzia wymagające uziemienia ochronnego nie mogą być zasilane przez jakiegokolwiek łączniki. Niezmienione wtyczki i pasujące gniazda zmniejszają ryzyko porażenia prądem elektrycznym.
- Unikać kontaktu ciała z elementami uziemionymi, np. rurami, kaloryferami, piecami, chłodziarkami. Uziemienie ciała podczas pracy zwiększa ryzyko porażenia prądem elektrycznym.
- Nie wystawiać elektronarzędzi na działanie deszczu lub wilgoci. Wniknięcie wody do wnętrza elektronarzędzi zwiększa ryzyko porażenia prądem elektrycznym.
- Przewód zasilający nie służy do transportu lub zawieszania elektronarzędzi albo do wyciągania wtyczki z gniazda sieciowego. Chronić przewód zasilający przed wysoką temperaturą, olejami, ostrymi krawędziami i dotknięciem przez ruchome elementy urządzenia. Uszkodzony lub splątany przewód zwiększa ryzyko porażenia prądem elektrycznym.
- Podczas pracy z elektronarzędziami na zewnątrz, gdy konieczne jest stosowanie przedłużacza, stosować wyłącznie przedłużacz dostosowany także do użytku zewnętrznego. Stosowanie przedłużacza odpowiedniego dla pracy na zewnątrz zmniejsza ryzyko porażenia prądem elektrycznym.
- Jeśli konieczna jest praca z elektronarzędziami w wilgotnym otoczeniu, należy zastosować wyłącznik ochronny prądowy. Stosowanie wyłącznika ochronnego prądowego zmniejsza ryzyko porażenia prądem elektrycznym.

3) Bezpieczeństwo osób

- Być uważnym, zwracać uwagę na wykonywane czynności, rozsądnie postępować podczas pracy z elektronarzędziami. Nie używać elektronarzędzi, jeżeli jest się zmęczonym lub pod wpływem narkotyków, alkoholu lub leków. Chwila nieuwagi podczas użytkowania elektronarzędzi może spowodować groźne obrażenia.
- Nosić osobiste wyposażenie ochronne oraz zawsze okulary ochronne. Używanie osobistego wyposażenia ochronnego, jak maski przeciwpyłowej, obuwia antypoślizgowego, kasku ochronnego lub ochrony słuchu, w zależności od używanych elektronarzędzi zmniejsza ryzyko obrażeń.
- Wykluczyć możliwość przypadkowego samoczynnego włączenia się urządzenia. Przed podłączeniem do gniazda sieciowego i/lub do akumulatora oraz przed chwytniem i przenoszeniem upewnić się, czy elektronarzędzie jest wyłączone. Przenoszenie urządzenia elektrycznego z palcem na wyłączniku lub próba podłączenia do gniazda sieciowego, gdy sprzęt jest włączony, może spowodować wypadek.
- Przed włączeniem elektronarzędzia usunąć wszystkie narzędzia nastawcze i klucze. Narzędzia lub klucze pozostawione w obracających się elementach urządzenia mogą prowadzić do obrażeń.
- Unikać nienaturalnych pozycji ciała podczas pracy. Zadbaj o bezpieczną pozycję stojącą i w każdej chwili utrzymywać równowagę. Pozwoli to lepiej kontrolować elektronarzędzie w nieoczekiwanych sytuacjach.
- Nosić odpowiednią odzież. Nie nosić luźnej odzieży lub ozdób. Nie zbliżać włosów, ubrania i rękawiczek do ruchomych elementów. Luźna odzież, długie, ozdobne lub długie włosy mogą zostać pochwycone przez ruchome elementy.

g) Jeżeli występuje możliwość zamontowania urządzeń do zasysania i wychwytywania pyłów, wówczas należy te urządzenia podłączyć i stosować w sposób prawidłowy. Zastosowanie urządzeń odsysających pył może zmniejszyć zagrożenia powodowane pyłem.

4) Stosowanie i obchodzenie się z elektronarzędziami

- Nie przeciążać urządzeń. Do każdej pracy stosować odpowiednie dla tego celu urządzenie. Przy pomocy właściwych elektronarzędzi pracuje się lepiej i pewniej w żądanym zakresie mocy.
- Nie używać elektronarzędzi z uszkodzonym wyłącznikiem. Elektronarzędzie nie dające się w dowolnym momencie włączyć lub wyłączyć stwarza zagrożenie i musi zostać naprawione.
- Wyjąć wtyczkę z gniazda sieciowego i/lub usunąć akumulator przed rozpoczęciem jakichkolwiek nastawień w urządzeniu, zmianą jego wyposażenia lub w przypadku odłożenia urządzenia. Te środki ostrożności zapobiegają nieoczekiwanemu uruchomieniu elektronarzędzia.
- Nie używane elektronarzędzia przechowywać poza zasięgiem dzieci. Nie zezwalać na obsługę elektronarzędzi osobom nie zaznajomionych z jego obsługą lub takim, które nie przeczytały niniejszej instrukcji. Elektronarzędzia w rękach osób niedoświadczonych mogą być niebezpieczne.
- Starannie dbać o elektronarzędzia. Sprawdzaj prawidłowe funkcjonowanie wszystkich ruchomych elementów urządzenia, czy nie są zatarte, pęknięte lub uszkodzone w sposób obniżający funkcjonowanie elektronarzędzia. Wymianę uszkodzonych elementów urządzenia zlecać wyłącznie fachowym warszatom naprawczym. Wiele wypadków ma przyczynę w nieprawidłowej konserwacji elektronarzędzi.
- Zespoły tnące muszą być zawsze ostre i czyste. Prawidłowo utrzymywane zespoły tnące z ostrymi krawędziami rzadziej się zakleszczają i dają się łatwiej prowadzić.
- Stosować elektronarzędzia, osprzęt, narzędzia wymienne itp. zgodnie z niniejszą instrukcją. Uwzględnić przy tym warunki pracy i rodzaj czynności przewidziane do wykonania. Stosowanie elektronarzędzi do innych celów aniżeli przewidziane może prowadzić do niebezpiecznych sytuacji.

5) Stosowanie i obchodzenie się z narzędziami akumulatorowymi

- Akumulatory ładować tylko przy pomocy ładowarek zalecanych przez producenta. Ładowanie przy pomocy ładowarki przeznaczonej do określonego typu akumulatorów może spowodować pożar w przypadku zastosowania jej do innych akumulatorów.
- W elektronarzędziach stosować tylko przewidziane do tego celu akumulatory. Stosowanie akumulatorów innych typów może spowodować obrażenia lub pożar.
- Nie używane akumulatory przechowywać z dala od spinaczy biurowych, monet, kluczy, gwoździ, śrub lub innych metalowych przedmiotów mogących spowodować zwarcie styków akumulatora. Zwarcie styków akumulatora może spowodować oparzenia lub pożar.
- Nieprawidłowe użytkowanie akumulatora może spowodować wyciek elektrolitu. Unikać kontaktu z nim. W przypadku ewentualnego kontaktu spłukać skórę wodą. W przypadku dostania się elektrolitu do oczu, wezwać dodatkowo pomoc lekarską. Wyciekający elektrolit może spowodować podrażnienie skóry lub oparzenia.

6) Serwis

- Naprawę elektronarzędzi zlecać wyłącznie fachowcom i tylko z zastosowaniem oryginalnych części zamiennych. Zapewnia to zachowanie bezpieczeństwa urządzeń.

Wskazówki bezpieczeństwa w odniesieniu do pił szablastych REMS

⚠ OSTRZEŻENIE

Należy uważnie przeczytać wszystkie wskazówki bezpieczeństwa i instrukcje. Nieuwzględnienie wskazówek bezpieczeństwa i instrukcji może spowodować porażenie elektryczne, pożar i/lub ciężkie obrażenia ciała.

Zachowywać na przyszłość wszystkie wskazówki bezpieczeństwa i instrukcje.

- Podczas wykonywania prac, przy których zachodzi możliwość dotknięcia narzędziem ukrytych przewodów prądowych lub kabli sieciowych należy trzymać narzędzie elektryczne za uchwyty izolowane ("A"). Styczność z przewodem pod napięciem może spowodować także przepływ prądu przez metalowe urządzenie i prowadzić do porażenia prądem elektrycznym.
- Podczas wykonywania prac narzędzie elektryczne utrzymywać mocno oboma rękami, zapewniając sobie stabilną pozycję pracy. Dwoma rękami narzędzie jest prowadzone i obsługiwane pewniej i bezpieczniej.
- Stosować osobiste wyposażenie ochronne, np. okulary ochronne. Podczas piłowania gorące wióry materiałowe są rozrzucone na wszystkie strony. Inne osoby powinny przebywać z dala od miejsca pracy piły.
- Należy zwrócić uwagę na fakt, iż podczas cięcia mogą powstawać pyły zagrażające zdrowiu. Stosować zgodnie z potrzebami odpowiedniego rodzaju odkurzacze, maski ochronne dróg oddechowych i ubrania jednorazowego użytku. Uwzględnić przedmiotowe przepisy krajowe.
- Stosować odpowiednie przyrządy do wykrywania ukrytych przewodów zasilających lub zaangażować w tym celu przedstawicieli lokalnego zakładu energetycznego. Kontakt z przewodami elektrycznymi może prowadzić do powstania ognia i spowodować porażenia prądem elektrycznym. Uszkodzenie przewodu gazowego może wywołać wybuch gazu. Dostanie się do przewodu

wodnego powoduje straty materialne i może spowodować porażenie prądem elektrycznym.

- **Podczas cięcia przewodów przepływowych wody uważać należy, aby resztki wody nie trafiały do silnika. Występuje tu bowiem zagrożenie porażeniem prądem elektrycznym.**
- **Materiał obrabiany należy dobrze zamocować. Nie podierać ręką lub nogą przecinanego detalu. Występuje wówczas niebezpieczeństwo okaleczenia.**
- **Dobrze zabezpieczyć detal obrabiany. Zamocowany w przyrządzie mocującym lub w imadle jest o bowien pewniej i bezpieczniej utrzymywany niż ręką.**
- **Nie dotykać żadnych przedmiotów lub powierzchni w pobliżu pracy piły. Występuje tu bowiem niebezpieczeństwo odbicia.**
- **Ręce utrzymywać z dala od obszaru cięcia. Nie sięgać do obszaru pod narzędziem. Dotknięcie brzeszczotu grozi okaleczeniem.**
- **Podczas piłowania substancje łatwopalne należy trzymać z dala od gorących wiórów materiałowych. Występuje niebezpieczeństwo pożaru!**
- **Zwrócić uwagę na to, by wahliva płoza oporowa (6) podczas piłowania zawsze spoczywała na obrabianym detalu. Brzeszczot może się zablokować, przez co można stracić kontrolę nad całym elektronarzędziem.**
- **Po zakończeniu pracy wyłączyć pilę i wyciągnąć brzeszczot z miejsca cięcia dopiero po jego unieruchomieniu. W ten sposób unika się zjawiska odbicia i jest możliwość bezpiecznego odłożenia całego elektronarzędzia.**
- **Stosować wyłącznie brzeszczoty nieuszkodzone i pozbawione wad. Brzeszczoty wygięte lub tępe mogą się łamać lub powodować odbijanie.**
- **Po wyłączeniu piły nie hamować brzeszczotu, stosując naciski boczne. Może to spowodować uszkodzenie, złamanie lub odbicie brzeszczotu.**
- **Z odłożeniem tego elektronarzędzia należy odczekać, aż zostanie ono całkowicie unieruchomione. Narzędzie pracy może ulec zahaczeniu i spowodować utratę nad nim kontroli.**
- **Przed czynnością montażu/demontażu brzeszczotu wyciągnąć wtyczkę sieciową względnie wyjąć akumulator. Występuje tu bowiem zagrożenie okaleczenia.**
- **Przed przestawieniem płozy oporowej wyciągnąć wtyczkę sieciową względnie wyjąć akumulator. Występuje tu bowiem zagrożenie okaleczenia.**
- **Dzieciom oraz osobom niepełnosprawnym fizycznie lub umysłowo bądź też nieposiadającym odpowiedniego doświadczenia i/lub wiedzy w zakresie bezpiecznej obsługi elektronarzędzi nie wolno użytkować niniejszego elektronarzędzia bez nadzoru kompetentnej osoby. W przeciwnym razie występuje niebezpieczeństwo nieprawidłowej obsługi i obrażeń.**
- **Elektronarzędzie powierzać wyłącznie przeszkolonym osobom. Młodocianym wolno użytkować urządzenie jedynie po ukończeniu 16 roku życia, w celu zdobycia wykształcenia i wyłącznie pod nadzorem fachowca.**
- **Należy regularnie sprawdzać przewód podłączeniowy urządzenia elektrycznego oraz przedłużacze pod kątem uszkodzeń. Wymianę uszkodzonych przewodów zlecać wyłącznie wykwalifikowanym specjalistom lub autoryzowanemu serwisowi firmy REMS.**
- **Używać wyłącznie dopuszczonych i odpowiednio oznaczonych przedłużaczy o odpowiednim przekroju i klasie ochronności podanych w punkcie 1.5. Dane elektryczne. Stosować przedłużacze w przypadku długości do 10 m o przekroju 1,5 mm², w przypadku długości 10 – 30 m o przekroju 2,5 mm².**

Objaśnienie symboli

OSTRZEŻENIE Zagrożenie o średnim stopniu ryzyka, które przy nieuwadze skutkuje śmiercią lub ciężkim zranieniem (nieodwracalnym).

PRZESTROGA Zagrożenie o niskim stopniu ryzyka, które przy nieuwadze może niejednokrotnie sku kować zranieniem (odwracalnym).

NOTYFIKACJA Szkody materialne, brak wskazówek bezpieczeństwa! Nie ma zagrożenia zranieniem.

 Przed uruchomieniem przeczytać instrukcję obsługi

 Używać ochrony na oczy

 Używać ochronnej maski na twarz

 Używać ochrony słuchu

 Elektronarzędzie odpowiada klasie bezpieczeństwa II

 Utylizacja przyjazna dla środowiska

 Oznakowanie zgodności CE

 Imadło prowadzące z układem przełożenia siły

 90°

 Rury stalowe

 Metal

 Stal nierdzewna

 Palety

 Drewno

 Drewno z gwoździami

 Drewno z niedawno ściętych drzew

 Beton komórkowy

 Płyty gipsowe

 Pumeks, cegła

 Odlew

 falowane

 rozwarłe

 proste

 Granulat

1. Dane techniczne

Użytkowanie zgodne z przeznaczeniem

OSTRZEŻENIE

Piły szablaste REMS służą przy zastosowaniu odpowiednich brzeszczotów do pilowania wielu rodzajów materiałów, np. rur stalowych, rur ze stali nierdzewnej, rur odlewanych, innych profili metalowych, drewna, drewna z gwoździami, tworzywa sztucznych a także nadają się do pilowania wgłębego w niezbyt twardym materiale. Wszys kie inne zastosowania traktowane są jako niezgodne z przeznaczeniem i są tym samym niedozwolone.

1.1. Zakres dostawy

REMS Tiger ANC/VE/SR/pneumatic: zespół napędowy, sześciokątny klucz ko kowy, imadło prowadzące do 2", 2 specjalne brzeszczoty REMS do 2"/140-3,2, skrzynka ze stalowej blachy, instrukcja obsługi

REMS Puma VE: zespół napędowy, sześciokątny klucz kołkowy, 1 brzeszczot REMS 210-1,8/2,5, skrzynka z blachy stalowej, instrukcja obsługi

REMS Cat ANC VE: zespół napędowy, sześciokątny klucz ko kowy, 1 brzeszczot uniwersalny REMS 210-1,8/2,5, skrzynka z blachy stalowej, instrukcja obsługi

REMS Akku-Cat ANC VE: zespół napędowy, akumulator, ładowarka szybkoładująca, sześciokątny klucz kołkowy, 1 uniwersalny brzeszczot REMS 150-1,8/2,5, walizka, instrukcja obsługi

1.2. Numery artykułów

REMS Tiger ANC zespół napędowy	560000
REMS Tiger ANC VE zespół napędowy	560008
REMS Tiger ANC SR zespół napędowy	560001
REMS Tiger ANC pneumatic zespół napędowy	560002
REMS Puma VE zespół napędowy	560003
REMS Cat ANC VE zespół napędowy	560004
REMS Akku-Cat ANC VE zespół napędowy Li-Ion	560009
Akumulator Li-Ion 18 V, 2,6 Ah	565215
Akumulator Li-Ion 18 V, 3,5 Ah	565218
Ładowarka szybkoładująca Li-Ion/Ni-Cd	571560
Imadło prowadzące 1/16" – 2"	563000
Imadło prowadzące 2 1/2" – 4"	563100
Imadło prowadzące 5" – 6"	563200
Imadło podwójne	543100
Zaślepka do imadła prowadzącego, do mocowania materiałów cienkościennych	563008
Skrzynka z blachy stalowej	566051
REMS CleanM	140119

1.3. Zakres roboczy

Cięcie pod kątem prostym przy pomocy piły REMS Tiger ANC/VE/SR/pneumatic:

z zastosowaniem imadła prowadzącego 563000 i specjalnego brzeszczotu REMS 561001, 561007: rury (także z płaszczem z tworzywa sztucznego) 1/16" – 2"

z zastosowaniem imadła prowadzącego 563100 i specjalnego brzeszczotu REMS 561002: rury (także z płaszczem z tworzywa sztucznego) 2 1/2" – 4"

z zastosowaniem imadła prowadzącego 563200 i specjalnego brzeszczotu REMS 561008: rury (także z płaszczem z tworzywa sztucznego) 5" – 6"

REMS Tiger ANC SR z imadłem prowadzącym i uniwersalnym brzeszczotem REMS 561005, 561003: rury ze stali nierdzewnej 1/16" – 2" wzgl. 2 1/2" – 4"

Cięcie z wolnej ręki z zastosowaniem pił szablanych REMS każdego rodzaju

Z uniwersalnymi brzeszczotami REMS i zwykłymi brzeszczotami REMS:

rury stalowe i pozostałe profile metalowe:	$\varnothing \leq 6"$, ≤ 250 mm
drewno, drewno z gwóźdźmi, palety, materiały budowlane, tworzywa sztuczne	≤ 250 mm

1.4. Liczba skoków (bieg jałowy)

REMS Tiger ANC	2400 min ⁻¹
REMS Tiger ANC VE (regulacja bezstopniowa)	0 ... 2400 min ⁻¹
REMS Tiger ANC SR (regulacja bezstopniowa)	700 ... 2200 min ⁻¹
REMS Tiger ANC 48 V	1300 min ⁻¹
REMS Tiger ANC pneumatic (regulacja bezstopniowa)	0 ... 1700 min ⁻¹
REMS Puma VE (regulacja bezstopniowa)	0 ... 2800 min ⁻¹
REMS Cat ANC VE (regulacja bezstopniowa)	0 ... 2400 min ⁻¹
REMS Akku-Cat ANC VE (regulacja bezstopniowa)	0 ... 1800 min ⁻¹

1.5. Dane elektryczne

REMS Tiger ANC/VE, REMS Cat ANC VE	230 V; 50–60 Hz; 1050 W; 5 A lub 110 V; 50–60 Hz; 1050 W; 10 A lub 48 V; 750 W; 16,5 A eliminacja zakłóceń radiowych II, izolacja ochronna
Klasa bezpieczeństwa	II, izolacja ochronna
REMS Tiger ANC SR	230 V; 50–60 Hz; 1400 W; 6,4 A lub 110 V; 50–60 Hz; 1400 W; 12,8 A eliminacja zakłóceń radiowych II, izolacja ochronna
Klasa bezpieczeństwa	II, izolacja ochronna
REMS Puma VE	230 V; 50–60 Hz; 1300 W; 6 A eliminacja zakłóceń radiowych II, izolacja ochronna
Klasa bezpieczeństwa	II, izolacja ochronna
REMS Akku-Cat ANC VE	18 V=; 30 A
Ładowarka szybkoładowa- jąca Li-Ion/Ni-Cd	wejście 230 V~; 50–60 Hz; 65 W wyjście 10,8–18 V=

1.6. Przyłączenie powietrza sprężonego REMS Tiger ANC pneumatic

Pożądane ciśnienie robocze	0,6 MPa, 6 bar (85 psi)
Pobór powietrza w biegu jałowym	1,6 m ³ /min (56 cf/min)
Pobór powietrza przy obciążeniu całkowitym	1,3 m ³ /min (46 cf/min)
Średnica węża	12–13 mm (1/2")
Ustawienie olejarki	6–7 kropli/min

1.7. Wymiary

REMS Tiger ANC	455×80× 90 mm	(17,9"×3,2"×3,5")
REMS Tiger ANC VE	435×80×135 mm	(17,1"×3,2"×5,3")
REMS Tiger ANC SR	490×80× 90 mm	(19,3"×3,2"×3,5")
REMS Tiger ANC pneumatic	445×80× 90 mm	(17,5"×3,2"×3,5")
REMS Puma VE	475×90×152 mm	(18,7"×3,5"×6,0")
REMS Cat ANC VE	435×80×135 mm	(17,1"×3,2"×5,3")
REMS Akku-Cat ANC VE	435×90×190 mm	(17,1"×3,5"×7,5")

1.8. Ciężar

REMS Tiger ANC	3,0 kg (6,6 lb)
REMS Tiger ANC VE	3,0 kg (6,6 lb)
REMS Tiger ANC SR	3,1 kg (6,8 lb)
REMS Tiger ANC pneumatic	3,8 kg (8,4 lb)
REMS Puma VE	3,8 kg (8,4 lb)
REMS Cat ANC VE	3,0 kg (6,6 lb)
REMS Akku-Cat ANC VE (z akumulatorem)	3,5 kg (7,7 lb)
REMS Akumulator Li-Ion 18 V, 2,6 Ah	0,6 kg (2,2 lb)
REMS Akumulator Li-Ion 18 V, 3,5 Ah	0,6 kg (2,2 lb)
Imadło prowadzące 1/16" – 2"	1,0 kg (2,2 lb)
Imadło prowadzące 2 1/2" – 4"	1,7 kg (3,7 lb)
Imadło prowadzące 5" – 6"	2,7 kg (6,0 lb)

1.9. Informacje odnośnie hałasu

Poziom ciśnienia akustycznego	
REMS Tiger/Cat	96 dB(A)
REMS Puma	87 dB(A)
Poziom mocy akustycznej	
REMS Tiger/Cat	107 dB(A)
REMS Puma	98 dB(A)
Czynnik niepewności K = 3 dB	

1.10. Wibracje

Średnia wartość rzeczywista przyspieszenia:

Wszystkie pilarki brzeszczotowe REMS	
Piły do płyt wiórowych	18.3 m/s ² K = 3.3 m/s ²
Piły do belek drewnianych	28.3 m/s ² K = 2.4 m/s ²

Podana wartość emisyjna drgań została zmierzona na podstawie znormalizowanego postępowania kontrolnego i może być stosowana do porównania z innymi urządzeniami. Wartość ta może także służyć do wstępnego oszacowania momentu przerwania pracy.

⚠ PRZESTROGA

Wartość emisyjna drgań podczas rzeczywistej pracy urządzenia może się różnić od wartości podanej wyżej, zależnie od sposobu, w jaki urządzenie jest stosowane.

W zależności od rzeczywistych warunków pracy (praca przerywana) może okazać się koniecznym ustalenie środków bezpieczeństwa dla ochrony osoby obsługującej urządzenie.

2. Uruchomienie

2.1. Podłączenie elektryczne

Przestrzegać wartości napięcia sieciowego! Przed podłączeniem piły szablastej lub ładowarki szybkoładowącej REMS sprawdzić, czy napięcie podane na tabliczce znamionowej jest zgodne z napięciem sieciowym. W przypadku pracy na budowach, w wilgotnym otoczeniu, wewnątrz lub na zewnątrz lub w podobnych miejscach elektronarzędzie należy podłączać do sieci zasilającej wyłącznie za pośrednictwem wyłącznika różnicowoprądowego, który przerywa dopływ prądu w przypadku przekroczenia wartości prądu upływowego do ziemi 30 mA przez 200 ms. W przypadku zastosowania przedłużacza dobrać przekrój przewodu odpowiedni do mocy elektronarzędzia. Przedłużacz musi posiadać stopień ochrony podany w punkcie 1.5. Dane elektryczne.

Akumulatory

NOTYFIKACJA

Przed włożeniem akumulatora do zespołu REMS Akku-Cat ANC VE należy go naładować! Akumulator (13) wkłada się do REMS Akku-Cat ANC VE względnie do ładowarki szybkoładowącej zawsze w pozycji pionowej w taki sposób, by uległ słyszalnemu zatrzaśnięciu. Ukośne położenie akumulatora przy wkładaniu uszkadza styki i może spowodować zwarcie, stanowiące przyczynę uszkodzenia akumulatora.

Głębokie rozładowanie przez za niskie napięcie

Nie wolno dopuścić do spadku poniżej minimalnego napięcia w przypadku akumulatorów Li-Ion, gdyż w przeciwnym razie akumulator może ulec uszkodzeniu w wyniku „głębokiego rozładowania”. Ogniwa akumulatorów Li-Ion REMS są w momencie dostawy naładowane ok. 40 %. Dlatego akumulatory Li-Ion przed rozpoczęciem użycia należy naładować a następnie regularnie doładowywać. Zlekceważenie przepisów producenta ogniwa może doprowadzić do uszkodzenia akumulatora Li-Ion na skutek głębokiego rozładowania.

Głębokie rozładowanie podczas składowania

W przypadku stosunkowo słabo naładowanego akumulatora Li-Ion i długiego okresu składowania może dojść do jego samoczynnego głębokiego rozładowania i tym samym uszkodzenia. Z tego powodu akumulatory Li-Ion przed rozpoczęciem składowania należy naładować i najpóźniej co sześć miesięcy doładowywać a przed ponownym obciążeniem raz jeszcze naładować.

NOTYFIKACJA

Przed pierwszym użyciem należy naładować akumulator. Akumulatory Li-Ion należy regularnie doładowywać, aby zapobiec ich głębokiemu rozładowaniu. Głębokie rozładowanie uszkadza akumulator.

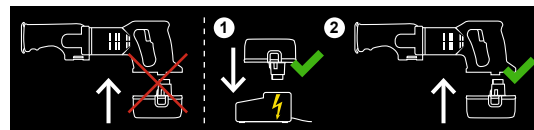

Do ładowania stosować tylko ładowarkę szybkoładową firmy REMS. Nowe oraz nieużywane przez dłuższy czas akumulatory Li-Ion uzyskują swoją pełną pojemność dopiero po kilku ładowaniach.

Ładowarka szybkoładowa Li-Ion/Ni-Cd (nr art. 571560)

Kiedy wtyczka sieciowa jest włączona, lewe światło kontrolne świeci się ciągle na zielono. Przy wstawionym akumulatorze do ładowarki szybkoładowącej firmy REMS migające zielone światło kontrolne wskazuje na ładowanie akumulatora. Zielone światło kontrolne świecące się ciągle wskazuje naładowanie akumulatora. Migające czerwone światło kontrolne wskazuje uszkodzenie akumulatora. Jeśli światło kontrolne świeci się ciągle na czerwono, temperatura ładowarki szybkoładowącej i/lub akumulatora jest poza dopuszczalnym zakresem roboczym 0°C do +45°C (32°F – +113°F).

NOTYFIKACJA

Ładowarki szybkoładowącej REMS nie nadają się do stosowania na wolnym powietrzu.

2.2. Cięcie z zastosowaniem imadła prowadzącego (2) (cięcie pod kątem prostym)

⚠ OSTRZEŻENIE

Przed rozpoczęciem montażu/demontażu imadła prowadzącego wyciągnąć wtyczkę sieciową względnie wyjąć akumulator!

Sworzeń łozowy (3) imadła prowadzącego (2) wsunąć z boku do piły szablastej REMS tak, by kołek ograniczający imadła prowadzącego pracował w szczelinie wzdłużnej piły szablastej REMS.

NOTYFIKACJA

Dla uzyskania cięć **pod kątem prostym** bezwarunkowo konieczne jest użycie imadła prowadzącego, ponieważ przy cięciu z wolnej ręki osiągnięcie dokładnego prostokątnego przystawienia narzędzia względnie prowadzenia piły szablastej REMS nie jest możliwe.

2.3. Cięcie z wolnej ręki

Piła szablasta REMS jest używana bez wykorzystania imadła prowadzącego (2). Podczas cięcia musi być ona silnie dociskana do materiału tak, by płoża

oporowa stale przylegała do materiału obrabianego. Obrabiany materiał należy zamocować aby go zabezpieczyć przed odrzutem.

2.4. Wybór odpowiedniego brzeszczotu

W swoim własnym interesie powinni stosować Państwo we własnych piłach szablanych REMS jedynie wysokiej jakości brzeszczoty marki REMS, w przeciwnym bowiem przypadku nastąpi wygaśnięcie ewentualnych roszczeń gwarancyjnych.

Specjalne brzeszczoty REMS 2"/140-2,5 względnie 2"/140-3,2, 4"/200-3,2 i 6"/260-3,2 (rys. 8) przeznaczone do wszystkich modeli pił REMS Tiger Zaprojektowane specjalnie dla modeli REMS Tiger. Bezwarunkowo wymagane dla uzyskania cięcia pod kątem prostym oraz szybkiego demontażu stalowych rur z imadłem prowadzącym z przełożeniem siłowym. To imadło powoduje zwielokrotnienie docisku poprzez jego dźwigniowe działanie, powodujące 5-krotne przełożenie siły. Są to specjalne brzeszczoty REMS z obustronnym trzpieniem o szczególnie szerokiej powierzchni zamocowania dla uzyskania doskonałego osadzenia w pile, ekstra grube, odporne na zginanie i skręcanie dla uzyskania ich wysokiej wytrzymałości. Grube, faliste uzębienie dla uzyskania szybkiego cięcia. Wielokrotnie wyższa trwałość. Zwykle brzeszczoty z jednostronnym trzpieniem nie nadają się do cięcia pod kątem prostym z wykorzystaniem imadła prowadzącego, gdyż łamią się w punkcie zamocowania pod wpływem wysokich nacisków podczas posuwu narzędzia.

Uniwersalny brzeszczot REMS 100/150/200/300 (rys. 8), przeznaczony dla wszystkich modeli REMS Tiger, REMS Cat

Przeznaczone do cięcia z wolnej ręki z zastosowaniem imadła prowadzącego z przełożeniem siłowym. W grę wchodzi tu jeden jedyny uniwersalny brzeszczot REMS, nadający się do wszystkich prac z wykorzystaniem piły - zamiast wielu różnego rodzaju brzeszczotów. Jego materiał jest sprężysty, o wysokiej elastyczności, przydatny również do cięć przyściennych. Posiada obustronny trzpień o szczególnie szerokiej powierzchni zamocowania dla uzyskania doskonałego osadzenia i wysokiej wytrzymałości oraz stabilności w czasie pracy. Zmienna podziałka uzębienia (tzw. uzębienie typu combo), w obszarze uzębienia szczególnie wysoko zahartowany. Dzięki temu uzyskuje się wysmientą wydajność cięcia i szczególnie wysoką trwałość. Nadaje się do zastosowania w obróbkę trudno skrawalnych materiałów, takich jak np. rury ze stali nierdzewnej, twarde rury odlewane, itd. oraz do cięcia drewna z gwoździem i palet. Zwykle brzeszczoty z jednostronnym trzpieniem nie nadają się do cięcia pod kątem prostym z wykorzystaniem imadła prowadzącego, gdyż łamią się w punkcie zamocowania pod wpływem wysokich nacisków podczas posuwu narzędzia.

Brzeszczoty REMS, przeznaczone dla wszystkich pił szablanych REMS Dla wykonywania specjalnych obróbek cięcia piłą metali, drewna, materiałów budowlanych i tworzyw sztucznych występują do dyspozycji liczne brzeszczoty REMS o zróżnicowanych kształtach, długościach i podziałkach uzębienia – z trzpieniem handlowym (jednostronnym): patrz tabela brzeszczotów, rys. 8.

2.5. Montaż brzeszczotu

⚠ OSTRZEŻENIE

Przed podjęciem montażu/demontażu brzeszczotu wyciągnąć wtyczkę sieciową względnie wyjąć akumulator!

Wszystkie modele REMS Tiger, REMS Cat (rys. 2 i rys. 3)

Przy montażu brzeszczotu piły REMS **nie stawiać na tulejce chroniącej przewód przyłączeniowy przed załamaniem**, gdyż w przeciwnym przypadku zostanie on uszkodzony! Odkręcić śrubę zaciskową (9) elementu dociskowego brzeszczotu (4), aż pojawi się możliwość wprowadzenia brzeszczotu poprzez kolek centrujący. Brzeszczot specjalny REMS i uniwersalny brzeszczot REMS powinny znajdować się pomiędzy obydwojema ramionami dociskowego elementu brzeszczotu w kształcie litery U (rys. 2). Brzeszczot REMS ze standardowym (jednostronnym) uchwytem musi znajdować się w obrębie wybrania dolnego w elemencie dociskowym brzeszczotu (rys. 3). Dokręcić **mocno** śrubą zaciskową (9) elementu dociskowego brzeszczotu, gdyż w przeciwnym przypadku nastąpić może uszkodzenie lub ścięcie ko ka centrującego. Kolek centrujący nie ma za zadanie utrzymywania brzeszczotu. Jest to realizowane wyłącznie poprzez zaciśnięcie śruby zaciskowej (9). Jeżeli nie można już mocno dociągnąć śruby zaciskowej (9), gdyż zużyto się jej gniazdo sześciokątne lub zużył się sześciokątny klucz ko kowy, wówczas następuje ścinanie kołka centrującego. Dlatego też należy odpowiednio wcześniej wymienić na nowe zużytą śrubę zaciskową z sześciokątnym gniazdem (9) i klucz ko kowy.

REMS Puma VE (rys. 5)

Przy montażu brzeszczotu piły REMS **nie stawiać na tulejce chroniącej przewód przyłączeniowy przed załamaniem**, gdyż w przeciwnym przypadku zostanie on uszkodzony! Ręką przechylić do góry i przytrzymać dźwignię mocującą brzeszczot (14). Według wyboru wprowadzić brzeszczot (5) uzębieniem skierowanym ku dołowi lub po obróceniu go o 180° – skierowanym do góry. Zwolnić dźwignię mocującą brzeszczot (14), jest ona dociskana sprężyną i samoczynnie zaciska brzeszczot. Sprawdzić skuteczność osadzenia brzeszczotu (5). Obrócić ku górze brzeszczot pozwala na wykonywanie cięć blisko powierzchni (rys. 7) sąsiednich.

2.6. Ustawienie regulowanej na wymiar długości płozy oporowej, dotyczy tylko pił REMS Puma VE (rys. 6)

⚠ OSTRZEŻENIE

Przed przestawieniem regulowanej na długość, wahlowej płozy oporowej (6) wyciągnąć wtyczkę sieciową lub wyjąć akumulator!

Wyjąć z zamocowania (15) sześciokątny klucz kołkowy i odkręcić obydwie śruby zaciskowe (16). Wahlową płozę oporową (6) można przestawiać w kierunku wzdłużnym bezstopniowo w zakresie 40 mm. Ustawić żądaną pozycję, mocno dokręcając następnie śruby zaciskowe (16). W zamocowanie (15) wprowadzić sześciokątny klucz kołkowy. Dzięki takiej możliwości regulacji na długości płozy oporowej można lepiej wykorzystać brzeszczoty, które stopniowo zostały w niektórych punktach i unika się też dzięki temu uderzenia wierzchołka brzeszczotu o ścianę lub wewnętrzną ściankę rury (Uwzględnić skok brzeszczotu).

3. Praca



Używać ochrony na oczy



Używać ochronnej maski na twarz



Używać ochrony słuchu

⚠ OSTRZEŻENIE

Przy wykonywaniu prac, w czasie których mogą powstawać zagrażające zdrowiu pyły stosować należy odpowiedniego rodzaju odkurzacze, maski do ochrony dróg oddechowych oraz odzież jednorazowego użytku. Uwzględnić przedmiotowe przepisy krajowe.

REMS Tiger ANC: Włączanie/wyłączanie następuje przy pomocy impulsowego przełącznika bezpieczeństwa (7) o dwóch położeniach roboczych: włączone/wyłączone.

Piły szablaste REMS „VE“: Bezstopniowy elektroniczny układ sterowania liczby skokowej poprzez zmienny nacisk, wywierany na bezstopniowy impulsowy przełącznik bezpieczeństwa (przełącznik prędkości pracy piły) (10).

REMS Tiger ANC SR: Bezstopniowy elektroniczny układ regulacji liczby skokowej. Preselekcja żądanej liczby skokowej na pokrętle nastawczym (12). Włączanie/wyłączanie następuje przy pomocy impulsowego przełącznika bezpieczeństwa (7) o dwóch położeniach roboczych: włączone/wyłączone.

REMS Tiger ANC pneumatic: W celu pokonania blokady włączenia najpierw należy wcisnąć blokadę dźwigni (11) a następnie dźwignię. Liczbę skoków wybiera się tu poprzez odpowiednie wciśnięcie dźwigni z blokadą (11).

3.1. Przebieg pracy podczas cięcia z zastosowaniem płozy prowadzącej

⚠ OSTRZEŻENIE

Podczas wykonywania prac, w czasie których narzędzie może natrafić na ukryte przewody prądowe lub własny kabel sieciowy, piłę szablą REMS należy trzymać wyłącznie za izolowane powierzchnie chwytowe ("A") (rys. 1), nie zaś za imadło prowadzące (2). Dotknięcie przewodzącego napięcie przewodu może doprowadzić do napięcia do samego narzędzia względnie do imadła prowadzącego, co grozi porażeniem prądem elektrycznym.

NOTYFIKACJA

Stosować wyłącznie specjalne lub uniwersalne brzeszczoty REMS (patrz punkt 2.4). Zwykle brzeszczoty z jednostronnym trzpieniem nie nadają się do cięcia piłą pod kątem prostym z zastosowaniem imadła prowadzącego, gdyż pękają one w miejscu ich zamocowania pod wpływem wysokich nacisków podczas posuwu narzędzia.

Zamontować imadło prowadzące w sposób opisany w punkcie 2.2. Piłę szablą REMS wraz z imadłem prowadzącym przyłożyć do rury tak, by wrzeczono mocującą z przętkiem (1) znajdowało się pionowo. Dokręcić wrzeczono mocującą. Obejmując jednocześnie uchwyt silnika wcisnąć przełącznik (7 lub 10) lub uruchomić dźwignię z blokadą (11) i ciągnąć piłę szablą REMS w górę do momentu aż zostanie przepiłowana dana rura lub profil. Wcięcia przy pilowaniu, w szczególności w odniesieniu do dużych średnic (np. 4") można w ten sposób poprawić, że włączamy maszynę dopiero wówczas, gdy brzeszczot spoczywa na rurze. Zwrócić uwagę na to, aby przyma imadła prowadzącego była zawsze pozbawiona wiórów skrawania, gdyż obecność wiórów pogarsza jakość cięcia pod kątem prostym. Dla osiągnięcia optymalnej prędkości pilowania i dla ochrony brzeszczotu wybierać tylko **umiarkowany** nacisk przy posuwie. Silny nacisk posuwowy nie powoduje podwyższenia prędkości cięcia! Piła REMS Tiger ANC jest wyposażona w układ zabezpieczający ją przed przeciążeniem (8). Przy wystąpieniu wysokiego nacisku w czasie posuwu układ ten uruchamia się, przycisk guzikowy nieco wyskakuje i następuje zatrzymanie pracy piły szablastej REMS. Po upływie kilku sekund guzikowy przycisk układu zabezpieczającego przed przeciążeniem można wcisnąć ponownie, włączając pracę piły szablastej REMS.

3.2. Przebieg pracy przy cięciu z wolnej ręki

⚠ OSTRZEŻENIE

Podczas wykonywania prac w czasie których zastosowane narzędzie napotkać może ukryte przewody prądowe lub własny kabel sieciowy należy trzymać to elektronarzędzie jedynie, chwytając je za izolowane uchwyty ("A") (rys. 1). Dotknięcie przewodzącego napięcie przewodu może doprowadzić do napięcia także do samego metalowego narzędzia, co grozi porażeniem prądem elektrycznym.

W celu wykonania cięć po prostej lub cięć po linii krzywej wahlową płozę oporową (6) należy mocno docisnąć do materiału, by wahlowa płoza oporowa (6) ciągle przylegała do pilowanego materiału. Włączyć piłę szablą REMS. Stosować wyłącznie ostre i pozbawione wad brzeszczoty. Równomierny docisk w czasie posuwu zmniejsza ryzyko wypadku, chroniąc jednocześnie przed uszkodzeniami piły szablą REMS i sam brzeszczot. Przewód podłączeniowy powinien odchodzić od piły szablastej REMS zawsze do tyłu. Piłę szablą REMS

dociskać w dalszym ciągu mocno do piłowanego materiału. Jeżeli w czasie piłowania dojdzie do zakleszczenia brzeszczotu, należy wówczas wyłączyć piłę szablą REMS, rozszerzyć odpowiednim narzędziem szczelinę cięcia i wyciągnąć brzeszczot z materiału.

Przy piłowaniu wgłębnym w powierzchniach niezbyt twardych materiałów, np. drewna, tworzywa sztucznego, rur z tworzyw sztucznych lub lekkich materiałów budowlanych zanurzamy ostrożnie w daną powierzchnię pracujący brzeszczot (rys. 4). Stosować brzeszczot krótki. Wyłączoną piłę szablą REMS przyłożyć dolną krawędzią wahlowej płozy oporowej (6) i wierzchołkiem brzeszczotu do miejsca cięcia, włączyć piłę szablą REMS zagłębiając powoli pracujący brzeszczot w materiale. Stosować przede wszystkim piły szablaste REMS z bezstopniowym elektronicznym układem sterowania liczbą skoków. W przypadku materiałów twardych, np. metalu wykonać przed rozpoczęciem piłowania otwór o wielkości odpowiedniej do brzeszczotu.

3.3. Smary

Przy wykonywaniu normalnych prac cięcia nie stosować żadnych środków smarowych. Utrudniają one bowiem wyrzucanie wiórów ze szczeliny cięcia, skracając na skutek tego trwałość brzeszczotu.

Wyłącznie do cięcia rur ze stali nierdzewnej i twardych odlewów należy stosować do chłodzenia i smarowania środek REMS Spezial lub REMS Sanitol. Zaleca się stosować piłę REMS Tiger ANC SR i jeden z uniwersalnych brzeszczotów REMS 561003 ... 561006. By uzyskać cięcie piłą pod kątem prostym, należy bezwarunkowo stosować imadło prowadzące (Patrz punkt 2.2).

3.4. Zabezpieczenie przed głębokim rozładowaniem

Narzędzie REMS Akku-Cat ANC VE jest wyposażone w układ zabezpieczający akumulator przed jego głębokim rozładowaniem. Zabezpieczenie wyłącza zespół napędowy w razie konieczności naładowania akumulatora. W takim przypadku wyjąć akumulator i naładować przy użyciu ładowarki szybkoładowującej REMS.

4. Konserwacja

⚠ OSTRZEŻENIE

Przed rozpoczęciem konserwacji należy odłączyć prasę od zasilania, tj. wyjąć wtyczkę z sieci lub odłączyć akumulator!

4.1. Konserwacja

Piły szablaste REMS nie wymagają konserwacji. Przekładnia posiada smarowanie dożywotnie i dlatego nie wymaga smarowania. Mocowanie brzeszczotu utrzymywać w czystości. Usuwać wióry z obudowy mocowania brzeszczotu. Po każdym użyciu usuwać resztki wody/wilgoć z obudowy mocowania brzeszczotu. Mocowanie brzeszczotu i dźwignię mocującą brzeszczot (14) nasmarować lekko olejem maszynowym (tylko REMS Puma VE). Wymienić uszkodzoną śrubę zaciskową (9) (oprócz REMS Puma VE). Elementy z tworzyw sztucznych (np. obudowę, akumulatory) czyścić wyłącznie środkiem do czyszczenia maszyn REMS CleanM (nr art. 140119) lub łagodnym mydłem i wilgotną szmatką. Nie stosować środków czyszczących do użytku domowego. Zawierają one różnego rodzaju środki chemiczne, które mogą uszkodzić elementy z tworzyw sztucznych. Do czyszczenia nie używać pod żadnym pozorem benzyny, terpentyny, rozcieńczalników lub podobnych środków.

Uważać, by ciecze nie przedostały się do wnętrza piły szablastej REMS. Piły szablastej REMS nie wolno zanurzać w cieczach.

4.2. Przegląd/konserwacja

⚠ OSTRZEŻENIE

Przed przeglądem lub naprawą maszyny należy wyjąć wtyczkę przewodu zasilającego z gniazda sieciowego lub odłączyć akumulator! Czynności te może przeprowadzać tylko wykwalifikowany personel.

Piły szablaste REMS z silnikiem uniwersalnym posiadają szczotki węglowe. Szczotki ulegają zużyciu i dlatego co jakiś czas należy zlecać ich kontrolę, a w razie potrzeby wymianę wykwalifikowanemu specjalistycznemu personelowi lub autoryzowanemu serwisowi REMS.

5. Usterki

5.1. Usterka: Piła szablasta REMS zatrzymuje się podczas piłowania.

Przyczyna:

- Zbyt duży docisk posuwu.
- Stępiony brzeszczot (5).
- Nieodpowiedni brzeszczot (5).
- Zadziałało zabezpieczenie przeciążeniowe (8) (REMS Tiger ANC).
- Zużyte szczotki węglowe.

- Zbyt małe ciśnienie robocze (REMS Tiger ANC pneumatic).

- Zbyt mała ilość powietrza z kompresora (REMS Tiger ANC pneumatic).
- Wyczerpany akumulator (13) (REMS Akku-Cat ANC VE).

Środki zaradcze:

- Zmniejszyć docisk posuwu.
- Wymienić brzeszczot.
- Dobrać odpowiedni brzeszczot (patrz 2.4. i rys. 8).
- Odczekać kilka sekund, wcisnąć przycisk zabezpieczenia przeciążeniowego.
- Zlecić wymianę szczotek węglowych wykwalifikowanemu specjalistycznemu personelowi lub autoryzowanemu serwisowi REMS.
- Zwiększyć ciśnienie robocze. Dobrać kompresor w oparciu o Dane techniczne 1.6.
- Dobrać kompresor w oparciu o Dane techniczne 1.6.
- Naładować akumulator ładowarką szybkoładowującą Li-Ion/Ni-Cd lub wymienić akumulator.

5.2. Usterka: Brak kąta prostego podczas piłowania rur z użyciem imadła prowadzącego (2).

Przyczyna:

- Zbyt duży docisk posuwu.
- Nieodpowiedni brzeszczot (5).
- Stępiony brzeszczot (5).
- Zabrudzona pryzma imadła prowadzącego (2) (wióry!).

Środki zaradcze:

- Zmniejszyć docisk posuwu.
- Dobrać odpowiedni brzeszczot (patrz 2.4. i rys. 8).
- Wymienić brzeszczot.
- Wyczyścić pryzmę.

5.3. Usterka: Piła szablasta REMS nie startuje.

Przyczyna:

- Zadziałało zabezpieczenie przeciążeniowe (REMS Tiger ANC).
- Uszkodzony przewód podłączeniowy.

- Wyczerpany akumulator (13) (REMS Akku-Cat ANC VE).

- Uszkodzona piła szablasta REMS.

Środki zaradcze:

- Odczekać kilka sekund, wcisnąć przycisk zabezpieczenia przeciążeniowego.
- Zlecić wymianę przewodu zasilającego wykwalifikowanemu specjalistycznemu personelowi lub autoryzowanemu serwisowi REMS.
- Naładować akumulator ładowarką szybkoładowującą Li-Ion/Ni-Cd lub wymienić akumulator.
- Zlecić kontrolę/naprawę piły szablastej autoryzowanemu serwisowi REMS.

5.4. Usterka: Kołek centrujący ścina, brzeszczot (5) daje się zacisnąć w niedostatecznym stopniu (REMS Tiger i REMS Cat wszystkie modele).

Przyczyna:

- Zużyta śruba zaciskowa (9).
- Zużyty klucz z gniazdem sześciokątnym (patrz 2.5.).

Środki zaradcze:

- Wymienić śrubę zaciskową i/lub kołek centrujący.
- Wymienić klucz z gniazdem sześciokątnym.

6. Usuwanie odpadów

Pii szablasytych REMS po zakończoniu użytkowania nie wolno usuwać razem z odpadami domowymi. Należy je usunąć w prawidłowy sposób zgodnie z ustawowymi przepisami.

7. Gwarancja producenta

Okres gwarancji wynosi 12 miesięcy od momentu przekazania nowego produktu pierwotnemu użytkownikowi. Datę przekazania należy udowodnić przez nadesłanie oryginalnej dokumentacji nabycia, która musi zawierać datę zakupu i oznaczenie produktu. W okresie gwarancji będą usuwane bezpłatnie wszystkie zaistniałe błędy w funkcjonowaniu spowodowane się po udowodnieniu do błędów produkcyjnych lub materiałowych. Przez usuwanie wad okres gwarancji dla produktu nie będzie podlegał ani przedłużeniu, ani odnowieniu. Ze świadczonych gwarancyjnych wykluczone są szkody zaistniałe wskutek naturalnego zużycia, nieprawidłowego obchodzenia się lub nadużywania lub lekceważenia przepisów eksploatacji, nadmiernego obciążania, niezgodnego z przeznaczeniem zastosowania, własnej lub obcej ingerencji lub wskutek innych przyczyn nieznanych przez firmę REMS.

Świadczenia gwarancyjne mogą być dokonywane tylko przez autoryzowane przez firmę REMS warsztaty naprawcze. Reklamacje będą uznawane tylko, jeśli produkt zostanie dostarczony do autoryzowanych przez firmę REMS warsztatów naprawczych bez uprzedniej ingerencji i w stanie nierozzebranym. Wymieniane produkty i części przechodzą na własność firmy REMS.

Koszty przesyki docelowej i powrotnej ponosi użytkownik.

Ustawowe prawa użytkownika, a w szczególności jego roszczenia odnośnie świadczeń gwarancyjnych na wady względem sprzedawcy nie są ograniczone niniejszą gwarancją. Niniejsza gwarancja producenta ważna jest tylko dla nowych produktów, nabytych i eksploatowanych w Unii Europejskiej, Norwegii i Szwajcarii.

Dla niniejszej gwarancji obowiązuje prawo niemieckie z wyłączeniem Konwencji Narodów Zjednoczonych o umowach międzynarodowej sprzedaży towarów (CISG).

8. Wykaz części

Wykaz części patrz www.rems.de → Pobieranie → Spis części zamiennych.

Překlad originálu návodu k použití

Obr. 1–3

1	Upínací vřeteno s kolíkovou rukojetí	9	Svěrácí šroub
2	Vodící držák	10	Plynulý bezpečnostní spínač (akcelerační spínač)
3	Čep ložiskový	11	Páka se západkou
4	Upínka pilového listu	12	Nastavovací kolečko
5	Pilový list	13	Akumulátor
6	Sklopná opěra (REMS Puma VE plynule délkově nastavitelná)	14	Páka upínání pilového listu (jen REMS Puma VE)
7	Bezpečnostní spínač zapnuto/vypnuto	15	Držák pro šestihřanný kolíkový klíč
8	Ochrana proti přetížení (jen REMS Tiger ANC)	16	Svěrácí šrouby
		"A"	Izolované uchopovací plochy

Všeobecné bezpečnostní pokyny

⚠ VAROVÁNÍ

Přčtčte si všechny bezpečnostní pokyny a instrukce. Zanedbání dodržování bezpečnostních pokynů a instrukcí může být příčinou zásahu elektrickým proudem, požáru a/nebo těžkých poranění.

Všechny bezpečnostní pokyny a instrukce si uschovejte do budoucna.

Výraz „elektrické nářadí“ používaný v bezpečnostních pokynech se vztahuje na elektrické nářadí poháněné ze sítě (se síťovým kabelem) a na elektrické nářadí poháněné akumulátorem (bez síťového kabelu).

1) Bezpečnost na pracovišti

- Udržujte Vaše pracoviště čisté a dobře osvětlené. Nepořádek a neosvětlené pracoviště může mít za následek úraz.**
- Nepracujte s elektrickým nářadím v prostředí ohroženém explozí, ve kterém se nacházejí hořlavé kapaliny, plyny nebo prach. Elektrické nářadí produkuje jiskry, které mohou zapálit prach nebo páry.**
- Během používání elektrického nářadí zabraňte v přístupu dětem a ostatním osobám. Při vyrušení byste mohli ztratit kontrolu nad přístrojem.**

2) Elektrická bezpečnost

- Připojovací zástrčka elektrického nářadí musí odpovídat zásuvce. Zástrčka nesmí být žádným způsobem měněna. S uzemněným elektrickým nářadím nepoužívejte žádné zástrčkové adaptéry. Nezměněné zástrčky a vhodné zásuvky snižují riziko zásahu elektrickým proudem.**
- Vyvarujte se tělesného kontaktu s uzemněnými povrchy např. trubek, topení, sporáků a ledniček. Existuje zvýšené riziko zásahu elektrickým proudem, když je Vaše tělo uzemněné.**
- Chraňte elektrické nářadí před deštěm nebo vlhkem. Proniknutí vody do elektrického nářadí zvyšuje riziko zásahu elektrickým proudem.**
- Nepoužívejte kabel k účelům, pro které není určen, pro nošení a zavěšení elektrického nářadí nebo pro vytahování zástrčky ze zásuvky. Chraňte kabel před horkem, olejem, ostrými hranami nebo pohybujícími se částmi přístroje. Poškozené nebo zamotané kabely zvyšují riziko zásahu elektrickým proudem.**
- Pracujete-li s elektrickým nářadím venku, používejte pouze prodlužovací kabely, které jsou vhodné i pro práci v exteriéru. Použití prodlužovacího kabelu vhodného pro venkovní použití snižuje riziko zásahu elektrickým proudem.**
- Je-li provoz elektrického nářadí ve vlhkém prostředí nevyhnutelný, použijte proudový chránič. Použití proudového chrániče snižuje riziko zásahu elektrickým proudem.**

3) Bezpečnost osob

- Budte pozorní, dáváte pozor na to, co děláte a přístupu k práci s elektrickým nářadím s rozumem. Nepoužívejte elektrické nářadí, když jste unaveni nebo pod vlivem drog, alkoholu nebo léků. Moment nepozornosti při použití elektrického nářadí může mít za následek závažná poranění.**
- Noste osobní ochranné pomůcky a vždy ochranné brýle. Nošení osobních ochranných pomůcek jako jsou maska proti prachu, protiskluzová bezpečnostní obuv, ochranná helma a ochrana sluchu podle druhu a použití elektrického nářadí snižuje riziko poranění.**
- Zabraňte bezděčnému uvedení do provozu. Ujistěte se, že je elektrické nářadí vypnuté, dříve než ho připojíte na napájení elektrickým proudem a/nebo akumulátor, uchopíte ho nebo přenášíte. Prst na spínači při přenášení elektrického nářadí nebo zapnuté nářadí při zapojení do elektrické sítě, může být příčinou úrazu.**
- Odstraňte nastavovací nástroje nebo montážní klíče před zapnutím elektrického nářadí. Nástroj nebo klíč nacházející se v otáčející se části nářadí může způsobit poranění.**
- Vyvarujte se abnormálního držení těla. Snažte se o bezpečný postoj a neustále udržujte rovnováhu. Tak můžete mít nářadí v neočekávaných situacích lépe pod kontrolou.**
- Noste vhodné oblečení. Nenoste volné oblečení ani šperky. Chraňte vlasy, oblečení a rukavice před pohyblivými částmi. Volné oblečení, šperky nebo dlouhé vlasy mohou být zachyceny pohyblivými částmi.**
- Pokud mohou být namotována zařízení odsávající a zachytávající prach, je třeba tyto připojit a správně použít. Použití odsávání prachu může snížit nebezpečí ohrožení prachem.**

4) Používání elektrického nářadí a zacházení s ním

- Nepřetěžujte nářadí. Používejte pro práci elektrické nářadí k tomu určené. Vhodným elektrickým nářadím pracujete lépe a bezpečněji v uvedeném výkonostním rozsahu.**

- b) **Nepoužívejte elektrické nářadí, jehož zástrčka je vadná.** Elektrické nářadí, které není možné zapnout a vypnout, je nebezpečné a musí být opraveno.
- c) **Vytáhněte zástrčku ze zásuvky a/nebo odstraňte akumulátor dříve, než provedete nastavení nářadí, vyměníte součásti příslušenství nebo nářadí odložíte.** Tato preventivní opatření zabrání bezdělnému spuštění elektrického nářadí.
- d) **Nepoužívané elektrické nářadí uschovejte mimo dosah dětí. Nenechávejte nářadí používat osoby, které s ním nejsou obeznámeny nebo nečetly tyto pokyny.** Elektrické nářadí je nebezpečné, když je používáno nezkušenými osobami.
- e) **Starejte se o elektrické nářadí pečlivě. Přezkoušejte, zda pohyblivé části nářadí bezvadně fungují a nevážnou, zda části nejsou zlomené nebo poškozené tak, aby to negativně ovlivňovalo funkci elektrického nářadí. Poškozené části nechte před použitím nářadí. Příčinou mnoha úrazů je špatně udržované elektrické nářadí.**
- f) **Udržujte řezné nástroje ostré a čisté. Pečlivě ošetřované řezné nástroje s ostrými řeznými hranami méně vážnou a je snazší je vést.**
- g) **Používejte elektrické nářadí, příslušenství, vložné nástroje atd. podle těchto pokynů. Zohledněte přitom pracovní podmínky a prováděnou činnost. Používání elektrického nářadí k jiným než stanoveným účelům může způsobit nebezpečné situace.**
- 5) **Používání nářadí s akumulátorem a zacházení s ním**
- a) **Nabíjejte akumulátory jen v nabíječkách doporučených výrobcem. U nabíječky, která je vhodná jen pro určitý druh akumulátorů, existuje nebezpečí požáru, jestliže se používá s jinými akumulátory.**
- b) **Do elektrického nářadí používejte jen akumulátory k tomu určené. Použití jiných akumulátorů může mít za následek poranění a nebezpečí požáru.**
- c) **Nepoužívejte akumulátor chraňte před kancelářskými sponkami, mincemi, klíči, hřebíky, šrouby a jinými malými kovovými předměty, které by mohly způsobit přemostění kontaktů. Zkrat mezi kontakty akumulátoru může způsobit popálení nebo požár.**
- d) **Při špatném použití může z akumulátoru uniknout kapalina. Vyvarujte se kontaktu s ní. Při náhodném kontaktu se omyjte vodou. Když se kapalina dostane do očí, vyhledejte navíc lékařskou pomoc. Kapalina unikající z akumulátoru může způsobit podráždění kůže nebo popáleniny.**
- 6) **Servis**
- a) **Elektrické nářadí nechte opravovat jen kvalifikovaným odborným personálem a jen s originálními náhradními díly. Tím zajistíte, že bezpečnost přístroje zůstane zachována.**

Bezpečnostní pokyny pro šavlové pily REMS

VAROVÁNÍ

Přečtěte si všechny bezpečnostní pokyny a instrukce. Zanedbání dodržování bezpečnostních pokynů a instrukcí může být příčinou zásahu elektrickým proudem, požáru a/nebo těžkých poranění.

Všechny bezpečnostní pokyny a instrukce si uschovejte do budoucna.

- **Držte elektrické nářadí za izolované plochy rukojeti („A“), pokud provádíte práce, při kterých může nasazené elektrické nářadí zasáhnout ukrytá elektrická vedení nebo vlastní síťový kabel. Kontakt s vedením pod napětím může uvést pod napětí také kovové elektrické nářadí a vést k úrazu elektrickým proudem.**
- **Držte elektrické nářadí při práci pevně oběma rukama a postarejte se o pevnou polohu při práci. Elektrické nářadí je dvěma rukama vedeno jistěji a bezpečněji.**
- **Používejte osobní ochranné vybavení, např. ochranné brýle. Během řezání odletují všemi směry horké piliny. Držte ostatní osoby dále od pracovního místa.**
- **Dbejte na to, že při řezání může vzniknout zdraví ohrožující prach. Používejte eventuelně vhodné vysavače prachu, ochrannou dýchací masku a jednorázové oblečení. Dbejte národních předpisů.**
- **Použijte vhodné hledací přístroje, abyste vyhledali skrytá zásobovací vedení, nebo přivězte místní zásobovací společnost. Kontakt s elektrickými vedeními může vést k požáru nebo k úrazu elektrickým proudem. Poškození plynového vedení může vést k výbuchu. Vniknutí do vodovodního vedení způsobí věcné škody nebo může vést k úrazu elektrickým proudem.**
- **Dávejte při řezání vodovodního potrubí pozor na to, aby se nedostala žádná zbytková voda do motoru. Existuje nebezpečí úrazu elektrickým proudem.**
- **Upínejte materiál pevně. Nepodpírejte rukou nebo nohou opracovávaný materiál. Existuje nebezpečí zranění.**
- **Zajistěte polotovary (opracovávaný materiál). Upínacími přípravky nebo svérákem upevněný polotovar je držen bezpečněji než jen Vaší rukou.**
- **Nedotýkejte se žádných předmětů nebo země běžící pilou. Existuje nebezpečí zpětného rázu.**
- **Držte ruce pryč od prostoru řezání. Nesahejte pod polotovar. Při kontaktu s pilovým listem existuje nebezpečí zranění.**
- **Snadno zápalné látky musí být umístěny mimo dosah horkých pilin. Hrozí nebezpečí požáru!**
- **Dbejte na to, aby sklopná opěra (6) během řezání vždy doléhala na obrobek. Pilový list se může zaháknout a vést ke ztrátě kontroly nad elektrickým nářadím.**
- **Vypněte po ukončení pracovního postupu elektrické nářadí a vytáhněte pilový list z řezu teprve tehdy, jakmile bude tento v nečinnosti. Tak zabráníte zpětnému rázu a můžete elektrické nářadí bezpečně odložit.**
- **Používejte jen nepoškozené, bezvadné pilové listy. Zohnuté nebo neostré pilové listy se mohou zlomit nebo způsobit zpětný náraz.**
- **Nebrzděte pilový list po vypnutí stranovým protitlakem. Pilový list se může poškodit, zlomit nebo způsobit zpětný náraz.**

- **Než elektrické nářadí odložíte, počkejte, až bude v nečinnosti. Nasazené nářadí se může zaháknout a vést ke ztrátě kontroly nad elektrickým nářadím.**
- **Vytáhněte zástrčku ze zásuvky popř. sejměte akumulátor před montáží/demontáží pilového listu. Existuje nebezpečí zranění.**
- **Vytáhněte zástrčku ze zásuvky popř. sejměte akumulátor před tím, než přestavíte opěru. Existuje nebezpečí zranění.**
- **Děti a osoby, které na základě svých fyzických, smyslových či duševních schopností nebo své nezkušenosti či nevědomosti nejsou s to toto elektrické nářadí bezpečně obsluhovat, ho nesmějí používat bez dozoru nebo pokynů odpovědné osoby. V opačném případě vzniká nebezpečí chybné obsluhy a zranění.**
- **Přenechávejte elektrické nářadí pouze poučeným osobám. Mladiství smějí s elektrickým nářadím pracovat pouze v případě, pokud jsou starší 16 let, je to potřebné k dosažení jejich výcvikového cíle nebo se tak děje pod dohledem odborníka.**
- **Pravidelně kontrolujte, zda není poškozené přívodní vedení elektrického stroje a prodlužovací kabely. V případě poškození je nechte vyměnit kvalifikovaným odborníkem nebo některou z autorizovaných smluvních servisních dílen REMS.**
- **Používejte pouze schválené a příslušně označené prodlužovací kabely s dostatečným průřezem vedení minimálně se schváleným druhem ochrany podle bodu 1.5. Elektrické parametry. Používejte prodlužovací kabely do délky 10 m s průřezem vedení 1,5 mm², od 10 do 30 m s průřezem vedení 2,5 mm².**

Vysvětlení symbolů

VAROVÁNÍ

Nebezpečí se středním stupněm rizika, které může při nerespektování mít za následek smrt nebo těžká zranění (nevratná).

UPOZORNĚNÍ

Nebezpečí s nízkým stupněm rizika, které by při nerespektování mohlo mít za následek lehká zranění (vratná).

OZNÁMENÍ

Věcné škody, žádné bezpečnostní upozornění! Žádné nebezpečí zranění.



Před použitím čtěte návod k použití



Použijte ochranu očí



Použijte ochrannou dýchací masku



Použijte ochranu sluchu



Elektrický přístroj odpovídá třídě ochrany II



Ekologická likvidace



Značka shody CE



Sílu přenášejí vodící držák



90°



ocelové trubky



kov



nerezavějící ocel



palety



dřevo



dřevo s hřebíky



zelené syrové dřevo



porobeton



sádrokartonové desky



pemza, cihly



li ina



zvlněné



střídaně rozvedené



přímé



granulát

1. Technická data

Použití odpovídající určení

VAROVÁNÍ

REMS šavlové pily jsou s vhodnými pilovými listy určeny k řezání různých materiálů, např. ocelových trubek, nerezových ocelových trubek, litinových trubek, jiných kovových profilů, dřeva, dřeva s hřebíky, palet, stavebních materiálů, plastů, a také k poměrnému řezání v měkkých materiálech.

Jiná použití neodpovídají určení a jsou tudíž nepřipustná.

1.1. Obsah dodávky

REMS Tiger ANC/VE/SR/pneumatic: pohonný stroj, šestihřanný klíč, vodící držák do 2", 2 REMS speciální pilové listy do 2"/140-3,2, kufr z ocelového plechu, návod k použití

REMS Puma VE: pohonný stroj, šestihřanný klíč, 1 REMS pilový list 210-1,8/2,5, kufr z ocelového plechu, návod k použití

REMS Cat ANC VE: pohonný stroj, šestihřanný klíč, 1 REMS univerzální pilový list 150-1,8/2,5, kufr z ocelového plechu, návod k použití

REMS Akku-Cat ANC VE: pohonný stroj, akumulátor, rychlonabíječka, šestihřanný klíč, 1 REMS univerzální pilový list 150-1,8/2,5, kufr, návod k použití

1.2. Čísla položek

REMS Tiger ANC pohonná jednotka	560000
REMS Tiger ANC VE pohonná jednotka	560008
REMS Tiger ANC SR pohonná jednotka	560001
REMS Tiger ANC pneumatic pohonná jednotka	560002
REMS Puma VE pohonná jednotka	560003
REMS Cat ANC VE pohonná jednotka	560004
REMS Akku-Cat ANC VE pohonná jednotka Li-Ion	560009
Akumulátor Li-Ion 18 V, 2,6 Ah	565215
Akumulátor Li-Ion 18 V, 3,5 Ah	565218
Rychlonabíječka Li-Ion/Ni-Cd	571560
Vodicí držák 1/16" – 2"	563000
Vodicí držák 2 1/2" – 4"	563100
Vodicí držák 5" – 6"	563200
Dvojitý držák	543100
Ochranná krytka vodicího držáku, k upínání tenkostěnných materiálů	563008
Kufr z ocelového plechu	566051
REMS CleanM	140119

1.3. Pracovní rozsah

Pravouhíle řezání s REMS Tiger ANC/VE/SR/pneumatic:

S vodicím držákem 563000 a
REMS speciálním pilovým listem 561001, 561007
trubky (také opláštěvané plastem) 1/16" – 2"

S vodicím držákem 563100 a
REMS speciálním pilovým listem 561002
trubky (také opláštěvané plastem) 2 1/2" – 4"

S vodicím držákem 563200 a
REMS speciálním pilovým listem 561008
trubky (také opláštěvané plastem) 5" – 6"

REMS Tiger ANC SR s vodicím držákem
a REMS univerzálním pilovým listem 561005, 561003
nerozavějící ocelové trubky 1/16" – 2" popř. 2 1/2" – 4"

Ručně vedené řezání se všemi pilovými listy REMS

REMS univerzální pilové listy a REMS pilové listy
Ocelové trubky a jiné kovové profily, $\varnothing \leq 6"$, ≤ 250 mm
Dřevo, dřevo s hřebíky, palety, stavební hmoty, plasty ≤ 250 mm

1.4. Frekvence zdvihů (chodu naprázdno)

REMS Tiger ANC	2400 min ⁻¹
REMS Tiger ANC VE (plynule regulovatelná)	0 ... 2400 min ⁻¹
REMS Tiger ANC SR (plynule regulovatelná)	700 ... 2200 min ⁻¹
REMS Tiger ANC 48 V	1300 min ⁻¹
REMS Tiger ANC pneumatic (plynule regulovatelná)	0 ... 1700 min ⁻¹
REMS Puma VE (plynule regulovatelná)	0 ... 2800 min ⁻¹
REMS Cat ANC VE (plynule regulovatelná)	0 ... 2400 min ⁻¹
REMS Akku-Cat ANC VE (plynule regulovatelná)	0 ... 1800 min ⁻¹

1.5. Elektrické údaje

REMS Tiger ANC/VE,	230 V; 50–60 Hz; 1050 W; 5 A nebo
REMS Cat ANC VE	110 V; 50–60 Hz; 1050 W; 10 A nebo
	48 V; 750 W; 16,5 A
	odrušené
Třída ochrany	II, ochranná izolace
REMS Tiger ANC SR	230 V; 50–60 Hz; 1400 W; 6,4 A nebo
	110 V; 50–60 Hz; 1400 W; 12,8 A
	odrušené
Třída ochrany	II, ochranná izolace
REMS Puma VE	230 V; 50–60 Hz; 1300 W; 6 A
	odrušené
Třída ochrany	II, ochranná izolace
REMS Akku-Cat ANC VE	18 V=; 30 A
Rychlonabíječka	Input 230 V~; 50–60 Hz; 65 W
Li-Ion/Ni-Cd	Output 10,8–18 V=

1.6. Připojení stlačeného vzduchu REMS Tiger ANC pneumatic

Požadovaný provozní tlak	0,6 MPa, 6 bar (85 psi)
Spotřeba vzduchu při chodu naprázdno	1,6 m ³ /min (56 cf/min)
Spotřeba vzduchu při plném zatížení	1,3 m ³ /min (46 cf/min)
Světlost hadice	12–13 mm (1/2")
Nastavení olejníčky	6–7 kapek/min

1.7. Rozměry

REMS Tiger ANC	455×80× 90 mm	(17,9"×3,2"×3,5")
REMS Tiger ANC VE	435×80×135 mm	(17,1"×3,2"×5,3")
REMS Tiger ANC SR	490×80× 90 mm	(19,3"×3,2"×3,5")

REMS Tiger ANC pneumatic	445×80× 90 mm	(17,5"×3,2"×3,5")
REMS Puma VE	475×90×152 mm	(18,7"×3,5"×6,0")
REMS Cat ANC VE	435×80×135 mm	(17,1"×3,2"×5,3")
REMS Akku-Cat ANC VE	435×90×190 mm	(17,1"×3,5"×7,5")

1.8. Hmotnosti

REMS Tiger ANC	3,0 kg (6,6 lb)
REMS Tiger ANC VE	3,0 kg (6,6 lb)
REMS Tiger ANC SR	3,1 kg (6,8 lb)
REMS Tiger ANC pneumatic	3,8 kg (8,4 lb)
REMS Puma VE	3,8 kg (8,4 lb)
REMS Cat ANC VE	3,0 kg (6,6 lb)
REMS Akku-Cat ANC VE (s akumulátor)	3,5 kg (7,7 lb)
REMS akumulátor Li-Ion 18 V, 2,6 Ah	0,6 kg (2,2 lb)
REMS akumulátor Li-Ion 18 V, 3,5 Ah	0,6 kg (2,2 lb)
Vodicí držák 1/16" – 2"	1,0 kg (2,2 lb)
Vodicí držák 2 1/2" – 4"	1,7 kg (3,7 lb)
Vodicí držák 5" – 6"	2,7 kg (6,0 lb)

1.9. Informace o hluku

Hodnota úrovně akustického tlaku	
REMS Tiger/Cat	96 dB(A)
REMS Puma	87 dB(A)

Hodnota úrovně akustického výkonu	
REMS Tiger/Cat	107 dB(A)
REMS Puma	98 dB(A)
Kolisavost K = 3 dB	

1.10. Vibrace

Hmotnostní efektivní hodnota zrychlení:

všechny šavlové pily REMS		
řezání předepjatých desek	18,3 m/s ²	K = 3,3 m/s ²
řezání dřevěných trámů	28,3 m/s ²	K = 2,4 m/s ²

Udávaná hodnota emisní hodnota kmitání byla změřena na základě normovaných zkušebních postupů a může být použita pro porovnání s jiným přístrojem. Udávaná hodnota emisní hodnoty kmitání může být aké použít k úvodnímu odhadu přerušení chodu.

⚠ UPOZORNĚNÍ

Emisní hodnota kmitání se může během skutečného použití přístroje od jmenovitých hodnot odlišovat, a to v závislosti na druhu a způsobu, jakým bude přístroj používán. V závislosti na skutečných podmínkách použití (přerušovaný chod) může být žádoucí, stanovit pro ochranu obsluhy bezpečnostní opatření.

2. Uvedení do provozu

2.1. Připojení k el. síti

Věnujte pozornost síťovému napětí! Před připojením REMS šavlové pily, příp. rychlonabíječky, se přesvědčte, zda napětí uvedené na výkonovém štítku odpovídá napětí sítě. Na staveništích, ve vlhkém prostředí, ve vnitřních i vnějších prostorech nebo u srovnatelných typů instalace provozujte elektrické nářadí pouze prostřednictvím proudového chrániče (ochranný spínač FI), který přeruší proud energie, jakmile svodový proud do země překročí 30 mA za 200 ms. Pokud použijete prodlužovací vedení, je nutné zvolit odpovídající průřez vedení podle používaného elektrického nářadí. Prodlužovací kabel musí být schválený pro druh ochrany podle bodu 1.5. Elektrické hodnoty.

Akumulátory

⚠ OZNÁMENÍ

Před použitím v šavlové pile REMS Akku-Cat ANC VE nabijte akumulátor! Vložte akumulátor (13) kolmo do pily REMS Akku-Cat ANC VE, příp. do rychlonabíječky, až slyšitelně zaklapne. Šikmé zavedení poškodí kontakty a může vést ke zkratu, přičemž dojde k poškození akumulátoru.

Hluboké vybití podpětím

Napětí se nesmí u akumulátorů Li-Ion dostat pod hodnotu minimálního napětí, jinak může dojít „hlubokým vybitím“ k poškození akumulátoru. Články REMS akumulátoru Li-Ion jsou při dodání přednabity na ca. 40 %. Proto musí být akumulátory Li-Ion před použitím nabity a pravidelně dobíjeny. Pokud bude tento předpis výrobce článků nerespektován, může být akumulátor Li-Ion díky hlubokému vybití poškozen.

Hluboké vybití skladováním

Pokud bude relativně málo nabitý akumulátor Li-Ion skladován, může se při delším skladování díky samovybití hluboce vybit a tím poškodit. Akumulátory Li-Ion musí být proto před skladováním nabity a nejpozději každých šest měsíců dobity a před opětovným zatížením bezpodmínečně ještě jednou nabity.

⚠ OZNÁMENÍ

Před použitím akumulátor nabijte. Akumulátory Li-Ion pro zamezení hlubokého vybití pravidelně dobíjejte. Při hlubokém vybití dojde k poškození akumulátoru.

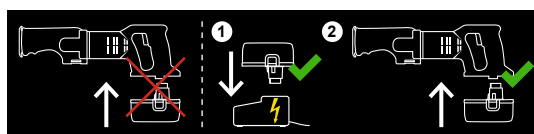

Pro nabíjení používejte pouze rychlonabíječku REMS. Nové a delší dobu nepoužívané akumulátory Li-Ion dosáhnou teprve po více nabíjeních plnou kapacitu.

Rychlonabíječka Li-Ion/Ni-Cd (č. výr. 571560)

Když je síťová zástrčka zasunutá, trvale svítí levá zelená kontrolka. Je-li akumulátor zasunutý do rychlonabíječky REMS, zelená kontrolka bliká, když se akumulátor nabíjí. Svítí-li zelená kontrolka trvale, je akumulátor nabíjen. Když bliká červená kontrolka, je akumulátor pokazený. Svítí-li kontrolka stále červeně, pohybuje se teplota rychlonabíječky a/nebo akumulátoru mimo přípustný pracovní rozsah od 0°C do +45°C (32°F – +113°F).

OZNÁMENÍ

REMS rychlonabíječky nejsou určeny k venkovnímu použití.

2.2. Řezání s vodícím držákem (2) (pravoúhlé řezání)

VAROVÁNÍ

Před montáží/demontáží vodícího držáku vytáhněte zástrčku ze zásuvky resp. vyjměte akumulátor!

Ložiskový čep (3) vodícího držáku (2) zasuňte ze strany do REMS šavlové pile tak, aby se omezovací čep vodícího držáku pohyboval v podélné drážce skříňe převodů REMS šavlové pile.

OZNÁMENÍ

K dosažení **pravoúhlých** řezů je bezpodmínečně nutné použití vodícího držáku, protože přesné pravoúhlé nasazení popř. vedení REMS šavlové pile není při ručním vedení možné.

2.3. Ručně vedené řezání

REMS šavlová pila je použita bez vodícího držáku (2). Musí být během řezání silně tlačena proti materiálu, aby opěra (6) stále přiléhala na řezaný materiál. Řezaný materiál je nutno zajistit proti odhození.

2.4. Volby vhodného pilového listu

Používejte ke všem šavlovým pilám REMS ve vlastním zájmu pouze kvalitní pilové listy REMS, jinak zanikne nárok na záruku!

REMS speciální pilové listy 2"/140-2,5 popř. 2"/140-3,2, 4"/200-3,2 a 6"/260-3,2 (obr. 8) pro všechny modely REMS Tiger

Speciálně vyvinuty pro REMS Tiger. Bezpodmínečně nutné k pravoúhlému řezání a k rychlé demontáži ocelových trubek s silu přenášejícím vodícím držákem. Tento způsobí mnohonásobný posuvový tlak díky 5-násobnému, silu přenášejícímu pákovému účinku. REMS speciální pilový list s oboustranným úchytem s obzvláště širokou upínací plochou pro přesnou polohu, extra silný, odolný v krutu a ohybu pro vysokou stabilitu. Hrubé, zvlněné ozubení pro rychlý řez. Mnohonásobně vyšší životnost ostří. Normální pilové listy s jednostranným úchytem jsou k pravoúhlému řezání s vodícím držákem nepoužitelné, protože se díky vysokému posuvovému tlaku na místě upnutí zlomí.

REMS univerzální pilové listy 100/150/200/300 (obr. 8) pro všechny modely REMS Tiger, REMS Cat

Pro řezání volně z ruky a pro řezání se silu přenášejícím vodícím držákem. Jen 1 REMS univerzální pilový list pro všechny práce řezání namísto množství různých pilových listů. Houževnaté pružný materiál, vysoce flexibilní, také k řezání při stěnách. Oboustranný úchyt s obzvláště širokou upínací plochou pro přesnou polohu, pro vysokou stabilitu. Střídaté rozvedení zubů (Combo-ozubení), v oblasti zubů obzvláště vysoce kalené. Díky tomu vynikající výkon řezání a obzvláště vysoká životnost ostří. Také pro těžko obrobitelné materiály, např. nerezavějící oceli, tvrdé litinové trubky apod. a k řezání dřeva s hřebíky, palet. Normální pilové listy s jednostranným úchytem jsou k pravoúhlému řezání s vodícím držákem nepoužitelné, protože se díky vysokému posuvovému tlaku na místě upnutí zlomí.

REMS pilové listy pro všechny šavlové pily REMS

Pro speciální práce řezání kovů, dřeva, stavebních hmot a plastů jsou k dispozici mnohé pilové listy REMS rozdílného tvaru, délky a rozteče zubů s v obchodě obvyklým (jednostranným) úchytem: viz Tabulka pilových listů obr. 8.

2.5. Montáž pilového listu

VAROVÁNÍ

Před montáží/demontáží pilového listu vytáhněte zástrčku ze zásuvky resp. vyjměte akumulátor!

Všechny modely REMS Tiger, REMS Cat (obr. 2 a obr. 3)

Pro montáž REMS pilového listu pilu **nestavějte na průchodku s ochranou proti zlomení** přívodního vedení, jinak dojde k jeho poškození! Povolte svěrací šroub (9) upínky pilového listu (4), až může být pilový list zaveden přes středící kolík. REMS speciální pilový list a REMS univerzální pilový list leží mezi oběma rameny upínky pilového listu ve tvaru U (obr. 2). REMS pilové listy s běžně prodávaným (jednostranným) úchytem musí doléhat na dno výřezu v pří lačného prvku pilového listu (obr. 3). Utáhněte **pevně** upínku pilového listu svěracím šroubem (9), jinak dojde k poškození nebo ustržení středícího kolíku. Středící kolík nemá za úkol držet pilový list. To se děje výhradně díky sevření svěracím šroubem (9). Nemůže-li už být svěrací šroub (9) pevně utážen, protože je jeho vnitřní šestihran nebo šestihřanný klíč opotřeben, dojde ke stříhnutí středícího kolíku. Proto obnovte včas opotřebený svěrací šroub (9) a šestihřanný klíč.

REMS Puma VE (Fig. 5.)

Pro montáž REMS pilového listu pilu **nestavějte na průchodku s ochranou proti zlomení** přívodního vedení, jinak dojde k jeho poškození! Páku upínání

pilového listu (14) rukou odklopte směrem vzhůru a podržte. Pilový list (5) zaveďte ozubením dolů nebo otočený o 180° směřující nahoru. Uvolněte páku upínání pilového listu (14), tato je ovládaná pružinou a upne pilový list samočinně. Pilový list (5) přezkoušejte na pevné uložení. Nahoru otočený pilový list umožňuje řezu pilou blízko nějaké plochy (obr. 7.).

2.6. Nastavení délkově nastavitelné opěry, jen REMS Puma VE (obr. 6.)

VAROVÁNÍ

Před nastavením podélné nastavitelné, sklopné opěry (6) vytáhněte síťovou zástrčku ze zásuvky, příp. vyjměte akumulátor!

Sestihřanný klíč sejměte z držáku (15) a povolte oba svěrací šrouby (16). Sklopnou opěru (6) lze plynule nastavovat v podélném směru o 40 mm. Nastavte požadovanou polohu, pevně dotáhněte svěrací šrouby (16), šestihřanný klíč nasaďte do držáku (15). Díky této možnosti nastavení opěry mohou být dílčími způsobem otupené pilové listy lépe využity a může být zabráněno nárazu špičky pilového listu do stěny/vnitřní stěny trubky (zohledněte zdvih pilového listu).

3. Provoz



Použijte ochranu očí



Použijte ochrannou dýchací masku



Použijte ochranu sluchu

VAROVÁNÍ

Při pracích, při kterých může vzniknout zdraví ohrožující prach, je třeba používat vhodné vysavače prachu, ochrannou dýchací masku a jednorázové oblečení. Dbejte národních předpisů.

REMS Tiger ANC: Zapnutí/vypnutí bezpečnostním spínačem zapnuto/vypnuto (7).

REMS šavlové pily „VE“: Plynulé elektronické řízení počtu zdvihů prostřednictvím proměnného tlaku na plynulý bezpečnostní spínač (akcelerační spínač) (10).

REMS Tiger ANC SR: Plynulá elektronická regulace počtu zdvihů. Předvolba požadovaného počtu zdvihů na nastavovacím kolečku (12). Zapnutí/vypnutí bezpečnostním spínačem zapnuto/vypnuto (7).

REMS Tiger ANC pneumatic: K překonání blokování zapnutí nejprve stiskněte západku na páce (11) a poté páku. Frekvence zdvihů se ovládá stiskem páky se západkou (11).

3.1. Pracovní postup při řezání s vodícím držákem

VAROVÁNÍ

Držte REMS šavlovou pilu pouze za izolované plochy rukojeti („A“) (obr. 1), ne za vodící držák (2), pokud provádíte práce, při kterých může nasazené nářadí zasáhnout ukrytá elektrická vedení nebo vlastní přívodní kabel. Kontakt s vedením pod napětím může uvést pod napětí také kovové díly elektrického nářadí popř. vodící držák a vést k úrazu elektrickým proudem.

OZNÁMENÍ

Používejte pouze speciální pilové listy REMS nebo univerzální pilové listy REMS (viz 2.4.). Normální pilové listy s jednostrannou upínkou jsou k pravoúhlému řezání s vodícím držákem nepoužitelné, protože díky vysokému posuvovému tlaku v místě upnutí prasknou.

Vodící držák namontujte jak uvedeno v bodě 2.2.. Přiložte REMS šavlovou pilu vodícím držákem na trubku tak, aby upínací vřeten s rukojetí (1) stálo kolmo. Utáhněte upínací vřeten. Obejměte rukojeť motoru, příp. stiskněte páku se západkou (11), současně stiskněte spínač (7, příp. 10) a táhněte REMS šavlovou pilu nahoru, až projíždíte trubku, příp. profil. Nařiznutí může být zlepšeno, obzvláště při velkých průměrech (např. 4“) tím, že bude stroj zapnut teprve tehdy, pokud pilový list již na trubce leží. Dbejte na to, aby prisma vodícího držáku bylo stále udržováno bez třisek, jinak bude ovlivněn pravoúhlý řez. K dosažení optimální rychlosti řezání a k šetření pilového listu zvolte jen **mírný** posuvový tlak. Silnější posuvový tlak nezvyšuje rychlost pily! REMS Tiger ANC je vybaven ochranou proti přetížení (8). Při příliš velkém posuvovém tlaku se tato spustí, tlačítko vyskočí mírně ven a REMS šavlová pila zůstane stát. Po několika sekundách může být ochrana proti přetížení znovu stlačena a REMS šavlová pila může být znovu zapnuta.

3.2. Pracovní postup při řezání volně z ruky

VAROVÁNÍ

Držte REMS šavlovou pilu pouze za izolované plochy rukojeti („A“) (obr. 1), pokud provádíte práce, při kterých může nasazené nářadí zasáhnout ukrytá elektrická vedení nebo vlastní přívodní kabel. Kontakt s vedením pod napětím může uvést pod napětí také kovové díly elektrického nářadí popř. vodící držák a vést k úrazu elektrickým proudem.

V případě přímých nebo křivkových řezů silně přitlačte sklopnou opěru (6) na materiál, aby sklopná opěra (6) neustále doléhala na řezaný materiál. Zapněte REMS šavlovou pilu. Používejte pouze ostré a spolehlivé pilové listy. Rovnoměrný posuvový tlak snižuje nebezpečí úrazu a chrání REMS šavlovou pilu i pilový list. Připojovací vedení veďte od REMS šavlové pily směrem dozadu. Během řezání silně přitlačujte REMS šavlovou pilu k řezanému materiálu. Pokud se během řezání vzpřímí pilový list, vypněte REMS šavlovou pilu, vhodným nástrojem rozevřete řezací spáru a vytáhněte pilový list.

Při ponorném řezání měkkých materiálů, např. dřeva, plastu, plastových trubek nebo lehkých stavebních materiálů, můžete za chodu opatrně ponořit pilový list do plochy (obr. 4). Používejte krátký pilový list. Vypnutou REMS šavlovou pilu přiložte spodní hranou sklopné opěry (6) a špičkou pilového listu na řezané místo, zapnete REMS šavlovou pilu a pomalu ponoříte pilový list do materiálu. Používejte zejména REMS šavlové pily s plynulou elektronickou regulací frekvence zdvihů. V tvrdších materiálech, např. kovu, před zahájením řezání vyvrtejte pro pilový list dostatečně velký otvor.

3.3. Mazací prostředky

Pro normální práce řezání nepoužívejte žádné mazací prostředky. Tyto zabraňují vyhadování třísek z řezné spáry a zkracují tím dobu trvanlivosti pilového listu.

Výhradně při řezání trubek z nerezavějící oceli a tvrdé litiny je třeba chladit a mazat REMS Spezialem nebo REMS Sanitolem. Je doporučeno, použít REMS Tiger ANC SR a jeden z univerzálních pilových listů REMS 561003 ... 561006. K pravouhému řezání je bezpodmínečně nutný vodící držák (viz 2.2.).

3.4. Ochrana před hlubokým vybitím

REMS Akku-Cat ANC VE je vybaven ochranou před hlubokým vybitím akumulátoru. Tato vypne pohonný stroj, jakmile bude muset být akumulátor znovu nabit. V takovém případě vyjměte akumulátor a nabijte jej rychlonabíječkou REMS.

4. Údržba

VAROVÁNÍ

Před prováděním údržby vytáhněte vidlici ze zásuvky, příp. sejměte akumulátor!

4.1. Údržba

REMS šavlové pily jsou bezúdržbové. Převodovka je naplněna celoživotní náplní, a proto nemusí být mazána. Upínání pilového listu udržujte v čistotě. Odstraňte piliny z krytu upínání pilového listu. Po každém použití odstraňte z krytu upínání pilového listu zbytky vody a vlhkost. Strojním olejem lehce namažte upínání pilového listu a upínací páku pilového listu (14) (pouze REMS Puma VE). Vyměňte vadný upínací šroub (9) (kromě REMS Puma VE). Plastové části (např. kryty, akumulátory) čistěte pouze čističem strojů REMS CleanM (obj. č. 140119) nebo jemným mýdlem a vlhkým hadrem. Nepoužívejte čisticí prostředky pro domácnost. Ty obsahují mnoho chemikálií, které by mohly plastové části poškodit. K čištění v žádném případě nepoužívejte benzín, terpentýnový olej, ředidla nebo podobné výrobky.

Dbejte na to, aby kapaliny nikdy nevnikly dovnitř REMS šavlové pily. Nikdy neponořujte REMS šavlovou pilu do kapaliny.

4.2. Inspekce/Údržba

VAROVÁNÍ

Před údržbou a opravami vytáhněte vidlici ze zásuvky příp. sejměte akumulátor! Tyto práce mohou provádět pouze kvalifikovaní odborníci.

REMS šavlové pily s univerzálním motorem mají uhlíkové kartáče. Tyto se opotřebovávají, proto musí být čas od času přezkoušeny, příp. nahrazeny autorizovanou smluvní servisní dílnou REMS.

5. Poruchy

5.1. Porucha: REMS šavlová pila zůstane během řezání stát.

Příčina:

- Příliš velký posuvový tlak.
- Tupý pilový list (5).
- Nevhodný pilový list (5).
- Došlo k aktivaci ochrany proti přetížení (8) (REMS Tiger ANC).
- Opotřebované uhlíkové kartáče.
- Nízký provozní tlak (REMS Tiger ANC pneumatic).
- Malé dodávané množství vzduchu z kompresoru (REMS Tiger ANC pneumatic).
- Akumulátor (13) je vybitý (REMS Akku-Cat ANC VE).

5.2. Porucha: Při řezání trubek pomocí vodícího držáku nelze dosáhnout kolmého řezu (2).

Příčina:

- Příliš velký posuvový tlak.
- Nevhodný pilový list (5).
- Tupý pilový list (5).
- Hranol vodícího držáku (2) je znečištěný (piliny!).

5.3. Porucha: Nelze spustit REMS šavlovou pilu.

Příčina:

- Došlo k aktivaci ochrany proti přetížení (REMS Tiger ANC).
- Vadné připojovací vedení.
- Akumulátor (13) je vybitý (REMS Akku-Cat ANC VE).
- REMS šavlová pila je vadná.

5.4. Porucha: Středící kolík je přestřížený, pilový list (5) lze upnout jen nedostatečným způsobem (REMS Tiger a všechny modely REMS Cat).

Příčina:

- Upínací šroub (9) je opotřebovaný.
- Šestihranný čepový klíč je opotřebovaný (viz 2.5.).

Náprava:

- Snižte posuvový tlak.
- Vyměňte pilový list.
- Zvolte vhodný pilový list (viz 2.4. a obr. 8).
- Počkejte několik sekund, pak stiskněte tlačítko ochrany proti přetížení.
- Nechte vyměnit uhlíkové kartáče odborným personálem nebo autorizovanou smluvní servisní dílnou REMS.
- Zvyšte provozní tlak. Zvolte kompresor podle Technických údajů 1.6.
- Zvolte kompresor podle Technických údajů 1.6.
- Nabijte akumulátor rychlonabíječkou Li-Ion/Ni-Cd nebo vyměňte akumulátor.

Náprava:

- Snižte posuvový tlak.
- Zvolte vhodný pilový list (viz 2.4. a obr. 8).
- Vyměňte pilový list.
- Vyčistěte hranol.

Náprava:

- Počkejte několik sekund, pak stiskněte tlačítko ochrany proti přetížení.
- Nechte vyměnit připojovací vedení odborným personálem nebo autorizovanou smluvní servisní dílnou REMS.
- Nabijte akumulátor rychlonabíječkou Li-Ion/Ni-Cd nebo vyměňte akumulátor.
- Nechte REMS šavlovou pilu zkontrolovat/opravit autorizovanou smluvní servisní dílnou REMS.

Náprava:

- Vyměňte upínací šroub anebo středící kolík.
- Vyměňte šestihranný čepový klíč.

6. Likvidace

REMS šavlové pily nesmí být po skončení životnosti likvidovány s domovním odpadem. Musí být řádně zlikvidovány podle zákonných předpisů.

7. Záruka výrobce

Záruční doba činí 12 měsíců od předání nového výrobku prvnímu spotřebiteli. Datum předání je třeba prokázat zasláním originálních dokladů o koupi, jež musí obsahovat datum koupě a označení výrobku. Všechny funkční vady, které se vyskytnou během doby záruky a u nichž bude prokázáno, že vznikly výrobní chybou nebo vadou materiálu, budou bezplatně odstraněny. Odstraňováním závady se záruční doba neprodlužuje ani neobnovuje. Chyby, způsobené přirozeným opotřebováním, nepřiměřeným zacházením nebo špatným užitím, nerespektováním nebo porušením provozních předpisů, nevhodnými provozními prostředky, přetížením, použitím k jinému účelu, než pro jaký je výrobek určen, vlastními nebo cizími zásahy nebo z jiných důvodů, za něž REMS neručí, jsou ze záruky vyloučeny.

Záruční opravy smí být prováděny pouze k tomu autorizovanými smluvními servisními dílnami REMS. Reklamace budou uznány jen tehdy, pokud bude

výrobek bez předchozích zásahů a v nerozebraném stavu předán autorizované smluvní servisní dílně REMS. Nahrazené výrobky a díly přechází do vlastnictví firmy REMS.

Náklady na dopravu do servisu a z něj hradí spotřebitel.

Zákonná práva spotřebitele, obzvláště jeho nároky na záruku při chybách vůči prodejci, zůstávají touto zárukou nedotčena. Tato záruka výrobce platí pouze pro nové výrobky, které budou zakoupeny v Evropské unii, v Norsku nebo ve Švýcarsku a tam používány.

Pro tuto záruku platí německé právo s vyloučením Dohody Spojených národů o smlouvách o mezinárodním obchodu (CISG).

8. Seznamy dílů

Seznamy dílů viz www.rems.de → Ke stažení → Soupisy náhradních dílů.

Preklad originálu návodu na obsluhu

Obz. 1–3

1	Upínacie vreteno s kolíkovou rukoväťou	10	Plynulý bezpečnostný spínač (akceleračný spínač)
2	Vodiaci držiak	11	Páka so západkou
3	Ložiskový čap	12	Nastavovacie koliesko
4	Upínka pilového listu	13	Akumulátor
5	Pilový list	14	Páka upínania pilového listu (len REMS Puma VE)
6	Sklopná opora (REMS Puma VE plynule dĺžkovo nastaviteľná)	15	Držiak pre šesťhranný kolíkový kľúč
7	Bezpečnostný spínač zapnuté/vypnuté	16	Zvieracie skrutki
8	Ochrana proti preťaženiu (len REMS Tiger ANC)	"A"	Izolované uchopovacie plochy
9	Zvieracia skrutka		

Všeobecné bezpečnostné upozornenia

VAROVANIE

Prečítajte si všetky bezpečnostné informácie a pokyny. Ignorovanie bezpečnostných informácií a pokynov môže spôsobiť zásah elektrickým prúdom, požiar, a/alebo vážne zranenie.

Uschovajte všetky bezpečnostné informácie a pokyny pre budúce použitie.

Pojem „elektrické náradie“ uvádzaný v bezpečnostných pokynoch sa týka elektrického náradia napájaného zo siete (so sieťovým káblom) a elektrického náradia napájaného batériou (bez sieťového kábla).

1) Bezpečnosť na pracovisku

- Dbajte o čistotu a primerané osvetlenie pracoviska. Neporiadok a neosvetlené časti pracoviska môžu spôsobiť úraz.
- Vyhýbajte sa práci s elektrickým náradím v prostredí vystavenom nebezpečenstvu výbuchu, v ktorom sa nachádzajú horľavé kvapaliny, plyny alebo prach. Elektrické nástroje spôsobujú tvorbu iskier, ktoré môžu spôsobiť vznietenie prachu alebo výparov.
- Pri používaní elektrického náradia zamedzte prístup deťom a cudzím osobám. V prípade odklonu hrozí strata kontroly nad prístrojom.

2) Elektrická bezpečnosť

- Prípojná vidlica elektrického náradia musí byť zasunutelná do zásuvky. Zmena vidlice nie je povolená. Nepoužívajte zásuvkové lišty v kombinácii s uzemneným elektrickým náradím. Neupravené vidlice a vhodné zásuvky znižujú riziko úderu elektrickým prúdom.
- Vyhýbajte sa fyzickému kontaktu s uzemnenými povrchmi, ako sú potrubia, vykurovacie zariadenia, sporáky a chladničky. V prípade uzemnenia Vášho tela existuje zvýšené riziko zásahu elektrickým prúdom.
- Nevystavujte elektrické náradie dažďu a vlhku. Vniknutie vody do elektrického náradia zvyšuje riziko zásahu elektrickým prúdom.
- Nepoužívajte kábel na iné účely, ako nosenie elektrického náradia, jeho zavesenie, alebo vytiahnutie vidlice zo zásuvky. Nevystavujte kábel vplyvu tepla, oleja, ostrých hrán alebo pohyblivých častí zariadenia. Poškodené alebo pospľietané káble zvyšujú riziko zásahu elektrickým prúdom.
- Pri práci pod holým nebom s elektrickým náradím používajte iba predĺžovacie káble, ktoré sú vhodné do exteriéru. Používaním predĺžovacieho kábla vhodného do exteriéru znížite riziko zásahu elektrickým prúdom.
- V prípade nevyhnutnosti použitia elektrického náradia vo vlhkom prostredí používajte prúdový chránič. Používanie prúdového chrániča znižuje riziko zásahu elektrickým prúdom.

3) Bezpečnosť osôb

- Buďte obozretný, dbajte na to, čo robíte a postupujte racionálne pri práci s elektrickým náradím. Nepoužívajte elektrické náradie, ak ste unavený, či pod vplyvom drog, alkoholu alebo liekov. Chvíľa nepozornosti pri používaní elektrického náradia môže spôsobiť vážne zranenie.
- Noste osobné ochranné pracovné prostriedky a vždy noste ochranné okuliare. Nosenie osobných ochranných prostriedkov ako sú protiprachová maska, protišmyková bezpečnostná obuv, ochranná prilba alebo ochrana sluchu, v závislosti od druhu a použitia elektrického náradia, znižujú riziko zranení.
- Zabráňte neúmyselnému uvedeniu náradia do prevádzky. Pred zapojením do elektrickej siete a/alebo vložením batérie, zdvihnutím alebo prenášaním skontrolujte, či je elektrické náradie vypnuté. Ponechanie prsta na vypínači pri prenášaní elektrického náradia alebo jeho zapojenie do elektrickej siete v zapnutom stave môže spôsobiť úraz.
- Pred zapnutím náradia odstráňte nastavovacie nástroje alebo skrutkový kľúč. Nástroj alebo kľúč umiestnený na rotujúcej časti náradia môže spôsobiť úraz.
- Vyhýbajte sa neprirodenému držaniu tela. Zabezpečte stabilnú pozíciu a vždy udržiavajte rovnováhu. Tým pádom máte možnosť lepšej kontroly elektrického náradia v neočakávaných situáciách.
- Noste vhodné oblečenie. Nenoste široký odev alebo šperky. Vyhýbajte sa kontaktu vlasov, odevu a rukavíc s pohyblivými časťami. Pohyblivé časti môžu zachytiť voľný odev, šperky alebo dlhé vlasy.
- Pokiaľ môžu byť namontované zariadenia odsávajúce a zachytávajúce prach, je potrebné tieto pripojiť a správne použiť. Použitie odsávania prachu môže znížiť nebezpečenstvo ohrozenia prachom.

4) Používanie a obsluha elektrického náradia

- Nepreťažujte náradie. Používajte náradie pre príslušný druh práce. Práca s vhodným elektrickým náradím zlepšuje kvalitu a bezpečnosť v danej oblasti činnosti.

- Nepoužívajte elektrické náradie s pokazeným vypínačom. Elektrické náradie, ktoré sa nedá zapnúť alebo vypnúť, je nebezpečné a treba ho opraviť.

- Pred nastavením, výmenou súčastok alebo uložením náradia vytiahnite prívodnú šnúru zo zásuvky a/alebo vyberte batériu. Týmto bezpečnostným opatrením predídete samovoľnému zapnutiu elektrického náradia.

- Udržiavajte nepoužívané elektrické náradie mimo dosahu detí. Nedovoľte používať náradie osobám, ktoré s ním nie sú oboznámené alebo si neprečítali tieto pokyny. Elektrické náradie v rukách neskúsených osôb môže byť nebezpečné.

- Venujte starostlivosti o elektrické náradie dôkladnú pozornosť. Presvedčte sa, či pohyblivé časti náradia riadne fungujú a nezasekávajú sa, či nie sú niektoré súčastky zlomené alebo poškodené v miere, ktorá bráni fungovaniu elektrického náradia. Opravu poškodených častí prístroja pred uvedením do prevádzky zverte. Slabá údržba elektrického náradia býva príčinou mnohých úrazov.

- Dbajte na to, aby rezné nástroje boli ostré a čisté. Starostlivo ošetrované rezné nástroje s nabrúseným ostrím sa menej zasekávajú a sú ľahšie ovládateľné.

- Používajte elektrické náradie, prístroje, vložené nástroje atď. v súlade s týmito pokynmi. Zohľadnite prítom pracovné podmienky a činnosť, ktoré sa chystáte vykonávať. Používanie elektrického náradia na iný ako stanovený účel môže viesť k nebezpečným situáciám.

5) Používanie a obsluha náradia na batériový pohon

- Nabíjajte batérie iba v nabíjačkách odporúčaných výrobcami. V prípade vloženia iného typu batérií do nabíjačky ako toho, pre ktorý je nabíjačka určená, hrozí nebezpečenstvo vzniku požiaru.

- Do elektrického náradia používajte iba vhodné typy batérií. Používanie iných batérií môže spôsobiť úraz alebo riziko požiaru.

- Udržiavajte nepoužívané batérie v bezpečnej vzdialenosti od kancelárskych spinkov, mincí, kľúčov, klincov, skrutiiek a iných drobných kovových predmetov, ktoré môžu spôsobiť premostenie kontaktov. Skrat medzi kontaktnými batérie môže spôsobiť vznik popálenín alebo požiaru.

- Pri nesprávnom použití hrozí únik kvapaliny z batérie. Vyhýbajte sa kontaktu s touto kvapalinou. V prípade náhodného kontaktu opláchnite vodou. V prípade vniknutia do oka vypláchnite vodou a vyhľadajte lekársku pomoc. Unikajúca kvapalina z batérie môže spôsobiť podráždenie pokožky a popáleniny.

6) Servis

- Opravy elektrického náradia zverte do rúk kvalifikovaných odborníkov, ktorí budú používať výlučne originálne náhradné diely. Zaisťte tým zachovanie bezpečnosti prístroja.

Bezpečnostné pokyny pre šablňové píly REMS

VAROVANIE

Prečítajte si všetky bezpečnostné informácie a pokyny. Ignorovanie bezpečnostných informácií a pokynov môže spôsobiť zásah elektrickým prúdom, požiar, a/alebo vážne zranenie.

Uschovajte všetky bezpečnostné informácie a pokyny pre budúce použitie.

- Držte elektrické náradie za izolované plochy rukoväte („A“), pokiaľ vykonávate práce, pri ktorých môže nasadené elektrické náradie zasiahnuť ukryté elektrické vedenie alebo vlastný sieťový kábel. Kontakt s vedením pod napätím môže viesť pod napätie tiež kovové elektrické náradie a viesť k úrazu elektrickým prúdom.
- Držte elektrické náradie pri práci pevne obomi rukami a postarajte sa o pevnú polohu pri práci. Elektrické náradie je dvomi rukami vedené istejšie a bezpečnejšie.
- Používajte osobné ochranné vybavenie, napr. ochranné okuliare. Pri rezaní sú horúce píliny odhadzované na všetky strany. Držte ostatné osoby ďalej od pracovného miesta.
- Dbajte na to, že pri rezaní môže vzniknúť zdravie ohrozujúci prach. Používajte eventuality vhodné vysávače prachu, ochrannú dýchaciu masku a jednorazové oblečenie. Dbajte národných predpisov.
- Použite vhodné hľadacie prístroje, aby ste vyhľadali skryté zásobovacie vedenie, alebo prizvite miestnu zásobovaciu spoločnosť. Kontakt s elektrickými vedeniami môže viesť k požiaru alebo k úrazu elektrickým prúdom. Poškodenie plynového vedenia môže viesť k výbuchu. Vniknutie do vodovodného vedenia spôsobí večné škody alebo môže viesť k úrazu elektrickým prúdom.
- Dávajte pri rezaní vodovodného potrubia pozor na to, aby sa nedostala žiadna zbytková voda do motora. Existuje nebezpečenstvo úrazu elektrickým prúdom.
- Upínajte materiál pevne. Nepodopierajte rukou alebo nohou opracovávaný materiál. Existuje nebezpečenstvo poranenia.
- Zaisťte polotovar (opracovávaný materiál). Upínacími prípravkami alebo zverákom upevnený polotovar je držaný bezpečnejšie než iba Vašou rukou.
- Nedotýkajte sa žiadnych predmetov alebo zeme bežiacou pilou. Existuje nebezpečenstvo spätného rázu.
- Držte ruky preč od priestoru rezania. Nesiahajte pod polotovar. Pri kontakte s pilovým listom existuje nebezpečenstvo zranenia.
- Počas rezania udržiavajte ľahko zápalné látky mimo oblasti horúcich pílin. Hrozí riziko požiaru!
- Dbajte na to, aby sklopná opora (6) pri rezaní vždy doliehala na obrobok. Pilový list sa môže zaháknúť a viesť ku strate kontroly nad elektrickým náradím.
- Vypnite po ukončení pracovného postupu elektrické náradie a vytiahnite pilový list z rezu až vtedy, akonáhle bude tento v nečinnosti. Tak zabránite spätnému rázu a môžete elektrické náradie bezpečne odložiť.
- Používajte len nepoškodené, bezchybné pilové listy. Zohnuté alebo neostré pilové listy sa môžu zlomiť alebo spôsobiť spätný náraz.

- **Nebrzdíte pilový list po vypnutí stranovým protitlakom.** *Pilový list sa môže poškodiť, zlomiť alebo spôsobiť spätný náraz.*
- **Než elektrické náradie odložíte, počkajte, až bude v nečinnosti.** *Nasadené náradie sa môže zaháknúť a viesť k strate kontroly nad elektrickým náradím.*
- **Vyťahnite zástrčku zo zásuvky popr. vyberte akumulátor pred montážou/demontážou pilového listu.** *Existuje nebezpečenstvo zranenia.*
- **Vyťahnite zástrčku zo zásuvky popr. vyberte akumulátor pred tým, než prestavíte oporu.** *Existuje nebezpečenstvo zranenia.*
- **Deti a osoby, ktoré na základe svojich fyzických, zmyslových alebo duševných schopností alebo kvôli nedostatku skúseností či neznalosti nie sú spôsobilé obsluhovať elektrické náradie bezpečne, nesmú toto elektrické náradie používať bez dozoru alebo pokynov zo strany zodpovednej osoby.** *V opačnom prípade hrozí nebezpečenstvo chybnjej obsluhy a vzniku poranení.*
- **Elektrické náradie prenechajte iba poučeným a znalým osobám.** *Mladistvé osoby smú elektrické náradie prevádzkovať iba vtedy, keď sú staršie ako 16 rokov, ak je to potrebné na dosiahnutie cieľov pri ich vzdelávaní a ak sú pod dozorom odborníka.*
- **Pravidelne kontrolujte výskyt poškodenia pripájacieho vedenia elektrického prístroja a predlžovacích vedení.** *V prípade poškodenia nechajte urobiť výmenu kvalifikovaným odborným personálom alebo autorizovaným zmluvným strediskom pre služby zákazníkom spoločnosti REMS.*
- **Používajte len schválené a zodpovedajúco označené predlžovacie vedenia s dostatočným prierezom vedenia a najmenej s takým schváleným druhom ochrany, ktorý je uvedený v časti 1.5. Elektrické parametre.** *Predlžovacie vedenia používajte až do dĺžky 10 m s prierezom vedenia 1,5 mm², od 10–30 m s prierezom vedenia 2,5 mm².*

Vysvetlenie symbolov

VAROVANIE Nebezpečenstvo so stredným stupňom rizika, ktoré môže pri nerespektovaní mať za následok smrť alebo ťažké zranenia (nevrátne).

UPOZORNENIE Nebezpečenstvo s nízkym stupňom rizika, ktoré by pri nerespektovaní mohlo mať za následok ľahké zranenia (vrátne).

OZNÁMENIE Vecné škody, žiadne bezpečnostné upozornenie! Žiadne nebezpečenstvo zranenia.

Pred použitím čítajte návod k použitiu

Použite ochranu očí

Použite ochrannú dýchaciu masku

Použite ochranu sluchu

Elektrický prístroj zodpovedá triede ochrany II

Ekologická likvidácia

CE označenie zhody

Silu prenášajúci vodiaci držiak

90°

oceľové rúrky

kov

nehrdzavejúca oceľ

palety

drevo

drevo s klincami

zelené surové drevo

pórobetón

sadrokartónové dosky

pemza, tehly

liatina

zvlnené

striedavo rozvedené

priame

granulát

1. Technické dáta

Použitie zodpovedajúce určeniu

VAROVANIE

REMS šabľové píly sú pri použití vhodných pilových listov určené na rezanie rôznych materiálov, napríklad oceľových rúrok, nehrdzavejúcich oceľových rúrok, liatinových rúrok, iných kovových profilov, dreva, dreva s klincami, paliet, stavebných materiálov, plastov a aj na rezanie so zanorením do materiálu, ktorý nie je príliš tvrdý. Iné použitia nezodpovedajú určeniu a sú teda neprípustné.

1.1. Obsah dodávky

REMS Tiger ANC/VE/SR/pneumatic: pohonný stroj, šesťhranný kľúč, vodiaci držiak do 2", 2 REMS špeciálne pilové listy do 2"/140-3,2, kufoz z oceľového plechu, návod na použitie

REMS Puma VE: pohonný stroj, šesťhranný kľúč, 1 REMS pilový list 210-1,8/2,5, kufoz z oceľového plechu, návod na použitie

REMS Cat ANC VE: pohonný stroj, šesťhranný kľúč, 1 REMS univerzálny pilový list 150-1,8/2,5, kufoz z oceľového plechu, návod na použi ie

REMS Akku-Cat ANC VE: pohonný stroj, akumulátor, rýchlonačijačka, šesťhranný kľúč, 1 REMS univerzálny pilový list 150-1,8/2,5, kufoz, návod na použi ie

1.2. Čísla položiek

REMS Tiger ANC pohonná jednotka	560000
REMS Tiger ANC VE pohonná jednotka	560008
REMS Tiger ANC SR pohonná jednotka	560001
REMS Tiger ANC pneumatic pohonná jednotka	560002
REMS Puma VE pohonná jednotka	560003
REMS Cat ANC VE pohonná jednotka	560004
REMS Akku-Cat ANC VE pohonná jednotka Li-Ion	560009
Akumulátor Li-Ion 18 V, 2,6 Ah	565215
Akumulátor Li-Ion 18 V, 3,5 Ah	565218
Rýchlonačijačiaci prístroj Li-Ion/Ni-Cd	571560
Vodiaci držiak 1/16" – 2"	563000
Vodiaci držiak 2 1/2" – 4"	563100
Vodiaci držiak 5" – 6"	563200
Dvojity držiak	543100
Ochranný kryt pre vodiaci držiak, na upnutie tenkostenného materiálu	563008
Kufoz z oceľového plechu	566051
REMS CleanM	140119

1.3. Pracovný rozsah

Pravouhlé rezanie s REMS Tiger ANC/VE/SR/pneumatic:

S vodiacim držiakom 563000 a
REMS špeciálnym pilovým listom 561001, 561007
rúrky (tiež oplášťované plastom) 1/16" – 2"

S vodiacim držiakom 563100 a
REMS špeciálnym pilovým listom 561002
rúrky (tiež oplášťované plastom) 2 1/2" – 4"

S vodiacim držiakom 563200 a
REMS špeciálnym pilovým listom 561008
rúrky (tiež oplášťované plastom) 5" – 6"

REMS Tiger ANC SR s vodiacim držiakom
a REMS univerzálnym pilovým listom 561005, 561003
nehrdzavejúce oceľové rúrky 1/16" – 2" pop. 2 1/2" – 4"

Ručne vedené rezanie so všetkými pilovými listami REMS

REMS univerzálne pilové listy a REMS pilové listy
Oceľové rúrky a iné kovové profily, Ø ≤ 6", ≤ 250 mm
Drevo, drevo s klincami, palety, stavebné hmoty, plasty ≤ 250 mm

1.4. Frekvencia zdvihov (chod naprázdno)

REMS Tiger ANC	2400 min ⁻¹
REMS Tiger ANC VE (plynule regulovateľná)	0 ... 2400 min ⁻¹
REMS Tiger ANC SR (plynule regulovateľná)	700 ... 2200 min ⁻¹
REMS Tiger ANC 48 V	1300 min ⁻¹
REMS Tiger ANC pneumatic (plynule regulovateľná)	0 ... 1700 min ⁻¹
REMS Puma VE (plynule regulovateľná)	0 ... 2800 min ⁻¹
REMS Cat ANC VE (plynule regulovateľná)	0 ... 2400 min ⁻¹
REMS Akku-Cat ANC VE (plynule regulovateľná)	0 ... 1800 min ⁻¹

1.5. Elektrické údaje

REMS Tiger ANC/VE,	230 V; 50–60 Hz; 1050 W; 5 A alebo
REMS Cat ANC VE	110 V; 50–60 Hz; 1050 W; 10 A alebo
	48 V; 750 W; 16,5 A
	odrušené
Trieda ochrany	II, s ochrannou izoláciou
REMS Tiger ANC SR	230 V; 50–60 Hz; 1400 W; 6,4 A alebo
	110 V; 50–60 Hz; 1400 W; 12,8 A
	odrušené
Trieda ochrany	II, s ochrannou izoláciou
REMS Puma VE	230 V; 50–60 Hz; 1300 W; 6 A
	odrušené
Trieda ochrany	II, s ochrannou izoláciou
REMS Akku-Cat ANC VE	18 V=; 30 A
Rýchlonačijačiaci prístroj	Input 230 V~; 50–60 Hz; 65 W
Li-Ion/Ni-Cd	Output 10,8–18 V=

1.6. Prípoj stlačeného vzduchu REMS Tiger ANC pneumatic

Požadovaný prevádzkový tlak	0,6 MPa, 6 bar (85 psi)
Spotreba vzduchu pri chode naprázdno	1,6 m ³ /min (56 cf/min)
Spotreba vzduchu pri plnom zaťažení	1,3 m ³ /min (46 cf/min)
Svetlosť hadice	12–13 mm (1/2")
Nastavenie olejničky	6–7 kvapiek/min

1.7. Rozmery

REMS Tiger ANC	455×80× 90 mm	(17,9"×3,2"×3,5")
REMS Tiger ANC VE	435×80×135 mm	(17,1"×3,2"×5,3")
REMS Tiger ANC SR	490×80× 90 mm	(19,3"×3,2"×3,5")
REMS Tiger ANC pneumatic	445×80× 90 mm	(17,5"×3,2"×3,5")
REMS Puma VE	475×90×152 mm	(18,7"×3,5"×6,0")
REMS Cat ANC VE	435×80×135 mm	(17,1"×3,2"×5,3")
REMS Akku-Cat ANC VE	435×90×190 mm	(17,1"×3,5"×7,5")

1.8. Hmotnosti

REMS Tiger ANC	3,0 kg (6,6 lb)
REMS Tiger ANC VE	3,0 kg (6,6 lb)
REMS Tiger ANC SR	3,1 kg (6,8 lb)
REMS Tiger ANC pneumatic	3,8 kg (8,4 lb)
REMS Puma VE	3,8 kg (8,4 lb)
REMS Cat ANC VE	3,0 kg (6,6 lb)
REMS Akku-Cat ANC VE (s akumulátor)	3,5 kg (7,7 lb)
REMS Akumulátor Li-Ion 18 V, 2,6 Ah	0,6 kg (2,2 lb)
REMS Akumulátor Li-Ion 18 V, 3,5 Ah	0,6 kg (2,2 lb)
Vodiaci držiak 1/16" – 2"	1,0 kg (2,2 lb)
Vodiaci držiak 2 1/2" – 4"	1,7 kg (3,7 lb)
Vodiaci držiak 5" – 6"	2,7 kg (6,0 lb)

1.9. Informácie o hluku

Hodnota úrovne akustického tlaku	
REMS Tiger/Cat	96 dB(A)
REMS Puma	87 dB(A)

Hodnota úrovne akustického výkonu	
REMS Tiger/Cat	107 dB(A)
REMS Puma	98 dB(A)
Kolísaveosť K = 3 dB	

1.10. Vibrácie

Hmotnostná efektívna hodnota zrýchlenia:

všetky šabľové píly REMS		
rezanie predpätých dosiek	18.3 m/s ²	K = 3.3 m/s ²
rezanie drevených trámov	28.3 m/s ²	K = 2.4 m/s ²

Udávaná hodnota emisnej hodnoty kmitania bola zameraná na základe normovaných skúšobných postupov a môže byť použitá pre porovnanie s iným prístrojom. Udávaná hodnota emisnej hodnoty kmitania môže byť tiež použitá k úvodnému odhadu prerušenia chodu.

⚠ UPOZORNENIE

Emisná hodnota kmitania sa môže v priebehu skutočného použitia prístroja od menovitých hodnôt odlišovať, a to v závislosti na druhu a spôsobe, akým sa bude prístroj používať. V závislosti na skutočných podmienkach použitia (perušovaný chod) môže byť žiaduce, stanoviť pre ochranu obsluhy bezpečnostné opatrenia.

2. Uvedenie do prevádzky

2.1. Pripojenie k el. sieti

Dodržte sieťové napätie! Pred pripojením REMS šabľovej píly alebo rýchlonabíjačky skontrolujte, či napätie uvedené na výkonovom štítku zodpovedá sieťovému napätiu. Na stavbách, vo vlhkom prostredí, vo vnútorných a vonkajších priestoroch alebo pri porovnateľných spôsoboch umiestnenia sa elektrické náradie prevádzkuje s pripojením na sieť len cez prúdový chránič (spínač FI), ktorý preruší prívod elektrickej energie, hneď ako prekročí hodnotu zvodového prúdu k zemi 30 mA na dobu 200 ms. Pri použití predlžovacieho vedenia je potrebné zvoliť prierez vedenia zodpovedajúci tomuto elektrickému náradia. Predlžovacie vedenie musí byť schválené pre druh ochrany uvedený v časti 1.5. Elektrické údaje.

Akumulátory

⚠ OZNÁMENIE

Akumulátor pred vložením do náradia REMS Akku-Cat ANC VE nabíť! Akumulátor (13) vkladajte do náradia REMS Akku-Cat ANC VE alebo do rýchlonabíjačky vždy kolmo, až kým počuteľne nezaskočí. Šikmé zavedenie poškodí kontakty a môže viesť ku skratu, pričom dôjde k poškodeniu akumulátora.

Hlboké vybitie podpäťm

Napätie sa nesmie u akumulátorov Li-Ion dostať pod hodnotu minimálneho napätia, inak môže dôjsť "hlbokým vybitím" k poškodeniu akumulátora. Články REMS akumulátora Li-Ion sú pri dodaní Prednabité na ca. 40%. Preto musia byť akumulátory Li-Ion pred použitím nabité a pravidelne dobíjané. Pokiaľ nebude tento predpis výrobcu článkov rešpektovaný, môže byť akumulátor Li-Ion vďaka hlbokému vybitiu poškodený.

Hlboké vybitie skladovaním

Pokiaľ bude relatívne málo nabitý akumulátor Li-Ion skladovaný, môže sa pri dlhšom skladovaní vďaka samovybíjaniu hlboko vybiť a tým poškodiť. Akumulátory Li-Ion musia byť preto pred skladovaním nabité a najneskôr každých šesť mesiacov dobité a pred opätovným zaťažením bezpodmienečne ešte raz nabité.

⚠ OZNÁMENIE

Pred použitím akumulátor nabíť. Akumulátory Li-Ion pre zamedzenie hlbokého vybitia pravidelne dobíjajte. Pri hlbokom vybití dôjde k poškodeniu akumulátora.

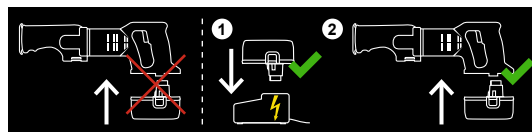

Pre nabíjanie používajte iba rýchlonabíjačku REMS. Nové a dlhšiu dobu nepoužívané akumulátory Li-Ion dosiahnu až po viac nabíjaní plnú kapacitu.

Rýchlonabíjačka Li-Ion/Ni-Cd (č. výr. 571560)

Keď je sieťová zástrčka zasunutá, stále svieti ľavá zelená kontrolka. Keď je akumulátor zasunutý do rýchlonabíjačky REMS, bliká zelená kontrolka a akumulátor sa nabíja. Keď stále svieti zelená kontrolka, je akumulátor nabitý. Keď bliká červená kontrolka, má akumulátor závalu. Stále červené svetlo na kontrolke znamená, že teplota rýchlonabíjačky a/alebo batérie je mimo povoleného pracovného rozsahu od 0°C do +45°C (32°F – +113°F).

⚠ OZNÁMENIE

Rýchlonabíjačky REMS nie sú vhodné na používanie vonku.

2.2. Rezanie s vodiacim držiakom (2) (pravouhlé rezanie)

⚠ VAROVANIE

Pred montážou/demontážou vodiaceho držiaku vyťahnite zástrčku zo zásuvky resp. vyberte akumulátor!

Ložiskový čap (3) vodiaceho držiaku (2) zasuňte zo strany do píly tak, aby sa obmedzovací čap vodiaceho držiaku pohyboval v pozdĺžnej drážke skrine prevodov REMS šabľovej píly.

⚠ OZNÁMENIE

K dosiahnutiu pravouhlých rezov je bezpodmienečne nutné použitie vodiaceho držiaku, pretože presné pravouhlé nasadenie popr. vedenie píly nieje pri ručnom vedení možné.

2.3. Ručne vedené rezanie

REMS šabľová píla je použitá bez vodiaceho držiaku (2). Musí byť počas rezania silne tlačaná proti materiálu, aby opora (6) stále priliehala na rezaný materiál. Rezaný materiál je nutné zaistiť proti odhodneniu.

2.4. Voľby vhodného pílového listu

Používajte ku všetkým šabľovým pílam REMS vo vlastnom záujme iba kvalitné pílové listy REMS, inak zanikne nárok na záruku!

REMS špeciálne pílové listy 2"/140-2,5 popr. 2"/140-3,2, 4"/200-3,2 a 6"/260-3,2 (obr. 8) pre všetky modely REMS Tiger

Špeciálne vyvinuté pre REMS Tiger. Bezpodmienečne nutné k pravouhlému rezaniu a k rýchlych demontážach oceľových rúrok so silu prenášajúcim vodiacim držiakom. Tento spôsobí mnohonásobný posunový tlak vďaka 5-násobnému, silu prenášajúcemu pákovému účinku. REMS špeciálny pílový list s obojstranným úchytom s obzvlášť širokou upínacou plochou pre presnú polohu, extra silný, odolný v krute a ohybe pre vysokú stabilitu. Hrubé, zvlnené ozubenie pre rýchly rez. Mnohonásobne vyššia životnosť ostria. Normálne pílové listy s jednostranným úchytom sú k pravouhlému rezaniu s vodiacim držiakom nepoužiteľné, pretože sa vďaka vysokému posuvovému tlaku na mieste upnutia zlomia.

REMS univerzálne pílové listy 100/150/200/300 (obr. 8) pre všetky modely REMS Tiger, REMS Cat

Pre rezanie voľne z ruky a pre rezanie so silu prenášajúcim vodiacim držiakom. Len 1 REMS univerzálny pílový list pre všetky práce rezania namiesto množstva rôznych pílových listov. Húževnato pružný materiál, vysoko flexibilný, tiež k rezaniu pri stenách. Obojstranný úchyt s obzvlášť širokou upínacou plochou pre presnú polohu, pre vysokú stabilitu. Striedavé rozvedenie zubov (Combo-ozubenie), v oblasti zubov obzvlášť vysoko kalené. Vďaka tomu vynikajúci výkon rezania a obzvlášť vysoká životnosť ostria. Tiež pre ťažko obrábiteľné materiály, napr. nehrdzavejúce ocele, tvrdé liatinové rúrky a pod. a k rezaniu dreva s klincami, paliet. Normálne pílové listy s jednostranným úchytom sú k pravouhlému rezaniu s vodiacim držiakom nepoužiteľné, pretože sa vďaka vysokému posuvovému tlaku na mieste upnutia zlomia.

REMS pílové listy pre všetky šabľové píly REMS

Pre špeciálne práce rezanie kovov, dreva, stavebných hmôt a plastov sú k dispozícii mnohé pílové listy REMS rozdielneho tvaru, dĺžky a rozteče zubov s v obchode obvyklým (jednostranným) úchytom: viz Tabuľka pílových listov obr. 8.

2.5. Montáž pílového listu

⚠ VAROVANIE

Pred montážou/demontážou pílového listu vyťahnite zástrčku zo zásuvky resp. vyberte akumulátor!

Všetky modely REMS Tiger, REMS Cat (obr. 2 a obr. 3)

Pre montáž REMS pílového listu pílu **nestavajte na priečhodku s ochranou proti zlomeniu** prívodného vedenia, inak dôjde k jeho poškodeniu! Povoľte zvieraciú skrutku (9) úpinky pílového listu (4), až môže byť pílový list zavedený cez strediaci kolík. REMS špeciálne pílové listy a REMS univerzálne pílové listy ležia medzi oboma ramenami úpinky pílového listu v tvare U (obr. 2). REMS pílové listy s bežne dostupným (jednostranným) uchytaním musia ležať vo vnútri výrezu v spodnej časti upínača pílového listu (obr. 3). Dotiahnite **pevne** úpinku pílového listu zvieracou skrutkou (9), inak dôjde k poškodeniu alebo ustríhnutiu strediacieho kolíka. Strediaci kolík nemá za úlohu držať pílový list.

To sa deje výhradne vďaka zovretiu zvieracou skrutkou (9). Pokiaľ už nemôže byť zvieracia skrutka (9) pevne dotiahnutá, pretože je jej vnútorný šesťhran alebo šesťhranný kľúč opotrebovaný, dôjde k ustrihnutiu strediacieho kolíka. Preto obnovte včas opotrebovanú zvieraciu skrutku (9) a šesťhranný kolíkový kľúč.

REMS Puma VE (Fig. 5.)

Pre montáž REMS pílového listu pílu **nestavajte na priechodku s ochranou proti zlomeniu** prívodného vedenia, inak dôjde k jeho poškodeniu! Páku upínania pílového listu (14) rukou odklopte smerom nahor a podržte. Pílový list (5) zaveďte ozubením dole alebo otočený o 180° smerujúci nahor. Uvoľnite páku upínania pílového listu (14), táto je ovládaná pružinou a upne pílový list samočinne. Pílový list (5) preskúšajte na pevne uloženie. Nahor otočený pílový list umožňuje rezy pílou blízko nejakej plochy (obr. 7.)

2.6. Nastavenie dĺžkovo nastaviteľnej opory, len REMS Puma VE (obr. 6.)

VAROVANIE

Pred prestavením dĺžkovo nastaviteľnej sklopnej opory (6) vyťahnite sieťovú zástrčku alebo vyberte akumulátor!

Šesťhranný kľúč zložte z držiaku (15) a povoľte obidve zvieracie skrutky (16). Sklopná opora (6) sa dá plynulo prestaviť v pozdĺžnom smere o 40 mm. Nastavte požadovanú polohu, pevne dotiahnite zvieracie skrutky (16), šesťhranný kľúč nasadte do držiaku (15). Vďaka tejto možnosti nastavenia opory môžu byť čiastkovým spôsobom otvorené pílové listy lepšie využité a môže byť zabránené nárazu špičky pílového listu do steny/vnútornej steny rúrky (zohľadnite zdvih pílového listu).

3. Prevádzka



Použite ochranu očí



Použite ochrannú dýchaciu masku



Použite ochranu sluchu

VAROVANIE

Pri prácach, pri ktorých môže vzniknúť zdravie ohrozujúci prach, je potrebné používať vhodné vysávače prachu, ochrannú dýchaciu masku a jednorazové oblečenie. Dbajte národných predpisov.

REMS Tiger ANC: Zapnutie/vypnutie bezpečnostným spínačom zapnuté/vypnuté (7).

REMS šabľové píly „VE“: Plynulé elektronické riadenie počtu zdvihov prostredníctvom premenného tlaku na plynulý bezpečnostný spínač (akceleračný spínač) (10).

REMS Tiger ANC SR: Plynulá elektronická regulácia počtu zdvihov. Predvoľba požadovaného počtu zdvihov na nastavovacom koliesku (12). Zapnutie/vypnutie bezpečnostným spínačom zapnuté/vypnuté (7).

REMS Tiger ANC pneumatic: Na prekonanie mechanizmu blokovania zapnutia najskôr zatlačte západku páky so západkou (11) a potom zatlačte páku nadol. Počet zdvihov sa ovláda zodpovedajúcim zatlačením páky so západkou (11).

3.1. Pracovný postup pri rezaní s vodiacim držiakom

VAROVANIE

REMS šabľovú pílu držte len za izolované úchopové plochy („A“) (obr. 1), nie za vodiaci držiak (2), pokiaľ vykonávate práce, pri ktorých môže nasadené náradie zasiahnuť ukryté elektrické vedenia alebo vlastný prívodný kábel. Kontakt s vedením pod napätím môže viesť pod napäť a tiež kovové diely elektrického náradia popr. vodiaci držiak a viesť k úrazu elektrickým prúdom.

OZNÁMENIE

Používajte iba špeciálne pílové listy REMS alebo univerzálne pílové listy REMS (viz 2.4.). Normálne pílové listy s jednostrannou úpinkou sú k pravouhlému rezaniu s vodiacim držiakom nepoužiteľné, pretože vďaka vysokému posuvovému tlaku v mieste upnutia prasknú.

Vodiaci držiak namontujte ako je uvedené v bode 2.2.. REMS šabľovú pílu s vodiacim držiakom priložte na rúrku tak, aby upínacie vreteno s kolíkovou rukoväťou (1) stálo kolmo. Dotiahnite upínacie vreteno. Stlačte spínač (7 alebo 10) pri súčasnom držaní rukoväti na motore alebo aktivujte páku so západkou (11) a ťahajte REMS šabľovú pílu nahor, až kým nedôjde k prerezaniu rúrky alebo profilu. Narezanie môže byť zlepšené, obzvlášť pri veľkých priemeroch (napr. 4“) tým, že bude stroj zapnutý až vtedy, pokiaľ pílový list už na rúrke leží. Dbajte na to, aby prizma vodiaceho držiaku bolo stále udržiavané bez triesok, inak bude ovplyvnený pravouhlý rez. K dosiahnutiu optimálnej rýchlosti rezania a k šetreniu pílového listu zvolte len **mierny** posuvový tlak. Silnejší posuvový tlak nezvyšuje rýchlosť píly! REMS Tiger ANC je vybavený ochranou proti preťaženiu (8). Pri príliš veľkom posuvovom tlaku sa táto spustí, tlačítko vyskočí mierne von a REMS píla zostane stáť. Po niekoľkých sekundách môže byť ochrana proti preťaženiu znovu s lačená a REMS píla môže byť znovu zapnutá.

3.2. Pracovný postup pri rezaní voľne z ruky

VAROVANIE

REMS šabľovú pílu držte len za izolované úchopové plochy („A“) (obr. 1), pokiaľ vykonávate práce, pri ktorých môže nasadené náradie zasiahnuť ukryté elektrické vedenia alebo vlastný prívodný kábel. Kontakt s vedením pod napätím môže viesť pod napätie také kovové diely elektrického náradia popr. vodiaci držiak a viesť k úrazu elektrickým prúdom.

Na rovné rezy alebo rezy v krivkách silno tlačte sklopnú oporu (6) proti materiálom tak, aby sklopná opora (6) stále doliehala na rezaný materiál. Zapnite REMS šabľovú pílu. Používajte len ostré a bezchybné pílové listy. Rovnomerný tlak pri posúvaní znižuje riziko vzniku nehody a šetrí REMS šabľovú pílu a pílový list. Prívodné vedenie odvedte vždy dozadu od REMS šabľovej píly. REMS šabľovú pílu v priebehu rezania naďalej silno tlačte proti rezanému materiálu. Ak sa pílový list pri rezaní vzpriechi či zasekne, vypnite REMS šabľovú pílu, roztvorte rez vhodným nástrojom a vyťahnite pílový list.

Na rezanie so zanorením do plôch pri takom materiáli, ktorý nie je príliš tvrdý – ako je napríklad drevo, plast, plastové rúrky alebo ľahké stavebné materiály – sa môže pílový list pri rezaní opatrne zanoriť do plochy (obr. 4). Použite krátky pílový list. Vypnutú REMS šabľovú pílu priložte so spodnou hranou sklopnej opory (6) a špičkou pílového listu na miesto rezu, zapnite REMS šabľovú pílu a pílový list pri rezaní pomaly zanorte do materiálu. Uprednostnite použitie REMS šabľových pííl s plynulým elektronickým ovládaním počtu zdvihov. Pri tvrdšom materiáli, ako je napríklad kov, je potrebné vyvítať na začiatku rezania otvor zodpovedajúcej veľkosti pre pílový list, aby bolo možné začať s rezaním.

3.3. Mazacie prostriedky

Pre normálne práce rezania nepoužívajte žiadne mazacie prostriedky. Tieto zabrahujú vyhadzovaniu triesok z reznej špáry a skracujú tým dobu trvanlivosti pílového listu.

Výhradne pri rezaní rúrok z nehrdzavejúcej ocele a tvrdej liatiny je potrebné chladit' a mazať REMS Špezialom alebo REMS Sanitolom. Je doporučené, použiť REMS Tiger ANC SR a jeden z univerzálnych pílových listov REMS 561003 ... 561006. K pravouhlému rezaniu je bezpodmienečne nutný vodiaci držiak (viz 2.2.).

3.4. Ochrana pred hlbokým vybitím

REMS Akku-Cat ANC VE je vybavený ochranou pred hlbokým vybitím akumulátora. Táto vypne pohonný stroj, ako náhle bude musieť byť akumulátor znovu nabitý. V takom prípade vyťahnite akumulátor a nabite ho rýchlonabíjačkou REMS.

4. Údržba

VAROVANIE

Pred prevádzaním údržby vyťahnite vidlicu zo zásuvky, príp. zložte akumulátor!

4.1. Údržba

REMS šabľové píly sú bezúdržbové. Prevodový mechanizmus funguje s mazaním trvalým tukovým mazivom a nie je preto potrebné ho premazávať. Upínanie pílového listu udržiavajte čisté. Odstraňujte piliny z krytu upínania pílového listu. Z krytu upínania pílového listu odstráňte zvyšky vody/vlhkosť po každom použití. Upínanie pílového listu a páku upínania pílového listu (14) mierne namažte olejom na mazanie strojov (len pri náradí REMS Puma VE). Poškodenú zvieraciu skru ku (9) vymeňte (okrem REMS Puma VE). Plastové časti (napríklad kryt, akumulátory) čistite iba s použitím čističa strojov REMS CleanM (číslo výrobku 140119) alebo s použitím jemného mydla a vlhkej handry. Nepoužívajte žiadne čističe určené na použitie v domácnosti. Tieto prípravky obsahujú množstvo chemikálií, ktoré by mohli poškodiť plastové časti. Na čistenie v žiadnom prípade nepoužívajte benzín, terpentínový olej, riedidlo alebo podobné výrobky.

Dbajte na to, aby sa do vnútra REMS šabľovej píly nikdy nedostala kvapalina. REMS šabľovú pílu nikdy neponárajte do kvapaliny.

4.2. Inšpekcia/Údržba

VAROVANIE

Pred údržbou a opravami vyťahnite vidlicu zo zásuvky príp. zložte akumulátor! Tieto práce môžu vykonávať iba kvalifikovaní odborníci.

REMS šabľové píly s univerzálnym motorom majú uhlíkové kefky. Tie sa opotrebovávajú a preto ich musí občas skontrolovať a prípadne vymeniť kvalifikovaný odborný personál alebo autorizované zmluvné stredisko pre služby zákazníkom spoločnosti REMS.

5. Poruchy

5.1. Porucha: REMS šabľová píla zostane počas rezania stáť.

Príčina:

- Príliš veľký lak pri posúvaní.
- Tupý pílový list (5).
- Nevhodný pílový list (5).
- Aktivovala sa ochrana proti preťaženiu (8) (REMS Tiger ANC).
- Opotrebované uhlíkové kefy.

- Príliš nízky prevádzkový tlak (REMS Tiger ANC pneumatic).
- Príliš malé množstvo vzduchu dodávaného z kompresora (REMS Tiger ANC pneumatic).
- Akumulátor (13) je vybitý (REMS Akku-Cat ANC VE).

Pomoc:

- Znížte tlak pri posúvaní.
- Vymeňte pílový list.
- Vyberte si vhodný pílový list (pozrite si bod 2.4. a obr. 8).
- Počkajte niekoľko sekúnd, s lačte tlačidlo ochrany proti preťaženiu.
- Uhlíkové kefy nechajte vymeniť kvalifikovaným odborným personálom alebo autorizovaným zmluvným strediskom pre služby zákazníkom spoločnosti REMS.
- Zvýšte prevádzkový tlak. Vyberte kompresor podľa technických údajov v časti 1.6.
- Vyberte kompresor podľa technických údajov v časti 1.6.

- Nabite akumulátor s použitím rýchlonabíjačky Li-Ion/Ni-Cd alebo vymeňte akumulátor.

5.2. Porucha: Pri rezaní rúrok s vodiacim držiakom (2) nie je dosiahnutý pravouhlý rez.

Príčina:

- Príliš veľký lak pri posúvaní.
- Nevhodný pílový list (5).
- Tupý pílový list (5).
- Hranol vodiaceho držiaka (2) je znečistený (piliny!).

Pomoc:

- Znížte tlak pri posúvaní.
- Vyberte si vhodný pílový list (pozrite si bod 2.4. a obr. 8).
- Vymeňte pílový list.
- Očistite hranol.

5.3. Porucha: REMS šabľová píla sa nespustí.

Príčina:

- Aktivovala sa ochrana proti preťaženiu (REMS Tiger ANC).
- Prívodné vedenie je poškodené.

- Akumulátor (13) je vybitý (REMS Akku-Cat ANC VE).

- REMS šabľová píla je poškodená.

Pomoc:

- Počkajte niekoľko sekúnd, s lačte tlačidlo ochrany proti preťaženiu.
- Prívodné vedenie nechajte vymeniť kvalifikovaným odborným personálom alebo autorizovaným zmluvným strediskom pre služby zákazníkom spoločnosti REMS.
- Nabite akumulátor s použitím rýchlonabíjačky Li-Ion/Ni-Cd alebo vymeňte akumulátor.
- REMS šabľovú pílu nechajte skontrolovať/opraviť v autorizovanom zmluvnom stredisku pre služby zákazníkom spoločnosti REMS.

5.4. Porucha: Strediaci kolík sa láme, pílový list (5) sa dá utiahnuť len s nedostatočnou pevnosťou (REMS Tiger a REMS Cat – všetky modely).

Príčina:

- Zvieracia skrutka (9) je opotrebovaná.
- Šesťhranný kolíkový kľúč je opotrebovaný (pozrite si časť 2.5.).

Pomoc:

- Vymeňte zvieraciu skrutku a/alebo strediaci kolík.
- Vymeňte šesťhranný kolíkový kľúč.

6. Likvidácia

REMS šabľové píly sa po skončení ich životnosti nesmú vyhodiť do domového odpadu. Tieto stroje sa musia riadnym spôsobom zlikvidovať podľa zákonných predpisov.

7. Záruka výrobcu

Záručná doba je 12 mesiacov od predania nového výrobku prvému spotrebiteľovi. Dátum predania je treba preukázať zaslaním originálnych dokladov o kúpe, ktoré musia obsahovať dátum zakúpenia a označenia výrobku. Všetky funkčné závady, ktoré sa vyskytnú behom doby záruky a u ktorých bude preukázané, že vznikli výrobou chybou alebo vadou materiálu, budú bezplatne odstránené. Odstraňovaním závady sa záručná doba nepredlžuje ani neobnovuje. Chyby, spôsobené prirodzeným opotrebovaním, neprimeraným zachádzaním alebo nesprávnym používaním, nerešpektovaním alebo porušením prevádzkových predpisov, nevhodnými prevádzkovými prostriedkami, preťažením, použitím k inému účelu, ako je výrobok určený, vlastnými alebo cudzími zásahmi alebo z iných dôvodov, za ktoré REMS neručí, sú zo záruky vylúčené.

Záručné opravy smú byť prevádzané iba k tomu autorizovanými zmluvnými servisnými dielňami REMS. Reklamácie budú uznané iba vtedy, pokiaľ bude výrobok bez predchádzajúcich zásahov a v nezobrahanom stave predaný autorizovanej zmluvnej servisnej dielni REMS. Nahradené výrobky a diely prechádzajú do vlastníctva firmy REMS.

Náklady na dopravu do servisu a z neho hradí spotrebiteľ.

Zákonné práva spotrebiteľa, obzvlášť jeho nároky na záruku pri chybách voči predajcovi, ostávajú touto zárukou nedotknuté. Táto záruka výrobcu platí iba pre nové výrobky, ktoré budú zakúpené v Európskej únii, v Nórsku alebo vo Švajčiarsku a tam používané.

Pre túto záruku platí nemecké právo s vylúčením Dohody Spojených národov o zmluvách o medzinárodnom obchode (CISG).

8. Zoznam dielov

Zoznamy dielov pozri www.rems.de → Ke stažení → Soupisy náhradních dílů.

Az eredeti Kezelési utasítás fordítása

1–3 ábra

1	Menetes ék szorító orsóval	9	Zárócsavar
2	Vezető tartó	10	Folyamatos biztonsági kapcsoló (gyorsulás kapcsoló)
3	Billenőcsap	11	Rögzítővel ellátott kar
4	Fűrészlap-befogó	12	Beállító karikka
5	Fűrészlap	13	Akkumulátor
6	Lehajtható támaszték (REMS Puma VE a távolsága folyamatosan beállítható)	14	Fűrészlapot rögzítők (csak REMS Puma VE)
7	Biztonsági kapcsoló ki-/bekapcsoló	15	Hatoldalú imbuszkulcs tartó
8	Túlterhelés elleni védelem (csak a REMS Tiger ANC)	16	Zárócsavar
		"A"	Szigetelt fogófelületek

Általános biztonsági előírások

▲ FIGYELMEZTETÉS

Olvasson el minden biztonsági előírást és utasítást. A következőkben részletezett biztonsági előírás és utasítás nembetartásánál elkövetett hibák villamos áramütést, tüzet és/vagy súlyos sérüléseket okozhatnak.

Őrizzen meg minden biztonsági előírást és utasítást a jövőre.

A következőkben használt „elektromos készülék” kifejezés hálózatról üzemeltetett (hálózati kábellel ellátott) elektromos szerszámokra, akkumulátorral üzemeltetett (hálózati kábel nélküli) elektromos szerszámokra, gépekre és berendezésekre vonatkozik.

1) Munkahelyi biztonság

- Tartsa munkahelyi környezetét tisztán és jól megvilágítva.** Rendetlenség és rosszul kivilágított munkaterületek balesetet okozhatnak.
- Ne dolgozzon az elektromos berendezéssel robbanásveszélyes környezetben, gyúlékony folyadékok, gázok, vagy porok közelében.** Az elektromos berendezések szikrákat gerjeszhetnek, melyek a port, vagy gőzöket begyűjthetik.
- Gyerkeket és más személyeket tartsa távol az elektromos berendezés használatáról.** Figyelemelterelés esetén elveszítheti uralmát a berendezés felett.

2) Elektromos biztonság

- Az elektromos berendezés csatlakozódugójának illeszkednie kell az aljzathoz. A csatlakozódugót semmilyen módon nem szabad átalakítani.** Ne használjon adapter-csatlakozót védőföldeléses elektromos berendezéseknél. Az eredeti csatlakozódugó és a megfelelő aljzat csökkentik az áramütés veszélyét.
- Kerülje az érintkezést földelt felületekkel, mint csövek, fűtőtestek, kályhák és hűtőszekrények.** Megnő az áramütés veszélye, ha teste földelt.
- Tartsa távol a berendezést esőtől, vagy nedvességtől.** A víz behatolása az elektromos berendezésbe megnöveli az áramütés kockázatát.
- Ne használja a kábelt rendeltetése ellen, a berendezés hordására, felakasztására, vagy a csatlakozódugónak az aljzattól történő kihúzására.** A kábelt tartása távol hősegtől, olajtól, éles szegélyektől, vagy mozgó alkatrészeketől. Sérült, vagy összegabalyodott kábel megnöveli az áramütés kockázatát.
- Ha egy elektromos berendezéssel a szabadban dolgozik, csak olyan hosszabbítót használjon, amely alkalmas külső használatra.** A külső használatra megfelelő hosszabbító alkalmazása csökkenti az áramütés kockázatát.
- Amennyiben az elektromos berendezés használata nedves környezetben elkerülhetetlen, használjon hibaáram-biztonsági kapcsolót.** A hibaáram-biztonsági kapcsoló használata csökkenti az áramütés kockázatát.

3) Személyek biztonsága

- Legyen körültekintő, figyeljen arra, amit tesz, ha elektromos berendezéssel dolgozik.** Ne használja az elektromos berendezést, ha fáradt, ha drogok, alkohol, vagy gyógyszerek hatása alatt áll. Egy pillanatnyi figyelmetlenség villamos berendezések használatánál komoly sérülésekhez vezethet.
- Viseljen személyi védőfelszerelést és mindig egy védőszemüveget.** A személyi védőfelszerelés viselése, mint pormaszkok, csúszásgátló biztonsági cipők, védősisakok, vagy zajvédők a mindenkori használt elektromos berendezés jellegétől függően, csökkenti a sérülések kockázatát.
- Kerülje az akaratlan üzembe helyezést.** Győződjön meg arról, hogy az elektromos berendezés kikapcsolt állapotban van, mielőtt az elektromos csatlakozót és/vagy az akkut csatlakoztatja, a berendezést felemeli, vagy hordja. Ha az elektromos berendezés szállítása közben az ujjá a kapcsolón van, vagy ha a bekapcsolt berendezést az elektromos hálózatra csatlakoztatja, az balesethez vezethet.
- Távolítsa el a beállító szerszámot, vagy csavarkulcsot, mielőtt bekapcsolja az elektromos berendezést.** Egy szerszám, vagy csavarkulcs, amely egy forgó szerkezeti részen található, sérüléseket okozhat.
- Kerülje a természetellenes testtartást.** Gondoskodjon a biztos állóhelyzetről és minden időben őrizze meg egyensúlyát. Ezáltal a berendezést váratlan helyzetekben is jobban tudja felügyelni.
- Hordjon megfelelő ruházatot.** Ne hordjon bő ruhát, vagy ékszert. Tartsa a haját, ruháját és kesztyűjét távol a mozgó részeketől. A laza ruházatot, ékszert, vagy hosszú haját a mozgó alkatrészek elkapathatják.
- Amennyiben lehetséges, szereljen rá, elszívó vagy porfelfogó berendezést, ezeket hozzá kell kapcsolni és megfelelően használni.** A porleszívó berendezés a por okozta veszélyt csökkenti.

4) Elektromos berendezések kezelése és használata

- Ne terhelje túl elektromos berendezését.** Az arra megfelelő elektromos

berendezést használja a munkára. A megfelelő elektromos berendezéssel jobban és biztonságosabban dolgozhat az adott teljesítménytartományban.

- Ne használjon olyan elektromos berendezést, melynek kapcsolója hibás.** Amennyiben az elektromos berendezés nem kapcsolható ki, vagy be, az veszélyes és javításra szorul.
- Húzza ki a csatlakozódugót a dugaszoló aljzattól és/vagy távolítsa el az akkut, mielőtt a berendezésen beállításokat eszközöl, tartozékokat cserél, vagy a berendezést féltre teszi.** Ezzel megakadályozza az elektromos berendezés nem szándékos beindulását.
- Az üzemen kívüli elektromos berendezést tartsa gyermekektől távol.** Ne engedje az elektromos berendezés használatát olyan személyeknek, akik nem rendelkeznek szakismerettel, vagy nem olvasták ezen utasításokat. Az elektromos berendezések veszélyesek, ha azokat tapasztalatlan személyek használják.
- Ápolja gondosan elektromos berendezését.** Ellenőrizze, hogy a mozgó alkatrészek tökéletesen működnek és nem akadnak, vannak-e olyan törött, vagy sérült szerkezeti részek, melyek az elektromos berendezés működését befolyásolják. A sérült szerkezeti részeket a berendezés használata előtt javíttassa meg szakképzett szerelővel. Sok baleset oka a rosszul karbantartott elektromos szerszám.
- A vágószerszámokat tartsa élesen és tisztán.** A gondosan ápolott vágószerszámok éles vágófelületekkel ritkábban akadnak be és könnyebben vezethetők.
- Az elektromos berendezéseket, tartozékokat, feltételszerszámokat, stb. használja ezen utasításnak megfelelően.** Legyen tekintettel eközben a munkafeltételekre és az elvégzendő feladatra. Az elektromos berendezések az előírt alkalmazásoktól eltérő felhasználása veszélyes helyzetekhez vezethet.

5) Akkumulátoros berendezések kezelése és használata

- Csak olyan töltő berendezésen keresztül töltsen fel az akkumulátort, amit a gyártó javasol.** Olyan töltőberendezés használatakor, ami egy meghatározott típusú akkumulátor töltésére alkalmas, tűzveszély állhat elő, ha azt más akkumulátorhoz használjuk.
- Csak az arra megfelelő akkumulátort használja az elektromos berendezésekhez.** Más akkumulátorok használata sérüléseket és tűzveszélyt okozhat.
- A nem használt akkumulátorokat tartsa távol gemkapcsoktól, érméktől, kulcsoktól, tűktől, csavaroktól, vagy más kisebb fémtárgyaktól, melyek az érintkezők rövidzárlatát okozhatják.** Az akkumulátor érintkezőinek rövidzárlata égési sérüléseket, vagy tüzet okozhat.
- Helytelen használatnál folyadék léphet ki az akkumulátorból.** Kerülje el az ezzel való érintkezést. Véletlen érintkezés esetén vízzel öblítse le bőrét. Ha a folyadék a szembe kerülne, vegyen igénybe orvosi segítséget. Az akkumulátorból kilépő folyadék bőrpírosodást, vagy égési sérülést okozhat.

6) Szerviz

- A készülékét csak szakképzett szerelővel és eredeti alkatrészek felhasználásával javíttassa.** A készülék biztonsága csak ilyenkor biztosított.

Biztonsági előírások a REMS orrfűrészekhez

▲ FIGYELMEZTETÉS

Olvasson el minden biztonsági előírást és utasítást. A következőkben részletezett biztonsági előírás és utasítás nembetartásánál elkövetett hibák villamos áramütést, tüzet és/vagy súlyos sérüléseket okozhatnak.

Őrizzen meg minden biztonsági előírást és utasítást a jövőre.

- Tartsa a más elektromos szerszámot az izolált fogantyújánál fogva („A”), amennyiben olyan munákt végez, ahol az elektromos szerszámot rejtett elektromos vezeték vagy áram érheti.** A feszültség alatti vezeték az elektromos szerszámba is áramot vezethet, mely elektromos áram általi sérülést okozhat.
- A munka közben az elektromos szerszámot mindkét kezével biztosan, és a munka közben álljon biztosan.** Az elektromos szerszámot mindkét kézzel biztosabban és biztonságosabban lehet vezetni.
- Használjon személyes védőfelszerelést, mint pl. védőszemüveget.** A fűrészeléskor mindenfelé forró szilánkok repülnek szét. A harmadik személyeket tartsa távol a munkaterülettől.
- Ügyeljen arra, hogy a vágás közben egészséget károsító por szabadulhat fel.** Használjon megfelelő porszívót, védőmaszkot, és egyszerű öltözképet. Ügyeljen a nemzeti előírásokra.
- Használjon megfelelő kereső készüléket, hogy megtalálja a rejtett vezetékeket, vagy hívja a helyi szolgáltatót.** Az elektromos árammal való érintkezés tűzhöz vagy elektromos áram okozta sérüléshez vezethet. Az elektromos vezeték megrészülése robbanást is okozhat. A vízvezeték megsérülése, tárgyi károkat okozhat vagy elektromos áram általi sérülést okozhat.
- A vízvezeték vágása közben ügyeljen arra, hogy ne kerüljön a motorba víz.** Elektromos áram által okozta sérülést okozhat.
- Az alapanyagot szorosan fogja be.** A feldolgozandó alapanyagot ne támassza alá se a lábával, sem a kezével. Fennáll a sérülés esélye.
- Biztosítsa be az félkészterméket (a feldolgozandó alapanyagot).** A befogóeszközökkel vagy a satuval befogott alapanyag biztosabb mint ha kézzel fogná.
- Ne érjen semmihez, még a földhöz sem az üzembe lévő fűrészsel.** Visszaütés veszélye fenyeget.
- A kezét tartsa távol a vágás területétől.** Ne nyúljon az alapanyag alá. A fűrészlappal való találkozás sérülést okozhat.
- A fűrészelés közben a gyúlékony anyagokat tartsa távol a forró szilánkoktól.** Tűzveszély!
- Ügyeljen rá, hogy a dönthető támaszték (6) a fűrészelés közben mindig a munkadarabra fekdjön fel.** A fűrészlap elakadhat, és elveszítheti a felügyeletét a gép felett.

- A munkafolyamat elvégzése után az elektromos szerszámot kapcsolja ki, és távolítsa el a fűrészlapot, de csakis akkor ha a gép teljesen megáll. Így el lehet kerülni a visszautést és a gépet biztonságosan el lehet tenni.
- Csakis sérületlen és hibátlan fűrészlapot használjon. A meghajlított és az életlen fűrészlapok visszautést okozhatnak.
- Ne fékezze a fűrészlapot a kikapcsolása után semilyen módon sem. A fűrészlap megsérülhet, eltörhet vagy visszautethet.
- Mielőtt elténné az elektromos szerszámot várja meg, míg az mozdulatlan lesz.
- Húzza ki a csatlakozóaljzatból, esetlegesen távolítsa el az akkumulátort, mielőtt a gépből eltávolítaná a fűrészlapot. Sérülés veszélye áll fenn.
- Húzza ki a csatlakozóaljzatból, esetlegesen távolítsa el az akkumulátort, mielőtt átállítaná a támasztékokat. Sérülés veszélye áll fenn.
- Ezt az elektromos készüléket nem használhatják az ezért felelős személy felügyelete és utasításai nélkül gyermekek, illetve olyan személyek, akik fizikai, érzékszervi vagy szellemi képességeik, illetve a tapasztalat vagy ismeret hiánya miatt nem képesek az elektromos készüléket biztonságosan kezelni. Ellenkező esetben fennáll a hibás használat és a sérülések veszélye.
- Az elektromos kéziszerszámot csak erre képezett személyek kezelhetik. Fiatalkorúak csak akkor üzemeltethetik az elektromos kéziszerszámot, ha már elmúltak 16 évesek, ha ez a szakképzés szempontjából szükséges, valamint ha folyamatosan szakember felügyelete alatt állnak.
- Rendszeresen ellenőrizze az elektromos szerszám kábelének és a hosszabbítókábelének a sértetlenségét. Ha sérültek, cseréltesse ki egy erre képezett szakemberrel, vagy egy megbízott REMS márkaszervizben.
- Kizárólag jóváhagyott és megfelelően jelölt, elégséges vezeték-keresztmetszetű és legalább az 1.5. Elektromos adatok szakaszban megadott jóváhagyott védelmi osztályú hosszabbítókábel használjon. 10 méteres hossz esetén 1,5 mm², 10 – 30 méteres hossz esetén pedig 2,5 mm² vezeték-keresztmetszetű hosszabbítókábel kell használni.

Szimbólumok magyarázata

FIGYELMEZTETÉS

Középszintű kockázat áll fenn, melyeket ha nem respektálnak, halált vagy komoly sérüléseket okozhat (visszafordíthatatlanul).

VIGYÁZAT

Alacsony szintű kockázat áll fenn, melyeket ha nem respektálnak, könnyű sérüléseket okozhat (visszafordítható).

ÉRTESÍTÉS

Tárgyi károk, nincsen biztonsági előírás! Nincs balesetveszély.



A használat előtt olvassa el a használati utasítást



Használjon szemvédőt



Használjon védőmaszkot



Használjon fülvédőt



Elektromos berendezés megfelel az II védelmi osztálynak



Környezetbarát ártalmatlanítás



CE-konformitáscímkés



Teljesítményt adó vezető satu



zöld nyers fa



90°



porobeton



acélcsövek



gipszkarton lemez



fém



habkő, téglá



rozsdamentes acél



öntvények



paletták



hullámos



fa



felváltva elválasztott



fa szögekkel



egyenes



szemcsézett

1. Technikai adatok

Az utasításnak megfelelő használat

FIGYELMEZTETÉS

A REMS orrfűrészek a megfelelő fűrészlapok használatával különféle anyagok, például acélcsövek, rozsdamentes csövek, öntött csövek, egyéb fém profilok, fa, vasszeges fa, paletta, építkezési alapanyagok és műanyagok vágására, valamint

nem túl kemény anyagok merülővágására alkalmasak.

Egyébb felhasználás nem felel meg az előírtnak így az nem is helyes.

1.1. Szállítás tartalma

REMS Tiger ANC/VE/SR/pneumatic: meghajtógép, hatoldalú kulcs, vezetősatu 2", 2 REMS speciális fűrészlap 2"/140-3-2 -ig, acélkoffer, használati utasítás

REMS Puma VE: meghajtógép, hatoldalú kulcs 1 REMS fűrészlap 210-1,8/2,5, acélkoffer, használati utasítás

REMS Cat ANC VE: meghajtógép, hatoldalú kulcs 1 REMS univerzális fűrészlap 150-1,8/2,5, acélkoffer, használati utasítás

REMS Akku-Cat ANC VE: meghajtógép, akkumulátor, gyorsító, hatoldalú kulcs, 1 REMS univerzális fűrészlap 150-1,8/2,5, acélkoffer, használati utasítás

1.2. Cikkszámok

REMS Tiger ANC meghajtógép	560000
REMS Tiger ANC VE meghajtógép	560008
REMS Tiger ANC SR meghajtógép	560001
REMS Tiger ANC pneumatic meghajtógép	560002
REMS Puma VE meghajtógép	560003
REMS Cat ANC VE meghajtógép	560004
REMS Akku-Cat ANC VE meghajtógép Li-Ion	560009
Akkumulátor Li-Ion 18 V, 2,6 Ah	565215
Akkumulátor Li-Ion 18 V, 3,5 Ah	565218
Gyorsító Li-Ion/Ni-Cd	571560
Vezetőtartó, 1/16" – 2"	563000
Vezetőtartó, 2 1/2" – 4"	563100
Vezetőtartó, 5" – 6"	563200
Kettős tartó	543100
Vezetőtartó védőburája, a vékony falú anyagok rögzítésére	563008
Acéllemez doboz	566051
REMS CleanM	140119

1.3. Munkaterjedelem

Derékszögű vágás a REMS Tiger ANC/VE/SR/pneumatic -kal:

Vezető satuval 563000 és a REMS speciális fűrészlappal 561001, 561007 csövek (burkolt műanyagok)	1/16" – 2"
Vezető satuval 563100 REMS speciális fűrészlappal 561002 csövek (burkolt műanyagok)	2 1/2" – 4"
Vezető satuval 563200 REMS speciális fűrészlappal 561008 csövek (burkolt műanyagok)	5" – 6"
REMS Tiger ANC SR vezető satuval REMS speciális fűrészlappal 561005, 561003 Rozsdamentes acélcsövek	1/16" – 2" esetl. 2 1/2" – 4"

Kézzel vezetett vágás mindegyik fűrészlappal REMS

REMS univerzális fűrészlap REMS univerzális fűrészlap	
Acélcsövek az egyéb vas profilokra	Ø ≤ 6", ≤ 250 mm
Fa, fa vasszögekkel, paletták, építkezési alapanyagok, műanyagok	≤ 250 mm

1.4. Löketszámok (üresjárat)

REMS Tiger ANC	2400 min ⁻¹
REMS Tiger ANC VE (fokozatmentes beállítás)	0 ... 2400 min ⁻¹
REMS Tiger ANC SR (fokozatmentes beállítás)	700 ... 2200 min ⁻¹
REMS Tiger ANC 48 V	1300 min ⁻¹
REMS Tiger ANC pneumatic (fokozatmentes beállítás)	0 ... 1700 min ⁻¹
REMS Puma VE (fokozatmentes beállítás)	0 ... 2800 min ⁻¹
REMS Cat ANC VE (fokozatmentes beállítás)	0 ... 2400 min ⁻¹
REMS Akku-Cat ANC VE (fokozatmentes beállítás)	0 ... 1800 min ⁻¹

1.5. Villamos adatok

REMS Tiger ANC/VE,	
REMS Cat ANC VE	230 V; 50–60 Hz; 1050 W; 5 A vagy 110 V; 50–60 Hz; 1050 W; 10 A vagy 48 V; 750 W; 16,5 A
Védelmi osztály	II, szigetelt
REMS Tiger ANC SR	230 V; 50–60 Hz; 1400 W; 6,4 A vagy 110 V; 50–60 Hz; 1400 W; 12,8 A
Védelmi osztály	II, szigetelt
REMS Puma VE	230 V; 50–60 Hz; 1300 W; 6 A
Védelmi osztály	II, szigetelt
REMS Akku-Cat ANC VE	18 V=; 30 A
Gyorsító	Bemenet 230 V~; 50–60 Hz; 65 W
Li-Ion/Ni-Cd	Kimenet 10,8–18 V=

1.6. Sűrített levegős csatlakozás REMS Tiger ANC pneumatic

Szükséges üzemi nyomás	0,6 MPa, 6 bar (85 psi)
Levegőfelhasználás üresjáratban	1,6 m ³ /min (56 cf/min)
Levegőfelhasználás teljes terhelésnél	1,3 m ³ /min (46 cf/min)
Tömlőméret	12–13 mm (1/2")

1.7. Méretek

REMS Tiger ANC	455×80× 90 mm	(17,9"×3,2"×3,5")
REMS Tiger ANC VE	435×80×135 mm	(17,1"×3,2"×5,3")
REMS Tiger ANC SR	490×80× 90 mm	(19,3"×3,2"×3,5")
REMS Tiger ANC pneumatic	445×80× 90 mm	(17,5"×3,2"×3,5")
REMS Puma VE	475×90×152 mm	(18,7"×3,5"×6,0")
REMS Cat ANC VE	435×80×135 mm	(17,1"×3,2"×5,3")
REMS Akku-Cat ANC VE	435×90×190 mm	(17,1"×3,5"×7,5")

1.8. Súlyok

REMS Tiger ANC	3,0 kg (6,6 lb)
REMS Tiger ANC VE	3,0 kg (6,6 lb)
REMS Tiger ANC SR	3,1 kg (6,8 lb)
REMS Tiger ANC pneumatic	3,8 kg (8,4 lb)
REMS Puma VE	3,8 kg (8,4 lb)
REMS Cat ANC VE	3,0 kg (6,6 lb)
REMS Akku-Cat ANC VE (akkumulátor)	3,5 kg (7,7 lb)
REMS Akkumulátor Li-Ion 18 V, 2,6 Ah	0,6 kg (2,2 lb)
REMS Akkumulátor Li-Ion 18 V, 3,5 Ah	0,6 kg (2,2 lb)
Vezetőtartó, 1/16" – 2"	1,0 kg (2,2 lb)
Vezetőtartó, 2 1/2" – 4"	1,7 kg (3,7 lb)
Vezetőtartó, 5" – 6"	2,7 kg (6,0 lb)

1.9. Zajszint-információ

Hangnyomásszint	
REMS Tiger/Cat	96 dB(A)
REMS Puma	87 dB(A)
Hangteljesítményszint	
REMS Tiger/Cat	107 dB(A)
REMS Puma	98 dB(A)
Bizonytalanság K = 3 dB	

1.10. Vibrációk

A gyorsítás súlyozott effektív értéke:

valamennyi REMS orrfűrészszel		
forgácslemez fűrészelésénél	18.3 m/s ²	K = 3.3 m/s ²
fagerenda fűrészelésénél	28.3 m/s ²	K = 2.4 m/s ²

A feltüntetett rezgés kibocsátás-értéket szabványozott vizsgálati módszerrel mérték és más készülékkel való összehasonlításra használható. A feltüntetett rezgés kibocsátás-érték az előzetes felbecslésének alapjául szolgálhat.

⚠ VIGYÁZAT

A rezgés szint a készülék tényleges használata közben eltérhet a feltüntetett értéktől, a készülék használatának módjától függően. A használat tényleges körülményeitől függően szükség lehet arra, hogy a kezelő személy védelmére biztonsági óvintézkedéseket hozzanak.

2. Üzemeltetés**2.1. Elektromos csatlakoztatás**

Ügyeljen a megfelelő hálózati feszültségre! A REMS orrfűrész, illetve gyorsító csatlakoztatása előtt ellenőrizze, hogy a típus táblán megadott feszültség egyezik-e a hálózati feszültséggel. Nedves környezetű munkaterületeken, bel- és kültéren vagy más hasonló felállási helyeken az elektromos szerzőköt kizárólag olyan hibaáram-kapcsolón (FI-kapcsoló) keresztül szabad a hálózatról üzemeltetni, mely az áramellátást megszakítja, amennyiben földáram 0,2 másodperc hosszan meghaladja a 30 mA értéket. Hosszabbító kábel használata esetén ügyeljen az elektromos szerzőkötnek megfelelő vezeték-keresztmetszetre. A hosszabbító kábelnek meg kell felelnie az 1.5. Elektromos adatok szakaszban megadott védelmi osztályoknak.

Akkumulátorok**ÉRTESELTETÉS**

Használat előtt a REMS Akku-Cat ANC VE akkut fel kell tölteni. Az akkut (13) mindig függőlegesen vezesse be a REMS Akku-Cat ANC VE akkuegységbe vagy a gyorsítóba, míg hallható kattanással nem rögzül. A ferde bevezetéstől megsérülhetnek a kapcsolatok, és ezzel az akkumulátor is.

Mélykísütés, lemerülés

A Li-Ion akkumulátor esetében a feszültségnek nem szabad a minimális töltésszint alá kerülnie, ellenkező esetben mélykísütés következhet be, és az akkumulátor megsérülhet. A REMS Li-Ion akkumulátorok mindig előre töltött állapotban kb. 40 %-osan kerülnek eladásra. Ezért kell a Li-Ion akkumulátorokat a használat előtt és aztán rendszeresen feltölteni. Amennyiben ezt az előírást nem tartja be, a Li-Ion akkumulátor a mélykísütésnek köszönhetően megsérülhet.

Mélykísütés raktározás esetében

Amennyiben a relatívan kissé lemerült Li-Ion akkumulátort raktározzák, hosszabb idő után mélykísütés/lemerülés történhet, és így megsérülhet. A Li-Ion akkumulátort ezért a raktározás előtt fel kell tölteni, és legkésőbb 6 hónap után újrafelhasználás előtt feltétlenül ismételt fel kell tölteni.

ÉRTESELTETÉS

A használat előtt tölts fel az akkumulátort. A Li-Ion akkumulátorokat a mélykísütés elkerülése érdekében rendszeresen tölts fel. A mélykísütés esetében megsérülhet az akkumulátor.

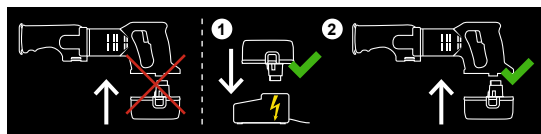

A feltöltéshez csakis REMS gyorsítót használjon. Az új és hosszabb ideje nem használt Li-Ion akkumulátort több feltöltés után érik el a teljes kapacitásukat.

Gyorsító Li-Ion/Ni-Cd (Cikkszám 571560)

A hálózati csatlakoztatva a bal kontrollámpa folyamatosan zölden világít. Amennyiben a REMS gyorsítóba be van dugva az akku, egy zölden villogó kontrollámpa mutatja, hogy az akkumulátor töltés alatt áll. Amennyiben ez a zöld kontrollámpa folyamatosan világít, akkor az akku fel van töltve. Amennyiben egy piros kontrollámpa villog, akkor az akku hibás. Amennyiben egy piros kontrollámpa folyamatosan világít, az akkutöltő berendezés és/vagy az akku hőmérséklete a megengedett közti üzemi hőmérsékleten kívül van 0°C-tól +45°C-ig (32°F – +113°F).

ÉRTESELTETÉS

A REMS gyorsító a szabadban nem használható.

2.2. Vezetősatus vágás (2) (derékszögűvágás)**⚠ FIGYELMEZTETÉS**

A vezetősatu le és felszerelése előtt a gépet húzza ki a csatlakozóaljzattból, vegye le az akkumulátort!

Ágyazócsap (3) vezetősatu (2) a fűrész felől helyezze be a fűrészlapot a REMS orrfűrészbe úgy, hogy a támasztóék vonalában tudjon mozogni.

ÉRTESELTETÉS

A derékszögű vágáshoz, feltétlenül fontos a vezetősatu használata, ugyanis kézi vezetéssel nem lehet pontos derékszöveget elérni.

2.3. Kézrel vezetett vágás

Az REMS orrfűrész vezetősatu nélkül használható (2). Vágás közben erősen kell nyomni az alapanyagra, hogy a támasztó (6) mindig az adott alapanyaghoz érjen. A vágandó alapanyagot biztosítsa be, hogy ne csússzon el a vágás közben.

2.4. A megfelelő fűrészlap választása

Minden orrfűrészhez a saját érdekében REMS minőséges fűrészlapot használjon, ellenkező esetben elesik a garanciára való jogosultsága!

A REMS speciális fűrészlapok 2"/140-2,5 esetleg 2"/140-3,2, 4"/200-3,2 a 6"/260-3,2 (8. ábra) minden REMS Tiger-hez

Speciálisan a REMS Tigerhez kifejlesztett. A derékszögű vágáshoz a gyors acélső lebontható, vezetőkarral. Ennek köszönhetően többszöröse nő a tolóerő, a 5-szörös nyomás a az erőt vezető karnak köszönhetően. A REMS speciális fűrészlap a kétoldali befogással a különösen széles befogófelülettel a pontos elhelyezés érdekében, extra erős, ellenálló a csavarodásoknak, és meghajlásoknak, magas a stabilitása. Durva, hullámos, fogazat a gyors darabolásért. Többszörösen hosszabb élettartam. Normális fűrészlap egyoldalú befogással a derékszögű vágáshoz vezetősatuval.

REMS univerzális fűrészlapok 100/150/200/300 (8. ábra) mindenféle REMS Tiger, REMS Cat -hez

A szabadkezü vágáshoz, az erőt vezetősatuval való vágáshoz. Csak egy REMS univerzális fűrészlap az összes munkálatot, a helyszíni vágásért, a sok fűrészlap helyett. Szívósan hajlékony anyag, nagyon hajlékony, a falmenti vágásokhoz is. Kétoldali rögzítés különösen széles rögzítő felülettel a pontos rögzítésért, és a hosszabban tartó élességért. Kihajtogatott fogazattal (Combo - fogazat), különösen erősen edzett fogazat. Ennek köszönhetően kiváló a vágás minősége, és a fogazat hosszan éles marad. A nehezen feldolgozható alapanyagokhoz is, mint pl. rozsdamentes acél, öntött csövek stb., a szögese fa és paletták darabolása. A normális fűrészlapok az egyoldalú befogóval a derékszögű vágáshoz vezetősatuval nem használható, ugyanis magas nyomóerőnek köszönhetően a befogás helyén eltörhet.

A REMS fűrészlapok minden REMS orrfűrészhez

A speciális munkálatokhoz, vardaraboláshoz, fa és építkezési alapanyagok, műanyagokhoz sokféle REMS fűrészlap, eltérő fogazattal áll a rendelkezésre, általános egyoldalú befogással: lásd a fűrészlapok táblázatát 8. oldal

2.5. A fűrészlapok beszerelése**⚠ FIGYELMEZTETÉS**

A be/ kiserelés előtt a fűrészlapot húzza ki a csatlakozó aljzattól vagy távolítsa el az akkumulátort!

Minden változata a REMS Tiger, REMS Cat (2. ábra a 3. ábra)

A REMS fűrészlap beszereléséhez **ne állítsa be menet közben az útközöt, mert az eltörhet**, vagy megsérülhet! Engedje meg a zárócsavart (9) a fűrészlap befogóit (4), és a fűrészlapot bevezetheti a központosító tengelyen keresztül. A REMS speciális fűrészlap két befogó között helyezkedik el melynek U formája van (2. ábra). A REMS fűrészlapok bármely szokványos (egyoldalú) horoggal rögzíthetők a fűrészlap nyomóegységének az alján lévő kivágásban (3. ábra). **Szorosán** húzza be a fűrészlapbefogót a szorítócsavarral (9), ellenkező esee ben megsérülhet vagy eltörhet a központi stift. A központi stiftnek nem az a dolga, hogy a fűrészlapot fogja (9). Ha már nem lehet a rögzítő csavart jobban behúzni (9), mert a belső hatoldala vagy maga a hatoldaló kulcsa már elhasználódott.

Emiatt az elhasznált rögzítőcsavart (9) és hatlapú dugókulcsot időben cserélje ki.

A REMS Puma VE (5. ábra)

A REMS fűrészlap beszereléséhez **ne állítsa be menet közben az ütközőt, mert az eltörhet**, vagy megsérülhet! A fűrészlap rögzítőjét (14) kézzel hajlítsa felfelé és tartsa. A fűrészlapot (5) a fogazatával lefele vagy 180°-ban elfordítva felfelé vezesse be. Engedje meg a rögzítőkart (14), ez rugóval van irányítva, mely magától rákattanik a fűrészlapra. A fűrészlapot (5) ellenőrizze, hogy biztosan kapcsolódik a szerkeze be. A felfelé fordított fűrészlap lehetővé teszi az idegen felületekhez közeli vágást (7. ábra).

2.6. A támasztás távolságát beállító támaszték, csak a REMS Puma VE (6. ábra)

⚠ FIGYELMEZTETÉS

Az állítható hosszúságú, megdönthető támaszték (6) beállítása előtt húzza ki az elektromos kábelt vagy vegye ki az akkut!

A hatoldalú kulcsot vegye ki a tartóból (15) és engedje ki a zárócsavarokat (16). A dönthető támaszték (6) hosszanti irányban fokozatmentesen 40 mm-rel állítható. Állítsa be a kívánt távolságot, és húzza be a zárócsavarokat (16), a hatoldalú csavart tegye vissza a tartókarba (15). Ennek a lehetőségnek köszönhetően a részlegesen elkopott fűrészlapokat át lehet állítani, és az ép részeit még fel lehet használni (mindenképpen ügyeljen a pengék mélységére).

3. Használat



Használjon szemvédőt



Használjon védőmaszkot



Használjon fülvédőt

⚠ FIGYELMEZTETÉS

Azokban az esetekben, mikor az egészséget veszélyeztető por jöhet létre, megfelelő porelszívót kell használni, védőmaszkot, és egyszeri öltözéket. Ügyeljen a nemzeti előírásokra.

REMS Tiger ANC: Ki/bekapcsolás a ki/bekapcsoló biztonsági kapcsolóval (7).

REMS orrfűrész „VE”: Folyamatos elektromos löketségellenőrzés a változó nyomásnak köszönhetően, a biztonsági kapcsolóra (gázpedálkapcsoló) (10).

REMS Tiger ANC SR: Folyamatos elektromos löketségellenőrzés. Löketszámválasztás a beállítókarral segítségével (12). Ki/bekapcsoló biztonsági kapcsolóval az ellenkezés leküzdése érdekében először a kart (11) húzza oldalra majd nyomja le. A megfelelő löketszámot a (11) kar segítségével tudja kiválasztani.

REMS Tiger ANC pneumatic: A bekapcsolási zár kioldásához nyomja be a rögzítővel ellátott kar rögzítőjét (11), majd magát a kart. A löketszámot a rögzítővel ellátott kar (11) megfelelő nyomásával tudja szabályozni.

3.1. Munkafolyamat és vágás a vezetőkarral

⚠ FIGYELMEZTETÉS

A REMS orrfűrész csak a izolált fogantyúnál fogva („A”) (1. ábra), és ne a vezetőkarnál fogva (2), amennyiben olyan munkát végez, ahol a szerszám rejtett elektromos áramot vagy rejtett kábelt érhet. A vezetékkel való érintkezés amely áram alatt van, a szerszám fém részein keresztül esetlegesen a vezetősatu segítségével elektromos áram általi sérülést okozhat.

ÉRTESÍTÉS

Csakis speciális REMS fűrészlapokat vagy REMS univerzális fűrészlapokat (lásd 2.4.). A normális fűrészlapok egyoldalú befogással vezetősatuval nem használható, ugyanis a nagy nyomóerőnek köszönhetően elpattanhat.

A vezetősatu szereljük fel úgy, ahogy a 2.2. A REMS orrfűrész a vezetőtartóval úgy fektesse rá a csőre, hogy a rögzítőorsó csapja (1) függőlegesen álljon. Húzza meg a rögzítőorsót. A motor megfogásakor nyomja meg a kapcsolót (7, ill. 10), illetve húzza meg a rögzítővel ellátott kart (11), majd járassa addig a REMS orrfűrész, amíg a csövet vagy profilt át nem vágja. A levágást fel lehet javítani, főleg a nagyobb dimenziók esetében (pl. 4”) úgy hogy, a gépet csak akkor kapcsolja be, ha a fűrészlap, már a csövön fekszik. Ügyeljen arra, hogy a vezetősatu prizmája mindig tiszta szálkamentes legyen, ellenkező esetben az befolyásolhatja a derékszögű vágást. Az optimális vágásgyorsaság elérése érdekében és a fűrészlap kíméléseért válasszon enyhe nyomóerőt. A nagyobb nyomóerő nem növeli a fűrész gyorsaságát! A REMS Tiger ANC túlterhelés elleni védelemmel van felszerelve (8). A túl nagy nyomóerő esetében ez bekapcsol, a kapcsoló kiugrik és a REMS fűrész leáll. Pár másodperc elteltével a biztonsági kapcsoló felenged és a REMS fűrész újra lehet indítani.

3.2. Munkafolyamat a szabadkezü vágás esetében

⚠ FIGYELMEZTETÉS

A REMS orrfűrész csak a izolált fogantyúnál fogva („A”) (1. ábra), amennyiben olyan munkát végez, ahol a szerszám rejtett elektromos áramot vagy rejtett kábelt érhet. A vezetékkel való érintkezés amely áram alatt van, a szerszám fém részein keresztül esetlegesen a vezetősatu segítségével elektromos áram általi sérülést okozhat.

Egyenes vagy ívelt vágásokhoz a megdönthető támasztékot (6) nyomja rá erősen a munkadarabra, hogy a megdönthető támaszték (6) az anyagon erősen megtámaszkodjon. Kapcsolja be a REMS orrfűrész. Csak teljesen éles fűrészlapot használjon. Az egyenletes tolóerő minimalizálja a balesetveszélyt, valamint

kíméli a REMS orrfűrész és a fűrészlapot. A csatlakozókábelt mindig a REMS orrfűrész mögött vezesse el. A REMS orrfűrész a fűrészelés során nyomja tovább erősen az elfűrészelt anyagot. Ha fűrészelés közben a fűrészlap elakad, kapcsolja ki a REMS orrfűrész, és a fűrészlapot egy megfelelő számmal támassza meg és húzza ki.

Nem kemény anyagok (pl. fa, műanyag, műanyag csövek vagy könnyű építőanyagok) bemelegedése a fűrészlap fűrészelés közben óvatosan bemelegítheti az anyagba (4. ábra). Használjon rövid fűrészlapot. A REMS orrfűrész kikapcsolt állapotban a megdönthető támaszték alsó élével (6) és a fűrészlap csúcsával helyezze rá az elvágandó felületre, kapcsolja be a REMS orrfűrész, majd a fűrészlapot lassú fűrészeléssel merítse bele az anyagba. A REMS orrfűrész lehetőleg a fokozatmentes elektronikus löketség-vezérléssel használja. Kemény anyagoknál (pl. fémek) a fűrészelés elindításához fúrjon elő egy, a fűrészlap méretének megfelelő lyukat.

3.3. Kenőanyagok

A rendes munkálatokhoz, darabolásokhoz ne használjon semilyen kenőanyagot sem. Ezek megakadályozzák a szálkák lepattanását és ezzel csökkentik a fűrészlapok élettartamát

Csakis a rozsdamentes acél és öntött csövek esetében kell hűtteni ill kenni a REMS Speciállal vagy a REMS Sanitollal. A REMS Tiger ANC SR- hez ajánlott egy a REMS 561003 ... 561006 univerzális fűrészlapokból. A degékrészgőzű vágáshoz feltétlenül vezetőtartó (lásd 2.2.).

3.4. A mélykiütés elleni védelem

A REMS Akku-Cat ANC VE az akkumulátor mélykiütését meggátoló rendszerrel van ellátva. Ez kikapcsolja a gépet, amint az akkumulátort újra kell tölteni. Az ilyen esetben vegye ki az akkumulátort és töltsse fel a REMS gyorstöltővel.

4. Karbantartás

⚠ FIGYELMEZTETÉS

Húzzuk ki a hálózati csatlakozót, ill. vegyük le az akkumulátort!

4.1. Karbantartás

A REMS orrfűrész nem igényel karbantartást. A hajtómű tartós kenéssel rendelkezik, emiatt az utánkenése szükségtelen. Tartsa tisztán a fűrészlap befogóját. Távolítsa el a fűrészlap befogójába került forgácsot. Használat után távolítsa el a fűrészlap befogójának a tokjába jutott vizet vagy nedvességet. A fűrészlap befogóját és a befogó karját (14) gépolajjal enyhén olajozza meg (csak REMS Puma VE). A sérült rögzítőcsavart (9) cserélje ki (kivéve REMS Puma VE). A műanyag alkatrészeket (pl. házak, akkuk) kizárólag REMS CleanM tisztítószerezrel (cikkszám: 140119) vagy enyhén szappanos vízzel és nedves törölkendővel tisztítsa. Ne használjon háztartásban előforduló tisztítószereket. Ezek számos olyan vegyi anyagot tartalmaznak, melyek a műanyagokat károsíthatják. Soha ne használjon benzint, terpentint, hígítót vagy más hasonló anyagot a tisztításra.

Ügyeljen arra, hogy a REMS orrfűrész belsejébe soha ne jusson folyadék! A REMS orrfűrész soha ne merítse folyadékba!

4.2. Ellenőrzés

⚠ FIGYELMEZTETÉS

Karbantartási és javítási munkák előtt húzza ki a hálózati csatlakozót, ill. vegye le az akkut! Ezért ezeket a munkákat csak kiképzett szakember végezheti el.

A REMS orrfűrész szénkefékkel ellátott univerzális motorral rendelkezik. Ezek a kefék elkopnak, így rendszeres időközönként egy képesített szakemberrel vagy egy megbízott REMS márkaszervizzel ellenőriztesse, illetve cseréltesse ki.

5. Hibák

5.1. Hiba: A REMS orrfűrész fűrészelés közben leáll.

Ok:

- Túl nagy az előtolási nyomás.
- A fűrészlap élettlen (5).
- A fűrészlap nem megfelelő (5).
- A túlterhelés elleni védelem (8) kioldott (REMS Tiger ANC).

- A szénkefék elkopnak.

- Túl alacsony üzemi nyomás (REMS Tiger ANC pneuma ic).

- A kompresszor túl kevés levegőt továbbít (REMS Tiger ANC pneumatic).
- Az akku (13) lemerült (REMS Akku-Cat ANC VE).

5.2. Hiba: Csöveket vezetőtartóval (2) fűrészelve a vágás nem derékszögű.

Ok:

- Túl nagy az előtolási nyomás.
- A fűrészlap nem megfelelő (5).
- A fűrészlap élettlen (5).
- A vezetőtartó (2) prizmjája szennyezett (forgács!).

5.3. Hiba: A REMS orrfűrész nem indul el.

Ok:

- A túlterhelés elleni védelem kioldott (REMS Tiger ANC).

- A csatlakozókábel hibás.

- Az akku (13) lemerült (REMS Akku-Cat ANC VE).
- A REMS orrfűrész hibás.

5.4. Hiba: A központosító csap levágódik, a fűrészlap (5) nem rögzíthető megfelelően (REMS Tiger és minden REMS Cat modell).

Ok:

- A rögzítőcsavar (9) elhasználódott.
- A hatlapú dugókulcs elhasználódott (lásd: 2.5.).

Megoldás:

- Csökkentse az előtolási nyomást.
- Cserélje ki a fűrészlapot.
- Válasszon megfelelő fűrészlapot (lásd: 2.4 és 8. ábra).
- Várjon néhány másodpercet, majd nyomja meg a túlterhelés elleni védelem nyomógombját.
- Az elkopott szénkeféket cseréltesse egy erre képezített szakemberrel vagy egy megbízott REMS márkaszervizzel.
- Növelje meg az üzemi nyomást. Válasszon az 1.6 Műszaki adatokban foglaltaknak megfelelő kompresszort.
- Válasszon az 1.6 Műszaki adatokban foglaltaknak megfelelő kompresszort.
- Töltse föl az akkut Li-ion/Ni-Cd gyorstöltővel, vagy cserélje ki.

Megoldás:

- Csökkentse az előtolási nyomást.
- Válasszon megfelelő fűrészlapot (lásd: 2.4 és 8. ábra).
- Cserélje ki a fűrészlapot.
- Tisztítsa meg a prizmat.

Megoldás:

- Várjon néhány másodpercet, majd nyomja meg a túlterhelés elleni védelem nyomógombját.
- A csa lakozókábelt cseréltesse egy erre képezített szakemberrel vagy egy megbízott REMS márkaszervizzel.
- Töltse föl az akkut Li-ion/Ni-Cd gyorstöltővel, vagy cserélje ki.
- A REMS orrfűrész ellenőriztesse/javíttassa meg egy megbízott REMS márkaszervizzel.

Megoldás:

- Cserélje ki a rögzítőcsavart és/vagy a központosító csapot.
- Cserélje ki a hatlapú dugókulcsot.

6. Megsemmisítés

A REMS orrfűrész illos a használati ideje lejártával a háztartási hulladék közé helyezni! A gépet a törvényi előírásoknak megfelelően kell ártalmatlanítani.

7. Gyártói garancia

A garancia az új termék első felhasználójának történő átadástól számítva 12 hónapig tart. Az átadás időpontja az eredeti vásárlási bizonylatok beküldésével igazolandó, melyeknek tartalmazniuk kell a vásárlás időpontját és a termék megnevezését. Valamennyi, garanciális időn belül fellépő működési rendellenesség, ami bizonyíthatóan gyártási-, vagy anyaghibára vezethető vissza, térítésmentesen kerül javításra. A hiba kijavításával a garancia ideje nem hosszabbodik meg és nem kezdődik újra. Azokra a hibákra, amik természetes elhasználódásra, szakszerűtlen, vagy gondatlan kezelésre, az üzemeltetési leírás figyelmen kívül hagyására, nem megfelelő segédanyag használatára, túlzott igénybevételre, nem rendeltetés szerű használatra, saját, vagy idegen beavatkozásokra, vagy más olyan okokra vezethetők vissza, amiket a REMS nem vállal, a garancia kizárt.

Garanciális javításokat csak az erre jogosult szerződéses REMS márkaszervizek végezhetnek. Reklamációkat csak akkor tudunk figyelembe venni, ha a terméket előzetes beava kozás nélkül és szét nem szerelt állapotban juttatják el egy erre jogosult szerződéses REMS márkaszervizbe. A kicserélt termékek és alkatrészek a REMS tulajdonát képezik.

A szervizbe történő oda-, és visszaszállítás költségét a felhasználó viseli.

A felhasználó törvényes jogait, különösen a kereskedővel szemben támasztott kifogásokat illetően, ez a garancia nem változtatja meg. A gyártói garancia csak azokra az új termékekre vona kozik, melyeket az Európai Unióban, Norvégiában, vagy Svájcban vásároltak. és ott használnak.

Erre a garanciára a német jog előírásai vonatkoznak, az Egyesült Nemzetek szerződésekről és nemzetközi áruvásárlásról szóló egyezményének (CISG) kizárásával.

8. Tartozékok jegyzéke

A Tartozékok jegyzékét a www.rems.de → Letöltések → Robbantott ábrák.

Prijevod izvornih uputa za rad

Sl. 1-3

1 Stezno vreteno s pritegom	9 Stezni vijak
2 Držač za vođenje	10 Kontinualna sigurnosna pritisna sklopka (sklopka za regulaciju brzine)
3 Ležajni svornjak	11 Poluga s rezom
4 Pritiskač lista pile	12 Okretni regulator
5 List pile	13 Punjiva baterija
6 Zakretna oslonska stopica (REMS Puma VE kontinualno prilagodljiva po duljini)	14 Zatezna poluga lista pile (samo REMS Puma VE)
7 Sigurnosna pritisna sklopka	15 Držač šesterobridnog usadnog ključa
8 Zaštita od preopterećenja (samo REMS Tiger ANC)	16 Stezni vijci
	"A" Izolirane površine za držanje

Opće sigurnosne upute

⚠ UPOZORENJE

Pročitajte sve sigurnosne naputke i upute. Propusti kod pridržavanja sigurnosnih naputaka i uputa mogu dovesti dio električnog udara ili pak izbijanja požara i/ili teških ozljeda.

Sačuvajte sve sigurnosne naputke i upute za kasnije.

Pojam „Elektroalat“ korišten u sigurnosnim napucima odnosi se na električni alat koji se napaja sa strujne mreže (putem kabela) ili radi na baterijski pogon (bez kabela).

1) Sigurnost na radu

- Radno mjesto i njegovo okruženje držite čistim i dobro osvijetljenim.** Nered i nedovoljna osvijetljenost na radnom mjestu mogu biti uzrokom nezgode na radu.
- Ne radite elektroalatom u okruženju u kojem postoji opasnost od eksplozije, odnosno u kojem se nalaze zapaljive tekućine i plinovi ili zapaljive praškaste tvari.** Elektroalati generiraju iskre koje mogu izazvati zapaljenje praha ili isparenja.
- Tijekom korištenja elektroalata držite djecu i druge osobe na sigurnoj udaljenosti od mjesta rada.** Pri otklanjanju uređaja od izratka ili mjesta rada može se dogoditi da nad uređajem izgubite kontrolu.

2) Sigurnost pri radu s električnom strujom

- Utikač za priključenje elektroalata u struju mora odgovarati utičnici.** Ni u kojem slučaju utikač se ne smije mijenjati ili prilagođavati. Ne koristite nikakav prilagodni (adapterski) utikač zajedno s elektroalatom koji ima zaštitno uzemljenje. Originalni, neizmijenjeni utikači i odgovarajuće utičnice smanjuju rizik električnog udara.
- Izbjegavajte dodir s uzemljenim vanjskim površinama, poput cijevi, ogrjevnih tijela, štednjaka i hladnjaka.** Ako je Vaše tijelo uzemljeno postoji povišeni rizik od električnog udara.
- Elektroalat ne izlažite kiši ili vlazi.** Prodor vode u elektroalat povisuje rizik električnog udara.
- Kabel ne koristite za ono za što nije namijenjen, primjerice za nošenje i vješanje elektroalata ili pak za izvlačenje utikača iz utičnice.** Zaštitite kabel od vrućine, ulja, oštih bridova ili od pokretnih (rotirajućih) dijelova uređaja. Oštećeni ili zapleteni kabel povisuje rizik od električnog udara.
- Kad elektroalatom radite na otvorenom koristite samo produžne kabele koji su prikladni i za rad na otvorenom.** Primjena produžnog kabela prikladnog za rad na otvorenom smanjuje rizik električnog udara.
- Ako je rad elektroalata u vlažnom okruženju neizbježan, koristite nadstrujnu zaštitnu sklopku.** Primjena nadstrujne zaštitne sklopke smanjuje rizik električnog udara.

3) Sigurnost osoba

- Budite pažljivi, pazite na ono što radite, radu s elektroalatom pristupajte razborito.** Elektroalat ne koristite ako ste umorni ili pod utjecajem droga, alkohola ili lijekova. Samo jedan trenutak nesmotrenosti i nepažnje pri korištenju elektroalata može izazvati ozbiljne ozljede.
- Nosite opremu i sredstva za osobnu zaštitu na radu, te uvijek zaštitne naočale.** Nošenje sredstava za osobnu zaštitu, poput zaštitne maske za disanje, neklizajuće sigurnosne obuće, zaštitne kacige ili zaštite sluha, ovisno o vrsti i načinu primjene elektroalata, smanjuje rizik od ozljeda.
- Izbjegavajte nehotično puštanje u rad.** Uvjerite se da je elektroalat isključen prije nego što ga priključite na električnu mrežu odnosno na baterijsko napajanje te prije nego što ga uzmete i krenete premještati. Ako prilikom nošenja električnog uređaja držite prst na sklopki ili pak ako uređaj s uključenom sklopkom priključite na mrežu, može doći do nezgode.
- Uklonite alate za podešavanje uređaja i ključeve za vijke prije nego što uključite elektroalat.** Komad alata ili ključ, ako se nađu u rotirajućem dijelu uređaja, mogu prouzročiti ozljeđivanje.
- Izbjegavajte neprirodan položaj tijela.** Zauzmite siguran stav i položaj pri radu te u svakom trenutku budite u ravnoteži. Na taj ćete način imati bolju kontrolu nad elektroalatom u neočekivanim situacijama.
- Nosite prikladno radno odijelo.** Ne nosite široko radno odijelo ili nakit. Držite kosu, radno odijelo i rukavice na sigurnoj udaljenosti od pokretnih, rotirajućih dijelova uređaja. Pokretni, rotirajući dijelovi uređaja ili izratka mogu zahvatiti široko radno odijelo, nakit ili dugu kosu.
- Ako se na uređaj mogu montirati usisivači ili strojevi za metenje prašine, priključite ih i koristite na ispravan način.** Oprema za usisavanje prašine smanjuje opasnost od iste.

4) Način primjene i rad s elektroalatom

- Ne preopterećujte uređaj.** Za Vaš rad upotrebljavajte elektroalat koji je upravo za takav rad namijenjen. S elektroalatom koji odgovara svrsi te radi u propisanom području opterećenja, radit ćete brže i sigurnije.
- Ne koristite elektroalat čija je sklopka neispravna.** Elektroalat koji se više ne može uključiti ili isključiti opasan je te ga se mora popraviti.
- Izvučite utikač iz utičnice i/ili izvadite punjivu bateriju prije nego što pristupite podešavanju uređaja, zamjeni rezervnih dijelova ili prije nego što uređaj sklonite na stranu.** Ove preventivne mjere sprječavaju nehotično uključivanje i pokretanje elektroalata.
- Nekorištene elektroalate čuvajte izvan dohvata djece.** Ne dopustite korištenje uređaja osobama koje nisu upoznate s načinom korištenja ili koje nisu pročitale ove upute. Elektroalati su opasni ako ih koriste neiskusne osobe.
- O elektroalatu brinite se s pažnjom.** Provjerite funkcioniraju li pokretni dijelovi uređaja besprijekorno, tj. da ne zapinju, te da nisu slomljeni ili tako oštećeni da to može utjecati na ispravan rad elektroalata. Oštećene dijelove uređaja prije njegove uporabe dajte popraviti stručnim osobama. Brojnim nesrećama pri radu uzrok leži u slabom ili nedovoljnom održavanju električnih alata.
- Rezne alate držite oštima i čistima.** Brižno održavani rezni alati s oštrim rubovima manje i rjeđe zapinju, te ih je lakše voditi.
- Koristite elektroalat, pribor, alate i drugo u skladu s ovim uputama.** Uzmite pritom u obzir uvjete rada i aktivnosti koje namjeravate poduzeti. Uporaba elektroalata za primjene za koje nije predviđen može dovesti do opasnih situacija.

5) Način primjene i rad s baterijskim alatom

- Akumulatorske baterije punite samo punjačima koje preporučuju proizvođači.** Kod punjača koji su prikladni za određenu vrstu punjivih baterija postoji opasnost od požara ako ih se koristi za punjenje drugih vrsta baterija.
- U elektroalatu koristite samo akumulatorske baterije koje su predviđene za te uređaje.** Korištenjem drugih akumulatorskih baterija može doći do ozljeda ili do požara.
- Nekorištene akumulatorske baterije držite podalje od uredskih spajalica, kovanica, ključeva, čavala, vijaka i drugih malih metalnih predmeta koji bi mogli izazvati kratki spoj kontakata baterije.** Posljedice toga mogle bi biti opekline ili vatra.
- Kod nepravilnog korištenja akumulatorskih baterija može doći do curenja tekućine iz njih.** Izbjegavajte kontakt s tom tekućinom. Ako slučajno dođe do kontakta, mjesto dodira isperite vodom. Dospije li tekućina u oči, zatražite dodatnu liječničku pomoć. Tekućina koja iscuri iz baterija može nadražiti kožu i izazvati opekline.

6) Servis

- Popravke Vašeg elektroalata prepustite stručnjacima, uz primjenu isključivo originalnih zamjenskih dijelova.** Na taj ćete način osigurati zadržavanje trajne sigurnosti uređaja.

Sigurnosni naputci za REMS ubodne pile

⚠ UPOZORENJE

Pročitajte sve sigurnosne naputke i upute. Propusti kod pridržavanja sigurnosnih naputaka i uputa mogu dovesti dio električnog udara ili pak izbijanja požara i/ili teških ozljeda.

Sačuvajte sve sigurnosne naputke i upute za kasnije.

- Tijekom izvođenja radova prilikom kojih alatom možete zakačiti skrivene strujne kabele ili vlastiti vod za napajanje, držite elektroalat na izoliranim površinama za držanje ("A"). Kontakt s vodovima pod naponom može staviti pod napon metalne uređaje i prouzročiti strujni udar.
- Prilikom izvođenja radova držite elektroalat čvrsto objema rukama i zauzmite siguran stav i položaj. Elektroalat se sigurnije vodi objema rukama.
- Nosite opremu i sredstva za osobnu zaštitu na radu, npr. zaštitne naočale. Prilikom piljenja, opiljci mogu letjeti na sve strane. Udaljite druge osobe.
- Imajte u vidu da prilikom piljenja mogu nastati prašine opasne po zdravlje. Eventualno koristite prikladni usisivač, zaštitnu masku za disanje i jednokratno odijelo. Poštujte nacionalne propise.
- Rabite odgovarajuće uređaje za detekciju kako biste pronašli skrivene napojne vodove ili se posavjetujte s lokalnom distribucijom. Kontakt s električnim vodovima može prouzročiti požar i strujni udar. Oštećeni plinski vod može izazvati eksploziju. Oštećena vodovodna instalacija može izazvati materijalne štete ili strujni udar.
- Prilikom piljenja vodova za vodu pazite da u motor ne dospije voda. U suprotnom postoji opasnost od strujnog udara.
- Čvrsto pritegnite materijal. Izradak nipošto nemojte podupirati rukom ili nogom. U suprotnom postoji opasnost od ozljeđivanja.
- Osigurajte odnosno učvrstite izradak. Izradak učvršćen steznom napravom ili škripcem sigurnije je držati nego rukom.
- Uključenom pilom nemojte dodirivati druge predmete ili pod. Postoji opasnost od povratnog udara.
- Ruke držite podalje od područja pile. Nikada nemojte zahvaćati pod izradak. U slučaju kontakta s listom pile postoji opasnost od ozljeđivanja.
- Tijekom piljenja udaljite lako zapaljive tvari od vrućih opiljaka. Postoji opasnost od požara!
- Pazite da zakretna oslonska stopica (6) prilikom piljenja uvijek nalježe na izradak. List pile se može zakačiti te prouzročiti gubitak kontrole nad elektroalatom.
- Po završetku rada isključite elektroalat, a list pile iz reza izvučite tek kada se zaustavi. Na taj ćete način izbjeći povratni udar te elektroalat možete sigurno odložiti.

- Koristite samo neoštećene listove pile u besprijekornom stanju. Savinuti ili tupi listovi pile mogu se slomiti ili izazvati povratni udar.
- Nakon što isključite list pile, nemojte ga kočiti bočno ga pritišćući u smjeru suprotnom od smjera njegova okretanja. Tako se list pile može oštetiti, potrgati ili izazvati povratni udar.
- Pričekajte da se elektroalat zaustavi prije nego ga odložite. Elektroalat se može zakačiti te prouzročiti gubitak kontrole nad elektroalatom.
- Izvucite strujni utikač iz utičnice odnosno izvadite bateriju prije montaže tj. demontaže lista pile. U suprotnom postoji opasnost od ozljeđivanja.
- Izvucite strujni utikač iz utičnice odnosno izvadite bateriju prije pomicanja oslonske stopice. U suprotnom postoji opasnost od ozljeđivanja.
- Djeca i osobe koje na temelju svojih fizičkih, osjetilnih ili mentalnih sposobnosti ili zbog nedostatnog znanja i iskustva nisu u mogućnosti sigurno rukovati elektroalatom, ne smiju se njime koristiti bez nadzora ili upućivanja od strane odgovorne osobe. U suprotnom postoji opasnost od pogrešnog rukovanja i ozljeđivanja.
- Prepustite elektroalat na korištenje samo osobama koje su upućene u rukovanje istim. Mladež smije rukovati elektroalatom samo ako je starija od 16 godina, ako im služi u svrhu školovanja (obučavanja) te ako se to rukovanje obavlja pod nadzorom stručne osobe.
- Redovito provjeravajte ispravnost priključnog i produžnih kabela električnog uređaja. U slučaju oštećenja predajte ga stručnjaku u ovlaštenom REMS-ovom servisu na popravak ili zamjenu.
- Koristite samo dozvoljene i odgovarajuće označene produžne kabele dovoljnog presjeka i klase zaštite opisane u poglavlju 1.5. "Električni podaci" ili bolje. Produžni kabeli dugi do 10 m trebaju imati presjek 1,5 mm², a presjek onih dugih od 10–30 m treba biti 2,5 mm².

Tumačenje simbola

UPOZORENJE Opasnost srednjeg stupnja rizika kod koje su u slučaju nepoštivanja naputaka moguće teške (trajne) ozljede sa smrtnim posljedicama.

OPREZ Opasnost niskog stupnja rizika kod koje su u slučaju nepoštivanja naputaka moguće blaže ozljede.

NAPOMENA Materijalna šteta, bez sigurnosnih naputaka! Nema opasnosti od ozljeda.

Prije prvog korištenja pročitajte upute za rad

Nosite zaštitne naočale

Nosite masku za zaštitu dišnih organa

Nosite antifone

Električni uređaj odgovara klasi zaštite II

Ekološki primjereno zbrinjavanje u otpad

CE oznaka sukladnosti

Držač za vođenje za prenošenje snage

90°

Čelične cijevi

Metal

Nehrđajući čelik

Paleta

Drvo

Drvo s klinovima

Sirovo drvo

Porobeton

Gipsane ploče

Plavac, opeka

Lijev

valoviti

razvedeni

ravni

Granulat

1. Tehnički podaci

Namjenska uporaba

UPOZORENJE

REMS ubodne pile predviđene su, uz primjenu prikladnih listova pile, za piljenje različitih materijala, npr. čeličnih cijevi, nehrđajućih čeličnih cijevi, cijevi od nodularnog lijeva, drugih metalnih profila, drva, drva s klinovima, paleta, građevinskih materijala, plastike, te za uronsko rezanje materijala koji nisu suviše tvrdi. Svi ostali načini primjene nenamjenski su i stoga nedopušteni.

1.1. Sadržaj isporuke

REMS Tiger ANC/VE/SR/pneumatic: pogonski stroj, šesterobridni usadni ključ, držač za vođenje do 2", 2 REMS specijalni listovi pile do 2"/140-3,2, kutija od čeličnog lima, upute za rad

REMS Puma VE: pogonski stroj, šesterobridni usadni ključ, 1 REMS list pile 210-1,8/2,5, kutija od čeličnog lima, upute za rad

REMS Cat ANC VE: pogonski stroj, šesterobridni usadni ključ, 1 REMS univerzalni list pile 150-1,8/2,5, kutija od čeličnog lima, upute za rad

REMS Akku-Cat ANC VE: pogonski stroj, baterija, punjač za brzo punjenje, šesterobridni usadni ključ, 1 REMS univerzalni list pile 150-1,8/2,5, kovčeg, upute za rad

1.2. Kataloški brojevi artikala

REMS Tiger ANC pogonski stroj	560000
REMS Tiger ANC VE pogonski stroj	560008
REMS Tiger ANC SR pogonski stroj	560001
REMS Tiger ANC pneumatic pogonski stroj	560002
REMS Puma VE pogonski stroj	560003
REMS Cat ANC VE pogonski stroj	560004
REMS Akku-Cat ANC VE pogonski stroj Li-Ion	560009
Akumulator Li-Ion 18 V, 2,6 Ah	565215
Akumulator Li-Ion 18 V, 3,5 Ah	565218
Punjač za brzo punjenje Li-Ion/Ni-Cd	571560
Držač za vođenje 1/16" – 2"	563000
Držač za vođenje 2 1/2" – 4"	563100
Držač za vođenje 5" – 6"	563200
Dvostruki držač	543100
Zaštitni poklopac za držač za vođenje, za zatezanje materijala tankih zidova	563008
Sanduk od čeličnog lima	566051
REMS CleanM	140119

1.3. Radno područje

Pravokutno piljenje s REMS Tiger ANC/VE/SR/pneumatic:

S držačem za vođenje 563000 i REMS specijalni list pile 561001, 561007	
Cijevi (i s plastičnim plaštom)	1/16" – 2"
S držačem za vođenje 563100 i REMS specijalni list pile 561002	
Cijevi (i s plastičnim plaštom)	2 1/2" – 4"
S držačem za vođenje 563200 i REMS specijalni list pile 561008	
Cijevi (i s plastičnim plaštom)	5" – 6"
REMS Tiger ANC SR s držačem za vođenje i REMS univerzalnim listom pile 561005, 561003	
Nehrđajuće čelične cijevi	1/16" – 2" odnosno 2 1/2" – 4"

Pile s ručnim vođenjem sa svim REMS ubodnim pilama

REMS univerzalni list pile i REMS listovi pile	
Čelične cijevi i drugi metalni profili,	Ø ≤ 6", ≤ 250 mm
Drvo, drvo s klinovima, paleta, građevinski materijali, plastika	≤ 250 mm

1.4. Broj hodova (prazni hod)

REMS Tiger ANC	2400 min ⁻¹
REMS Tiger ANC VE (kontinuirano podesiv)	0 ... 2400 min ⁻¹
REMS Tiger ANC SR (kontinuirano podesiv)	700 ... 2200 min ⁻¹
REMS Tiger ANC 48 V	1300 min ⁻¹
REMS Tiger ANC pneumatic (kontinuirano podesiv)	0 ... 1700 min ⁻¹
REMS Puma VE (kontinuirano podesiv)	0 ... 2800 min ⁻¹
REMS Cat ANC VE (kontinuirano podesiv)	0 ... 2400 min ⁻¹
REMS Akku-Cat ANC VE (kontinuirano podesiv)	0 ... 1800 min ⁻¹

1.5. Električni podaci

REMS Tiger ANC/VE,	
REMS Cat ANC VE	230 V; 50–60 Hz; 1050 W; 5 A vagy 110 V; 50–60 Hz; 1050 W; 10 A vagy 48 V; 750 W; 16,5 A
S otklanjanjem radiosmetnji	
Stupanj zaštite	II, sa zaštitnom izolacijom
REMS Tiger ANC SR	230 V; 50–60 Hz; 1400 W; 6,4 A vagy 110 V; 50–60 Hz; 1400 W; 12,8 A
S otklanjanjem radiosmetnji	
Stupanj zaštite	II, sa zaštitnom izolacijom
REMS Puma VE	230 V; 50–60 Hz; 1300 W; 6 A
S otklanjanjem radiosmetnji	
Stupanj zaštite	II, sa zaštitnom izolacijom
REMS Akku-Cat ANC VE	18 V=; 30 A
Punjač za brzo punjenje	Ulaz 230 V~; 50–60 Hz; 65 W
Li-Ion/Ni-Cd	Izlaz 10,8–18 V=

1.6. Priključak na komprimirani zrak REMS Tiger ANC pneumatic

Potrebna pogonski pritisak	0,6 MPa, 6 bar (85 psi)
Potrošak zraka u praznom hodu	1,6 m ³ /min (56 cf/min)
Potrošak zraka pri punom opterećenju	1,3 m ³ /min (46 cf/min)
Promjer crijeva	12–13 mm (1/2")
Podešenje uljnog podmazivanja	6–7 kapi/min

1.7. Dimenzije

REMS Tiger ANC	455×80× 90 mm	(17,9"×3,2"×3,5")
REMS Tiger ANC VE	435×80×135 mm	(17,1"×3,2"×5,3")
REMS Tiger ANC SR	490×80× 90 mm	(19,3"×3,2"×3,5")
REMS Tiger ANC pneumatic	445×80× 90 mm	(17,5"×3,2"×3,5")
REMS Puma VE	475×90×152 mm	(18,7"×3,5"×6,0")
REMS Cat ANC VE	435×80×135 mm	(17,1"×3,2"×5,3")
REMS Akku-Cat ANC VE	435×90×190 mm	(17,1"×3,5"×7,5")

1.8. Težina

REMS Tiger ANC	3,0 kg (6,6 lb)
REMS Tiger ANC VE	3,0 kg (6,6 lb)
REMS Tiger ANC SR	3,1 kg (6,8 lb)
REMS Tiger ANC pneumatic	3,8 kg (8,4 lb)
REMS Puma VE	3,8 kg (8,4 lb)
REMS Cat ANC VE	3,0 kg (6,6 lb)
REMS Akku-Cat ANC VE (s akumulatorom)	3,5 kg (7,7 lb)
REMS akumulator Li-Ion 18 V, 2,6 Ah	0,6 kg (2,2 lb)
REMS akumulator Li-Ion 18 V, 3,5 Ah	0,6 kg (2,2 lb)
Držač za vođenje 1/16" – 2"	1,0 kg (2,2 lb)
Držač za vođenje 2 1/2" – 4"	1,7 kg (3,7 lb)
Držač za vođenje 5" – 6"	2,7 kg (6,0 lb)

1.9. Informacije o buci

Razina zvučnog tlaka	
REMS Tiger/Cat	96 dB(A)
REMS Puma	87 dB(A)
Razina zvučne snage	
REMS Tiger/Cat	107 dB(A)
REMS Puma	98 dB(A)
Nepouzdanost K = 3 dB	

1.10. Vibracije

Ponderirana efektivna vrijednost ubrzanja:

sve REMS sablaste pile	
Piljenje ploča od iverice	18.3 m/s ² K = 3.3 m/s ²
Piljenje drvenih greda	28.3 m/s ² K = 2.4 m/s ²

Navedena vrijednost vibracija je izmjerena u skladu s normiranim postupkom ispi ivanja i može ju se koristiti za usporedbu s nekim drugim uređajem. Isto tako može ju se koristiti za početnu ocjenu izlaganja vibracijama.

⚠ OPREZ

Vrijednost vibracija može se tijekom stvarne uporabe uređaja razlikovati od navedene vrijednosti ovisno o vrsti i načinu rada odn. korištenja uređaja. U ovisnosti o stvarnim uvjetima rada (npr. Rad s prekidima) može biti potrebno utvrditi mjere sigurnosti za zaštitu osobe koja s uređajem radi.

2. Puštanje u rad

2.1. Priključak na struju

Pazite na napon mreže! Prije priključenja REMS ubodne pile odnosno punjača za brzo punjenje provjerite odgovara li napon naveden na natpisnoj pločici uređaja naponu električne mreže, u gradilištima, u vlažnim okruženjima, na otvorenom i u zatvorenom prostoru ili na sličnim mjes ima uporabe elektrouređaj smije biti priključen na električnu mrežu samo preko zaštitne strujne sklopke (FI sklopke) koja prekida dovod energije čim odvodna struja prekorači 30 mA u vremenu od 200 ms. Prilikom korištenja produžnog kabela odaberite poprečni presjek potreban za rad elektrouređaja. Produžni kabel mora biti odobren za stupanj zaštite naveden u poglavlju 1.5. "Električni podaci".

Akumulatori

⚠ NAPOMENA

Prije umetanja baterije j. akumulatora u uređaj REMS Akku-Cat ANC VE, istu napunite! Punjivu bateriju (13) uvijek postavite okomito u uređaj REMS Akku-Cat ANC VE odnosno u punjač za brzo punjenje tako da čujno dosjedne. Ukosim se postavljanjem oštećuju kontakti, može se prouzročiti kratak spoj i tako oštetiti akumulator.

Prekomjerno pražnjenje kao posljedica preniskog napona

Kod li ij-ionskih akumulatora napon ne smije opasti ispod definiranog minimuma, jer se akumulator u suprotnom može oštetiti uslijed prekomjernog pražnjenja. Čelije litij-ionskih akumulatora proizvođača REMS napunjene su prilikom isporuke na oko 40%. Stoga se litij-ionski akumulatori prije uporabe moraju napuniti i redovito dopunjavati. U slučaju neuvažavanja ovog propisa koji izdaje proizvođač, litij-ionski akumulator se uslijed prekomjernog pražnjenja može oštetiti.

Prekomjerno pražnjenje kao posljedica skladištenja

Predugo uskladišteni nedovoljno napunjeni litij-ionski akumulatori mogu se stajanjem prekomjerno isprazniti i time oštetiti. Iz tog razloga se litij-ionski akumulatori prije skladištenja moraju napuniti, najmanje svakih šest mjeseci dopunjavati i prije ponovne uporabe obavezno ponovo napuniti.

⚠ NAPOMENA

Prije uporabe uređaja napunite akumulator. Litij-ionske akumulatora treba redovito dopunjavati, kako bi se izbjeglo njihovo prekomjerno pražnjenje. Prekomjernim pražnjenjem akumulator se oštećuje.

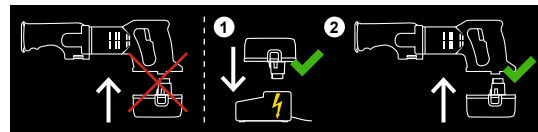

Za punjenje koristite isključivo REMS punjač za brzo punjenje. Novi i dulje vrijeme nekorišteni litij-ionski akumulatori svoj puni kapacitet postižu tek nakon više punjenja.

Punjač za brzo punjenje Li-Ion/Ni-Cd baterija (br. art. 571560)

Kada je strujni utikač utaknut, lijevi indikator trajno svijetli zeleno. Akumulator se puni kada ga uključite u REMS punjač za brzo punjenje, na što ukazuje treperenje indikatora u zelenoj boji. Akumulator je napunjen kada taj isti indikator trajno svijetli zeleno. Ako neki od indikatora treperi crveno, akumulator je u kvaru. Ako neki od indikatora trajno svijetli crveno, to znači da je temperatura punjača za brzo punjenje i/ili punjive baterije izvan dopuštenog radnog opsega koji iznosi između 0°C i +45°C (32°F – +113°F).

⚠ NAPOMENA

REMS punjači za brzo punjenje nisu prikladni za rad na otvorenom.

2.2. Piljenje s držačem za vođenje (2) (pravokutno)

⚠ UPOZORENJE

Prije montaže odnosno demontaže držača za vođenje, izvucite strujni utikač odnosno izvadite bateriju!

Ležajni svornjak (3) držača za vođenje (2) sa strane ugurajte u REMS ubodnu pilu, tako da granični zatik držača za vođenje uđe u uzdužni prorez REMS ubodne pile.

⚠ NAPOMENA

Za postizanje pravokutnog reza pile neophodno je rabiti držač za vođenje, budući da uz ručno vođenje nije moguće precizno pravokutno postavljanje odnosno vođenje REMS ubodne pile.

2.3. Pile s ručnim vođenjem

REMS ubodna pila koristi se bez držača za vođenje (2). Prilikom piljenja morate čvrsto pritegnuti pilu uz materijal koji se pili, da oslonska stopica (6) čvrsto naliježe na materijal. Materijal koji se pili osigurajte od vitlanja.

2.4. Odabir prikladnog lista pile

U Vašem je interesu da uz sve REMS ubodne pile koristite samo kvalitetne listove pile proizvođača REMS, jer u protivnom gubite pravo na reklamacije!

REMS specijalni listovi pile 2"/140-2,5 odnosno 2"/140-3,2, 4"/200-3,2 i 6"/260-3,2 (sl. 8) za sve modele REMS Tiger

Posebno namijenjeno za REMS Tiger. Izuzetno preporučljivo za pravokutno piljenje i za brzu demontažu čeličnih cijevi s držačem za vođenje za prenošenje snage. On djeluje na posmični pritisak 5-strukim djelovanjem poluge za prijenos snage. REMS specijalni listovi pile s dvostranom sigurnosnom vodilicom osobito široke zatezne površine za precizno postavljanje, za izuzetnu stabilnost, izvanredne čvrstine, otporni na savijanje i vitopereenje. Grubi, valovi i zupci za brzo rezanje. Dug vijek trajanja. Normalni listovi pile s jednostranom sigurnosnom vodilicom prilikom pravokutnog piljenja s držačem za vođenje ne mogu se koristiti, jer se mogu potrgati uslijed djelovanja posmičnog pritiska na mjestu pritezanja.

REMS univerzalni list pile 100/150/200/300 (sl. 8) za sve modele REMS Tiger, REMS Cat

Za piljenje slobodnom rukom i za piljenje s držačem za vođenje za prenošenje snage. Samo 1 REMS univerzalni list pile za sve vrste rezanja umjesto više različitih listova pile. Elastični materijal, izuzetno fleksibilan, i za piljenje u ravni sa zidom. Dvostrana sigurnosna vodilica osobito široke zatezne površine za precizno postavljanje i izuzetnu stabilnost. Izmjenjivi korak zupca (Combo zupci), osobito ojačani u području zubaca. Otuda izvanredni učinak piljenja i posebno dug vijek trajanja. Također za teško obradive materijale, npr. nehrđajuće čelične cijevi, cijevi od nodularnog lijeva itd., kao i za piljenje drva s klinovima, paleta. Normalni listovi pile s jednostranom sigurnosnom vodilicom prilikom piljenja s držačem za vođenje ne mogu se koristiti, jer se mogu potrgati na mjestu pritezanja.

REMS listovi pile za sve REMS ubodne pile

Za posebne poslove piljenja metala, drva, građevinskih materijala i plastike, na raspolaganju vam je mnoštvo REMS listova pile različitih oblika, duljine i koraka zupca sa standardnom (jednostranom) sigurnosnom vodilicom: v. tablicu s navedenim listovima pile, sl. 8.

2.5. Montaža lista pile

⚠ UPOZORENJE

Prije montaže odnosno demontaže lista pile, izvucite strujni utikač odnosno izvadite bateriju!

Svi modeli REMS Tiger, REMS Cat (sl. 2 i sl. 3)

U svrhu montaže REMS lista pile, REMS pilu nemojte postavljati na zaštitni tuljac za sprječavanje pregibanja priključnog kabela, jer se kabel tako može oštetiti! Stezni vijak (9) pritiskača lista pile (4) otpustite toliko da se list pile može uvesti preko zatika za centriranje. REMS specijalni list pile i REMS univerzalni list pile leže između oba kraka pritiskača (u obliku slova U) lista pile (sl. 2). REMS-ovi listovi pile s uobičajenom (jednostranom) sigurnosnom vodilicom moraju ležati unutar udubljenja na dnu pritiskača lista pile (sl. 3). Uz pomoć

steznog vijka (9) čvrsto zategnite pritiskač lista pile, jer se u suprotnom zatik za centriranje može ošteiti ili otkariti. Zadaća zatika za centriranje nije da drži list pile, nego se to ostvaruje isključivo stiskanjem pomoću steznog vijka (9). Ako se stezni vijak (9) više ne da čvrsto pritegnuti, bilo zbog toga što je istrošen šesterobridni usadni ključ ili sam imbus ključ, zatik za centriranje može se odsjeći. Stoga morate pravovremeno zamijeniti istrošene stezne vijke (9) i imbus ključ.

REMS Puma VE (sl. 5.)

U svrhu montaže REMS lista pile, REMS pilu **nemojte postavljati na zaštitni tuljac za sprječavanje pregibanja** priključnog kabela, jer se kabel tako može oštetiti! Zateznu polugu lista pile (14) rukom zakrenite prema gore i čvrsto držite. List pile (5) po izboru uvedite sa zupcima prema dolje ili zakrenute prema gore za 180°. Otpustite zateznu polugu lista pile (14), nakon čega će se list pile zategnuti uslijed elastične sile. Provjerite pričvršćenost lista pile (5). List pile okrenut prema gore dozvoljava rezove pile blizu površine (sl. 7.)

2.6. Podešavanje oslonske stopice prilagodljive po duljini, samo REMS Puma VE (sl. 6.)

UPOZORENJE

Prije podešavanja zakretne oslonske stopice prilagodljive po duljini (6) izvucite strujni utikač odnosno izvadite bateriju!

Izvadite šesterobridni usadni ključ iz držača (15) i otvorite oba stezna vijka (16). Zakretna oslonska stopica (6) može se po duljini kontinuirano namjestiti za 40 mm. Namjestite željeni položaj, čvrsto pritegnite stezne vijke (16), a šesterobridni usadni ključ postavite u držač (15). Ova mogućnost namještanja oslonske stopice omogućuje da se listovi pile koji su dijelom postali tupi iskoriste čim više, te da se izbjegne udar vrha lista pile o zid odnosno unutarnju stjenku cijevi (imajte u vidu hod lista pile).

3. Rad



Nosite zaštitne naočale



Nosite masku za zaštitu dišnih organa



Nosite antifone

UPOZORENJE

Prilikom obavljanja radova tijekom kojih mogu nastati prašine opasne po zdravlje, koristite prikladni usisavač, zaštitnu masku za disanje i jednokratno odijelo. Poštujte nacionalne propise.

REMS Tiger ANC: Uključivanje i isključivanje sigurnosnom pritisnom sklopkom (7).

REMS ubodne pile „VE“: Kontinuirana elektronička regulacija brzine varijabilnim pritiskom na sigurnosnu pritisnu sklopku (sklopka za regulaciju brzine) (10).

REMS Tiger ANC SR: Kontinuirana elektronska regulacija broja podizanja. Predodabir željene brzine na okretnom regulatoru (12). Uključivanje i isključivanje sigurnosnom pritisnom sklopkom (7).

REMS Tiger ANC pneumatic: Za prevladavanje blokade uključivanja najprije pritisnite rezu poluge (11) pa potom i polugu. Brojem radnih ciklusa upravlja se odgovarajućim pritiskom na polugu s rezom (11).

3.1. Tijek rada prilikom piljenja s držačem za vođenje

UPOZORENJE

Tijekom izvođenja radova, kod kojih alatom možete zakačiti skrivene strujne kabele ili vlastiti vod za napajanje, držite REMS ubodnu pilu samo na izoliranim površinama za držanje ("A") (sl. 1), a nipošto na držaču za vođenje (2). Kontakt s vodovima pod naponom može staviti pod napon metalne uređaje odnosno držač za vođenje i prouzročiti strujni udar.

NAPOMENA

Koristite samo REMS specijalne listove pile ili REMS univerzalne listove pile (v. 2.4.). Normalni listovi pile s jednostranom sigurnosnom vodilicom prilikom pravokutnog piljenja s držačem za vođenje ne mogu se koristiti, jer se mogu potrgati uslijed djelovanja posmičnog pritiska na mjestu pritezanja.

Držač za vođenje montirajte kako je opisano pod 2.2. Postavite REMS ubodnu pilu s držačem za vođenje na cijev tako da stezno vreteno s pritegom (1) stoji okomito. Pritegnite stezno vreteno. Prekidač (7 odnosno 10) pritisnite istovremeno obuhvaćajući ručku motora odnosno pritisnite polugu s rezom (11) i REMS ubodnu pilu podignite tako da isplite cijev odnosno profil. Piljenje možete, osobito kod većih promjera (npr. 4"), poboljšati time što ćete stroj uključiti tek kada list pile već naliježe na cijev. Pazite da prizma držača za vođenje uvijek bude očišćena od piljevine jer se u suprotnom može ugroziti pravokutni rez. Za postizanje optimalne brzine piljenja i očuvanje lista pile, birajte samo **umjereni** posmični pri isak. Jači posmični pritisak ne uvećava brzinu piljenja! REMS Tiger ANC opremljen je zaštitom od preopterećenja (8). U slučaju prevelikog posmičnog pritiska, zaštita se aktivira, gumb iskoči i REMS pila se zaustavi. Nakon nekoliko sekundi zaštita od preopterećenja može se opet uvući i REMS pila se može ponovo uključiti.

3.2. Tijek rada kod pile s ručnim vođenjem

UPOZORENJE

Tijekom izvođenja radova, kod kojih alatom možete zakačiti skrivene strujne kabele ili vlastiti vod za napajanje, držite REMS ubodnu pilu samo na izoliranim površinama za držanje ("A") (sl. 1). Kontakt s vodovima pod naponom može staviti pod napon metalne uređaje i prouzročiti strujni udar.

Za prave rezove ili rezove po zakrivljenim linijama morate čvrsto pritegnuti pilu uz materijal tako da zakretna oslonska stopica (6) čvrsto naliježe na materijal koji se pili. Uključite REMS ubodnu pilu. Koristite samo oštre i tehnički potpuno ispravne listove pile. Istodobni posmični pritisak umanjuje opasnost od nesreće i štiti REMS ubodnu pilu i list pile. Priključni vod uvijek okrenite od REMS ubodne pile prema van. Prilikom piljenja morate čvrsto pritegnuti REMS ubodnu pilu uz materijal koji se pili. Ako se list pile zaglavi prilikom piljenja, isključite REMS ubodnu pilu, zazor raširite prikladnim alatom te izvucite list pile.

Za uronsko rezanje materijala koji nisu suviše tvrdi, kao što su drvo, plastika, plastične cijevi ili lagani građevinski materijali, uključeni list pile može se uz oprez uroniti u površinu (sl. 4). Koristite kratki list pile. Isključenu REMS ubodnu pilu postavite s donjim rubom zakretne oslonske stopice (6) i vrhom lista pile na mjesto rezanja, pilu uključite te list pile polako uronite u materijal. Preporučujemo da korisite REMS ubodne pile s kontinuiranom elektroničkom regulacijom brzine. Kod tvrdog materijala poput metala, prije nego započnete s piljenjem načinite otvor veličine koja odgovara listu pile.

3.3. Maziva

Za uobičajene radove piljenja nemojte koristiti maziva. Ona inače sprječavaju izbacivanje strugotina iz proreza piljenja te tako smanjuju vijek trajanja lista pile.

Za hlađenje i podmazivanje koristite REMS Spezial ili REMS Sanitol isključivo pri piljenju cijevi od nehrđajućeg čelika i tvrdog lijeva. Preporučujemo da koristite REMS Tiger ANC SR i sredstvo koje odgovara REMS univerzalnim listovima pile 561003 do 561006. Za pravokutno piljenje obvezno koristite držač za vođenje (v. 2.2.).

3.4. Zaštita od prekomjernog pražnjenja

REMS Akku-Cat ANC VE opremljen je zaštitom od prekomjernog pražnjenja baterije. Ona samostalno isključuje stroj kada se baterija mora napuniti. U tom slučaju izvadite bateriju i napunite je u REMS punjaču za brzo punjenje.

4. Održavanje

UPOZORENJE

Prije ikakvih radova na održavanju alata/uređaja mora se izvući utikač iz utičnice, odnosno izvaditi akumulator!

4.1. Održavanje

REMS ubodne pile nije potrebno održavati. Reduktor se okreće u trajnom punjenju mazivom te ga stoga ne treba podmazivati. Održavajte držač lista pile u čistom stanju. Izvadite opiljke iz kućišta držača lista pile. Nakon svakog korištenja uklonite ostatak vode odnosno vlage iz kućišta držača lista pile. Držač lista pile i zateznu polugu lista pile (14) ovlažite podmazite strojnim uljem (samo REMS Puma VE). Zamijenite neispravni stezni vijak (9) (samo REMS Puma VE). Plastične dijelove (npr. kućište, baterije) čistite samo sredstvom za čišćenje strojeva REMS CleanM (br. art. 140119) ili blagom otopinom sapunice i vlažnom krpom. Ne upotrebljavajte uobičajena sredstva za čišćenje u kućanstvu. Ona sadrže različite kemikalije koje mogu oštetiti dijelove od plastike. Za čišćenje nipošto ne rabite benzin, terpenin, razrjeđivače ili slične proizvode.

Pazite na to da tekućine ni u kojem slučaju ne dospiju u unutrašnjost REMS ubodne pile. Jednako tako, REMS ubodnu pilu nikada nemojte uranjati u tekućinu.

4.2. Inspekcija/servisiranje

UPOZORENJE

Prije provedbe remontnih radova ili popravaka potrebno je izvući utikač iz mrežne utičnice, odnosno ukloniti akumulator! Ove radove smije obavljati samo stručno osoblje.

REMS ubodne pile s univerzalnim motorom imaju grafitne četkice. One se troše te stoga s vremena na vrijeme prepustite kvalificiranom stručnom osoblju ili ovlaštenoj servisnoj radionici tvrtke REMS zamjenu odnosno provjeru.

5. Smetnje

5.1. **Smetnja:** REMS ubodna pila se tijekom piljenja zaustavlja.

Uzrok:

- Prevelik radni potisak.
- List pile (5) je tup.
- List pile (5) nije prikladan.
- Aktivirao se preopteretni osigurač (8) (REMS Tiger ANC).
- Istrošene grafitne četkice.

- Radni tlak je prenizak (REMS Tiger ANC pneumatic).

- Kompresor isporučuje premalo zraka (REMS Tiger ANC pneumatic).
- Baterija (13) je prazna (REMS Akku-Cat ANC VE).

Pomoć:

- Smanjite radni potisak.
- Zamijenite list pile.
- Odaberite prikladni list pile (v. 2.4. i sl. 8).
- Pričekajte nekoliko sekundi pa pritisnite gumb preopteretnog osigurača.
- Zamjenu grafitnih četkica prepustite kvalificiranom stručnom osoblju ili ovlaštenoj servisnoj radionici tvr ke REMS.
- Povećajte radni tlak. Odaberite kompresor sukladno tehničkim podacima iz poglavlja 1.6.
- Odaberite kompresor sukladno tehničkim podacima iz poglavlja 1.6.
- Zamijenite bateriju novom ili je napunite punjačem za brzo punjenje litij-ionskih i nikal-kadmijevskih baterija.

5.2. **Smetnja:** Nema pravokutnog reza prilikom piljenja cijevi s držačem za vođenje (2).

Uzrok:

- Prevelik radni potisak.
- List pile (5) nije prikladan.
- List pile (5) je tup.
- Prizma držača za vođenje (2) je zaprljana (opiljci!).

Pomoć:

- Smanjite radni potisak.
- Odaberite prikladni list pile (v. 2.4. i sl. 8).
- Zamijenite list pile.
- Očistite prizmu.

5.3. **Smetnja:** REMS ubodna pila se ne pokreće.

Uzrok:

- Aktivirao se preopteretni osigurač (REMS Tiger ANC).
- Priključni kabel je neispravan.

- Baterija (13) je prazna (REMS Akku-Cat ANC VE).

- REMS ubodna pila je neispravna.

Pomoć:

- Pričekajte nekoliko sekundi pa pritisnite gumb preopteretnog osigurača.
- Zamjenu priključnog kabla prepustite kvalificiranom stručnom osoblju ili ovlaštenoj servisnoj radionici tvr ke REMS.
- Zamijenite bateriju novom ili je napunite punjačem za brzo punjenje litij-ionskih i nikal-kadmijevskih baterija.
- REMS ubodnu pilu predajte na provjeru odnosno popravak ovlaštenoj servisnoj radionici tvrtke REMS.

5.4. **Smetnja:** Klin za centriranje se smiče, list pile (5) se može samo nedovoljno učvrstiti (REMS Tiger i REMS Cat svi modeli).

Uzrok:

- Stezni vijak (9) je istrošen.
- Šesterobridni usadni ključ je pohaban (pogledajte 2.5.).

Pomoć:

- Zamijenite stezni vijak i/ili klin za centriranje.
- Zamijenite šesterobridni usadni ključ.

6. Zbrinjavanje u otpad

REMS ubodne pile se po isteku radnog vijeka ne smiju odložiti u komunalni otpad, nego se moraju zbrinuti sukladno mjerodavnim zakonskim propisima.

7. Jamstvo proizvođača

Trajanje jamstva je 12 mjeseci od predaje novog proizvoda prvom korisniku. Trenutak predaje (preuzimanja od strane korisnika) potvrđuje se predočenjem originalne prodajne dokumentacije, na kojoj mora biti označen naziv/oznaka artikla i datum kupnje. Sve greške u radu uređaja nastale unutar jamstvenog roka, a za koje se dokaže da su uzrokovane pogreškama u proizvodnji ili materijalu, odstranit će se besplatno. Otklanjanjem reklamiranih nedostataka jamstveni rok se ne produžuje niti se obnavlja. Štete, čiji se uzrok može svesti na prirodno habanje, nestručnu uporabu ili zlouporabu uređaja, nepoštivanje propisa i uputa za rad, uporabu neodgovarajućih sredstava za rad, preopterećenje, nesvrhsishodnu primjenu, te vlastite ili tuđe zahvate u uređaj ili druge razloge za koje tvrtka REMS ne snosi krivicu, nisu obuhvaćene jamstvom.

Zahvate obuhvaćene jamstvom smiju obavljati samo REMS-ove ovlaštene servisne radionice. Reklamacije će biti priznate samo ako se uređaj dostavi u neku od navedenih radionica bez ikakvih prethodnih zahvata i nerastavljen u dijelove. Zamijenjeni artikli ili dijelovi postaju vlasništvo tvrtke REMS.

Troškove transporta do i od radionice snosi korisnik.

Zakonska prava korisnika, a osobito glede prava na reklamacije prema prodavaču u slučaju nedostataka kod kupljenog proizvoda, ovim jamstvom ostaju netaknuta. Ovo jamstvo proizvođača vrijedi samo za nove uređaje koji su kupljeni i koji se koriste unutar Europske unije, u Norveškoj ili Švicarskoj.

Za ovo jamstvo vrijedi njemačko pravo uz izuzeće sporazuma Ujedinjenih Nacija o ugovorima koji se iču međunarodne robne kupoprodaje (CISG).

8. Popisi rezervnih dijelova

Popise rezervnih dijelova potražite na adresi www.rems.de → Downloads → Parts lists.

Prevod originalnega navodila za uporabo

Sl. 1-3

1 Vpenjalno vreteno z ročajem	9 Vpenjalni vijak
2 Vodilno držalo	10 Brezstopenjsko varnostno impulzno stikalo (dodajanje plina)
3 Ležajni sornik	11 Vzvod z zaskočko
4 Pritisni kos žaginega lista	12 Nastavno kolesce
5 Žagin list	13 Akum. baterija
6 Zložljiv podpornik (REMS Puma VE brezstopenjsko dolžinsko prestavljiv)	14 Vpenjalna ročica žaginega lista (samo REMS Puma VE)
7 Varnostno tipkovno stikalo za vklop/izklop	15 Držalo za šestrobni vtični ključ
8 Preobremenitvena zaščita (samo REMS Tiger ANC)	16 Vpenjalni vijaki
	"A" Izolirane površine ročaja

Splošna varnostna navodila

⚠ OPOZORILO

Preberite si vsa varnostna navodila in napotke. Neupoštevanje varnostnih navodil in napotkov lahko povzroči električni udar, požar in/ali težke poškodbe.

Shranite vsa varnostna navodila in napotke za prihodnost.

Izraz „električno orodje“, ki se pojavlja v varnostnih navodilih, se nanaša na električno orodje, ki ga napaja elektrika iz omrežja (z omrežnim kablom) in na akumulatorska električna orodja (brez omrežnega kabla).

1) Varnost na delovnem mestu

- Poskrbite za to, da bo delovno mesto čisto in dobro osvetljeno.** Nered in neosvetljena delovna območja lahko privedejo do nesreč.
- Z merilnim električnim orodjem ne smete delati v okolju, kjer je nevarnost eksplozije in kjer se nahajajo gorljive tekočine, plini ali prah.** Električno orodje povzroči iskenje, ki lahko vname prah ali hlape.
- Poskrbite za to, da se med uporabo električnega orodja druge osebe in otroci ne bodo nahajali v bližini.** Pri odvratanju pozornosti lahko izgubite kontrolo nad napravo.

2) Električna varnost

- Priključni vtič električnega orodja mora ustrezati vtičnici.** Vtiča ne smete v nobenem primeru spremeniti. Ne uporabljajte adapterskega vtiča skupaj z ozemljenimi električnimi orodji. Nespremenjeni vtič in primerne vtičnice zmanjšajo tveganje električnega udara.
- Izognite se stiku telesa z ozemljenimi površinami kot npr. cevi, grelcev, štedilnikov in hladilnikov.** Če je vaše telo ozemljeno, obstaja povečano tveganje električnega udara.
- Ne dovolite, da bi bilo električno orodje izpostavljeno dežju ali mokroti.** Vdor vode v električno orodje poveča tveganje električnega udara.
- Ne uporabljajte kabla v druge namene, npr. za nošenje električnega orodja, obešanje ali za poteg vtiča iz vtičnice.** Poskrbite za to, da kabel ne bo v bližini vročine, olja, ostrih robov ali premikajočih se delov naprav. Poškodovani ali zamotani kabli povečajo tveganje električnega udara.
- Če uporabljate električno orodje na prostem, uporabljajte samo podaljševalni kabel, ki je primeren za uporabo na prostem.** Uporaba podaljševalnega kabla, ki je primeren za uporabo na prostem, zmanjša tveganje električnega udara.
- Če se ne morete izogniti uporabi električnega orodja v vlažnem okolju, uporabite stikalo za zaščito pred jalovim tokom.** Uporaba stikala za zaščito pred jalovim tokom zmanjša tveganje električnega udara.

3) Varnost oseb

- Bodite pozorni, pazite na to, kar delate in razumno delajte z električnim orodjem.** Ne uporabljajte električnega orodja, ko ste utrujeni ali pod vplivom drog, alkohola ali zdravil. Le trenutek nepazljivosti pri uporabi električnega orodja lahko vodi do resnih poškodb.
- Nosite osebno zaščitno opremo in vselej zaščitna očala.** Nošenje osebne zaščitne opreme, kot npr. maske za zaščito proti prahu, nezdrsljivih zaščitnih čevljev ali zaščite sluha, glede na vrsto in uporabo električnega orodja, zmanjša tveganje poškodb.
- Preprečite nenamerni zagon.** Prepričajte se, da je električno orodje izklopljeno, preden ga priključite na oskrbo z električnim tokom in/ali akumulatorsko baterijo, ga priključite ali nosite. Če imate pri nošenju električne naprave prst na stikalu ali priključite napravo vklopljeno na oskrbo z električnim tokom, lahko to vodi do nesreč.
- Preden vklopite električno orodje, odstranite vstavna orodja ali vijačni ključ.** Orodje ali ključ, ki se nahaja v vrtečem se delu naprave, lahko vodi do resnih poškodb.
- Preprečite neobičajno držo telesa.** Poskrbite za varno stojišče in vedno držite ravnotežje. Tako lahko v nepričakovanih situacijah električno orodje bolje kontrolirate.
- Nosite primerno obleko.** Ne nosite širokih oblačil ali nakita. Poskrbite za to, da bodo lasje, oblačila in rokavice v stran od premikajočih se delov. Ohlapna oblačila, nakit ali dolgi lasje se lahko zajamejo s strani premikajočih se delov.
- Če lahko montirate naprave za odsesavanje prahu in preostave priprave, jih morate priključiti in pravilno uporabiti.** Uporaba odsesavanja prahu lahko zmanjša nevarnost zaradi prahu.

4) Uporaba in ravnanje z električnim orodjem

- Ne preobremenjujte naprave.** Za svoje delo uporabite električno orodje, ki je za to primerno. S primernim električnim orodjem lahko v boljše in varneje delate v navedenem območju zmogljivosti.

- Ne uporabljajte električnega orodja z okvarjenim stikalom.** Električnega orodja, ki ga ni možno več vklopiti ali izklopiti je nevarno in se mora popraviti.

- Pred nastavitvijo naprave, menjavo delov pribora ali odložitvijo naprave morate povleči vtič iz vtičnice in/ali odstraniti akumulatorsko baterijo.** Ta previdnostni ukrep prepreči nenamerni start električnega orodja.
- Električna orodja, ki niso v uporabi, morate hraniti izven dosega otrok.** Ne dovolite, da napravo uporabljale osebe, ki se z njo niso seznanile ali ki niso prebrale tega navodila. Električna orodja so nevarna, če jih uporabljajo neizkušene osebe.
- Skrbno negujte električno orodje.** Kontrolirajte, ali premikajoči se deli naprave brezhibno delujejo in niso zatakneni, ali so deli zlomljeni ali poškodovani tako, da bi to okrnilo funkcijo električnega orodja. Poskrbite za to, da se bodo poškodovani deli pred uporabo orodja popravili. Veliko nesreč se zgodi, ker se električna orodja slabo vzdrževana.
- Poskrbite za to, da bodo rezalna orodja ostrina in čista.** Skrbno negovana rezalna orodja z ostrimi robovi rezil se redkeje zataknejo in so lažje vodljiva.
- Električno orodje, pribor, vstavna orodja itd. uporabljajte v skladu s temi navodili.** Pri tem upoštevajte delovne pogoje in dejavnost, ki se izvaja. Uporaba električnih orodjih v druge namene, kot so predvidene, lahko vodi do nevarnih situacij.

5) Uporaba in ravnanje z akumulatorskim orodjem

- Akumulatorske baterije polnite samo v polnilnih napravah, ki jih priporoča proizvajalec.** Za polnilno napravo, ki je primerna na določeno vrsto akumulatorskih baterij, obstaja nevarnost požara v primeru, če jo uporabljate z drugimi akumulatorskimi baterijami.
- V električnih orodjih uporabljajte samo v ta namen predvidene akumulatorske baterije.** Uporaba drugih akumulatorskih baterij lahko vodi do poškodb in nevarnosti požara.
- Neuporabljene akumulatorske baterije se ne smejo nahajati v bližini pisarniških sponk, kovancev, ključev, žebeljev, vijakov ali drugih majhnih kovinskih predmetov, ki bi lahko povzročili premostitev kontaktov.** Kratek stik med kontakti akumulatorske baterije lahko povzroči opekline ali ogenj.
- Pri napačni uporabi lahko iz akumulatorske baterije izstopi tekočina.** Preprečite kontakt z njo. Pri naključnem stiku izperite z vodo. Ob stiku tekočine z očmi dodatno poiščite zdravniško pomoč. Tekočina, ki izstopi iz akumulatorske baterije, lahko draži kožo ali povzroči opekline.

6) Servis

- Poskrbite za to, da se bo električno orodje popravilo samo s strani strokovnega osebja in z originalnimi nadomestnimi deli.** S tem zagotovite ohranitev varnosti vaše naprave.

Varnostna navodila za stiskalnice

⚠ OPOZORILO

Preberite si vsa varnostna navodila in napotke. Neupoštevanje varnostnih navodil in napotkov lahko povzroči električni udar, požar in/ali težke poškodbe.

Shranite vsa varnostna navodila in napotke za prihodnost.

- Če opravljate opravila, pri katerih lahko z vstavnim orodjem zadenete ob skrito električno napeljavno ali lastni omrežni kabel, morate električno orodje vedno držati na izoliranih površinah ročaja ("A"). Stik z napeljavno pod napetostjo lahko povzroči tudi, da so kovinske naprave pod napetostjo in to lahko vodi do električnega udara.
- Pri delu držite električno orodje trdno z obema rokama in poskrbite za varno stojišče. Električno orodje lahko varneje vodite z obema rokama.
- Uporabite osebno zaščitno opremo, npr. zaščitna očala. Pri žaganju se žagini ostružki odvržejo na vse strani. Ne pustite zraven drugih oseb.
- Upoštevajte, da pri žaganju lahko nastanejo zdravju škodljivi prahovi. Po potrebi uporabite primerni sesalnik, zaščitno masko proti prahu in oblačilo za enkratno uporabo. Upoštevajte nacionalne predpise.
- Uporabite primerne detektorje za iskanje skritih oskrbovalnih vodov ali pa se povežite z ustreznim lokalnim podjetjem za oskrbo. Stik z električno napeljavno lahko povzroči požar in električni udar. Poškodovanje plinske napeljave lahko vodi do eksplozije. Vdor v vodovodno napeljavno povzroči materialno škodo ali vodi do električnega udara.
- Pri žaganju vodovodne napeljave pazite na to, da ne bo voda prodrla v motor. Obstaja nevarnost električnega udara.
- Dobro napnite material. Obdelovanca ne podprite z roko ali nogo. Obstaja nevarnost poškodb.
- Zavarujte obdelovanec. Obdelovanec, ki ga fiksirate z vpenjalnimi pripravami ali primežem, je bolj varno vpet, kot da bi ga držali z roko.
- Z delujočo žago se ne smete dotakniti predmetov ali tal. Obstaja nevarnost povratnega udarca.
- Držite roke stran področja žaganja. Ne posegajte pod obdelovanec. Pri stiku z žaginim listom obstaja nevarnost poškodb.
- Poskrbite za to, da bodo med žaganjem lahko vnetljive snovi dovolj oddaljene od žaginih ostružkov. Obstaja nevarnost požara!
- Pazite na to, da se bo sklopiljiv opornik (6) pri žaganju vedno prilegal obdelovancu. Žagin list se lahko zatakne in to vodi do izgube nadzora nad električnim orodjem.
- Po končanju delovnega postopka izklopite električno orodje in potegnite žagin list iz reza šele takrat, ko do konca obmiruje. Tako boste preprečili povratni udarec in lahko električno orodje varno odložite.
- Uporabljajte samo nepoškodovane, neoporečne žagine liste. Zviti ali neostri žagini listi se lahko zlomijo ali povzročijo povratni udarec.
- Žaginega liste po izklopu ne ustavljajte s stranskim pritiskanjem. Žagin list

se lahko poškoduje, zlomi ali povzroči povratni udarec.

- **Počakajte, da se električno orodje ustavi, preden ga odložite.** Vstavno orodje se lahko zatakne in to vodi do izgube nadzora nad električnim orodjem.
- **Pred montažo/demontažo žaginega lista potegnite omrežni vtič iz vtičnice oz. snemite akum. baterijo.** Obstaja nevarnost poškodbe.
- **Pred prestavitvijo opornika potegnite omrežni vtič iz vtičnice oz. snemite akum. baterijo.** Obstaja nevarnost poškodbe.
- **Otroci in osebe, ki zaradi svojih zmanjšanih psihičnih, senzoričnih ali umskih sposobnosti ali osebe, ki zaradi pomanjkljivih izkušenj in znanj niso sposobne varno uporabljati električnega orodja, tega električnega orodja ne smejo uporabljati brez nadzora ali uvajanja s strani odgovorne osebe.** V nasprotnem primeru obstaja nevarnost napačne uporabe in poškodb.
- **Električno orodje prepustite izključno izšolanim osebam.** Mladostniki smejo električno uporabljati samo, če so stari nad 16 let in je to potrebno za dosego njihovega izobraževalnega cilja ter so pod nadzorstvom strokovnjaka.
- **Redno kontrolirajte priključni vodnik električne naprave in podaljške glede na poškodbe.** Poskrbite za to, da se bodo poškodovani deli popravili s strani kvalificiranih strokovnjakov ali v pooblaščenih servisnih delavnicah REMS.
- **Uporabljajte izključno dovoljene in ustrezno označene podaljške z zadostnim premerom, ki ustreza najmanj vrsti zaščite, ki je opisana pod 1.5. Električni podatki.** Uporabljajte podaljške do dolžine 10 m s premerom vodnika 1,5 mm², od 10–30 m s premerom vodnika 2,5 mm².

Razlaga simbolov

OPOZORILO

Nevarnost s srednjo stopnjo tveganja, ki lahko pri neupoštevanju povzroči smrt ali težke (nepopravljive) poškodbe.

POZOR

Nevarnost z nizko stopnjo tveganja, ki lahko pri neupoštevanju povzroči zmerne poškodbe (popravljive).

OBVESTILO

Materialna škoda, ni varnostno navodilo! Brez nevarnosti poškodb.



Pred zagonom preberite navodilo za obratovanje



Uporabljajte zaščito oči



Uporabljajte zaščito dihal



Uporabljajte zaščito sluha



Električna naprava ustreza zaščitnemu razredu II



Okolju prijazna odstranitev odpadkov



Izjava o skladnosti CE



upravljalno držalo s prenosom moči



mladi les



90°



porozni beton



jeklene cevi



mavčne plošče



kovina



plovec, opeka



nerjavno jeklo



litina



palette



valovito



les



razprto



les z žebli



ravno



granulat

1. Tehnični podatki

Namembnost uporabe

OPOZORILO

Sabljaste žage REMS so z uporabo primernih žaginskih listov namenjene za žaganje najrazličnejših vrst materialov, npr. jeklenih cevi, nerjavnih jeklenih cevi, litih cevi, drugih kovinskih profilov, lesa, lesa z žebli, palet, gradbenih snovi, umetnih mas in tudi za potopno žaganje v ne pretrdem materialu.

Vse druge uporabe od zgoraj navedenih niso v skladu z namembnostjo in zaradi tega niso dovoljene.

1.1. Obseg dobave

REMS Tiger ANC/VE/SR/pneumatic: Pogonski stroj, šestrobni vtični ključ, upravljalno držalo do 2", 2 REMS specialna žagina lista do 2"/140-3,2, zaboj iz jeklene pločevine, navodilo za obratovanje

REMS Puma VE: Pogonski stroj, šestrobni vtični ključ, 1 REMS žagin list 210-1,8/2,5, zaboj iz jeklene pločevine, navodilo za obratovanje

REMS Cat ANC VE: Pogonski stroj, šestrobni vtični ključ, 1 REMS univerzalni žagin list 150-1,8/2,5, zaboj iz jeklene pločevine, navodilo za obratovanje

REMS Akku-Cat ANC VE: Pogonski stroj, šestrobni vtični ključ, 1 REMS univerzalni žagin list 150-1,8/2,5, kovček, navodilo za obratovanje

1.2. Številke artiklov

REMS Tiger ANC pogonski stroj	560000
REMS Tiger ANC VE pogonski stroj	560008
REMS Tiger ANC SR pogonski stroj	560001
REMS Tiger ANC pneumatic pogonski stroj	560002
REMS Puma VE pogonski stroj	560003
REMS Cat ANC VE pogonski stroj	560004
REMS Akku-Cat ANC VE pogonski stroj Li-Ion	560009
Akumulator Li-Ion 18 V, 2,6 Ah	565215
Akumulator Li-Ion 18 V, 3,5 Ah	565218
Hitri polnilnik Li-Ion/Ni-Cd	571560
Vodilno držalo 1/16" – 2"	563000
Vodilno držalo 2 1/2" – 4"	563100
Vodilno držalo 5" – 6"	563200
Dvojno držalo	543100
Zaščitni pokrov za vodilno držalo, za vpetje tankostenskega materiala	563008
Zaboj iz jeklene pločevine	566051
REMS CleanM	140119

1.3. Delovno območje

Pravokotno žaganje z REMS Tiger ANC/VE/SR/pneumatic:

Z upravljalnim držalom 563000 in	
REMS specialnim žaginskim listom 561001, 561007	
Cevi (tudi s plaščem iz umetne mase)	1/16" – 2"
Z upravljalnim držalom 563100 in	
REMS specialnim žaginskim listom 561002	
Cevi (tudi s plaščem iz umetne mase)	2 1/2" – 4"
Z upravljalnim držalom 563200 in	
REMS specialnim žaginskim listom 561008	
Cevi (tudi s plaščem iz umetne mase)	5" – 6"
REMS Tiger ANC SR z upravljalnim držalom	
in REMS univerzalnim žaginskim listom 561005, 561003	
Nerjavne jeklene cevi	1/16" – 2" oz. 2 1/2" – 4"

Ročno vodeno žaganje z vsemi sabljastimi žagami REMS

REMS univerzalni žaginski listi in REMS žaginski listi	
Jeklene cevi in drugi kovinski profili,	Ø ≤ 6", ≤ 250 mm
Les, les z žebli, palete, gradbeni materiali,	
umetne mase	≤ 250 mm

1.4. Število gibov (prazni tek)

REMS Tiger ANC	2400 min ⁻¹
REMS Tiger ANC VE (brezstopenjska regulacija)	0 ... 2400 min ⁻¹
REMS Tiger ANC SR (brezstopenjska regulacija)	700 ... 2200 min ⁻¹
REMS Tiger ANC 48 V	1300 min ⁻¹
REMS Tiger ANC pneumatic (brezstopenjska regul.)	0 ... 1700 min ⁻¹
REMS Puma VE (brezstopenjska regulacija)	0 ... 2800 min ⁻¹
REMS Cat ANC VE (brezstopenjska regulacija)	0 ... 2400 min ⁻¹
REMS Akku-Cat ANC VE (brezstopenjska regulacija)	0 ... 1800 min ⁻¹

1.5. Električni podatki

REMS Tiger ANC/VE,			
REMS Cat ANC VE	230 V; 50–60 Hz; 1050 W; 5 A ali		
	110 V; 50–60 Hz; 1050 W; 10 A ali		
	48 V; 750 W; 16,5 A		
	RFI filtrirano		
Zaščitni razred	II, zaščitno izolirano		
REMS Tiger ANC SR	230 V; 50–60 Hz; 1400 W; 6,4 A ali		
	110 V; 50–60 Hz; 1400 W; 12,8 A		
	RFI filtrirano		
Zaščitni razred	II, zaščitno izolirano		
REMS Puma VE	230 V; 50–60 Hz; 1300 W; 6 A		
	RFI filtrirano		
Zaščitni razred	II, zaščitno izolirano		
REMS Akku-Cat ANC VE	18 V=; 30 A		
Hitri polnilnik	vhod 230 V~; 50–60 Hz; 65 W		
Li-Ion/Ni-Cd	izhod 10,8–18 V=		

1.6. Priključek za komprimiran zrak REMS Tiger ANC pneumatic

Potreben pogonski pritisk	0,6 MPa, 6 bar (85 psi)
Poraba zraka v praznem hodu	1,6 m ³ /min (56 cf/min)
Poraba zraka pri polni obremenitvi	1,3 m ³ /min (46 cf/min)
Premer cevi	12–13 mm (1/2")
Nastavitev oljnega mazanja	6–7 kapljic/min

1.7. Dimenzije

REMS Tiger ANC	455×80× 90 mm	(17,9"×3,2"×3,5")
REMS Tiger ANC VE	435×80×135 mm	(17,1"×3,2"×5,3")

REMS Tiger ANC SR	490×80× 90 mm	(19,3"×3,2"×3,5")
REMS Tiger ANC pneumatic	445×80× 90 mm	(17,5"×3,2"×3,5")
REMS Puma VE	475×90×152 mm	(18,7"×3,5"×6,0")
REMS Cat ANC VE	435×80×135 mm	(17,1"×3,2"×5,3")
REMS Akku-Cat ANC VE	435×90×190 mm	(17,1"×3,5"×7,5")

1.8. Teže

REMS Tiger ANC	3,0 kg (6,6 lb)
REMS Tiger ANC VE	3,0 kg (6,6 lb)
REMS Tiger ANC SR	3,1 kg (6,8 lb)
REMS Tiger ANC pneumatic	3,8 kg (8,4 lb)
REMS Puma VE	3,8 kg (8,4 lb)
REMS Cat ANC VE	3,0 kg (6,6 lb)
REMS Akku-Cat ANC VE (z akumulatorjem)	3,5 kg (7,7 lb)
REMS Akumulator Li-Ion 18 V, 2,6 Ah	0,6 kg (2,2 lb)
REMS Akumulator Li-Ion 18 V, 3,5 Ah	0,6 kg (2,2 lb)
Vodilno držalo 1/16" – 2"	1,0 kg (2,2 lb)
Vodilno držalo 2 1/2" – 4"	1,7 kg (3,7 lb)
Vodilno držalo 5" – 6"	2,7 kg (6,0 lb)

1.9. Informacije o hrupu

Nivo zvočnega tlaka	
REMS Tiger/Cat	96 dB(A)
REMS Puma	87 dB(A)
Zvočna moč hrupa	
REMS Tiger/Cat	107 dB(A)
REMS Puma	98 dB(A)
Negotovost K = 3 dB	

1.10. Vibracije

Ocenjena efektna vrednost pospeška:

vse REMS sabljaste žage		
Žaganje iverne plošče	18,3 m/s ²	K = 3,3 m/s ²
Žaganje lesenih tramov	28,3 m/s ²	K = 2,4 m/s ²

Navedena vrednost vibracij je merjena v skladu z normiranim postopkom testiranja in se jo lahko uporabi za primerjavo z neko drugo napravo. Prav tako se lahko uporabi za začetno oceno izpostavljenosti vibracijam.

⚠ POZOR

Vrednost vibracij se lahko pri uporabi naprave razlikuje od navedene vrednosti odvisno od vrste in načina dela oz. uporabe naprave. Odvisno od pogojev dela (npr. Delo z prekritvami) se lahko ugotovijo varnostno zaščitni ukrepi za osebo katera opravlja delo z napravo.

2. Pred uporabo

2.1. Električni priklop

Upošteвайте omrežno napetost! Pred priključitvijo sabljaste žage REMS oz. hitro polnilne naprave preverite, ali napetost, ki je navedena na tablici stroja o zmogljivosti, tudi ustreza napetosti v omrežju. Na gradbiščih, v vlažnem okolju, v notranjih in zunanjih prostorih ali v primerljivih načinih postavitve naj obratuje električno orodje v omrežju le z zaščitnim stikalom za okvarni tok (FI-stikalom), ki prekine dovod energije takoj, ko odvodni tok v tla za 200 ms prekorači 30 mA. Pri uporabi podaljševalnega kabla upoštevajte ustrezen presek vodnika, ki je primeren za električno orodje. Podaljševalni kabel mora biti atestiran za vrsto zaščite, ki je navedena pod točko 1.5.

Akumulatorske baterije

OBVESTILO

Napolnite akum. baterijo pred namestitvijo v REMS Akku-Cat ANC VE! Akumulatorsko baterijo (13) morate vselej namestiti navpično v REMS Akku-Cat ANC VE oz. v hitri polnilnik tako, da slišno zaskoči. Če jo namestite poševno, poškodujete kontakte, kar lahko privede do kratkega stika, ki poškoduje akumulatorsko baterijo.

Globinska izpraznitev zaradi podnapetosti

Pri litij-ionskih akum. baterijah ne smete iti pod minimalno napetost, saj bi se akum. baterija v nasprotnem primeru lahko poškodovala zaradi "globinske izpraznitve". Celice litij-ionskih akum. baterij REMS so pri dobavi pribl. 40 % prednapolnjene. Zaradi tega morate litij-ionske akum. baterije pred uporabo napolniti in jih tudi nato redno napolnjevati. Če ne boste upoštevali tega predpisa proizvajalcev celic, se lahko zgodi, da se bo litij-ionska akum. baterija poškodovala zaradi globinske izpraznitve.

Globinska izpraznitev zaradi skladiščenja

Če skladiščite relativno nizko napolnjeno litij-ionsko akum. baterijo, se lahko pri daljšem skladiščenju globinsko izprazni in se zaradi tega poškoduje. Zaradi tega morate litij-ionske akum. baterije pred skladiščenjem napolniti in jih najpogosteje vsaki šest mesecev ponovno napolniti in jih nato tudi napolniti pred ponovno obremenitvijo.

OBVESTILO

Pred uporabo morate napolniti akumulatorsko baterijo. Litij ionske akumulatorske baterije morate redno napolnjevati in s tem preprečiti njihovo globinsko izpraznitev. Pri globinski izpraznitvi se akumulatorska baterija poškoduje.

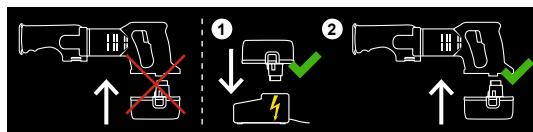

Za polnjenje uporabljajte izključno hitri polnilnik REMS. Litij-ionske akum. baterije, ki so nove in tiste, ki jih dalj časa ne uporabljate so polno zmogljive še le po večjem številu opravljenih polnjenj.

Hitri polnilnik Li-Ion/Ni-Cd (Št. izdelka 571560)

Ko ste vtaknili omrežni vtič, leva zelena kontrolna luč trajno sveti. Če ste akumulatorsko baterijo vtaknili v hitri polnilnik REMS, prikazuje zelena utripajoča kontrolna luč, da se akumulatorska baterija polni. Akumulatorska baterija je napolnjena, ko ta kontrolna luč trajno sveti. V primeru, da sveti kontrolna luč rdeče, je akumulatorska baterija okvarjena. Če sveti kontrolna luč trajno rdeče, se nahaja temperatura hitrega polnilnika in / ali akumulatorske baterije izven dovoljenega delovnega območja, ki je od 0°C do +45°C (32°F – +113°F).

OBVESTILO

Hitri polnilniki REMS niso primerni za uporabo na prostem.

2.2. Žaganje z upravljalnim držalom (2) (pravokotno žaganje)

⚠ OPOZORILO

Pred montažo/demontažo upravljalnega držala izvalcite omrežni vtič oz. snemite akumulatorsko baterijo!

Potisnite ležajne somnike (3) upravljalnega držala (2) s strani v žago, tako da bo omejevalni zatič upravljalnega ročaja stekel v vzdolžni zarezi sabljaste žage REMS.

OBVESTILO

Če želite doseči pravokotne žagine reze, je nujno potrebno uporabiti upravljalno držalo, saj z ročnim vodenjem ni možno sabljaste žage REMS natančno pravokotno nastaviti oz. voditi.

2.3. Ročno vodeno žaganje

Sabljava žaga REMS se uporabi brez upravljalnega držala (2). Med žaganjem se mora močno potisniti proti materialu, tako da opomik (6) stalno prilega na material, ki ga žagate. Material, ki ga žagate, morate zavarovati proti temu, da bi se zalučal na stran.

2.4. Izbor primernega žaginega lista

V lastnem interesu uporabite pri vseh sabljastih žagah REMS izključno kakovostne žagine liste podjetja REMS, saj v nasprotnem primeru izgubite pravico do garancije!

REMS specialni žagini listi 2"/140-2,5 oz. 2"/140-3,2, 4"/200-3,2 in 6"/260-3,2 (sl. 8) za vse modele REMS Tiger

Posebej razvi i za REMS Tiger. Posebej potrebni za pravokotno žaganje in za hitro demontažo jeklenih cevi z upravljalnim držalom s prenosom sile. Ta povzročijo večkratni potisni pritisk s 5-kratnim prenosom sile učinka vzvoda. REMS specialni žagini listi z dvostranskim tečajem s posebej široko vpenjalno površino za natančno nasedanje, posebej debeli, upogibno in torzijsko togi za visoko stabilnost. Grobo, valovito ozobčenje za hitro rezanje. Večkrat povečana življenjska doba. Normalni žagini listi z enostranskim tečajem so za pravokotno žaganje z upravljalnim držalom neuporabni, ker se z visokim potisnim pritiskom zlomijo na vpenjalnem mestu.

REMS univerzalni žagin list 100150/200/300 (sl. 8) za vse modele REMS Tiger, REMS Cat

Ta prostoročno žaganje in za žaganje z upravljalnim držalom s prenosom moči. Samo 1 REMS univerzalni žagin list za vsa opravila žaganja namesto velikega števila najrazličnejših žaginskih listov. Žilav elastičen material, visoko fleksibilen, tudi za žaganje izravnano s steno. Dvostranski tečaj s posebej široko vpenjalno površino za natančno nasedanje in visoko stabilnost. Menjajoča delitev zobov (combo ozobljenje), na območju zoba posebej visoko kaljeno. Zaradi tega odlična zmogljivost žaganja s posebej dolgo življenjsko dobo. Tudi za težko drobljive materiale, npr. nerjavne jeklene cevi, trde lite cevi itd. in za žaganje lesa z žebli, palet. Normalni žagini listi z enostranskim tečajem so pri visokem pritisknem pritisku pri žaganju z upravljalnim držalom neuporabni, ker se zlomijo na vpenjalnem mestu.

REMS žagini listi za vse sabljaste žage REMS

Za specialna opravila žaganja kovin, lesa, gradbenih snovi in umetnih mas so na razpolago mnogoštevilni žagini listi REMS najrazličnejših oblik, dolžin in delitve zob s komercialno običajnim (enostranskim) tečajem: glejte tabelo žaginskih listov sl. 8.

2.5. Montaža žaginega lista

⚠ OPOZORILO

Pred montažo/demontažo žaginega lista izvalcite omrežni vtič oz. snemite akumulatorsko baterijo!

Vsi modeli REMS Tiger, REMS Cat (sl. 2 in sl. 3)

Sabljava žaga REMS za montažo REMS žaginega lista **ne smete nataktniti na zaščitni nastavek pred pregibom** priključnega nastavka, saj bi se sicer poškodoval! Sprostite vpenjalni vijak (9) pritisnega dela žaginega lista, tako dolgo, da se bo lahko žagin list vpeljal preko centrirnega zatiča. Specialni žagin list REMS in univerzalni žagin list REMS ležijo med obema krakoma pritisnega

dela žaginega lista, ki je v obliki U (sl. 2). REMS žagini listi z običajnim (enostranskim) pritrditvenim nastavkom morajo ležati znotraj zareze v tleh v pritisknem delu žaginega lista (sl. 3). Potisni del žaginega lista s vpenjalnim vijakom (9) **trdno** privijte, saj se bi v nasprotnem primeru centrini zatič poškodoval ali odstrigel. Centrirni zatič nima naloge držati žagin list. To se zgodi izključno z vpenjanjem z vpenjalnim vijakom (9). Če vpenjalnega vijaka (9) ne morete več trdno priviti, ker je notranji šestrobni ključ ali šestrobni vtični ključ obrabljen, se bo centrini zatič odrezal. Zaradi tega pravočasno obnovite obrabljen vpenjalni vijak (9) in šestrobni ključ.

REMS Puma VE (sl. 5.)

Sabljaste žage REMS za montažo REMS žaginega lista **ne smete nataktni na zaščitni nastavek pred pregibom** priključnega nastavka, saj bi se sicer poškodoval! Vpenjalno ročico žaginega lista (1) obrnite z roko navzgor in jo pridržite. Namestite žagin list (5) po izbiri z ozobjem navzdol ali zasukano za 180° v smeri navzgor. Spustite vpenjalno ročico žaginega lista (14), ker je obremenjena z vzmetjo in samostojno napne žagin list. Preizkusite žagin list (5) na trdnost naseda. Navzgor obrnjen žagin list dovoljuje reze blizu površine (sl. 7).

2.6. Nastavitev dolžinsko prestavljivega opornika, samo REMS Puma VE (Sl. 6.)

⚠ OPOZORILO

Pred nastavitvijo dolžinsko prestavljivega, sklopjivega opornika (6) potegnite omrežni vtič oz. snemite akumulatorsko baterijo!

Snemite šestrobni vtični ključ iz držala (15) in odprite oba vpenjalna vijaka (16). Sklopjiv opornik (6) lahko brezstopenjsko prestavite v vzdolžni smeri za 40 mm. Nastavite željen položaj, trdno zategnite vpenjalne vijake (16), vstavite šestrobni vtični ključ v držalo (15). Z možnostjo prestavitve opornika lahko žagine liste, ki so delno otopeli, bolje izkoristite in preprečite zadetje žagine konice v steno/notranjo steno cevi (upoštevajte hod žaginega lista).

3. Delovanje



Uporabljajte zaščito oči



Uporabljajte zaščito dihal



Uporabljajte zaščito sluha

⚠ OPOZORILO

Pred opravili, pri katerih lahko nastanejo zdravju škodljivi prahovi, uporabite primerne sesalnike, masko za zaščito dihal in oblačila za enkratno uporabo. Upoštevajte nacionalne predpise.

REMS Tiger ANC: Vklon in izklon z varnostnim tipkovnim stikalom za vklop/izklon (7).

REMS sabljaste žage „VE“: Brezstopenjsko, elektronsko krmiljenje števila hodov z variabilnim pritiskom na brezstopenjsko varnostno tipkovno stikalo (pogonsko stikalo) (10).

REMS Tiger ANC SR: Brezstopenjsko, elektronsko krmiljenje števila hodov. Predizbor željenega števila hodov na nastavnem kolesu (12). Vklon/izklon z varnostnim tipkovnim stikalom za vklop/izklon (7).

REMS Tiger ANC pneumatic: Za premostitev vklopne zapore morate najprej potisniti navzdol zaskočko vzvoda z zaskočko (11) in nato potisniti vzvod navzdol. Število hodov se krmili z ustreznim pritiskom vzvoda z zaskočko (11).

3.1. Delovni potek pri žaganju z upravljalnim držalom

⚠ OPOZORILO

Če opravljate opravila, pri katerih lahko z vstavnih orodjem zadanete ob skrito električno napeljavno ali lastni omrežni kabel, morate sabljasto žago REMS vedno držati na izoliranih površinah ročaja ("A") (sl. 1) in ne na vodilnem držalu (2). Stik z napeljavno pod napetostjo lahko povzroči tudi, da so kovinske naprave oz. upravljalno držalo pod napetostjo in to lahko vodi do električnega udara.

OBVESTILO

Uporabite izključno specialne žagine liste REMS ali univerzalne žagine liste REMS (glejte 2.4.). Normalni žagini listi z enostranskim tečajem so za pravokotno žaganje z upravljalnim držalom neuporabni, ker se zlomijo z visokim potisnim pritiskom na vpenjalnem mestu.

Montirajte upravljalno držalo, kot je opisano pod 2.2. Sabljasto žago REMS morate z vodilnim držalom nastaviti na cev tako, da bo vpenjalno vreteno z zatičem(1) usmerjeno navpično. Privijte vpenjalno vreteno. Pritisnite stikalo (7 oz. 10) tako, da pri tem hkrati primete okoli ročaja motorja oz. aktivirajte vzvod z zaskočko (11) in sabljasto žago REMS potegnite navzgor tako daleč, da bo cev oz. profil prežagan. Žaganje lahko še posebej pri velikih premerih (npr. 4") izboljšate tako, da se stroj vklopi šele, ko žagin list že nalega na cevi. Upoštevajte, da bo prizma upravljalnega držala vselej brez odrezkov, saj bi to sicer negativno vplivalo na pravokotne reze. Za doseg optimalne hitrosti žaganja in zaradi varovanja žaginega lista izberite le **zmeren** potisni pritisk. Močno potisno pritiskanje ne poveča hitrosti žaganja! Izdelek REMS Tiger ANC je opremljen preobremenitveno zaščito (8). Pri prevelikem potisnem pritisku se sproži, glava nekoliko izskoči in žaga se ustavi. Po nekaj sekundah lahko preobremenitveno zaščito ponovno pritisnete in vklopite žago.

3.2. Potek dela pri ročno vodenem žaganju

⚠ OPOZORILO

Če opravljate opravila, pri katerih lahko z vstavnih orodjem zadanete ob skrito električno napeljavno ali lastni omrežni kabel, morate sabljasto žago REMS vedno držati na izoliranih površinah ročaja ("A") (sl. 1). Stik z napeljavno pod napetostjo lahko povzroči tudi, da so kovinske naprave pod napetostjo in to lahko vodi do električnega udara.

Za ravne reze ali vijugaste reze potisnite sklopjiv opornik (6) močno ob material, tako da se sklopjiv opornik (6) stalno prilega na material, ki ga žagate. Vklomite sabljasto žago REMS. Uporabljajte samo ostre in brezhibne žagine liste. Enakomerno potiskanje naprej zmanjša nevarnost nesreče in prizanaša sablasti žagi REMS in žaginemu listu. Priključni vodnik napeljite vedno v smer nazaj, stran od sabljaste žage REMS. Sabljasto žago REMS med žaganjem konstantno pritiskajte proti materialu, ki ga žagate. Če žagin list med žaganjem stisne, izklopite sabljasto žago REMS razprite zarezo s primernim orodjem in potegnite žagin list ven.

Za potopno žaganje v površine pri ne pretrdem materialu, npr. lesu, umetnih masah, ceveh iz umetne mase ali lahkih gradbenih materialov lahko žagin list previdno delujoče potopite v površino (sl. 4). Uporabite kratki žagin list. Namestite sabljasto žago REMS izklopljeno s spodnjo stranjo sklopjivega opornika (6) in konico žaginega lista na rezalno mesto, vklomite sabljasto žago REMS in žagin list počasi usmerite v material. Prednostno uporabite sabljaste žage REMS z brezstopenjskim elektronskim krmiljenjem števila hodov. Pri trdnjšem materialu, npr. kovini, morate najprej izdelati veliko izvrtino, ki ustreza velikosti žaginega lista.

3.3. Mazivo

Za normalna opravila žaganja ne uporabljajte maziv. Slednja ovirajo izmet odrezkov iz žaginega utora in s tem zmanjšajo življenjsko dobo žaginega lista.

Izključno za žaganje cevi iz nerjavečega jekla in iz trde li ine je nujno hlajenje in mazanje z REMS Spezial ali REMS Sanitol. Priporočamo REMS Tiger ANC SR in enega izmed univerzalnih žaginskih listov REMS 561003 ... 561006. Za pravokotno žaganje je nujno potrebno upravljalno držalo (glejte 2.2.).

3.4. Zaščita pred globoko izpraznitvijo

Izdelek REMS Akku-Cat ANC VE je opremljen zaščito pred globoko izpraznitvijo. Ta izklopi pogonski stroj takoj, ko je treba akum. baterijo ponovno napolniti. V tem primeru morate sneti akum. baterijo in jo napolniti s hitrim polnilnikom REMS.

4. Vzdrževanje

⚠ OPOZORILO

Pred vzdrževalnimi deli izvlomite vtič iz omrežja, oziroma odstranite akumulator!

4.1. Servisiranje

Sabljastih žag REMS ni potrebno vzdrževati. Gonilo teče s trajno namastitvijo in ga zaradi tega ni potrebno mazati. Poskrbite za to, da bo prijemalo žaginega lista vselej čisto. Odstranite ostanke vode/vlage iz ohišja prijemala žaginega lista. Koncu vsake uporabe odstranite ostanke vode/vlage iz ohišja prijemala žaginega lista. Rahlo namazajte prijemalo žaginega lista in vpenjalno ročico žaginega lista (14) s strojnim oljem (samo REMS Puma VE). Menjajte okvarjen vpenjalni vijak (9) (razem REMS Puma VE). Plastične dele (na primer ohišje, akum. baterije) čistite izključno z REMS CleanM (št. izdelka 140119) ali z blagim milom in vlažno krpo. Ne uporabljajte čistil za gospodinjstvo. Te vsebujejo raznotere kemikalije, ki bi lahko poškodovale dele iz umetne mase. Za čiščenje v nobenem primeru ne uporabljajte bencina, terpentinskega olja, razredčila ali podobnih izdelkov.

Pazite na to, da ne bodo tekočine v nobenem primeru prodrle v notranjost sabljaste žage REMS. Sabljaste žage REMS nikoli ne smete potopiti v tekočino.

4.2. Pregled/vzdrževanje

⚠ OPOZORILO

Pred popravilom ali pred vzdrževalnimi deli je potrebno izvléci vtič iz omrežja oziroma sneti akumulator! Ta opravila sme izvajati le kvalificirano osebo.

Sabljaste žage REMS z univerzalnim motorjem imajo ogljikove ščetke. Slednje se obrabijo in zaradi tega morate poskrbeti za to, da jih občasno preveri oz. zamenja kvalificirano strokovno osebo ali pooblaščen servis REMS.

5. Motnje

5.1. Motnja: Sabljasta žaga REMS se ustavi med žaganjem.

Vzrok:

- Premočan pritisk v smeri naprej.
- Top žagin list (5).
- Neprimeren žagin list (5).
- Preobremenitvena zaščita (8) se je sprožila (REMS Tiger ANC).
- Obrabljene ogljikove ščetke.

- Prenizki obratovalni tlak (REMS Tiger ANC pneumatic).

- Prenizka količina zraka s kompresorja (REMS Tiger ANC pneumatic).
- Akumulatorska baterija (13) izpraznjena (REMS Akku-Cat ANC VE).

Pomoč:

- Zmanjšajte po isni pritisk.
- Menjajte žagin list.
- Izberite primerni žagin list (glejte 2.4. in sl. 8).
- Počakajte nekaj sekund, pritisnite gumb preobremenitvene zaščite.
- Poskrbite za to, da se bodo ogljikove ščetke zamenjale s strani kvalificiranih strokovnjakov ali v pooblaščenem servisu REMS.
- Zvišajte obratovalni tlak. Izberite kompresor v skladu s vsebino točke Tehnični podatki 1.6.
- Izberite kompresor v skladu s vsebino točke Tehnični podatki 1.6.
- Napolnite akumul. baterijo s hitro polnilno napravo Li-Ion/Ni-Cd ali zamenjajte akumulatorsko baterijo.

5.2. Motnja: Rez pri žaganju cevi z vodilnim držalom (2) ni pod pravim kotom.

Vzrok:

- Premočan pritisk v smeri naprej.
- Neprimeren žagin list (5).
- Top žagin list (5).
- Prizma vodilnega držala (2) je umazana (ostružki!).

Pomoč:

- Zmanjšajte po isni pritisk.
- Izberite primerni žagin list (glejte 2.4. in sl. 8).
- Menjajte žagin list.
- Očistite prizmo.

5.3. Motnja: Sabljasta žaga REMS ne zažene.

Vzrok:

- Preobremenitvena zaščita se je sprožila (REMS Tiger ANC).
 - Okvara priključnega kabla.
- Akumulatorska baterija (13) izpraznjena (REMS Akku-Cat ANC VE).

- Sabljasta žaga REMS je okvarjena.

Pomoč:

- Počakajte nekaj sekund, pritisnite gumb preobremenitvene zaščite.
- Poskrbite za to, da se bo priključni kabel zamenjal s strani kvalificiranih strokovnjakov ali v pooblaščenem servisu REMS.
- Napolnite akumul. baterijo s hitro polnilno napravo Li-Ion/Ni-Cd ali zamenjajte akumulatorsko baterijo.
- Poskrbite za pregled/popravilo sabljaste žage REMS s strani pooblaščenih servisnih delavnic REMS.

5.4. Motnja: Odrez centrirnega zatika, ni možno zadostno vpenjanje žaginega lista (5) (REMS Tiger in REMS Cat vsi modeli).

Vzrok:

- Vpenjalni vijak (9) je obrabljen.
- Obrabljen šestrobi ključ (glejte 2.5.).

Pomoč:

- Zamenjajte vpenjalni vijak in/ali centrirni zatik.
- Menjajte šestrobi ključ.

6. Odstranitev odpadkov

Sabljestih žag REMS po zaključku uporabe ne smete odvreči med hišne odpadke. Obvezno jo morate ustrezno odstraniti med odpadke v skladu z veljavno zakonodajo.

7. Garancija proizvajalca

Garancijska doba znaša 12 mesecev po izročitvi novega proizvoda prvemu uporabniku. Čas izročitve je potrebno dokazati z vročitvijo originalne nakupne dokumentacije po pošti, ki mora vsebovati podatke o datumu nakupa in oznako proizvoda. Vse v garancijski dobi ugotovljene okvare, ki so nastale zaradi dokazanih napak pri proizvodnji ali napak materiala, se odpravijo brezplačno. Garancijska doba se z odstranitvijo napak ne podaljša in ne obnovi. Iz garancije so izključene škode zaradi običajne obrabe, nestrokovnega ravnanja ali zlorabe, neupoštevanja navodil za uporabo, neprimernih obratnih sredstev, prekomerne preobremenitve, nenamenske uporabe, lastnih ali tujih posegov in zaradi drugih razlogov, za katera REMS ni odgovoren.

Garancijske storitve se lahko opravijo samo v pooblaščenih pogodbenih servisnih delavnicah REMS. Reklamacije se priznajo samo v primeru, da se proizvod dostavi pooblaščenim pogodbenim servisnim delavnicam REMS brez predhodno opravljenih posegov in v nerazstavljenem stanju. Zamenjani proizvodi in njihovi deli ostanejo v lasti podjetja REMS.

Prevozne stroške za prevoz tja in nazaj nosi uporabnik.

Zakonite pravice uporabnikov, zlasti njihovo zagotavljanje pravic pri napakah do prodajalca, s to garancijo ostanejo nedotaknjene. Garancija proizvajalca velja samo za nove proizvode, ki se so se kupili v Evropski uniji, na Norveškem ali v Švici in se tam tudi uporabljajo.

Za to garancijo velja nemško pravo z izključitvijo Dunajske konvencije o mednarodni prodaji blaga (CISG).

8. Sezname nadomestnih delov

Za sezname nadomestnih delov glejte na www.rems.de → Downloads → Parts lists.

Traducere manual de utilizare original

Fig. 1–3

1 Tijă filetată de fixare cu mâner	9 Șurub de fixare
2 Suport de ghidare	10 Comutator de siguranță, fără trepte (comutator de accelerație)
3 Bolț de prindere	11 Manetă cu zăvor
4 Piesă de presare a lamei de ferăstrău	12 Roată de reglaj
5 Lamă de ferăstrău	13 Acumulator
6 Papuc de sprijin basculabil (reglabil în lungime, fără trepte, pentru REMS Puma VE)	14 Pârghie de fixare a lamei de ferăstrău (numai la REMS Puma VE)
7 Comutator de siguranță pornire/oprire	15 Suport pentru cheia Allen
8 Protecție la suprasarcină (numai REMS Tiger ANC)	16 Șuruburi de fixare
	"A" Suprafețe de prindere izolate

Instrucțiuni generale de siguranță

⚠ AVERTIZARE

Citiți toate instrucțiunile de siguranță și de utilizare. Nerespectarea instrucțiunilor de siguranță și de utilizare poate conduce la electrocutări, incendii și/sau vătămări corporale grave.

Păstrați toate instrucțiunile de siguranță și de utilizare pentru consultarea ulterioară.

Termenul "sculă electrică" folosit în instrucțiunile de siguranță se referă la sculele electrice conectate la rețeaua electrică (cu cablu de alimentare) și la sculele electrice cu acumulator (fără cablu de alimentare).

1) Securitatea muncii

- Mentineți zona de lucru curată și asigurați iluminarea corespunzătoare.** Dezordinea și iluminarea necorespunzătoare a zonei de lucru pot genera accidente.
- Nu lucrați cu sculele electrice în medii în care există risc de explozie, determinat în special de prezența lichidelor, gazelor sau pulberilor inflamabile.** Sculele electrice produc scânteii care pot aprinde praful sau vaporii.
- Nu lăsați copiii sau alte persoane în zona în care se lucrează cu scula electrică.** Distragerea atenției poate provoca pierderea controlului asupra mașinii.

2) Securitatea electrică

- Fișa de conectare a sculei electrice trebuie să fie adecvată prizei. În niciun caz nu este permisă modificarea fișei.** Nu folosiți adaptoare pentru fișele de conectare la sculele electrice prevăzute cu împământare de protecție. Fișele de conectare nemodificate și prizele adecvate reduc riscul unei electrocutări.
- Evitați contactul cu suprafețele împământate, cum ar fi conductele, caloriferele, mașinile de gătit și frigiderule.** Riscul de electrocutare crește în cazul în care corpul atinge direct obiectele împământate.
- Feriți sculele electrice de ploaie și umiditate.** Pătrunderea apei în scula electrică crește riscul unei electrocutări.
- Nu utilizați cablul în scopuri pentru care nu a prevăzut, cum ar fi pentru transportul, agățarea sculei electrice sau pentru extragerea acesteia din priză trăgând de cablu.** Feriți cablul de căldură, ulei, obiecte ascuțite sau de piesele aparatului aflate în mișcare. Cablurile deteriorate sau încălțite cresc riscul unei electrocutări.
- Dacă lucrați cu scula electrică în aer liber, folosiți exclusiv prelungitoare speciale pentru exterior.** Utilizarea unui prelungitor special prevăzut pentru exterior diminuează riscul unei electrocutări.
- Dacă nu poate fi evitată utilizarea sculei electrice în mediu umed, folosiți un dispozitiv de protecție la curenți reziduali diferențiali.** Utilizarea unui dispozitiv de protecție la curenți reziduali diferențiali reduce riscul unei electrocutări.

3) Siguranța persoanelor

- Lucrați cu prudență, acordați maximă atenție operației pe care tocmai o executați și procedați cu rațiune în timpul folosirii unei scule electrice.** Nu utilizați sculele electrice atunci când sunteți obosit sau vă aflați sub influența drogurilor, alcoolului sau medicamentelor. Un singur moment de neatenție în timpul utilizării scule electrice poate conduce la vătămări corporale grave.
- Purtați echipamentul de protecție personală, respectiv purtați permanent ochelarii de protecție.** Purtarea echipamentului de protecție personală adecvat tipului de sculă electrică și domeniului de utilizare, cum ar fi masca pentru protecție contra prafului, încălțămîntea de protecție cu talpă antiderapantă, cască de protecție sau cască antifonică reduce riscul accidentărilor.
- Preveniți punerea în funcțiune accidentală a sculelor electrice.** Înainte de a conecta scula la rețeaua electrică și/sau acumulator, de a o ridica sau deplasa, asigurați-vă că este decuplată. Dacă în timp ce transportați scula electrică țineți degetul pe comutator sau conectați scula la alimentarea cu energie electrică, se pot produce accidente.
- Înainte de a porni scula electrică, îndepărtați sculele folosite la reglaje sau cheile fixe.** Sculele sau cheile lăsate într-o piesă care se rotește pot produce accidente.
- Evitați munca într-o poziție anormală a corpului.** Asigurați-vă o poziție stabilă și mențineți-vă permanent echilibrul. Astfel puteți controla mai bine scula electrică în situații neașteptate.
- Purtați îmbrăcăminte adecvată.** Nu purtați îmbrăcăminte largă sau bijuterii. Feriți-vă părul, îmbrăcămîntea și mănușile de piesele aflate în mișcare. Îmbrăcămîntea lejeră, bijuteriile sau părul lung pot fi prinse în piesele aflate în mișcare.
- Dacă pot fi montate instalații de aspirație a pulberii și de captare a acesteia,**

acestea trebuie racordate și utilizate în mod adecvat. Utilizarea unei instalații de aspirație a pulberii poate reduce pericolele provocate de pulbere.

4) Utilizarea și manipularea sculelor electrice

- Nu suprasolicitați aparatul. Utilizați scula electrică adecvată lucrării pe care o executați.** Cu scula electrică adecvată veți lucra mai bine și mai sigur în limitele de putere indicate.
- Nu utilizați scule electrice cu butoane defecte.** O sculă electrică care nu mai poate fi pornită sau oprită devine periculoasă, trebuind reparată.
- Înainte de a regla aparatul, de a schimba accesoriile sau de a-l depune în magazie, scoateți fișa de conectare din priză și/sau acumulatorul.** Această măsură de precauție împiedică pornirea accidentală a sculei electrice.
- Nu lăsați sculele electrice neutilizate la îndemâna copiilor.** Interziceți utilizarea aparatului de către persoanele care nu sunt familiarizate cu folosirea acestuia sau care nu au citit aceste instrucțiuni. Sculele electrice devin periculoase dacă sunt utilizate de persoane fără experiență.
- Întrețineți scula electrică cu atenție.** Verificați dacă piesele mobile funcționează înapoi sau sunt înțepenite, dacă există piese rupte sau deteriorate, respectiv dacă este afectată funcționarea sculei electrice. Înainte de utilizare dispuneți repararea pieselor deteriorate. Multe accidente sunt cauzate de scule electrice întreținute necorespunzător.
- Mentineți sculele așchietoare ascuțite și curate.** Sculele așchietoare atent întreținute, cu muchii ascuțite se înțepenesc mai rar și sunt mai ușor de utilizat.
- Utilizați sculele electrice, accesoriile, sculele din dotare etc. conform acestor instrucțiuni.** Țineți cont în aceste cazuri de condițiile de lucru și de operația care trebuie executată. Folosirea sculelor electrice în alte scopuri decât cele prevăzute în instrucțiuni poate conduce la situații periculoase.

5) Utilizarea și manipularea sculelor cu acumulator

- Încărcați acumulatorul numai cu încărcătoare recomandate de producător.** Un încărcător care se folosește pentru alte acumulatori decât cele pentru care a fost proiectat, este expus pericolului de incendiu.
- Folosiți sculele electrice numai cu tipul de acumulator prevăzute pentru acestea.** Utilizarea acestora cu alte tipuri de acumulatori poate conduce la accidente și prezintă pericol de incendiu.
- Feriți acumulatorul neutilizat de agrafele de birou, monede, chei, cui, șuruburi și alte obiecte metalice mărunte care le-ar putea șunta bornele.** Un scurtcircuit între bornele acumulatorului poate provoca arsuri sau incendiu.
- În cazul utilizării incorecte, se poate scurge lichidul din acumulator.** Evitați contactul cu acest lichid. În cazul contactului accidental, clătiți zona afectată cu apă. Dacă lichidul intră în ochi, apelați suplimentar la asistența medicală. Lichidul scurs din acumulator poate duce la iritarea pielii sau la arsuri.

6) Service

- Repararea sculei electrice este permisă numai specialiștilor, folosind exclusiv piese de schimb originale.** Astfel se asigură menținerea securității în exploatarea a mașinii.

Instrucțiuni de siguranță pentru ferăstrăul tip sabie REMS

⚠ AVERTIZARE

Citiți toate instrucțiunile de siguranță și de utilizare. Nerespectarea instrucțiunilor de siguranță și de utilizare poate conduce la electrocutări, incendii și/sau vătămări corporale grave.

Păstrați toate instrucțiunile de siguranță și de utilizare pentru consultarea ulterioară.

- Țineți unealta electrică de suprafețele de prindere izolate ("A"), dacă executați lucrări în timpul cărora unealta poate să atingă cabluri electrice sau propriul cablu de alimentare. Contactul cu conductorii electrice poate pune sub tensiune și aparatele metalice și poate provoca electrocutarea.
- În cursul lucrărilor, țineți unealta electrică bine cu ambele mâini și asigurați-i o poziție sigură. Unealta electrică este dirijată mai sigur folosind ambele mâini.
- Utilizați echipament de protecție personală, de exemplu, ochelari de protecție. În cursul debitării, sunt proiectate particule fierbinți de șpan în toate direcțiile. Țineți celelalte persoane departe de zona periculoasă.
- Aveți grijă că în cursul debitării pot apărea pulberi care vă pot afecta sănătatea. Dacă este cazul, utilizați aspiratoare de pulbere adecvate, măști de protecție a respirației și îmbrăcăminte de unică folosință. Respectați reglementările naționale.
- Utilizați aparate adecvate de depistare pentru a identifica liniile electrice și conductele de alimentare îngropate sau recurgeți în acest sens la consultarea societății locale de alimentare. Contactul cu conductorii electrice poate provoca incendiu și electrocutare. Deteriorarea unei conducte de gaze poate provoca o explozie. Secționarea unei conducte de apă provoacă pagube materiale sau poate provoca electrocutare.
- La debitarea conductelor de apă, aveți grijă să nu existe posibilitatea ca resturile de apă să ajungă în motor. Există pericol de electrocutare.
- Fixați foarte bine materialul. Nu sprijiniți piesa de prelucrat cu mâna sau cu piciorul. Există pericol de rănire.
- Asigurați-vă piesa de prelucrat. O piesă prinsă cu dispozitive de fixare sau cu menghina este fixată mai bine decât manual.
- Nu atingeți nici un fel de obiecte din jur sau pământul cu ferăstrăul în funcțiune. Există pericol de recul.
- Țineți departe mâinile de zona de acțiune a ferăstrăului. Nu interveniți sub piesa de prelucrat. La contactul cu lama ferăstrăului există pericol de rănire.
- În timpul debitării se vor feri substanțele inflamabile de șpanul fierbinte. Pericol de incendiu!
- Verificați dacă în timpul debitării, papucul de sprijin (6) se află permanent

pe piesa de prelucrat. Lama de ferăstrău se poate agăța și acest lucru poate duce la pierderea controlului asupra unelei electrice.

- După terminarea procesului de lucru, deconectați unealta electrică și scoateți lama ferăstrăului din tăietură abia după ce aceasta s-a oprit complet. Astfel evitați o mișcare de recul și puteți pune jos în siguranță unealta electrică.
- Utilizați numai lame de ferăstrău nedeteriorate, care nu prezintă defecțiuni. Lamele de ferăstrău îndoite sau neascuțite se pot rupe sau pot provoca mișcări de recul.
- După deconectare, nu frânați lama de ferăstrău prin apăsări laterale. Lama de ferăstrău se poate deteriora, se poate rupe sau poate provoca o mișcare de recul.
- Înainte de a pune unealta electrică jos, așteptați până când se oprește complet. Unealta electrică se poate agăța și acest lucru poate duce la pierderea controlului asupra acesteia.
- Înainte de montarea/demontarea lamei de ferăstrău, scoateți ștecărul din priza electrică, respectiv scoateți acumulatorul. Există pericol de rănire.
- Înainte de reglarea papucului de sprijin, scoateți ștecărul din priza electrică, respectiv scoateți acumulatorul. Există pericol de rănire.
- Copiii și persoanele care, datorită unor deficiențe de natură fizică, psihică sau senzorială sau din cauza lipsei de experiență și cunoștințe în domeniu, nu sunt în stare să folosească în siguranță scula electrică, le este interzisă utilizarea acesteia fără supraveghere, sau fără să fi participat anterior la un instructaj organizat de persoana responsabilă. În caz contrar, pericol de folosire incorectă a aparatului și de accidentare.
- Nu lăsați scula electrică la îndemâna persoanelor nepregătite corespunzător. Persoanele tinere pot folosi această sculă electrică numai dacă au împlinit vârsta de 16 ani, dacă aceste lucrări sunt necesare pentru pregătirea lor profesională și numai dacă se află sub supravegherea unui specialist.
- Verificați periodic starea cablului de alimentare al sculei electrice și starea prelungitoarelor. Solicitați unui specialist sau unui atelier autorizat REMS să schimbe cablurile defecte.
- Nu folosiți decât cabluri prelungitoare omologate și inscripționate corespunzător, având secțiunea minimă dată în cap. 1.5. Parametrii electrici corespund tipului de protecție omologat. Folosiți numai cabluri prelungitoare cu lungime maximă de 10 m și secțiune 1,5 mm², sau de 10 – 30 m, cu secțiune de 2,5 mm².

Legendă simboluri

AVERTIZARE

Pericol cu grad de risc mediu, care, dacă nu este respectat, poate avea ca urmare un accident grav (irreversibil) sau mortal.

ATENȚIE

Pericol cu grad de risc redus, care, dacă nu este respectat, poate avea ca urmare un accident moderat (reversibil).

NOTĂ

Daune materiale, fără instrucțiuni de siguranță! Nu există pericol de accident.



Citiți manualul de utilizare înainte de a pune în funcțiune aparatul



Folosiți ochelarii de protecție



Folosiți masca de gaze



Folosiți casca antifonică



Aparat electric cu tip de protecție II



Reciclarea ecologică



Marcaj de conformitate „CE”



suport de ghidare cu transmitere de forță



lemn verde



90°



beton poros



țevă de oțel



plăci de gips



metal



piatră ponce, cărămidă



oțel inoxidabil



fontă



paleți



ondulată



lemn



ceaprazuită



lemn cu cuie



dreaptă



granulat

1. Date tehnice

Utilizarea conform destinației prevăzute

AVERTIZARE

Ferăstraiele-sabie REMS sunt destinate, prin utilizarea unor lame de ferăstrău adecvate, debitării a diferite materiale cum ar fi țevi de oțel, țevi de oțel inoxidabil, țevi de fontă, alte profiluri metalice, lemn, lemn cu cuie, paleți, materiale de construcție, materiale plastice, precum și pentru tăierea în adâncime a materialului mai puțin dur. Folosirea aparatului în orice alt scop este necorespunzătoare destinației stabilite, fiind, prin urmare, interzisă.

1.1. Produse furnizate

REMS Tiger ANC/VE/SR/pneumatic: mașină de acționare, cheie Allen, suport de ghidare până la 2", 2 lame speciale de ferăstrău REMS până la 2"/140-3,2, cutie de tablă de oțel, instrucțiuni de utilizare

REMS Puma VE: mașină de acționare, cheie Allen, 1 lamă de ferăstrău REMS 210-1,8/2,5, cutie de tablă de oțel, instrucțiuni de utilizare

REMS Cat ANC VE: mașină de acționare, cheie Allen, 1 lamă de ferăstrău REMS 150-1,8/2,5, cutie de tablă de oțel, instrucțiuni de utilizare

REMS Akku-Cat ANC VE: mașină de acționare, acumulator, dispozitiv de încărcare rapidă, cheie Allen, 1 lamă de ferăstrău universală REMS 150-1,8/2,5, cutie, instrucțiuni de utilizare

1.2. Coduri de identificare

REMS Tiger ANC mașina propriu-zisă	560000
REMS Tiger ANC VE mașina propriu-zisă	560008
REMS Tiger ANC SR mașina propriu-zisă	560001
REMS Tiger ANC pneumatic mașina propriu-zisă	560002
REMS Puma VE mașina propriu-zisă	560003
REMS Cat ANC VE mașina propriu-zisă	560004
REMS Akku-Cat ANC VE mașina propriu-zisă Li-Ion	560009
Baterie acumulator Li-Ion 18 V, 2,6 Ah	565215
Baterie acumulator Li-Ion 18 V, 3,5 Ah	565218
Încărcător rapid Li-Ion/Ni-Cd	571560
Suport de ghidare 1/16" – 2"	563000
Suport de ghidare 2 1/2" – 4"	563100
Suport de ghidare 5" – 6"	563200
Suport dublu	543100
Capac de protecție pentru suport de ghidare, pentru prelucrarea pieselor cu pereți subțiri	563008
Trusă metalică	566051
REMS CleanM	140119

1.3. Domeniul de lucru

Debitare la unghi drept cu REMS Tiger ANC/VE/SR/pneumatic:

Cu suport de ghidare 563000 și lamă specială de ferăstrău REMS 561001, 561007	
Țevi (inclusiv cele acoperite cu material plastic)	1/16" – 2"
Cu suport de ghidare 563100 și lamă specială de ferăstrău REMS 561002	
Țevi (inclusiv cele acoperite cu material plastic)	2 1/2" – 4"
Cu suport de ghidare 563200 și lamă specială de ferăstrău REMS 561008	
Țevi (inclusiv cele acoperite cu material plastic)	5" – 6"
REMS Tiger ANC SR cu suport de ghidare și lamă universală de ferăstrău REMS 561005, 561003	
Țevi de oțel inoxidabil	1/16" – 2" resp. 2 1/2" – 4"

Debitare cu susținere manuală cu toate ferăstraiele sabie REMS

Lame universale de ferăstrău REMS și lame de ferăstrău REMS	
Țevi de oțel și alte profiluri de metal,	Ø ≤ 6", ≤ 250 mm
Lemn, lemn cu cuie, paleți, materiale de construcție, material plastic	≤ 250 mm

1.4. Frecvența curselor lamei (în gol)

REMS Tiger ANC	2400 min ⁻¹
REMS Tiger ANC VE (reglabilă continuu)	0 ... 2400 min ⁻¹
REMS Tiger ANC SR (reglabilă continuu)	700 ... 2200 min ⁻¹
REMS Tiger ANC 48 V	1300 min ⁻¹
REMS Tiger ANC pneumatic (reglabilă continuu)	0 ... 1700 min ⁻¹
REMS Puma VE (reglabilă continuu)	0 ... 2800 min ⁻¹
REMS Cat ANC VE (reglabilă continuu)	0 ... 2400 min ⁻¹
REMS Akku-Cat ANC VE (reglabilă continuu)	0 ... 1800 min ⁻¹

1.5. Caracteristici electrice

REMS Tiger ANC/VE,	
REMS Cat ANC VE	230 V; 50–60 Hz; 1050 W; 5 A o
	110 V; 50–60 Hz; 1050 W; 10 A o
	48 V; 750 W; 16,5 A
	deparazitat
Clasa de protecție	II, cu izolații de protecție
REMS Tiger ANC SR	230 V; 50–60 Hz; 1400 W; 6,4 A o
	110 V; 50–60 Hz; 1400 W; 12,8 A
	deparazitat
Clasa de protecție	II, cu izolații de protecție

REMS Puma VE	230 V; 50–60 Hz; 1300 W; 6 A
Clasa de protecție	II, cu izolații de protecție
REMS Akku-Cat ANC VE	18 V=; 30 A
Încărcător rapid Li-Ion/Ni-Cd	intrare 230 V~; 50–60 Hz; 65 W ieșire 10,8–18 V=

1.6. Sursa de aer comprimat REMS Tiger ANC pneumatic

Presiune de lucru necesară	0,6 MPa, 6 bar (85 psi)
Consum de aer în gol	1,6 m ³ /min (56 cf/min)
Consum de aer la frecvență maximă	1,3 m ³ /min (46 cf/min)
Diametru furtun	12–13 mm (1/2")
Dozarea uleiului	6–7 picături/min

1.7. Dimensiuni

REMS Tiger ANC	455×80× 90 mm	(17,9"×3,2"×3,5")
REMS Tiger ANC VE	435×80×135 mm	(17,1"×3,2"×5,3")
REMS Tiger ANC SR	490×80× 90 mm	(19,3"×3,2"×3,5")
REMS Tiger ANC pneumatic	445×80× 90 mm	(17,5"×3,2"×3,5")
REMS Puma VE	475×90×152 mm	(18,7"×3,5"×6,0")
REMS Cat ANC VE	435×80×135 mm	(17,1"×3,2"×5,3")
REMS Akku-Cat ANC VE	435×90×190 mm	(17,1"×3,5"×7,5")

1.8. Greutăți

REMS Tiger ANC	3,0 kg (6,6 lb)
REMS Tiger ANC VE	3,0 kg (6,6 lb)
REMS Tiger ANC SR	3,1 kg (6,8 lb)
REMS Tiger ANC pneumatic	3,8 kg (8,4 lb)
REMS Puma VE	3,8 kg (8,4 lb)
REMS Cat ANC VE	3,0 kg (6,6 lb)
REMS Akku-Cat ANC VE (cu acumulator)	3,5 kg (7,7 lb)
REMS Acumulator Li-Ion 18 V, 2,6 Ah	0,6 kg (2,2 lb)
REMS Acumulator Li-Ion 18 V, 3,5 Ah	0,6 kg (2,2 lb)
Suport de ghidare 1/16" – 2"	1,0 kg (2,2 lb)
Suport de ghidare 2 1/2" – 4"	1,7 kg (3,7 lb)
Suport de ghidare 5" – 6"	2,7 kg (6,0 lb)

1.9. Informații privind zgomotul produs

Nivelul de presiune fonică	
REMS Tiger/Cat	96 dB(A)
REMS Puma	87 dB(A)
Nivelul de putere acustică	
REMS Tiger/Cat	107 dB(A)
REMS Puma	98 dB(A)
Grad de risc K = 3 dB	

1.10. Vibrații

Valoarea efectivă ponderată a accelerației:

toate ferăstrăile portabile REMS		
Debitare PFL	18.3 m/s ²	K = 3.3 m/s ²
Debitare grinzi de lemn	28.3 m/s ²	K = 2.4 m/s ²

Valoarea indicată a oscilațiilor a fost măsurată după o metodă testată standardizată și poate fi folosită pentru comparația cu un alt echipament. Valoarea indicată a oscilațiilor poate fi folosită de asemenea pentru estimarea vibrațiilor.

⚠ ATENȚIE

Valoarea oscilațiilor poate diferi în condițiile folosirii echipamentului față de valoarea actuală, depinzând de modul cum este folosit echipamentul. Funcționarea în condițiile actuale de operare (operarea cu intermitență) este necesară pentru a specifica măsurile de siguranță pentru protecția operatorului.

2. Pregătirea pentru lucru

2.1. Legăturile electrice

Atenție la tensiunea de rețea! Înainte de a conecta la rețea ferăstrăul-sabie REMS, resp. încărcătorul rapid, se va verifica dacă tensiunea din rețea corespunde cu cea de pe plăcuța de fabricație. Pe șantier, în medii umede, în interior sau în aer liber sau în alte locuri asemănătoare, scula electrică se va conecta la rețea numai cu ajutorul unui întreruptor de protecție la curenți reziduali (întreruptor FI), care să poată întrerupe alimentarea cu curent electric în momentul în care intensitatea curentului de legare la pământ depășește timp de 200 ms valoarea de 30 mA. În cazul folosirii unui cablu prelungitor, secțiunea acestuia trebuie să corespundă sculei electrice folosite. Cablul prelungitor va trebui dimensionat conform tipului de protecție din cap. 1.5. Se va ține cont de tipul de protecție specificat.

Acumulator

NOTĂ

Înainte de introducerea în REMS Akku-Cat ANC VE, acumulatorul trebuie încărcat! Introduceți întotdeauna vertical acumulatorul (13) în REMS Akku-Cat ANC VE resp. în dispozitivul de încărcare rapidă până ce acesta se închidează cu un sunet perceptibil. Introducerea obișnuită deteriorează contactele și poate provoca scurtcircuit, ceea ce va deteriora acumulatorul.

Descărcarea completă din cauza tensiunilor mici

Este interzisă scăderea tensiunii la acumulatorii Li-Ion sub limita minimă, în caz contrar acumulatorul se poate defecta din cauza "descărcării complete".

Cellulele acumulatorilor REMS Li-Ion sunt preîncărcate din fabrică la cca. 40%. Din acest motiv, acumulatorii Li-Ion vor trebui încărcate înainte de folosire și apoi reîncărcate periodic. În cazul nerespectării acestor instrucțiuni date de producător, acumulatorul Li-Ion se poate defecta din cauza descărcării complete.

Descărcarea completă în timpul depozitării

În cazul în care un acumulator Li-Ion încărcat relativ puțin este pus în depozit, acesta se poate descărca automat complet și deci se poate defecta. De aceea, acumulatorii Li-Ion se vor încărca complet înainte de depozitare și se vor reîncărca apoi la interval de șase luni, resp. se vor încărca complet înainte de a fi folosite din nou.

NOTĂ

Încărcați acumulatorul înainte de a-l folosi. Acumulatorii cu Li-Ion se vor reîncărca periodic pentru a împiedica descărcarea lor completă. În cazul descărcării complete a acumulatorului, acesta se defectează.

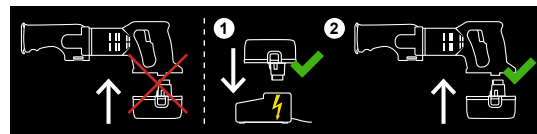

Folosiți încărcătorul rapid REMS. Acumulatorii Li-Ion noi și cele care nu au fost folosite pe o perioadă mai îndelungată vor ajunge la performanța maximă numai după ce vor fi încărcate de mai multe ori.

Încărcător rapid Li-Ion/Ni-Cd (Cod art. 571560)

După introducerea aparatului în priză se aprinde lampa de control verde. După introducerea acumulatorului în încărcătorul rapid REMS, lampa verde de control semnalizează, timp în care acumulatorul se încarcă. Dacă lampa verde de control încetează să mai semnalizeze și rămâne aprinsă, înseamnă că acumulatorul este încărcat. Dacă lampa roșie de control semnalizează intermitent, acumulatorul este defect. Dacă se aprinde o lampă de control roșie, înseamnă că temperatura încărcătorului rapid și/sau a acumulatorului nu se mai încadrează între limitele de 0°C și +45°C (32°F – +113°F).

NOTĂ

Este interzisă folosirea încărcătoarelor rapide REMS în aer liber.

2.2. Debitarea cu suport de ghidare (2) (debitare la unghi drept)

⚠ AVERTIZARE

Înainte de montarea/demontarea suportului de ghidare, scoateți ștecărul de rețea din priză, respectiv scoateți acumulatorul!

Introduceți bolțul de prindere (3) al suportului de ghidare (2) pe partea laterală a ferăstrăului tip sabie REMS, astfel încât știftul limitator al suportului de ghidare să intre în locașul longitudinal al ferăstrăului tip sabie REMS.

NOTĂ

Pentru realizarea unei debitări în unghi drept este neapărat necesară utilizarea suportului de ghidare, deoarece prin susținerea manuală nu este posibilă o așezare, respectiv o deplasare exactă în unghi drept a ferăstrăului tip sabie REMS.

2.3. Debitarea cu susținere manuală

Ferăstrăul tip sabie REMS este utilizat fără suportul de ghidare (2). În cursul debitării, ferăstrăul trebuie apăsat cu forță pe material astfel încât papucul de sprijin (6) să fie permanent în contact cu materialul de debitat. Materialul de debitat trebuie asigurat pentru a nu fi proiectat în afară.

2.4. Alegerea lamei de ferăstrău potrivite

Pentru toate ferăstrăile sabie REMS utilizați, în propriul interes, numai lamele de ferăstrău de calitate de la REMS; în caz contrar, pierdeți garanția!

Lame speciale de ferăstrău REMS 2"/140-2,5 resp. 2"/140-3,2, 4"/200-3,2 și 6"/260-3,2 (Fig. 8) pentru toate modelele de REMS Tiger

Sunt elaborate special pentru REMS Tiger. Sunt necesare neapărat pentru debitări în unghi drept și pentru demontarea rapidă a țevilor de oțel, cu suport de ghidare cu transmitere a forței. Acesta provoacă o presiune de avans multiplicată prin efectul de pârghie care transmite o forță de 5 ori mai mare. Lamele speciale de ferăstrău REMS cu coadă de prindere dublă cu suprafață de prindere deosebit de lată pentru o așezare exactă, foarte groase, rezistente la îndoire și la torsiune, pentru un grad mare de stabilitate. Cu dantură grosieră și ondulată pentru debitare rapidă. Durată de viață considerabil mai lungă. Lamele de ferăstrău normale, cu coadă de prindere pe o singură parte nu pot fi utilizate pentru debitare în unghi drept, deoarece se rup din cauza presiunii de avans mari în punctul de prindere.

Lamă de ferăstrău universală REMS 100/150/200/300 (Fig. 8) pentru toate modelele REMS Tiger, REMS Cat

Pentru debitarea manuală și pentru debitarea cu suport de ghidare cu transmitere de putere. O singură lamă de ferăstrău universală REMS pentru toate lucrările de debitare, în locul mai multor lame de ferăstrău diferite. Material rezilient, foarte flexibil, inclusiv pentru debitare la nivelul peretelui. Coadă de prindere pe ambele părți cu suprafață de prindere deosebit de lată pentru o poziționare exactă și grad mare de stabilitate. Dantură cu pas alternativ (dantură combo), duritate deosebit de mare în zona danturii. Ca urmare, o putere de debitare excepțională și durată de viață deosebit de lungă. Se poate utiliza și pentru materiale greu prelucrabile prin așchiere, de exemplu, țevi din oțel

inoxidabil, țevi de fontă dură etc. și pentru debitarea lemnului cu cuie, a paleșilor. Lamele de ferăstrău normale, cu coadă de prindere pe o singură parte nu pot fi utilizate la presiune de avans mare, la debitări cu suport de ghidare, deoarece se rup în punctul de prindere.

Lame de ferăstrău REMS pentru toate ferăstraiele tip sabie REMS

Pentru lucrările de debitare speciale de metale, lemn, materiale de construcție și materiale plastice vă stau la dispoziție numeroase lame de ferăstrău REMS de diferite forme, lungimi și pasuri, cu coadă obișnuită (pe o parte): vezi tabelul lamelor de ferăstrău Fig. 8.

2.5. Montarea lamei de ferăstrău

⚠️ AVERTIZARE

Înainte de montarea/demontarea lamei de ferăstrău, scoateți ștecărul de rețea din priză, respectiv scoateți acumulatorul!

Toate modelele REMS Tiger, REMS Cat (Fig. 2 și Fig. 3)

La montarea lamei de ferăstrău REMS, **nu așezați ferăstrăul pe manșonul de protecție la îndoire** a cablului de sabie REMS, pentru a nu-l deteriora! Desfaceți șurubul de fixare (9) a piesei de presare a lamei de ferăstrău (4) până lama de ferăstrău poate fi introdusă prin știftul de centrare. Lama specială de ferăstrău REMS și lama universală de ferăstrău REMS sunt situate între cele două laturi ale piesei de presare a lamei de ferăstrău în formă de U (Fig. 2). Lamele de ferăstrău REMS cu cârlig standard (unilateral) trebuie să se situeze în golul din corpul piesei de presare a lamei de ferăstrău (Fig. 3). Strângeți piesa de presare a lamei de ferăstrău fix cu șurubul de fixare (9), deoarece, în caz contrar, știftul de centrare va fi deteriorat sau rupt. Știftul de centrare nu are menirea de a susține lama de ferăstrău. Prinderea lamei se efectuează exclusiv prin fixarea cu șurubul de fixare (9). Dacă șurubul de fixare (9) nu mai este strâns fix, din cauză că lăcașul său hexagonal interior sau cheia Allen sunt uzate, știftul de centrare se rupe. De aceea, schimbați la timp șurubul de fixare (9) și cheia inbus hexagonală, dacă sunt uzate.

REMS Puma VE (Fig. 5.)

La montarea lamei de ferăstrău REMS, **nu așezați ferăstrăul pe manșonul de protecție la îndoire** a cablului de sabie REMS, pentru a nu-l deteriora! Ridicați în sus manual pârghia de fixare a lamei de ferăstrău (14) și țineți-o bine. Introduceți lama de ferăstrău (5) la alegere cu dantura orientată în jos sau rotită cu 180° orientată în sus. Eliberați pârghia de fixare a lamei de ferăstrău (14) care este dotată cu arc și fixează automat lama de ferăstrău. Verificați dacă lama de ferăstrău (5) este bine fixată. Lama de ferăstrău rotită în sus permite debitări în apropierea unei suprafețe (Fig. 7.)

2.6. Reglarea papucului de sprijin ajustabil în lungime, numai la REMS Puma VE (Fig. 6.)

⚠️ AVERTIZARE

Înainte de reglarea papucului de sprijin rabatabil și cu lungime reglabilă (6), scoateți ștecărul din priză, respectiv scoateți acumulatorul afară!

Scoateți cheia Allen din suport (15) și deschideți cele două șuruburi de fixare (16). Papucul de sprijin (6) poate fi ajustat continuu în direcție longitudinală cu 40 mm. Reglați în poziția dorită, strângeți bine șuruburile de fixare (16), introduceți cheia Allen în suport (15). Prin această posibilitate de reglaj a papucului de sprijin, lamele de ferăstrău parțial tocite pot fi mai bine utilizate și se poate evita coliziunea vârfului lamei de ferăstrău de un perete/de peretele intern al țevii (se ține cont de cursa lamei de ferăstrău).

3. Modul de lucru



Folosiți ochelari de protecție



Folosiți masca de protecție



Folosiți căști antifonice

⚠️ AVERTIZARE

La lucrările în cadrul cărora pot fi produse pulberi periculoase pentru sănătate, trebuie utilizate aspirator de praf adecvat, mască de protecție a respirației, îmbrăcăminte de unică folosință. Respectați normele naționale.

REMS Tiger ANC: Conectarea/deconectarea cu comutator de siguranță pornire/oprire (7).

Ferăstraiele tip sabie REMS „VE“: Comandă electronică fără trepte a numărului de curse prin presiunea variabilă asupra comutatorului de siguranță, fără trepte (comutator de accelerație) (10).

REMS Tiger ANC SR: Reglaj electronic fără trepte a numărului de curse. Preselecție a numărului de curse dorit de la roata de reglaj (12). Conectarea/deconectarea cu comutatorul de siguranță de pornire/oprire (7).

REMS Tiger ANC pneumatic: Pentru a depăși rezistența dispozitivului de blocaj se va apăsa întâi în jos zăvorul (11) și apoi se va apăsa pe manetă. Viteza se reglează prin apăsarea corespunzătoare a manetei cu zăvor (11).

3.1. Ciclul de lucru la debitarea cu suportul de ghidare

⚠️ AVERTIZARE

Țineți ferăstrăul sabie REMS numai de suprafețele de prindere izolate ("A") (fig. 1), nu de suportul de ghidare (2), dacă se execută lucrări în cadrul cărora unealta electrică poate intra în contact cu conductori electrici îngropați sau cu propriul cablu de rețea. Contactul cu conductori aflați sub tensiune electrică poate pune sub tensiune și aparatele metalice, respectiv suportul de ghidaj și

poate provoca electrocutarea.

NOTĂ

Utilizați numai lame speciale de ferăstrău REMS sau lame universale de ferăstrău REMS (vezi 2.4.). Lamele de ferăstrău normale, cu coadă de prindere pe o singură parte nu pot fi utilizate pentru debitare în unghi drept, deoarece se rup din cauza presiunii de avans mari în punctul de prindere.

Montați suportul de ghidare, conform descrierii de la punctul 2.2. Așezați ferăstrăul-sabie REMS cu suportul de ghidare pe țeavă, astfel încât ija filetată de fixare (1) să stea ve ical. Strângeți tija filetată de fixare. Apăsăți comutatorul (7 resp. 10), acționând concomitent maneta motorului, respectiv pârghia (11) și trageți în sus ferăstrăul-sabie REMS până când țeava, respectiv profilul a fost debitat corect. Debitarea poate fi îmbunătățită în special în cazul unor diametre mari (de ex. 4") prin pornirea sabie REMS numai când lama ferăstrăului se află deja poziționată pe țeavă. Aveți grijă ca prisma suportului de ghidare să nu conțină șpanuri, deoarece, în caz contrar, debitarea în unghi drept este afectată. Pentru a îngreua vitezei de debitare optime și pentru menajarea lamei de ferăstrău, selecțiați o presiune de avans **moderată**. O presiune de avans mare nu conduce la creșterea vitezei de debitare! REMS Tiger ANC este dotat cu o protecție la suprasarcină (8). În cazul unei presiuni de avans prea mari, aceasta se declanșează, butonul se deplasează puțin în afară și ferăstrăul sabie REMS se oprește. După câteva secunde, protecția la suprasarcină poate fi apăsată la loc și ferăstrăul sabie REMS poate fi repornit.

3.2. Ciclul de lucru în cazul debitării manuale

⚠️ AVERTIZARE

Țineți ferăstrăul sabie REMS numai de suprafețele de prindere izolate ("A") (fig. 1), dacă se execută lucrări în cadrul cărora unealta electrică poate intra în contact cu conductori electrici îngropați sau cu propriul cablu de rețea. Contactul cu conductori aflați sub tensiune electrică poate pune sub tensiune și aparatele metalice și poate provoca electrocutarea.

Pentru debitări drepte sau pentru debitări curbe, apăsați cu forță papucul rabatabil de sprijin (6) pe material astfel încât papucul rabatabil de sprijin (6) să fie permanent situat pe materialul de debitat. Porniți ferăstrăul-sabie REMS. Utilizați numai lame de ferăstrău ascuțite și care nu prezintă defecțiuni. Menținerea constantă a forței de avans reduce pericolul de accident și menajează ferăstrăul-sabie REMS și lama de ferăstrău. Țineți obligatoriu cablul de alimentare electrică în spatele ferăstrăului-sabie REMS. În cursul debitării, apăsați cu forță ferăstrăul-sabie REMS pe materialul de debitat. Dacă lama de ferăstrău se înțepenește în cursul debitării, deconectați ferăstrăul-sabie REMS, lărgiți secțiunea debitată cu o unealtă adecvată și trageți afară lama de ferăstrău.

În cazul debitării în adâncime a suprafețelor de material mai puțin dur, de exemplu, lemn, material plastic, țevi de material plastic sau material de construcții ușor, lama de ferăstrău poate fi introdusă cu grijă în adâncimea suprafeței (Fig. 4). Utilizați o lamă de ferăstrău scurtă. Opriti ferăstrăul-sabie REMS și puneți-l cu marginea inferioară a papucului rabatabil de sprijin (6) și cu vârful lamei de ferăstrău pe linia de debitare, porniți ferăstrăul-sabie REMS și introduceți încet, prin debitare, lama în material. Folosiți de preferință ferăstraie-sabie REMS cu sistem de reglare viteză fără trepte. În cazul unui material mai dur, de exemplu, metal, pentru începerea debitării este necesară realizarea unui orificiu corespunzător ca mărime cu cel al lamei de ferăstrău.

3.3. Lubrifiant

Pentru lucrările de debitare normale, nu utilizați lubrifianți. Aceștia împiedică expulzarea șpanului din tăietura de ferăstrău și scurtează astfel durata de viață a lamei de ferăstrău.

Doar pentru debitarea țevilor din oțel inoxidabil și din fontă dură trebuie să se recurgă la REMS Spezial sau REMS Sanitol pentru răcire și pentru lubrifiere. Se recomandă utilizarea REMS Tiger ANC SR și a unei lame universale de ferăstrău REMS 561003 ... 561006. Pentru debitarea în unghi drept, este neapărat necesară utilizarea suportului de ghidare (vezi 2.2.).

3.4. Protecția împotriva descărcării excesive

REMS Akku-Cat ANC VE este dotat cu o protecție împotriva descărcării excesive pentru acumulator. Aceasta deconectează mașina de acționare imediat ce acumulatorul trebuie reîncărcat. În acest caz, scoateți acumulatorul și încărcați-l cu dispozitivul de încărcare rapidă REMS.

4. Întreținere și reparații

⚠️ AVERTIZARE

Înainte de a face lucrări de întreținere scoateți ștecherul resp. acumulatorii!

4.1. Întreținerea

Ferăstrăul-sabie REMS nu necesită întreținere. Reductorul funcționează într-un mediu de lubrifiere permanentă și de aceea nu trebuie uns separat. Păstrați locașul pentru lama de ferăstrău în perfectă stare de curățenie. Scoateți șpanul din carcasa locașului pentru lama de ferăstrău. După terminarea lucrului, eliminați apa/umiditatea rămasă în carcasa locașului pentru lama de ferăstrău. Ungeți ușor cu unsoare carcasa locașului pentru lama de ferăstrău și pârghia de fixare pentru lama de ferăstrău (14) (numai la REMS Puma VE). Schimbați șurubul de fixare (9) defect (cu excepția REMS Puma VE). Piesele de plastic (carcasă, acumulator etc.) se vor curăța exclusiv cu REMS CleanM (cod art. 140119) sau cu săpun mediu alcalin și o cârpă umedă. Nu folosiți detergenți de uz casnic. Aceștia conțin deseori chimicale, care atacă piesele din plastic. Este interzisă folosirea benzinei, terebentinei, diluanților sau a unor produse similare la curățarea pieselor.

Nu permiteți pătrunderea lichidelor în interiorul ferăstrăului-sabie REMS. Este interzisă scufundarea în apă a ferăstrăului-sabie REMS.

4.2. Inspectarea periodică

⚠️ AVERTIZARE

Înainte de lucrări de întreținere și reparații scoateți ștecherul resp. acumulatorii! Aceste lucrări sunt permise exclusiv specialiștilor care au calificarea necesară.

Ferăstraiele-sabie REMS sunt prevăzute cu un motor universal cu perii colectoare. Acestea se uzează cu timpul, trebuind verificate, resp. schimbate periodic de un specialist cu calificarea necesară sau un atelier autorizat REMS.

5. Defecțiuni

5.1. Defecțiune: Ferăstrăul-sabie se oprește în timpul debitării.

Cauza:

- Forță de avans prea mare.
- Pânză de ferăstrău (5) uzată.
- Pânză de ferăstrău (5) necorespunzătoare.
- Disjunctorul de protecție (8) s-a declanșat (REMS Tiger ANC).
- Perii colectoare uzate.
- Presiune de lucru prea mică (REMS Tiger ANC pneumatic).
- Debit insuficient de aer de la compresor (REMS Tiger ANC pneuma ic).
- Acumulator (13) consumat (REMS Akku-Cat ANC VE).

Mod de remediere:

- Reduceți forța de avans.
- Schimbați pânza de ferăstrău.
- Folosiți o pânză de ferăstrău corespunzătoare (vezi cap. 2.4 și fig. 8).
- Așteptați câteva secunde și apăsați apoi pe butonul de la disjunctorul de protecție.
- Solicitați unui specialist sau unui atelier autorizat REMS să schimbe perii colectoare.
- Măriți presiunea de lucru. Alegeți un compresor corespunzător Datelor tehnice de la cap. 1.6.
- Alegeți un compresor corespunzător Datelor tehnice de la cap. 1.6.
- Încărcați acumulatorul într-un încărcător rapid Li-Ion/Ni-Cd sau schimbați-l.

5.2. Defecțiune: La debitarea țevilor cu suportul de ghidare (2) secțiunea nu este perpendiculară.

Cauza:

- Forță de avans prea mare.
- Pânză de ferăstrău (5) necorespunzătoare.
- Pânză de ferăstrău (5) uzată.
- Prisma de la suportul de ghidare (2) este murdară (șpan!).

Mod de remediere:

- Reduceți forța de avans.
- Folosiți o pânză de ferăstrău corespunzătoare (vezi cap. 2.4 și fig. 8).
- Schimbați pânza de ferăstrău.
- Curățați prisma.

5.3. Defecțiune: Ferăstrăul-sabie REMS nu pornește.

Cauza:

- Disjunctorul de protecție s-a declanșat (REMS Tiger ANC).
- Cablu de alimentare defect.
- Acumulator (13) consumat (REMS Akku-Cat ANC VE).
- Ferăstrăul-sabie REMS este defect.

Mod de remediere:

- Așteptați câteva secunde și apăsați apoi pe butonul de la disjunctorul de protecție.
- Solicitați unui specialist sau unui atelier autorizat REMS să schimbe cablul de alimentare.
- Încărcați acumulatorul într-un încărcător rapid Li-Ion/Ni-Cd sau schimbați-l.
- Solicitați unui atelier autorizat REMS să verifice/repere ferăstrăul-sabie REMS.

5.4. Defecțiune: Știftul de centrare alunecă, pânza de ferăstrău (5) nu poate fi fixată corect (REMS Tiger și REMS Cat - toate modelele).

Cauza:

- Șurub de fixare (9) uzat.
- Cheia inbus hexagonală este uzată (vezi 2.5).

Mod de remediere:

- Schimbați șurubul de fixare și/sau știftul de centrare.
- Schimbați cheia inbus hexagonală.

6. Reciclarea

Ferăstrăul-sabie REMS, după ce a ajuns la finalul duratei de viață, nu se va arunca în gunoiul menajer. Acesta se va recicla ecologic, conform normelor în vigoare.

7. Garanția producătorului

Perioada de garanție este de 12 luni de la predarea produsului nou primului utilizator. Momentul predării se va documenta prin trimiterea actelor originale de cumpărare, în care trebuie să fie menționate data cumpărării și denumirea produsului. Defecțiunile apărute în perioada de garanție și care s-au dovedit a fi o consecință a unor erori de fabricație sau lipsuri de material, se vor remedia gratuit. Perioada de garanție nu se prelungește și nu se actualizează din momentul remedierii defecțiunilor. Nu beneficiază de serviciile de garanție defecțiunile apărute ca urmare a fenomenului normal de uzură, utilizării abuzive a produsului, nerespectării instrucțiunilor de utilizare, folosirii unor agenți tehnologici necorespunzători, suprasolicitării produsului, utilizării necorespunzătoare a produsului sau unor intervenții proprii sau din orice alte motive de care nu răspunde REMS.

Reparațiile necesare în perioada de garanție se vor efectua exclusiv în atelierul autorizat de firma REMS. Reclamațiile vor fi acceptate numai dacă produsul este trimis fără niciun fel de modificări, în stare asamblată, la unul din atelierul de reparații autorizate de REMS. Produsele și piesele înlocuite intră în proprietatea REMS.

Cheltuielile de expediere dus-întors vor fi suportate de utilizator.

Drepturile legale ale utilizatorului, în special drepturile de garanție față de distribuitor sau vânzător în cazul constatării unor lipsuri, nu sunt afectate de prezenta garanție. Prezenta garanție de producător este valabilă numai pentru produsele noi, cumpărate și utilizate în Uniunea Europeană, Norvegia sau Elveția.

Prezenta garanție intră sub incidența legislației germane, în acest caz nefiind valabil Acordul Organizației Națiunilor Unite cu privire la contractele comerciale internaționale (CISG).

8. Catalog de piese de schimb

Pentru catalogul de piese de schimb vezi www.rems.de → Downloads → Parts lists.

Перевод оригинального руководства по эксплуатации

Рис. 1 – 3

1	Зажимной шпindel с ручкой	10	Безопасный плавный переключатель толчковой подачи
2	Направляющий держатель		(переключатель увеличения подачи топлива)
3	Опорный болт	11	Рычаг с защелкой
4	Прижим пыльного полотна	12	Кольцо
5	Пыльное полотно	13	Аккумулятор
6	Поворачиваемый опорный башмак (REMS Puma VE плавно регулируемый по длине)	14	Зажимной рычаг пыльного полотна (только REMS Puma VE)
7	Безопасный переключатель Вкл./Выкл.	15	Крепление для шестигранного штифтового ключа
8	Защита от перегрузок (только REMS Tiger ANC)	16	Зажимные винты
9	Зажимной винт	"А"	Изолированная поверхность ручек

Общие указания по технике безопасности

⚠ ПРЕДУПРЕЖДЕНИЕ

Прочтите все указания и инструкции по технике безопасности! Упущения в соблюдении указаний и инструкций по технике безопасности могут привести к удару электротоком, пожару и/или тяжелым травмам.

Все указания и указания по технике безопасности следует сохранить на будущее.

Понятие "электроинструмент", использованное в указаниях по технике безопасности, относится к электроинструментам с питанием от сети (с сетевым кабелем), а также к электроинструментам с питанием от аккумуляторной батареи (без сетевого кабеля).

1) Техника безопасности на рабочем месте

- a) Рабочая зона должна содержаться в чистоте и быть хорошо освещена. Беспорядок и недостаток освещения в рабочей зоне могут привести к несчастным случаям.
- b) Нельзя использовать электроинструмент во взрывоопасной обстановке, то есть там, где находятся горючие жидкости, газы или пыль. Электроинструменты образуют искры, искры могут воспламенить пыль или пары.
- c) Не подпускайте детей и иных посторонних во время использования электроинструмента. Отвлекаясь, Вы можете потерять контроль над инструментом.

2) Электрическая безопасность

- a) Штекер подключения электроинструмента должен соответствовать розетке. Изменять штекер нельзя ни в коем случае. Нельзя использовать переходник совместно с электроинструментом, снабженным защитным заземлением. Неизменные штекеры и соответствующие розетки снижают риск электрического удара.
- b) Избегайте контакта тела с заземленными поверхностями, такими как трубы, приборы отопления, кухонные плиты, холодильники. Если Ваше тело заземлено, то риск электрического удара повышен.
- c) Электроинструмент следует защищать от дождя или влаги. Проникновение воды в электроинструмент увеличивает риск удара электротоком.
- d) Не использовать кабель не по назначению, например, для того чтобы переносить электроинструмент, вешать его или для того, чтобы вынуть штекер из розетки. Кабель следует защищать от воздействия высоких температур, масла, острых краев или подвижных элементов устройства. Поврежденный или спутанный кабель повышает риск удара электротоком.
- e) Работая с электроинструментом на открытом воздухе, следует применять только те удлинители, которые пригодны для работы вне помещения. Применение удлинителей, пригодных для работы вне помещения, снижает риск удара электротоком.
- f) Если нельзя отказаться от использования электроинструмента во влажной обстановке, следует применять автомат защиты от тока утечки. Применение автомата защиты от тока утечки снижает риск удара электротоком.

3) Безопасность людей

- a) Следует быть внимательными, следить за тем, что Вы делаете, и разумно подходить к работе с электроинструментом. Не следует использовать электроинструмент, если Вы устали или находитесь под воздействием наркотиков, алкоголя или медикаментов. Момент невнимательности при использовании электроинструмента может привести к серьезным телесным повреждениям.
- b) Следует использовать личное защитное снаряжение и всегда носить защитные очки. Использование личного защитного снаряжения, такого как противопылевая маска, нескользящие защитные ботинки, каска или средства защиты слуха в зависимости от вида и целей применения электроинструмента снижает риск телесных повреждений.
- c) Следует избегать непреднамеренного запуска устройства. Перед тем как подключить электропитание или аккумулятор, а также перед тем как взять или переносить электроинструмент, следует убедиться в том, что электроинструмент отключен. Транспортировка электрического устройства, когда палец находится на выключателе или если устройство включено при подсоединении питания, может привести к несчастным случаям.
- d) Перед включением электроинструмента убрать все инструменты для

настройки или ключи. Инструмент или ключ, попадая во вращающуюся часть, могут вызвать телесные повреждения.

- e) Следует избегать ненормального положения тела. Следует позаботиться об уверенной стойке и постоянно держать равновесие. Это позволит лучше контролировать электроинструмент в неожиданной ситуации.
 - f) Всегда носите соответствующую одежду. Не следует носить широкую одежду или украшения. Не допускайте контакта волос, одежды и перчаток с подвижными частями. Свободная одежда, украшения или длинные волосы могут попасть во вращающиеся части.
 - g) При возможности установки устройств для всасывания и улавливания пыли их следует правильно подсоединить и использовать. Применение устройства всасывания пыли может снизить опасность от пыли.
- 4) Применение и обслуживание электроинструмента
 - a) Не перегружайте устройство. Следует применять предназначенный для данной работы электроинструмент. В указанном диапазоне работа подходящим электроинструментом лучше и надежней.
 - b) Нельзя использовать электроинструмент с неисправным выключателем. Электроинструмент, у которого функция включения и выключения неисправна, опасен и должен быть отправлен в ремонт.
 - c) Перед тем как убрать устройство, сменить оснастку, произвести настройки, следует вынуть штекер из розетки и/или извлечь аккумулятор. Эта мера предосторожности исключает непреднамеренный запуск электроинструмента.
 - d) Неиспользуемый электроинструмент следует хранить там, где до него не могут добраться дети. Не следует позволять пользоваться устройством тем людям, кто не знаком с ним или не прочел данные указания. Электроинструменты при использовании их неопытными лицами опасны.
 - e) Следует тщательно ухаживать за электроинструментом. Следует проверить, работают ли подвижные части устройства без нареканий, не заклинивает ли их, не поломаны ли части, не повреждены ли. Все это негативно влияет на работоспособность устройства. Перед применением устройства поврежденные части необходимо отремонтировать. Ремонт проводится либо квалифицированным специалистом, либо в авторизированной мастерской. Причиной многих несчастных случаев является плохое техобслуживание электроинструмента.
 - f) Режущий инструмент должен быть заточен и вычищен. Тщательно подготовленный инструмент с острым режущим краем режет зажимая, его легче направлять.
 - g) Электроинструмент, оснастку, насадки и т. д. следует применять в соответствии с данными указаниями. При этом следует принять во внимание условия, в которых выполняются работы и сам род деятельности. Использование электроинструмента в целях, отличающихся от предусмотренных, может привести к опасным ситуациям.

5) Применение и обслуживание инструмента с аккумулятором.

- a) Зарядку аккумуляторов производить только теми заряжающими устройствами, которые рекомендованы изготовителем. Заряжающее устройство, предусмотренное для определенного вида аккумуляторов, может стать пожароопасным, если его использовать с другими аккумуляторами.
 - b) В электроинструментах следует использовать только предусмотренные аккумуляторы. Использование иных аккумуляторов может привести к телесным повреждениям и опасности пожара.
 - c) Неиспользуемые аккумуляторы следует держать вдали от скрепок, монет, ключей, игл, винтов или других малых металлических предметов, которые могли бы перемкнуть контакты. Короткое замыкание контактов аккумулятора может привести к ожогам или воспламенению.
 - d) При неправильном применении из аккумулятора может вытекать жидкость. Следует избегать контакта с ней. При случайном контакте место контакта промыть водой. Если жидкость попала в глаза, дополнительно следует обратиться за медицинской помощью. Вытекающая жидкость аккумулятора может вызвать раздражение кожи и ожоги.
- 6) Сервис
 - a) Работы по ремонту Вашего электроинструмента разрешается выполнять только квалифицированным специалистам и только при условии использования оригинальных запчастей. Это обеспечивает безопасность устройства.

Указания по безопасности для сабельных пил REMS

⚠ ПРЕДУПРЕЖДЕНИЕ



Прочтите все указания и инструкции по технике безопасности! Упущения в соблюдении указаний и инструкций по технике безопасности могут привести к удару электротоком, пожару и/или тяжелым травмам.

Все указания и указания по технике безопасности следует сохранить на будущее.

- Держите электроинструмент за изолированные поверхности захвата ("А") во время работ, где инструмент может задеть скрытые электропровода или собственный сетевой кабель. Контакт с токопроводящим проводом может подать напряжение на металлические устройства и привести к удару электротоком.
- Во время работы удерживайте электроинструмент обеими руками и займите устойчивое положение. Электроинструмент лучше удерживать двумя руками.

- Пользуйтесь персональным защитным снаряжением, напр., защитными очками. При пыльных работах горячая стружка летит во все стороны. Другие лица не должны приближаться к месту работ.
- Помните о том, что при пыльных работах может образовываться опасная для здоровья пыль. При необходимости используйте подходящие пылесосы, респираторы и одноразовую одежду. Учтите национальные предписания.
- Используйте подходящие детекторы, чтобы найти скрытую проводку и трубопроводы или привлечите к этим работам соответствующее местное предприятие. Контакт с электропроводкой может привести к возгоранию и поражению электричеством. Повреждение газопровода может привести к взрыву. Повреждение водопровода может привести к материальному ущербу или привести к поражению электричеством.
- При пыльных работах на водопроводах следите за тем, чтобы в двигатель не попала остаточная вода. Существует опасность поражения электричеством.
- Хорошо зажимайте материал. Не фиксируйте заготовку рукой или ногой. Существует опасность получения травмы.
- Заготовку следует фиксировать. Надежнее фиксировать заготовку в тисках или другим приспособлением, а не рукой.
- Не касайтесь работающей пилой никаких предметов или земли/пола. Существует опасность отдачи.
- Не приближайте руки к зоне работающего пыльного полотна. Не засовывайте руки под заготовку. При контакте с пыльным полотном можно получить травму.
- Во время пыльных работ легковоспламеняющиеся материалы не должны находиться рядом с горячей стружкой. Опасность возгорания!
- Следите за тем, чтобы во время выполнения пыльных работ откидной опорный башмак (6) всегда прилегал к заготовке. Пыльное полотно может застрять и привести к потере контроля над электроинструментом.
- После завершения работы выключайте электроинструмент и вынимайте пыльное полотно из разреза только после его полной остановки. Так вы предотвратите отдачу и можете безопасно уложить электроинструмент.
- Используйте только неповрежденные пыльные полотна в безупречном состоянии. Согнутые или не острые пыльные полотна могут сломаться или вызвать отдачу.
- Не тормозите пыльное полотно после выключения боковым придавливанием. Пыльное полотно может быть повреждено, может сломаться или вызвать отдачу.
- Подождите, пока электроинструмент не остановится полностью. Его можно класть только после этого. Инструмент может застрять и привести к потере контроля над электроинструментом.
- Перед монтажом/демонтажом пыльного полотна вынуть сетевой штекер из сетевой розетки или вынуть аккумулятор. Существует опасность получения травмы.
- Перед перемещением опорного башмака вынуть сетевой штекер из сетевой розетки или вынуть аккумулятор. Существует опасность получения травмы.
- Детям и лицам, которые вследствие своих физических, сенсорных или психических свойств, а также неопытности или незнания не в состоянии обеспечить безопасную эксплуатацию электроинструмента, запрещено использовать его без надзора ответственного лица. В противном случае существует опасность ненадлежащей эксплуатации и получения травм.
- Электроинструментом разрешено пользоваться только лицам, прошедшим надлежащий инструктаж. Электроинструмент разрешено применять подросткам, достигшим 16 лет, если это необходимо в ходе обучения, и такое использование осуществляется под присмотром квалифицированного специалиста.
- Регулярно проверяйте соединительный кабель электроприбора и удлинители на наличие повреждений. При обнаружении поврежденный прибор должен быть отремонтирован специалистом или авторизованной станцией технического обслуживания REMS согласно договору.
- Используйте только допущенные и соответствующим образом маркированные удлинители с достаточным поперечным сечением проводника, со степенью защиты не менее указанной в 1.5. «Электрические данные». Используйте удлинители длиной до 10 м с сечением проводника 1,5 мм², 10–30 м с сечением проводника 2,5 мм².

Пояснения к символам

-  **ПРЕДУПРЕЖДЕНИЕ** Опасность средней степени риска, при несоблюдении правила техники безопасности может привести к смерти или к тяжким (необратимым) телесным повреждениям.
-  **ВНИМАНИЕ** Опасность низкой степени риска, при несоблюдении правила техники безопасности может привести к умеренным (обратимым) телесным повреждениям.
-  **ПРИМЕЧАНИЕ** Материальный ущерб, не является правилом техники безопасности! Не может закончиться травмой.

 Перед вводом в эксплуатацию прочесть руководство по эксплуатации

 Пользуйтесь защитой для глаз

 Использовать респиратор



Пользуйтесь защитой для слуха



Электроприбор соответствует классу защиты II



Экологичная утилизация



Маркировка соответствия CE



передающий усилие направляющий держатель



зеленое дерево



90°



пористый бетон



стальная труба



гипсовые плиты



металл



пемза



нержавеющая сталь



литье



поддоны



волн.



дерево



развед.



дерево с гвоздями



прям.



гранулят

1. Технические данные

Использование по назначению

ПРЕДУПРЕЖДЕНИЕ

Сабельные пилы REMS предназначены для резания многих материалов с использованием подходящих пыльных полотен, напр., стальных труб, нержавеющей стальных труб, чугунных труб, других металлических профилей, дерева, дерева с гвоздями, поддонов, строительных материалов, пластмасс, а также для погружного резания не слишком твердых материалов.

Все остальные виды использования не являются видами использования по назначению и поэтому недопустимы.

1.1. Объем поставки

REMS Tiger ANC/VE/SR/pneumatic: приводная машина, шестигранный штифтовой ключ, направляющий держатель до 2", 2 REMS специальных пыльных полотен до 2"/140-3,2, ящик из стального листа, инструкция по эксплуатации

REMS Puma VE: приводная машина, шестигранный штифтовой ключ, 1 REMS пыльное полотно 210-1,8/2,5, ящик из стального листа, инструкция по эксплуатации

REMS Cat ANC VE: приводная машина, шестигранный штифтовой ключ, 1 REMS универсальное пыльное полотно 150-1,8/2,5, ящик из стального листа, инструкция по эксплуатации

REMS Akku-Cat ANC VE: приводная машина, шестигранный штифтовой ключ, 1 REMS универсальное пыльное полотно 150-1,8/2,5, кейс, инструкция по эксплуатации

1.2. Номера изделий

REMS Tiger ANC привод	560000
REMS Tiger ANC VE привод	560008
REMS Tiger ANC SR привод	560001
REMS Tiger ANC pneumatic привод	560002
REMS Puma VE привод	560003
REMS Cat ANC VE привод	560004
REMS Akku-Cat ANC VE привод Li-Ion	560009
Аккумулятор Li-Ion 18 В, 2,6 Ач	565215
Аккумулятор Li-Ion 18 В, 3,5 Ач	565218
Прибор для зарядки аккумуляторов Li-Ion/Ni-Cd	571560
Направляющий держатель 1/16" – 2"	563000
Направляющий держатель 2 1/2" – 4"	563100
Направляющий держатель 5" – 6"	563200
Двойной держатель	543100
Защитная крышка для направляющего держателя, для зажимания тонкостенного материала	563008
Стальной ящик	566051
REMS CleanM	140119

1.3. Рабочий диапазон

Отпиливание под прямым углом с помощью REMS Tiger ANC/VE/SR/pneumatic:

с направляющим держателем 563000 и REMS специальным пыльным полотном 561001, 561007 трубы (также с пластиковой оболочкой)

1/16" – 2"

с направляющим держателем 563100 и REMS специальным пыльным полотном 561002 трубы (также с пластиковой оболочкой)	2½" – 4"
с направляющим держателем 563200 и REMS специальным пыльным полотном 561008 трубы (также с пластиковой оболочкой)	5" – 6"
REMS Tiger ANC SR с направляющим держателем и REMS универсальным пыльным полотном 561005, 561003 Трубы из нержавеющей стали	1½" – 2" и 2½" – 4"

Ручное отпиливание с использованием сабельных пил REMS

REMS универсальные пыльные полотна и REMS пыльные полотна
Стальные трубы и другие металлические профили, Ø ≤ 6", ≤ 250 мм
дерево, дерево с гвоздями, поддоны, ≤ 250 мм
строительные материалы, пластмассы

1.4. Частота ходов (на холостом ходу)

REMS Tiger ANC	2400 мин ⁻¹
REMS Tiger ANC VE (бесступенчатая регулировка)	0 ... 2400 мин ⁻¹
REMS Tiger ANC SR (бесступенчатая регулировка)	700 ... 2200 мин ⁻¹
REMS Tiger ANC 48 B	1300 мин ⁻¹
REMS Tiger ANC pneumatic (бесступенчатая регул.)	0 ... 1700 мин ⁻¹
REMS Puma VE (бесступенчатая регулировка)	0 ... 2800 мин ⁻¹
REMS Cat ANC VE (бесступенчатая регулировка)	0 ... 2400 мин ⁻¹
REMS Akku-Cat ANC VE (бесступенчатая регул.)	0 ... 1800 мин ⁻¹

1.5. Электрические данные

REMS Tiger ANC/VE, REMS Cat ANC VE	230 В; 50–60 Гц; 1050 Вт; 5 А или 110 В; 50–60 Гц; 1050 Вт; 10 А или 48 В; 750 Вт; 16,5 А с подавлением помех радиоприему II, с защитной изоляцией
класс защиты	II, с защитной изоляцией
REMS Tiger ANC SR	230 В; 50–60 Гц; 1400 Вт; 6,4 А или 110 В; 50–60 Гц; 1400 Вт; 12,8 А с подавлением помех радиоприему II, с защитной изоляцией
класс защиты	II, с защитной изоляцией
REMS Puma VE	230 В; 50–60 Гц; 1300 Вт; 6 А с подавлением помех радиоприему II, с защитной изоляцией
класс защиты	II, с защитной изоляцией
REMS Akku-Cat ANC VE	18 В=; 30 А
Прибор для быстрого заряда аккумуляторов Li-Ion/Ni-Cd	Input: 230 В~; 50–60 Гц; 65 Вт Output: 10,8–18 В=

1.6. Подключение сжатого воздуха REMS Tiger ANC pneumatic

Необходимое рабочее давление	0,6 МПа, 6 бар (85 psi)
расход воздуха на холостом ходу	1,6 м³/мин (56 cf/мин)
расход воздуха при полной нагрузке	1,3 м³/мин (46 cf/мин)
условный проход шлангов	12–13 мм (½")
регулировка маслёнки	6–7 капель/мин

1.7. Габариты

REMS Tiger ANC	455×80× 90 мм	(17,9"×3,2"×3,5")
REMS Tiger ANC VE	435×80×135 мм	(17,1"×3,2"×5,3")
REMS Tiger ANC SR	490×80× 90 мм	(19,3"×3,2"×3,5")
REMS Tiger ANC pneumatic	445×80× 90 мм	(17,5"×3,2"×3,5")
REMS Puma VE	475×90×152 мм	(18,7"×3,5"×6,0")
REMS Cat ANC VE	435×80×135 мм	(17,1"×3,2"×5,3")
REMS Akku-Cat ANC VE	435×90×190 мм	(17,1"×3,5"×7,5")

1.8. Вес

REMS Tiger ANC	3,0 кг (6,6 lb)
REMS Tiger ANC VE	3,0 кг (6,6 lb)
REMS Tiger ANC SR	3,1 кг (6,8 lb)
REMS Tiger ANC pneumatic	3,8 кг (8,4 lb)
REMS Puma VE	3,8 кг (8,4 lb)
REMS Cat ANC VE	3,0 кг (6,6 lb)
REMS Akku-Cat ANC VE (с аккумулятором)	3,5 кг (7,7 lb)
REMS Аккумулятор Li-Ion 18 В, 2,6 Ач	0,6 кг (2,2 lb)
REMS Аккумулятор Li-Ion 18 В, 3,5 Ач	0,6 кг (2,2 lb)
Направляющий держатель 1½" – 2"	1,0 кг (2,2 lb)
Направляющий держатель 2½" – 4"	1,7 кг (3,7 lb)
Направляющий держатель 5" – 6"	2,7 кг (6,0 lb)

1.9. Информация о шумах

Уровень звукового давления	
REMS Tiger/Cat	96 дБ(А)
REMS Puma	87 дБ(А)
Уровень звуковой мощности	
REMS Tiger/Cat	107 дБ(А)
REMS Puma	98 дБ(А)
Погрешность К = 3 дБ	

1.10. Вибрации

Взвешенное эффективное значение ускорения:	
всеми пыльными полотнами REMS	
распиливание ДСП	18,3 м/с² K = 3,3 м/с²
распиливание деревянных балок	28,3 м/с² K = 2,4 м/с²

Приведенные данные по вибрации были получены путем принятого метода испытания и могут использоваться для сравнения с другими приборами. Приведенные данные по вибрации могут также быть использованы для предварительной оценки.

⚠ ВНИМАНИЕ

Во время эксплуатации прибора данные по вибрации могут отличаться от приведенных, в зависимости от способа использования прибора и от нагрузки. В зависимости от условий эксплуатации может быть необходимым, принять меры безопасности для обслуживающего персонала.

2. Ввод в эксплуатацию

2.1. Подключение к электросети

Соблюдать сетевое напряжение! Перед подключением сабельной пилы REMS и/или устройства ускоренной подзарядки необходимо проверить, соответствует ли напряжение, указанное на фирменном щитке с паспортными данными, напряжению в сети. На стройках, во влажном окружении, во внутренних помещениях и на открытом воздухе или при сравнимых видах установки эксплуатировать электроинструмент только через автоматический предохранительный выключатель (устройство защитного отключения), который прерывает подачу энергии как только ток утечки на землю превысит 30 мА на 200 мс. При использовании удлинителя выбрать соответствующее электроинструменту сечение провода. Удлинитель должен иметь допуск по степени защиты, указанной в 1.5. «Электрические данные».

Аккумуляторы

ПРИМЕЧАНИЕ

Перед установкой в REMS Akku-Cat ANC VE зарядите аккумулятор! Аккумулятор (13) вставлять всегда под прямым углом в REMS Akku-Cat ANC VE или устройство быстрой зарядки до щелчка. Установка аккумулятора наискось может привести к короткому замыканию и повредить аккумулятор.

Глубокий разряд из-за пониженного напряжения

Для литий-ионных аккумуляторов должно соблюдаться минимальное напряжение, иначе аккумулятор может быть поврежден из-за "глубокого разряда". Ячейки аккумулятора REMS Li-Ion при поставке заряжены примерно до 40 %. Поэтому аккумуляторы Li-Ion перед использованием следует зарядить и регулярно подзарядить. Если не соблюдать это указание изготовителя аккумуляторов, аккумулятор Li-Ion может быть поврежден вследствие глубокого разряда.

Глубокий разряд из-за хранения

Если аккумулятор Li-Ion с относительно низким зарядом хранится, то при продолжительном хранении он может разрядиться до состояния глубокого разряда и вследствие этого выйти из строя. Поэтому аккумуляторы Li-Ion перед хранением нужно заряжать, а через каждые шесть месяцев подзарядить, а перед использованием заряжать полностью..

ПРИМЕЧАНИЕ

Перед применением аккумулятор зарядить. Литий-ионные аккумуляторы регулярно подзарядить, чтобы избежать слишком сильной разрядки. При глубокой разрядке аккумулятор повреждается.

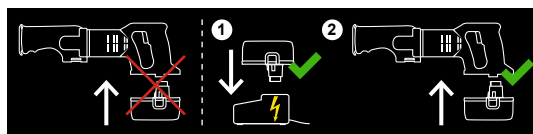

Использовать только для устройства ускоренной зарядки REMS. Новые и продолжительное время не использованные аккумуляторы Li-Ion достигают полной мощности только через нескольких зарядок.

Устройство ускоренной зарядки Li-Ion/Ni-Cd (№ изд. 571560)

При включенном сетевом штекере левая контрольная лампа горит постоянным зеленым светом. Если аккумулятор вставлен в устройство ускоренной зарядки REMS, то мигающая зеленым светом контрольная лампа указывает на зарядку аккумулятора. Если эта контрольная лампа горит постоянным зеленым светом, то аккумулятор заряжен. Если мигает красная контрольная лампа, то аккумулятор неисправен. Если контрольная лампа горит постоянным красным светом, то температура устройства ускоренной зарядки и/или аккумулятора находится вне допустимого рабочего диапазона от 0°C до +45°C (32°F – +113°F).

ПРИМЕЧАНИЕ

Устройства ускоренной зарядки REMS непригодны для использования на открытом воздухе.

2.2. Пильные работы с использованием направляющего держателя (2) (ильные работы под прямым углом)

⚠ ПРЕДУПРЕЖДЕНИЕ

Перед монтажом/демонтажом направляющего держателя отключить сетевой штекер или снять аккумулятор!

Засунуть опорный болт (3) направляющего держателя (2) со стороны в пилу REMS таким образом, чтобы ограничительный штифт направляющего держателя ходил в продольном шлице пилы REMS.

ПРИМЕЧАНИЕ

Для получения резов под прямым углом обязательно необходимо использовать направляющий держатель, так как вручную держать пилу под прямым углом и работать ней невозможно.

2.3. Пильные работы вручную

Сабельная пила REMS используется без направляющего держателя (2). Во время работы ее нужно крепко прижимать к материалу, чтобы опорный башмак (60) непрерывно прижимался к обрабатываемому материалу. Распиливаемый материал нужно заблокировать, чтобы он не отлетел в сторону.

2.4. Выход подходящего пильного полотна

Для всех сабельных пил REMS используйте в собственных интересах качественные пильные полотна REMS, в противном случае гарантия теряет силу!

REMS Специальные пильные полотна 2"/140-2,5 и 2"/140-3,2, 4"/200-3,2 и 6"/260-3,2 (рис. 8) для всех моделей REMS Tiger

Специально разработаны для REMS Tiger. Обязательно необходимы для пильных работ под прямым углом и для быстрого демонтажа стальных труб с использованием передающего усилие направляющего держателя. Он усиливает давление подачи благодаря 5-кратному рычажному усилию. REMS Специальные пильные полотна с двухсторонним креплением с очень широкой площадью для зажима для точной посадки, очень толстые, устойчивые к сгибанию и скручиванию для большой стабильности. Грубые, волнистые зубцы для быстрого резания. Многократно увеличенный срок службы Нормальные пильные полотна с односторонним креплением для пильных работ под прямым углом с направляющим держателем не подходят, так как они ломаются в месте зажима из-за высокого давления подачи.

REMS Универсальное пильное полотно 100/150/200/300 (рис. 8) для всех моделей REMS Tiger, REMS Cat

Для свободных пильных работ и пильных работ с направляющим держателем для передачи усилия. Всего одно REMS Универсальное пильное полотно для всех пильных работ вместо нескольких. Эластичный материал, очень гибкий, также для пильных работ впритык к стене. Двухстороннее крепление с очень широкой площадью зажима для точной посадки и высокой стабильности. Переменные зубья (зубья комбо), в области зубьев особая закалка. Благодаря этому отличная производительность резания и очень высокий срок службы. Также для трудно поддающихся резке материалов, напр., нержавеющей стали, твердых чугунных труб и т.п. и для пилки дерева с гвоздями, поддонов. Нормальные пильные полотна с односторонним креплением для пильных работ с направляющим держателем не подходят, так как они ломаются в месте зажима из-за высокого давления подачи.

REMS Пильные полотна для всех сабельных пил REMS

Для специальных пильных работ по металлу, дереву, строительным материалам и пластмассам имеются пильные полотна REMS разных формы, длины и зубьев с обычным (односторонним) креплением: см. таблицу на рис. 8.

2.5. Монтаж пильного полотна

⚠ ПРЕДУПРЕЖДЕНИЕ

Перед монтажом/демонтажом пильного полотна отключить сетевой штекер или снять аккумулятор!

Все модели REMS Tiger, REMS Cat (рис. 2 и рис. 3)

Пилу для монтажа REMS пильного полотна не устанавливать на защиту кабеля питания от переламывания, так как иначе возможно повреждение! Ослабить зажимной винт (9) прижима пильного полотна (4) так, чтобы пильное полотно можно было ввести через центровочный штифт. REMS специальное пильное полотно и REMS универсальное пильное полотно располагаются между двумя выступами U-образного прижима пильного полотна (рис. 2). Пильные полотна REMS с обычным (односторонним) приспособлением для закрепления должны располагаться в выемке в днище прижима пильного полотна (рис. 3). **Сильно** затянуть прижим пильного полотна зажимным винтом (9), так как в противном случае центровочный штифт может быть поврежден или срезан. Центровочный штифт не предназначен для удерживания пильного полотна. Его удерживает исключительно зажимной винт (9). Если зажимной винт (9) больше не может сильно затягиваться, так как его внутренний шестигранник или штифтовой ключ изношены, центровочный штифт срезается. Поэтому нужно своевременно заменять изношенный зажимной винт (9) и торцовый ключ для внутренних шестигранников.

REMS Puma VE (рис. 5.)

Пилу для монтажа REMS пильного полотна не устанавливать на защиту кабеля питания от переламывания, так как иначе возможно повреждение! Зажимной рычаг пильного полотна (14) отвести рукой вверх и удерживать его. Ввести пильное полотно (5) зубьями вниз или повернув его на 180° зубьями вверх. Отпустить рычаг (14), на нем есть пружина и он самостоятельно зажимает пильное полотно. Проверить плотность посадки пильного полотна (5). Повернутое вверх пильное полотно позволяет делать резы вблизи плоскости (рис. 7.)

2.6. Регулирование опорного башмака по длине, только REMS Puma VE (рис. 6)

⚠ ПРЕДУПРЕЖДЕНИЕ

Перед регулированием откидного опорного башмака (6) по длине отключить сетевой штекер или снять аккумулятор!

Снять шестигранный ключ с крепления (15) и открыть оба зажимных винта (16). Откидной опорный башмак (6) можно перемещать в продольном направлении на 40 мм. Установить опорный башмак в нужное положение, затянуть зажимные винты (16), вставить шестигранный ключ в крепление (15). Благодаря переустановке опорного башмака можно лучше использовать затупившиеся пильные полотна и избежать врезание конца пильного полотна в стену/внутреннюю стенку трубы (учитывать ход пильного полотна).

3. Работа



Пользуйтесь защитными очками



Пользуйтесь маской для защиты органов дыхания



Пользуйтесь защитными наушниками

⚠ ПРЕДУПРЕЖДЕНИЕ

При работах, при которых может образовываться опасная для здоровья пыль, следует использовать подходящие пылесосы, дыхательную маску и одноразовую одежду. Учтите национальные предписания.

REMS Tiger ANC: Включение/выключение выключателем (7).

REMS Сабельные пилы „VE“: Плавное электронное регулирование частоты хода при помощи переменного давления на бесступенчатый переключатель (переключатель увеличения подачи топлива) (10).

REMS Tiger ANC SR: Бесступенчатая электронная регулировка частоты ходов. Выбор нужной частоты хода на кольце (12). Включение/выключение выключателем (7).

REMS Tiger ANC pneumatic: Для преодоления блокировки включения сначала нажать защелку рычага (11), а затем сам рычаг. Частота ходов выбирается соответствующим нажатием рычага с защелкой (11).

3.1. Технология работы при пильных работах с направляющим держателем

⚠ ПРЕДУПРЕЖДЕНИЕ

Держите сабельную пилу REMS за изолированные поверхности захвата ("A") (рис. 1), а не за направляющий держатель, во время работ, где инструмент может задеть скрытые электропровода или собственный сетевой кабель. Контакт с токопроводящим проводом может подать напряжение на металлические устройства или направляющий держатель и привести к удару электротоком.

ПРИМЕЧАНИЕ

Использовать только REMS специальные пильные полотна или REMS универсальные пильные полотна (см. 2.4.). Нормальные пильные полотна с односторонним креплением для пильных работ под прямым углом с направляющим держателем не подходят, так как они ломаются в месте зажима из-за высокого давления подачи.

Смонтировать направляющий держатель, как указано в пункте 2.2. Сабельную пилу REMS с направляющим держателем приложить к трубе так, чтобы зажимной шпindel с рукояткой (1) находился в перпендикулярном положении. Затянуть зажимной шпindel. Нажать переключатель (7 или 10) с одновременным захватом рукоятки двигателя или задействовать рычаг с защелкой (11) и потянуть сабельную пилу REMS вверх, пока труба или профиль не будут разрезаны. Подпиливание, особенно больших диаметров (напр., 4") может быть улучшено благодаря тому, что машина включается только после того, как пильное полотно будет приложено к трубе. Следите за тем, чтобы призма направляющего держателя всегда была свободна от стружки, так как в противном случае качество прямоугольного реза ухудшается. Для достижения оптимальной скорости резания и сбережения пильного полотна выбирать только умеренное давление подачи. Сильное давление подачи не увеличивает скорость резания! Устройство REMS Tiger ANC снабжено защитой от перегрузки (8). При слишком большом давлении подачи оно сбрасывает, кнопка немного отходит и пила REMS останавливается. Через несколько секунд защиту от перегрузки можно снова вдавить и включить пилу REMS.

3.2. Технология работы при пильных работах вручную

⚠ ПРЕДУПРЕЖДЕНИЕ

Держите сабельную пилу REMS за изолированные поверхности захвата ("A") (рис. 1) во время работ, где инструмент может задеть скрытые электропровода или собственный сетевой кабель. Контакт с токопроводящим проводом может подать напряжение на металлические устройства и привести к удару электротоком.

Для прямых резов или криволинейных резов откидной опорный башмак (6) сильно прижимать к материалу, чтобы откидной опорный башмак (6) непрерывно прижимался к обрабатываемому материалу. Включить сабельную пилу REMS. Использовать только острые и исправные пильные полотна. Равномерное давление подачи уменьшает опасность несчастных случаев и сберегает сабельную пилу REMS и пильное полотно. Соединительный кабель всегда вести позади сабельной пилы REMS. Сабельную

пилу REMS во время работы и дальше сильно прижимать к обрабатываемому материалу. Если пыльное полотно во время работы застрянет, выключить сабельную пилу REMS, расширить с помощью подходящего инструмента пыльную щель и вытащить из нее пыльное полотно.

Для погружных пыльных работ на плоскостях из не слишком твердых материалов, напр., дерево, пластмасса, пластмассовые трубы или легкие строительные материалы, пыльное полотно можно осторожно погружать в поверхность (рис. 4). Использовать короткое пыльное полотно. Выключенную сабельную пилу REMS установить нижней кромкой откидного опорного башмака (6) и концом пыльного полотна на место для резания, включить сабельную пилу REMS и медленно погружать пыльное полотно в поверхность. Предпочтительнее использовать сабельные пилы REMS с плавным электронным регулированием частоты ходов. На более твердых материалах, напр., на металле, для начала пыльных работ выполнить отверстие, которое должно соответствовать пыльному полотну.

3.3. Смазка

Для обычных пыльных работ смазка не нужна. Она мешает выбрасыванию стружки из щели и таким образом уменьшает срок службы пыльного полотна.

Исключительно для пыльных работах на трубах из нержавеющей стали и твердого лития использовать для охлаждения и смазывания REMS Spezial или REMS Sanitol. Рекомендуется использовать REMS Tiger ANC SR и одно из REMS универсальных пыльных полотен 561003 ... 561006. Для пыльных работ под прямым углом обязательно использовать направляющий держатель (см. 2.2.).

3.4. Защита от глубокой разрядки

Устройство REMS Akku-Cat ANC VE оснащено защитой от глубокой разрядки для аккумулятора. Она отключает приводной двигатель, как только аккумулятор нужно будет подзарядить. В этом случае следует вынуть аккумулятор и зарядить его с помощью устройства ускоренной подзарядки аккумуляторов REMS.

4. Поддержание в исправном состоянии

⚠ ПРЕДУПРЕЖДЕНИЕ

До проведения ревизии вынуть сетевой штекер из розетки или удалить аккумулятор!

4.1. Техобслуживание

Сабельные пилы REMS не нуждаются в техобслуживании. Редуктор работает с длительным наполнением масла и не нуждается в дополнительной смазке. Содержать крепление пыльного полотна в чистоте. Удалять стружку из корпуса крепления пыльного полотна. После каждой работы удалять остатки воды/влагу из корпуса крепления пыльного полотна. Слегка смазать крепление пыльного полотна и зажимной рычаг пыльного полотна (14) машинным маслом (Только REMS Puma VE). Заменить сломавшийся зажимной винт (9) (кроме REMS Puma VE). Пластмассовые детали (например, корпус, аккумулятор) чистить только средством REMS CleanM (№ изд. 140119) или мягким мылом и влажной тряпкой. Не используйте хозяйственные чистящие средства. Они содержат различные химические соединения, которые могут повредить пластмассовые детали. Для очистки пластмассовых деталей не применяйте бензин, скипидар, растворители и аналогичные вещества.

Следить за тем, чтобы жидкости никогда не попадали внутрь сабельной пилы REMS. Никогда не погружать сабельную пилу REMS в жидкость.

4.2. Проверка/техническое обслуживание

⚠ ПРЕДУПРЕЖДЕНИЕ

Перед техуходом или ремонтом вынуть сетевой кабель из розетки или аккумулятора из аккумуляторного гнезда! Эти работы разрешается выполнять только квалифицированным специалистам.

Сабельные пилы REMS с универсальным двигателем оснащены угольными щетками. Они подвержены износу и по этой причине должны проверяться или меняться квалифицированным персоналом или в сертифицированной контрактной сервисной мастерской REMS.

5. Неисправности

5.1. Сбой: Сабельная пила REMS во время пыльных работ останавливается.

Причина:

- Слишком большое давление подачи.
- Тупое пыльное полотно (5).
- Неподходящее пыльное полотно (5).
- Сработала защита от перегрузки (8) (REMS Tiger ANC).
- Изношенные угольные щетки.
- Слишком маленькое рабочее давление (REMS Tiger ANC pneumatic).
- От компрессора поступает слишком маленький объем воздуха (REMS Tiger ANC pneumatic).
- Аккумулятор (13) разрядился (REMS Akku-Cat ANC VE).

Что делать:

- Уменьшить давление подачи.
- Заменить пыльное полотно.
- Выбрать подходящее пыльное полотно (см. 2.4. и рис. 8).
- Подождать несколько секунд, нажать кнопку защиты от перегрузки.
- Заменить угольные щетки силами квалифицированного персонала или сертифицированной контрактной сервисной мастерской REMS.
- Увеличить рабочее давление. Выбрать компрессор согласно техническим данным 1.6.
- Выбрать компрессор согласно техническим данным 1.6.
- Зарядить аккумулятор устройством ускоренной зарядки Li-Ion/Ni-Cd или заменить аккумулятор.

5.2. Сбой: Не получается перпендикулярный разрез при пыльных работах на трубах с направляющим держателем (2).

Причина:

- Слишком большое давление подачи.
- Неподходящее пыльное полотно (5).
- Тупое пыльное полотно (5).
- Призма направляющего держателя (2) загрязнилась (стружка!).

Что делать:

- Уменьшить давление подачи.
- Выбрать подходящее пыльное полотно (см. 2.4. и рис. 8).
- Заменить пыльное полотно.
- Почистить призму.

5.3. Сбой: Сабельная пила REMS не запускается.

Причина:

- Сработала защита от перегрузки (REMS Tiger ANC).
- Дефект провода для подключения.
- Аккумулятор (13) разрядился (REMS Akku-Cat ANC VE).
- Сабельная пила REMS сломалась.

Что делать:

- Подождать несколько секунд, нажать кнопку защиты от перегрузки.
- Заменить соединительный провод силами квалифицированного персонала или сертифицированной контрактной сервисной мастерской REMS.
- Зарядить аккумулятор устройством ускоренной зарядки Li-Ion/Ni-Cd или заменить аккумулятор.
- Проверить/отремонтировать сабельную пилу REMS силами сертифицированной контрактной сервисной мастерской REMS.

5.4. Сбой: Центровочный штифт срезается, пыльное полотно (5) фиксируется лишь недостаточно (REMS Tiger и все модели REMS Cat).

Причина:

- Зажимной винт (9) износился.
- Торцовый ключ для внутренних шестигранников износился (см. 2.5.).

Что делать:

- Заменить зажимной винт и/или центровочный штифт.
- Заменить торцовый ключ для внутренних шестигранников.

6. Утилизация

Сабельные пилы REMS по окончании срока эксплуатации нельзя выбрасывать в бытовой мусор. Они должны утилизироваться надлежащим образом в соответствии с предписаниями законодательства.

7. Гарантийные условия изготовителя

Гарантийный период составляет 12 месяцев после передачи нового изделия первому пользователю. Время передачи подтверждается отправкой оригинала документов, подтверждающих покупку. Документы должны содержать информацию о дате покупки и обозначение изделия. Все функциональные дефекты, возникшие в гарантийный период, если они доказано возникли из-за дефекта изготовления или материала, устраняются бесплатно. После устранения дефекта срок гарантии на изделие не продлевается и не возобновляется. Дефекты, возникшие по причине естественного износа, неправильного обращения или злоупотребления, несоблюдения эксплуатационных предписаний, непригодных средств производства, избыточных нагрузок, применения не в соответствии с назначением, собственных или постобронных вмешательств, или же по иным причинам, за которые ф-ма REMS ответственности не несет, из гарантии исключаются.

Гарантийные работы может выполнять только контрактная сервисная мастерская, уполномоченная ф-мой REMS. Претензии признаются только в том случае, если изделие передано в уполномоченную ф-мой REMS контрактную сервисную мастерскую без предварительных вмешательств и в неразобранном состоянии. Замененные изделия и детали переходят в собственность ф-мы REMS.

Расходы по доставке в обе стороны несет пользователь.

Законные права пользователя, в особенности его гарантийные претензии к продавцу при наличии недостатков, настоящей гарантией не ограничиваются. Данная гарантия изготовителя действует только в отношении новых изделий, которые куплены и используются в Европейском Союзе, Норвегии или Швейцарии.

В отношении данной гарантии действует Немецкое право за исключением Соглашения Объединенных Наций о контрактах по международной закупке товаров (CISG).

8. Перечень деталей

Перечень деталей см. www.rems.de → Загрузка → Перечень деталей.

Μετάφραση των πρωτότυπων οδηγιών χρήσης

Εικ. 1–3

1	Άξονας σύσφιξης με εγκάρσια ράβδο	9	Τερματική βίδα
2	Στήριγμα-οδηγός	10	Αβαθμιδωτος βηματικός διακόπτης ασφαλείας (διακόπτης)
3	Κοπίλια εδράνου	11	Μοχλός με εγκοπή
4	Εξάρτημα πίεσης πριονόλαμας	12	Τροχός ρύθμισης
5	Πριονόλαμα	13	Επαναφορτιζόμενη μπαταρία
6	Ανατρεπόμενο πέδιλο στήριξης (REMS Puma VE αβαθμιδωτα ρυθμιζόμενο κατά μήκος)	14	Μοχλός σύσφιξης πριονόλαμας (μόνο για REMS Puma VE)
7	Βηματικός διακόπτης ασφαλείας on/off	15	Στήριγμα για εξαναγκαστικό κλειδί ακίδων
8	Προστασία έναντι υπερφόρτωσης (μόνο για REMS Tiger ANC)	16	Τερματικές βίδες "Α" Μονωμένες επιφάνειες λαβής

Γενικές υποδείξεις ασφαλείας

⚠ ΠΡΟΕΙΔΟΠΟΙΗΣΗ

Διαβάστε όλες τις υποδείξεις ασφαλείας και τις οδηγίες. Παράλειψη τήρησης των υποδείξεων ασφαλείας και των οδηγιών μπορεί να προκαλέσει ηλεκτροπληξία, πυρκαγιά και/ή σοβαρούς τραυματισμούς.

Φυλάξτε όλες τις υποδείξεις ασφαλείας και τις οδηγίες για μελλοντική χρήση.

Ο όρος "ηλεκτρικό εργαλείο" που χρησιμοποιείται στις υποδείξεις ασφαλείας αναφέρεται σε ηλεκτρικά εργαλεία που κινούνται με ηλεκτρικό ρεύμα (με καλώδιο ρεύματος) και σε ηλεκτρικά εργαλεία που κινούνται με μπαταρία (χωρίς καλώδιο ρεύματος).

1) Ασφάλεια θέσης εργασίας

- Διατηρείτε το χώρο εργασίας σας καθαρό και καλά φωτισμένο. Απουσία τάξης και φωτισμού στους χώρους εργασίας μπορεί να προκαλέσει ατυχήματα.
- Μην χρησιμοποιείτε το ηλεκτρικό εργαλείο σε περιβάλλον με κίνδυνο έκρηξης, στο οποίο υπάρχουν εύφλεκτα υγρά, αέρια ή σκόνη. Τα ηλεκτρικά εργαλεία παράγουν σπινθήρες, οι οποίοι μπορεί να αναφλέξουν τη σκόνη ή τους ατμούς.
- Κατά τη χρήση του ηλεκτρικού εργαλείου κρατήστε μακριά παιδιά και άλλα άτομα. Εάν κάποιος αποσπάσει την προσοχή σας μπορεί να χάσετε τον έλεγχο του εργαλείου.

2) Ηλεκτρική ασφάλεια

- Το βύσμα σύνδεσης του ηλεκτρικού εργαλείου πρέπει να ταιριάζει με την πρίζα. Απαγορεύεται η καθ' οιονδήποτε τρόπο τροποποίηση του βύσματος. Μην χρησιμοποιείτε προσαρμογέα μαζί με γειωμένα ηλεκτρικά εργαλεία. Μην τροποποιημένα βύσματα και κατάλληλες πρίζες μειώνουν τον κίνδυνο ηλεκτροπληξίας.
- Αποφύγετε να αγγίζετε με το σώμα τις γειωμένες επιφάνειες, όπως σωλήνες, θερμάνσεις, φούρνους και ψυγεία. Υπάρχει αυξημένος κίνδυνος ηλεκτροπληξίας, όταν το σώμα είναι γειωμένο.
- Τα ηλεκτρικά εργαλεία πρέπει να προφυλάσσονται από τη βροχή και υγρασία. Η διείσδυση νερού σ' ένα ηλεκτρικό εργαλείο αυξάνει τον κίνδυνο ηλεκτροπληξίας.
- Μην χρησιμοποιείτε το καλώδιο για άλλους σκοπούς, όπως για να μεταφέρετε το ηλεκτρικό εργαλείο, να το κρεμάσετε ή να τραβήξετε το φις από την πρίζα. Κρατήστε το καλώδιο μακριά από θερμότητα, λάδια, αιχμηρές ακμές ή από τα κινούμενα μέρη του εργαλείου. Τα φθαρμένα ή μπερδεμένα καλώδια αυξάνουν τον κίνδυνο ηλεκτροπληξίας.
- Όταν εργάζεστε μ' ένα ηλεκτρικό εργαλείο στην ύπαιθρο, χρησιμοποιήστε μόνο μπαταντζές που είναι κατάλληλες επίσης και για εξωτερικούς χώρους. Η χρήση ενός καλωδίου προέκτασης που είναι κατάλληλο για εξωτερικούς χώρους μειώνει τον κίνδυνο ηλεκτροπληξίας.
- Όταν είναι απαραίτητος αναγκαίο να χρησιμοποιηθεί το ηλεκτρικό εργαλείο σε υγρό περιβάλλον, τότε χρησιμοποιήστε προστατευτικό διακόπτη ρεύματος αδυναμίας. Η χρήση ενός προστατευτικού διακόπτη ρεύματος αδυναμίας μειώνει τον κίνδυνο ηλεκτροπληξίας.

3) Ασφάλεια ανθρώπων

- Να είστε προσεχτικοί, να προσέχετε τι κάνετε και να είστε συνετοί όταν εργάζεστε μ' ένα ηλεκτρικό εργαλείο. Μην χρησιμοποιείτε ηλεκτρικά εργαλεία όταν αισθάνεστε κουρασμένοι ή όταν βρίσκεστε υπό την επήρεια ναρκωτικών, αλκοόλ ή φαρμάκων. Μια στιγμή απροσεξίας κατά τον χειρισμό του ηλεκτρικού εργαλείου μπορεί να προκαλέσει σοβαρούς τραυματισμούς.
- Να φοράτε πάντα τον ατομικό σας εξοπλισμό προστασίας και πάντα γυαλιά προστασίας. Η χρήση του ατομικού σας εξοπλισμού προστασίας, όπως μάσκα σκόνης, αντιολισθητικά παπούτσια ασφαλείας, κράνος προστασίας ή ωτασπίδες, ανάλογα με το είδος και την εφαρμογή του ηλεκτρικού εργαλείου, μειώνει τον κίνδυνο τραυματισμών.
- Αποφύγετε την κατά λάθος έναρξη της λειτουργίας. Βεβαιωθείτε ότι το ηλεκτρικό εργαλείο είναι εκτός λειτουργίας πριν το συνδέσετε στην παροχή ρεύματος ή/και στην μπαταρία, πριν το σηκώσετε ή το μεταφέρετε. Αν ακουμπά το δάχτυλό σας τον διακόπτη κατά την μεταφορά του ηλεκτρικού εργαλείου ή αν συνδέσετε το εργαλείο στην παροχή ρεύματος, ενώ είναι αναμμένο, μπορεί να προκληθούν ατυχήματα.
- Αφαιρέστε εργαλεία ρύθμισης ή βιδολόγους, πριν θέσετε το ηλεκτρικό εργαλείο σε λειτουργία. Ένα εργαλείο ή ένας βιδολόγος που βρίσκεται μέσα σε περιστρεφόμενο τμήμα του εργαλείου μπορεί να προκαλέσει τραυματισμούς.
- Αποφύγετε μη κανονικές στάσεις του σώματος. Φροντίστε να στέκεστε σταθερά και να κρατάτε την ισορροπία σας ανά πάσα στιγμή. Μ' αυτόν τον τρόπο μπορείτε να ελέγξετε καλύτερα το ηλεκτρικό εργαλείο σε αναπάντεχες καταστάσεις.

στ) Φοράτε κατάλληλη ενδυμασία. Μην φοράτε φαρδιά ρούχα ή κοσμήματα. Κρατάτε μακριά από την περιοχή κοπής μαλλιά, ενδύματα και γάντια. Η ευρύχωρη, χαλαρή ενδυμασία, τα κοσμήματα ή τα μακριά μαλλιά μπορεί να πιαστούν στα κινούμενα τμήματα.

ζ) Εάν είναι δυνατή η τοποθέτηση μηχανισμών αναρρόφησης και συλλογής σκόνης πρέπει να συνδεθούν και να χρησιμοποιούνται σωστά. Η χρήση μηχανισμού αναρρόφησης σκόνης μπορεί να μειώσει τους κινδύνους λόγω σκόνης.

4) Χρήση και χειρισμός του ηλεκτρικού εργαλείου

α) Μην υπερφορτίζετε το εργαλείο. Χρησιμοποιήστε για την εργασία σας το ανάλογο και κατάλληλο ηλεκτρικό εργαλείο. Με το κατάλληλο εργαλείο εργάζεστε καλύτερα και ασφαλέστερα στο καθορισμένο φάσμα απόδοσης.

β) Μην χρησιμοποιείτε ηλεκτρικά εργαλεία των οποίων οι διακόπτες έχουν βλάβη. Ένα ηλεκτρικό εργαλείο που δεν είναι δυνατόν να ανάψει ή να σβήσει, είναι επικίνδυνο και πρέπει να επισκευαστεί.

γ) Τραβήξτε το φως από την πρίζα ή/και αφαιρέστε την μπαταρία, πριν κάνετε ρυθμίσεις στο εργαλείο ή αντικαταστήσετε ανταλλακτικά ή αποθηκεύσετε το εργαλείο. Αυτά τα μέτρα ασφαλείας εμποδίζουν την κατά λάθος έναρξη λειτουργίας του ηλεκτρικού εργαλείου.

δ) Φυλάξτε το ηλεκτρικό εργαλείο, όταν δεν το χρησιμοποιείτε, μακριά από τα παιδιά. Μην επιτρέψετε σε άτομα που δεν γνωρίζουν το εργαλείο ή δεν έχουν διαβάσει τις παρούσες οδηγίες, να το χρησιμοποιήσουν. Τα ηλεκτρικά εργαλεία είναι επικίνδυνα όταν τα χρησιμοποιούν άπειρα άτομα.

ε) Περιποιηθείτε το ηλεκτρικό εργαλείο με μεγάλη φροντίδα. Ελέγξτε αν λειτουργούν απρόσκοπτα τα κινούμενα τμήματα του εργαλείου, βεβαιωθείτε ότι δεν μπλοκάρουν, ελέγξτε αν τμήματα έχουν σπάσει ή έχουν φθαρεί σε βαθμό που να επηρεάζουν την κανονική λειτουργία του ηλεκτρικού εργαλείου. Τα φθαρμένα τμήματα πρέπει να επισκευάζονται πριν την χρήση του εργαλείου από ειδικευμένο προσωπικό από ένα εξουσιοδοτημένο συνεργείο εξυπηρέτησης πελατών. Για πολλά ατυχήματα η αιτία προέρχεται από ηλεκτρικά εργαλεία που δεν έχουν συντηρηθεί κανονικά.

στ) Τα εργαλεία κοπής πρέπει να είναι αιχμηρά και καθαρά. Τα περιποιημένα εργαλεία κοπής με αιχμηρές ακμές κοπής μπλοκάρουν λιγότερο και είναι πιο εύκολα στο χειρισμό.

ζ) Χρησιμοποιήστε τα ηλεκτρικά εργαλεία, τα ανταλλακτικά, τα ένθετα εργαλεία κλπ. σύμφωνα με τις παρούσες οδηγίες. Λάβετε υπόψη κατά την χρήση τους τις συνθήκες εργασίας και την εργασία που πρέπει να εκτελέσετε. Η χρήση ηλεκτρικών εργαλείων για εφαρμογές που δεν προβλέπονται στο φάσμα λειτουργίας τους μπορεί να προκαλέσει επικίνδυνες καταστάσεις.

5) Χρήση και χειρισμός του εργαλείου μπαταρίας

α) Φορτίστε τις μπαταρίες μόνο μέσα σε φορτιστές που προτείνει ο κατασκευαστής. Υπάρχει κίνδυνος πυρκαγιάς σε περίπτωση που χρησιμοποιηθούν συσσωρευτές (μπαταρίες) διαφορετικού τύπου απ' αυτόν που είναι κατάλληλος για το συγκεκριμένο εργαλείο.

β) Χρησιμοποιείτε στα ηλεκτρικά εργαλεία μόνο τις μπαταρίες που προορίζονται για το εκάστοτε εργαλείο. Η χρήση άλλων μπαταριών μπορεί να προκαλέσει τραυματισμούς και κίνδυνο πυρκαγιάς.

γ) Διατηρείτε μπαταρίες που δεν χρησιμοποιούνται μακριά από συνδετήρες γραφείου, νομίσματα, κλειδιά, καρφιά, βίδες ή άλλα μεταλλικά μικροαντικείμενα που θα μπορούσαν να προκαλέσουν ενδεχομένως μια υπερεγφύρωση των επαφών. Ένα βραχυκύκλωμα μεταξύ των επαφών της μπαταρίας μπορεί να προκαλέσει εγκαύματα ή πυρκαγιά.

δ) Η λανθασμένη χρήση μπορεί να προκαλέσει διαρροή υγρού από την μπαταρία. Αποφύγετε κάθε επαφή με τα υγρά μπαταρίας. Ξεπλύνετε με νερό σε περίπτωση επαφής με τα υγρά. Αν τα υγρά έλθουν σ' επαφή με τα μάτια, συμβουλευτείτε επείγοντα έναν γιατρό. Τα υγρά διαρροής από μπαταρία μπορούν να προκαλέσουν δερματικούς ερεθισμούς ή εγκαύματα.

6) Σέρβις

α) Το ηλεκτρικό εργαλείο πρέπει να επισκευάζεται μόνο από ειδικευμένο προσωπικό και μόνο με γνήσια ανταλλακτικά. Έτσι είναι εξασφαλισμένο ότι θα διατηρηθεί η ασφάλεια του εργαλείου.

Υποδείξεις ασφαλείας για τις σπαθοσέγες της REMS

ΠΡΟΕΙΔΟΠΟΙΗΣΗ

Διαβάστε όλες τις υποδείξεις ασφαλείας και τις οδηγίες. Παράλειψη τήρησης των υποδείξεων ασφαλείας και των οδηγιών μπορεί να προκαλέσει ηλεκτροπληξία, πυρκαγιά και/ή σοβαρούς τραυματισμούς.

Φυλάξτε όλες τις υποδείξεις ασφαλείας και τις οδηγίες για μελλοντική χρήση.

- Κρατάτε το ηλεκτρικό εργαλείο από τις μονωμένες λαβές ("A") όταν εκτελείτε εργασίες, κατά τις οποίες το εργαλείο χρήσης μπορεί να έρθει σε επαφή με αθέατους αγωγούς ρεύματος ή το ίδιο το καλώδιο δικτύου. Η επαφή με ρευματοφόρο αγωγό μπορεί να θέσει σε τάση μεταλλικά μέρη, προκαλώντας ηλεκτροπληξία.
- Κατά τις εργασίες κρατάτε καλά το ηλεκτρικό εργαλείο και με τα δύο χέρια και φροντίζετε για σταθερότητα. Ο χειρισμός του ηλεκτρικού εργαλείου με τα δύο χέρια είναι ασφαλέστερος.
- Χρησιμοποιείτε ατομικά μέσα προστασίας, όπως π.χ. προστατευτικά γυαλιά. Κατά το πριόνισμα καυτά πριονίδια εκτοξεύονται προς όλες τις πλευρές. Μην αφήνετε τρίτους να πλησιάζουν.
- Κατά το πριόνισμα μπορεί να δημιουργηθούν επικίνδυνες για την υγεία σκόνης. Εάν χρειάζεται χρησιμοποιείτε κατάλληλες ηλεκτρικές σκούπες, μάσκα προστασίας της αναπνοής και ρουχισμό μίας χρήσης. Προσοχή στην εκάστοτε εθνική νομοθεσία.
- Χρησιμοποιείτε κατάλληλες συσκευές εντοπισμού για την ανίχνευση

κρυμμένων σωληνώσεων τροφοδοσίας ή συμβουλευέστε τον τοπικό φορέα τροφοδοσίας. Η επαφή με ηλεκτρικούς αγωγούς μπορεί να προκαλέσει φωτιά και ηλεκτροπληξία. Βλάβη σε αγωγό αερίου μπορεί να προκαλέσει έκρηξη. Εισχώρηση σε σωλήνωση νερού προκαλεί υλική ζημιά ή μπορεί να προκαλέσει ηλεκτροπληξία.

- Κατά το πριόνισμα σωληνώσεων νερού δεν πρέπει να εισέρχεται στον κινητήρα υπολειπόμενο νερό. Υπάρχει κίνδυνος ηλεκτροπληξίας.
- Σφίγγετε καλά το υλικό. Μην στηρίζετε το τεμάχιο εργασίας με το χέρι ή το πόδι. Υπάρχει κίνδυνος τραυματισμού.
- Ασφαλίστε το τεμάχιο εργασίας. Ένα τεμάχιο εργασίας στηριζόμενο με σφιγκτήρες ή μέγγενη κρατιέται καλύτερα από ότι με το χέρι σας.
- Μην αγγίζετε αντικείμενα ή το έδαφος ενόσω το πριόνι είναι σε λειτουργία. Υπάρχει κίνδυνος ανάκρουσης.
- Κρατάτε τα χέρια σας μακριά από την περιοχή πριονίσματος. Μην αγγίζετε το σημείο κάτω από το τεμάχιο εργασίας. Σε περίπτωση επαφής με την πριονολάμα υπάρχει κίνδυνος τραυματισμού.
- Κατά τη διάρκεια του πριονίσματος διατηρείτε τις λίαν εύφλεκτες ουσίες μακριά από τα καυτά πριονίδια. Υπάρχει κίνδυνος πυρκαγιάς!
- Κατά το πριόνισμα το αναδιπλούμενο πέδιλο στήριξης (6) πρέπει να εφάπτεται πάντα στο τεμάχιο εργασίας. Η πριονολάμα μπορεί να πιαστεί και να προκαλέσει απώλεια του ελέγχου του ηλεκτρικού εργαλείου.
- Με το τέλος της διαδικασίας απενεργοποιείτε το ηλεκτρικό εργαλείο και βγάψτε την πριονολάμα από το σημείο τομής μόνο όταν αυτή έχει ακινητοποιηθεί εντελώς. Έτσι αποφεύγετε πιθανή ανάκρουση και μπορείτε με ασφάλεια να βάλετε το ηλεκτρικό εργαλείο στην άκρη.
- Χρησιμοποιείτε μόνο άθικτες και άψογες πριονολάμες. Στραβωμένες ή μη αιχμηρές πριονολάμες μπορεί να σπάσουν ή να προκαλέσουν ανάκρουση.
- Μην ακινητοποιείτε την πριονολάμα μετά την απενεργοποίηση με πλευρική συμπίεση. Η πριονολάμα μπορεί να υποστεί ζημιά, να σπάσει ή να προκληθεί ανάκρουση.
- Περιμένετε εωσώτου το ηλεκτρικό εργαλείο ακινητοποιηθεί προτού το βάλετε στην άκρη. Το εργαλείο χρήσης μπορεί να πιαστεί και να προκαλέσει απώλεια του ελέγχου του ηλεκτρικού εργαλείου.
- Αφαιρείτε το βύσμα από την πρίζα ή την επαναφορτιζόμενη μπαταρία πριν τη συναρμολόγηση/αποσυναρμολόγηση της πριονολάμας. Υπάρχει κίνδυνος τραυματισμού.
- Αφαιρείτε το βύσμα από την πρίζα ή την επαναφορτιζόμενη μπαταρία πριν τη μετατόπιση του πέδιλου στήριξης. Υπάρχει κίνδυνος τραυματισμού.
- Παιδιά και άτομα που λόγω φυσικών, αισθητικών ή πνευματικών ικανοτήτων τους ή απειρίας ή έλλειψης γνώσης δεν είναι σε θέση να χειρίζονται με ασφάλεια το ηλεκτρικό εργαλείο δεν επιτρέπεται να το χρησιμοποιούν χωρίς την επίβλεψη ή τις οδηγίες ενός υπεύθυνου. Σε αντίθετη περίπτωση υπάρχει κίνδυνος εσφαλμένου χειρισμού και τραυματισμών.
- Αφήνετε το ηλεκτρικό εργαλείο μόνο στα χέρια καταρτισμένων ατόμων. Άτομα νεαρής ηλικίας επιτρέπεται να χρησιμοποιούν το ηλεκτρικό εργαλείο μόνο όταν είναι άνω των 16 ετών και μόνο στο πλαίσιο της ολοκλήρωσης της επαγγελματικής τους κατάρτισης και εφόσον έχουν θεθεί υπό την επίβλεψη καταρτισμένου ατόμου.
- Ελέγχετε τακτικά το καλώδιο σύνδεσης της ηλεκτρικής συσκευής και τα καλώδια προέκτασης για τυχόν βλάβες. Σε περίπτωση βλάβης τους, πρέπει να αντικαθίστανται από εξειδικευμένο τεχνικό προσωπικό ή από εξουσιοδοτημένο και συμβεβλημένο συνεργείο εξυπηρέτησης πελατών της REMS.
- Χρησιμοποιείτε μόνο εγκεκριμένα και αναλόγως επισημασμένα καλώδια προέκτασης με επαρκές εμβαδόν διατομής και τουλάχιστον με κατηγορία προστασίας σύμφωνη με το σημείο 1.5. Ηλεκτρικά στοιχεία. Χρησιμοποιείτε καλώδια προέκτασης μέγιστου μήκους 10 μ. με εμβαδόν διατομής 1,5 mm², 10–30 μ. με εμβαδόν διατομής 2,5 mm².

Επεξήγηση συμβόλων

 **ΠΡΟΕΙΔΟΠΟΙΗΣΗ** Κίνδυνος μέτριου βαθμού, μη τήρηση θα μπορούσε να επιφέρει θάνατο ή σοβαρούς τραυματισμούς (μη αντιστρεπτούς).

 **ΠΡΟΣΟΧΗ** Κίνδυνος χαμηλού βαθμού, μη τήρηση θα μπορούσε να επιφέρει μέτριους τραυματισμούς (αντιστρεπτούς).

 **ΕΙΔΟΠΟΙΗΣΗ** Υλικές ζημιές, χωρίς υποδείξη ασφαλείας! Χωρίς κίνδυνο τραυματισμού.

 Πριν τη θέση σε λειτουργία διαβάστε τις οδηγίες χρήσης

 Χρησιμοποιείτε προστατευτικά ματιών

 Χρησιμοποιείτε μάσκα προστασίας της αναπνοής

 Χρησιμοποιείτε ωτοασπίδες

 Η ηλεκτρική συσκευή ανταποκρίνεται στην κατηγορία προστασίας II

 Φιλική για το περιβάλλον αποκομιδή

 Σήμανση συμμόρφωσης CE



Στήριγμα-οδηγός μετατροπής ισχύος

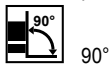

90°



Χαλυβδοσωλήνες



Μέταλλο



Ανοξείδωτος χάλυβας



Παλέτες



Ξύλο



Ξύλο με καρφιά



Σκληρό ξύλο



Αεροσυκρόδεμα



Γυψοσανίδες



Ελαφρόπετρα, οπτόπλινθος



Χύτευση



κυματοειδής



περιορισμένη



ευθεία



Κόκκοι

1.4. Αριθμοί παλινδρομήσεων (χωρίς φορτίο)

REMS Tiger ANC	2400 min ⁻¹
REMS Tiger ANC VE (ρυθμιζόμενο χωρίς διαβάθμιση)	0 ... 2400 min ⁻¹
REMS Tiger ANC SR (ρυθμιζόμενο χωρίς διαβάθμιση)	700 ... 2200 min ⁻¹
REMS Tiger ANC 48 V	1300 min ⁻¹
REMS Tiger ANC pneumatic (ρυθμιζόμενο χωρίς διαβ.)	0 ... 1700 min ⁻¹
REMS Puma VE (ρυθμιζόμενο χωρίς διαβάθμιση)	0 ... 2800 min ⁻¹
REMS Cat ANC VE (ρυθμιζόμενο χωρίς διαβάθμιση)	0 ... 2400 min ⁻¹
REMS Akku-Cat ANC VE (ρυθμιζόμενο χωρίς διαβ.)	0 ... 1800 min ⁻¹

1.5. Στοιχεία ηλεκτρικής εγκατάστασης

REMS Tiger ANC/VE,	230 V; 50–60 Hz; 1050 W; 5 A ή
REMS Cat ANC VE	110 V; 50–60 Hz; 1050 W; 10 A ή
	48 V; 750 W; 16,5 A
	χωρίς παράσπα
Κατηγορία προστασίας	II, με προστατευτική μόνωση
REMS Tiger ANC SR	230 V; 50–60 Hz; 1400 W; 6,4 A ή
	110 V; 50–60 Hz; 1400 W; 12,8 A
	χωρίς παράσπα
Κατηγορία προστασίας	II, με προστατευτική μόνωση
REMS Puma VE	230 V; 50–60 Hz; 1300 W; 6 A
	χωρίς παράσπα
Κατηγορία προστασίας	II, με προστατευτική μόνωση
REMS Akku-Cat ANC VE	18 V=; 30 A
Ταχυφορτιστής	Είσοδος 230 V~; 50–60 Hz; 65 W
Li-Ion/Ni-Cd	Έξοδος 10,8–18 V=

1.6. Σύνδεση πεπιεσμένου αέρα REMS Tiger ANC pneumatic

Απαραίτητη πίεση λειτουργίας	0,6 MPa, 6 bar (85 psi)
Κατανάλωση αέρα στη λειτουργία χωρίς φορτίο	1,6 m ³ /λεπτό (56 cf/λεπτό)
Κατανάλωση αέρα στη λειτουργία με πλήρες φορτίο	1,3 m ³ /λεπτό (46 cf/λεπτό)
Άνοιγμα εύκαμπτου σωλήνα	12–13 mm (1/2")
Ρύθμιση του λαδωτήρα	6–7 σταγόνες/λεπτό

1.7. Διαστάσεις

REMS Tiger ANC	455×80× 90 mm	(17,9"×3,2"×3,5")
REMS Tiger ANC VE	435×80×135 mm	(17,1"×3,2"×5,3")
REMS Tiger ANC SR	490×80× 90 mm	(19,3"×3,2"×3,5")
REMS Tiger ANC pneumatic	445×80× 90 mm	(17,5"×3,2"×3,5")
REMS Puma VE	475×90×152 mm	(18,7"×3,5"×6,0")
REMS Cat ANC VE	435×80×135 mm	(17,1"×3,2"×5,3")
REMS Akku-Cat ANC VE	435×90×190 mm	(17,1"×3,5"×7,5")

1.8. Βάρη

REMS Tiger ANC	3,0 kg (6,6 lb)
REMS Tiger ANC VE	3,0 kg (6,6 lb)
REMS Tiger ANC SR	3,1 kg (6,8 lb)
REMS Tiger ANC pneumatic	3,8 kg (8,4 lb)
REMS Puma VE	3,8 kg (8,4 lb)
REMS Cat ANC VE	3,0 kg (6,6 lb)
REMS Akku-Cat ANC VE (με μπαταρία)	3,5 kg (7,7 lb)
REMS Μπαταρία Li-Ion 18 V, 2,6 Ah	0,6 kg (2,2 lb)
REMS Μπαταρία Li-Ion 18 V, 3,5 Ah	0,6 kg (2,2 lb)
Στήριγμα-οδηγός 1/16"– 2"	1,0 kg (2,2 lb)
Στήριγμα-οδηγός 2 1/2"– 4"	1,7 kg (3,7 lb)
Στήριγμα-οδηγός 5"– 6"	2,7 kg (6,0 lb)

1.9. Πληροφορίες ηχοπροστασίας

Επίπεδο πίεσης ήχου	
REMS Tiger/Cat	96 dB(A)
REMS Puma	87 dB(A)
Επίπεδο ισχύος ήχου	
REMS Tiger/Cat	107 dB(A)
REMS Puma	98 dB(A)
Διακύμανση ανασφαλούς Κ = 3 dB	

1.10. Κραδασμοί

Στάθμιση τελικής τιμής της επιτάχυνσης:	
όλες οι σπαθόσες REMS	
Πριόνισμα πλάκας νοβοπάν	18.3 m/s ² K = 3.3 m/s ²
Πριόνισμα ξύλινου καθροινού	28.3 m/s ² K = 2.4 m/s ²

Η συγκεκριμένη τιμή εκπομπής δόνησης μετρήθηκε σύμφωνα με μια πρότυπη διαδικασία ελέγχου και μπορεί να χρησιμοποιηθεί προς σύγκριση με μια άλλη συσκευή. Η συγκεκριμένη τιμή εκπομπής δόνησης μπορεί να χρησιμοποιηθεί και ως εισαγωγική αξιολόγηση της έκθεσης.

▲ ΠΡΟΣΟΧΗ

Η τιμή εκπομπής δόνησης ενδέχεται να διαφέρει από την ενδεικτική τιμή, κατά την πραγματική χρήση της συσκευής, αναλόγως του τρόπου χρήσης της συσκευής. Σε συνάρτηση με τις πραγματικές συνθήκες χρήσης (περιοδική λειτουργία) ενδέχεται να χρειάζεται η λήψη μέτρων ασφαλείας για την προστασία του χειριστή.

1. Τεχνικά χαρακτηριστικά

Προορισμός χρήσης

▲ ΠΡΟΕΙΔΟΠΟΙΗΣΗ

Οι σπαθόσες της REMS είναι σχεδιασμένες, παράλληλα με τη χρήση κατάλληλων πριονόλαμων, για το πριόνισμα διαφόρων υλικών, όπως π.χ. χαλυβδοσωλήνων, ανοξείδωτων χαλυβδοσωλήνων, χυτοσιδηρών σωλήνων, άλλων μεταλλικών προφίλ, ξύλου, ξύλου με καρφιά, παλετών, δομικών υλικών, πλαστικών, ακόμη και για το πριόνισμα σε βάθος σε όχι πολύ σκληρό υλικό. Όλες οι λοιπές εφαρμογές δεν ανταποκρίνονται στον προορισμό χρήσης και συνεπώς απαγορεύονται.

1.1. Παραδοτέος εξοπλισμός

REMS Tiger ANC/VE/SR/pneumatic: Κινητήρια μηχανή, εξαγωνικό κλειδί ακίδων, στήριγμα-οδηγός έως 2", 2 ειδικές πριονολάμες REMS έως 2"/140-3,2, μεταλλική κασετίνα, οδηγίες χρήσης

REMS Puma VE: Κινητήρια μηχανή, εξαγωνικό κλειδί ακίδων, 1 πριονολάμα REMS 210-1,8/2,5, μεταλλική κασετίνα, οδηγίες χρήσης

REMS Cat ANC VE: Κινητήρια μηχανή, εξαγωνικό κλειδί ακίδων, 1 πριονολάμα γενικής χρήσης REMS 150-1,8/2,5, μεταλλική κασετίνα, οδηγίες χρήσης

REMS Akku-Cat ANC VE: Κινητήρια μηχανή, επαναφορτιζόμενη μπαταρία, ταχυφορτιστής, εξαγωνικό κλειδί ακίδων, 1 πριονολάμα γενικής χρήσης REMS 150-1,8/2,5, βαλιτσάκι, οδηγίες χρήσης

1.2. Αριθμοί προϊόντος

REMS Tiger ANC κινητήρια μηχανή	560000
REMS Tiger ANC VE κινητήρια μηχανή	560008
REMS Tiger ANC SR κινητήρια μηχανή	560001
REMS Tiger ANC pneumatic κινητήρια μηχανή	560002
REMS Puma VE κινητήρια μηχανή	560003
REMS Cat ANC VE κινητήρια μηχανή	560004
REMS Akku-Cat ANC VE κινητήρια μηχανή Li-Ion	560009
Μπαταρία Li-Ion 18 V, 2,6 Ah	565215
Μπαταρία Li-Ion 18 V, 3,5 Ah	565218
Ταχυφορτιστής Li-Ion/Ni-Cd	571560
Στήριγμα-οδηγός 1/16"– 2"	563000
Στήριγμα-οδηγός 2 1/2"– 4"	563100
Στήριγμα-οδηγός 5"– 6"	563200
Διπλή βάση	543100
Προστατευτικό κάλυμμα για στήριγμα-οδηγό, για σύσφιξη υλικού λεπτού τοιχώματος	563008
Μεταλλική κασετίνα	566051
REMS CleanM	140119

1.3. Φάσμα εργασίας

Ορθογώνιο πριόνισμα με REMS Tiger ANC/VE/SR/pneumatic:

Με στήριγμα-οδηγό 563000 και	
REMS ειδική πριονολάμα 561001, 561007	
Σωλήνες (και με επένδυση πλαστικού)	1/16"– 2"
Με στήριγμα-οδηγό 563100 και	
REMS ειδική πριονολάμα 561002	
Σωλήνες (και με επένδυση πλαστικού)	2 1/2"– 4"
Με στήριγμα-οδηγό 563200 και	
REMS ειδική πριονολάμα 561008	
Σωλήνες (και με επένδυση πλαστικού)	5"– 6"
REMS Tiger ANC SR με στήριγμα-οδηγό	
και REMS πριονολάμα γενικής χρήσης 561005, 561003	
Ανοξείδωτοι χαλυβδοσωλήνες	1/16"– 2" ή 2 1/2"– 4"

Χειροκίνητο πριόνισμα με όλες τις σπαθόσες της REMS

REMS πριονολάμες γενικής χρήσης και REMS πριονολάμες	
Χαλυβδοσωλήνες και άλλα μεταλλικά προφίλ,	Ø ≤ 6", ≤ 250 mm
Ξύλο, ξύλο με καρφιά, παλέτες,	
δομικά υλικά, πλαστικά	≤ 250 mm

2. Θέση σε λειτουργία

2.1. Ηλεκτρική σύνδεση

Προσοχή στην τάση δικτύου! Πριν συνδέσετε τη σπαθόσερα REMS ή τον ταχυφορτιστή, ελέγχετε εάν η αναγραφόμενη στην πλακέτα χαρακτηριστικών τάση αντιστοιχεί με την τάση δικτύου. Σε εργοτάξια, υγρά περιβάλλοντα, σε εσωτερικούς και εξωτερικούς χώρους ή σε παρόμοια σημεία τοποθέτησης λειτουργείτε το ηλεκτρικό εργαλείο στο δίκτυο μόνο μέσω ρελέ διαφυγής (διακόπτης FI), το οποίο διακόπτει την παροχή ενέργειας, μόλις το ρεύμα διαρροής προς τη γείωση υπερβεί τα 30 mA για 200 ms. Σε περίπτωση χρήσης καλωδίου προέκτασης πρέπει να επιλέγεται εμβαδόν διατομής ανάλογο του ηλεκτρικού εργαλείου. Το καλώδιο προέκτασης πρέπει να είναι εγκεκριμένο για την κατηγορία προστασίας που αναγράφεται στο σημείο 1.5. Ηλεκτρικά στοιχεία.

Μπαταρίες

ΕΙΔΟΠΟΙΗΣΗ

Πριν τη χρήση φορτίζετε τη μπαταρία στο REMS Akku-Cat ANC VE! Εισάγετε πάντοτε τη μπαταρία (13) κάθεται στο REMS Akku-Cat ANC VE ή στον ταχυφορτιστή, μέχρι να ακουστεί ο ήχος ασφάλισης. Η λοξή τοποθέτηση προκαλεί βλάβη στις επαφές και μπορεί να οδηγήσει σε βραχυκύκλωμα, με αποτέλεσμα τη ζημιά στην μπαταρία.

Βαθιά εκφόρτιση λόγω χαμηλής τάσης

Δεν επιτρέπεται πώση της τάσης των μπαταριών Li-Ion κάτω από την ελάχιστη τάση, ειδικά υπάρχει περίπτωση βλάβης της μπαταρίας λόγω "βαθιάς εκφόρτισης". Οι κυψέλες των μπαταριών Li-Ion της REMS έχουν προφορτιστεί με την παράδοση κατά περ. 40 %. Γι' αυτό και οι μπαταρίες Li-Ion πρέπει να φορτίζονται πριν τη χρήση και να επαναφορτίζονται τακτικά. Εάν δεν τηρηθεί αυτή η προδιαγραφή των κατασκευαστών των κυψελών υπάρχει περίπτωση βλάβης της μπαταρίας Li-Ion λόγω βαθιάς εκφόρτισης.

Βαθιά εκφόρτιση λόγω αποθήκευσης

Εάν μία σχετικά χαμηλά φορτισμένη μπαταρία Li-Ion αποθηκευθεί μπορεί - σε περίπτωση μακράς αποθήκευσης - να αποφορτιστεί και να καταστραφεί. Γι' αυτό οι μπαταρίες Li-Ion πρέπει να φορτίζονται πριν την αποθήκευση και να επαναφορτίζονται το αργότερο μετά από έξι μήνες και οπωσδήποτε πριν από εκ νέου επιβάρυνση.

ΕΙΔΟΠΟΙΗΣΗ

Πριν τη χρήση φορτίζετε τη μπαταρία. Επαναφορτίζετε τακτικά τις μπαταρίες Li-Ion ώστε να αποφεύγετε την πιθανότητα βαθιάς εκφόρτισης. Σε περίπτωση βαθιάς εκφόρτισης προκαλείται βλάβη στη μπαταρία.

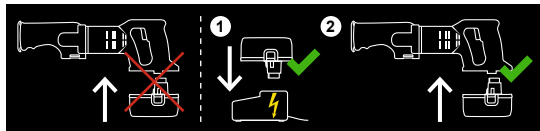

Για τη φόρτιση χρησιμοποιείτε μόνο ταχυφορτιστή REMS. Οι καινούριες και επί μακρόν μη χρησιμοποιημένες μπαταρίες Li-Ion φτάνουν την πλήρη χωρητικότητα μετά από αρκετές φορτίσεις.

Ταχυφορτιστής Li-Ion/Ni-Cd (Κωδ. πρ. 571560)

Εάν το βύσμα είναι τοποθετημένο, η πράσινη λυχνία ελέγχου ανάβει συνεχώς πράσινη. Εάν έχει τοποθετηθεί μπαταρία στον ταχυφορτιστή REMS, μία πράσινη λυχνία ελέγχου που αναβοσβήνει δείχνει ότι η μπαταρία φορτίζεται. Εάν η πράσινη λυχνία ελέγχου ανάβει συνεχώς, η μπαταρία έχει φορτίσει. Εάν μία κόκκινη λυχνία ελέγχου αναβοσβήνει κόκκινη, η μπαταρία παρουσιάζει πρόβλημα. Αν μια λυχνία ελέγχου δείχνει συνεχώς κόκκινο φως, τότε η θερμοκρασία της συσκευής ταχείας φόρτισης και/ή της μπαταρίας είναι εκτός του επιτρεπτού εύρους εργασίας βαθμών, δηλ. από 0°C έως +45°C (32°F + 113°F).

ΕΙΔΟΠΟΙΗΣΗ

Οι ταχυφορτιστές REMS δεν είναι κατάλληλοι προς χρήση σε εξωτερικούς χώρους.

2.2. Πριόνισμα με στήριγμα-οδηγό (2) (ορθογώνιο πριόνισμα)

ΠΡΟΕΙΔΟΠΟΙΗΣΗ

Πριν τη συναρμολόγηση/αποσυναρμολόγηση του στηρίγματος-οδηγού, αφαιρείτε το βύσμα και/ή την επαναφορτιζόμενη μπαταρία!

Περάστε τις κοπίλιες εδράνου (3) του στηρίγματος-οδηγού (2) από το πλάι στη σπαθόσερα REMS, ώστε ο πείρος περιορισμού του στηρίγματος-οδηγού να περάσει μέσα στην κατά μήκος σχισμή της σπαθόσερας REMS.

ΕΙΔΟΠΟΙΗΣΗ

Για την επίτευξη ορθογώνιων τομών με το πριόνι επιβάλλεται η χρήση του στηρίγματος-οδηγού της, καθώς με το χέρι δεν είναι εφικτή η ορθογώνια εκκίνηση ή οδήγηση του πριονιού.

2.3. Χειροκίνητο πριόνισμα

Η σπαθόσερα REMS χρησιμοποιείται χωρίς στήριγμα-οδηγό (2). Πρέπει να πιέζεται γερά στο υλικό κατά το πριόνισμα, ώστε το πέδιλο στήριξης (6) να εφάπτεται διαρκώς στο προς πριόνισμα υλικό. Το προς πριόνισμα υλικό πρέπει να ασφαρίζεται έναντι εκτίναξης.

2.4. Επιλογή της κατάλληλης πριονολάμας

Για το συμφέρον σας χρησιμοποιείτε με όλες τις σπαθόσερες της REMS μόνο τις αυθεντικές πριονολάμες της REMS, καθώς σε αντίθετη περίπτωση παύει να ισχύει η εγγύηση!

REMS ειδικές πριονολάμες 2"/140-2,5 ή 2"/140-3,2, 4"/200-3,2 και 6"/260-3,2 (Εικ. 8) για όλα τα μοντέλα REMS Tiger

Ειδικά σχεδιασμένες για τα μοντέλα REMS Tiger. Απαραίτητες για ορθογώνιο πριόνισμα και γρήγορη αποσυναρμολόγηση χαλυβδοσωλήνων με στήριγμα-οδηγό μετατροπής ισχύος. Το στήριγμα αυτό επιφέρει πολλαπλή πίεση πρόωσης με 5πλό αποτέλεσμα μόχλευσης με μετατροπή ισχύος. REMS ειδικές πριονολάμες με διπλό σύνδεσμο με ιδιαίτερα φαρδιά επιφάνεια σύσφιξης για ακριβή θέση, ιδιαίτερα παχιές, με αντίσταση στην κάμψη και στη στρέψη για μεγάλη σταθερότητα. Χονδρή, κυματοειδής οδόντωση για γρήγορα κοψίματα. Αυξημένη διάρκεια ζωής. Οι κανονικές πριονολάμες με μονόπλευρο σύνδεσμο δεν είναι χρήσιμες για ορθογώνιο πριόνισμα με στήριγμα-οδηγό, καθώς λόγω της υψηλής πίεσης πρόωσης σπάνε στο σημείο σύσφιξης.

REMS πριονολάμα γενικής χρήσης 100/150/200/300 (Εικ. 8) για όλα τα μοντέλα REMS Tiger, REMS Cat

Για πριόνισμα με το ένα χέρι και για πριόνισμα με στήριγμα-οδηγό μετατροπής ισχύος. Μόνο 1 REMS πριονολάμα γενικής χρήσης για όλες τις εργασίες πριονίσματος αντί πολλών διαφορετικών πριονολάμων. Ιξωδοελαστικό υλικό, ιδιαίτερα εύκαμπτο, ακόμη και για πριόνισμα στο επίπεδο του τοίχου. Διπλός σύνδεσμος με ιδιαίτερα φαρδιά επιφάνεια σύσφιξης για ακριβή θέση και μεγάλη σταθερότητα. Εναλλασσόμενο βήμα οδόντων (οδόντωση Combo), στην περιοχή των οδόντων ιδιαίτερα σκληρυμένο. Εξαιρετική αποτελεσματικότητα πριονίσματος και μεγάλη διάρκεια ζωής. Ακόμη και για υλικά που κόβονται δύσκολα, π.χ. ανοξείδωτοι χαλυβδοσωλήνες, σκληροί χυτοσιδηροί σωλήνες, κτλ., και για πριόνισμα ξύλου με καρφιά, παλετών. Οι κανονικές πριονολάμες με μονόπλευρο σύνδεσμο δεν είναι χρήσιμες για πριόνισμα με στήριγμα-οδηγό, καθώς λόγω της υψηλής πίεσης πρόωσης σπάνε στο σημείο σύσφιξης.

REMS πριονολάμες για όλες τις σπαθόσερες REMS

Για ειδικές εργασίες πριονίσματος μετάλλων, ξύλου, δομικών υλικών και πλαστικών υπάρχουν διαθέσιμες πολλές πριονολάμες της REMS διαφορετικού σχήματος, μήκους και βήματος οδόντων με συνήθη (μονόπλευρο) σύνδεσμο: βλ. Πίνακα πριονολάμων Εικ. 8.

2.5. Συναρμολόγηση της πριονολάμας

ΠΡΟΕΙΔΟΠΟΙΗΣΗ

Πριν τη συναρμολόγηση/αποσυναρμολόγηση της πριονολάμας, αφαιρείτε το βύσμα και/ή την επαναφορτιζόμενη μπαταρία!

Όλα τα μοντέλα REMS Tiger, REMS Cat (Εικ. 2 και Εικ. 3)

Μην βάζετε το πριόνι για τη συναρμολόγηση της πριονολάμας REMS στο σύνδεσμο χαλάρωσης της γραμμής σύνδεσης, ειδικά υπάρχει κίνδυνος βλάβης! Λύστε την τερματική βίδα (9) του εξαρτήματος πίεσης της πριονολάμας (4), εωσότου η πριονολάμα να μπορεί να περάσει επάνω από τον πείρο κεντραρίσματος. Η ειδική πριονολάμα REMS και η πριονολάμα γενικής χρήσης REMS βρίσκονται μεταξύ των δύο βραχιόνων του εξαρτήματος πίεσης της πριονολάμας σχήματος U (Εικ. 2). Οι πριονολάμες REMS με συνηθισμένο (μονόπλευρο) τμήμα πακτωμένο στη λαβή πρέπει να βρίσκονται εντός της εγκοπής, στο έδαφος του εξαρτήματος πίεσης της πριονολάμας (Εικ. 3). Σφίξτε το εξάρτημα πίεσης της πριονολάμας με την τερματική βίδα (9) καλά, καθώς σε αντίθετη περίπτωση ο πείρος κεντραρίσματος παθαίνει ζημιά ή ρήξη. Σκοπός του πείρου κεντραρίσματος δεν είναι η στήριξη της πριονολάμας. Τούτο συμβαίνει αποκλειστικά με σύσφιξη της τερματικής βίδας (9). Εάν δεν είναι πλέον εφικτή η σύσφιξη της τερματικής βίδας (9), λόγω φθοράς του εσωτερικού εξαγώνου της ή του εξαγωνικού κλειδιού ακίδων, επέρχεται ρήξη του πείρου κεντραρίσματος. Γι' αυτό αντικαθιστάτε εγκαίρως φθαρμένες τερματικές βίδες (9) και εξαγωνα κλειδιά ακίδων.

REMS Puma VE (Εικ. 5.)

Μην βάζετε το πριόνι για τη συναρμολόγηση της πριονολάμας REMS στο σύνδεσμο χαλάρωσης της γραμμής σύνδεσης, ειδικά υπάρχει κίνδυνος βλάβης! Περιστρέψτε προς τα επάνω με το χέρι το μοχλό σύσφιξης πριονολάμας (14) και κρατήστε σταθερά. Περάστε την πριονολάμα (5) με την οδόντωση να δείχνει είτε προς τα κάτω ή συστραμμένη κατά 180° προς τα επάνω. Αφήστε ελεύθερο το μοχλό σύσφιξης πριονολάμας (14). Ο μοχλός διαθέτει ελατήριο επαναφοράς και συσφίγγει την πριονολάμα αυτόματα. Ελέγξτε τη σταθερότητα της πριονολάμας (5). Η συστραμμένη προς τα επάνω πριονολάμα επιτρέπει τομές με το πριόνι κοντά σε μία επιφάνεια (Εικ. 7.)

2.6. Ρύθμιση του ρυθμιζόμενου κατά μήκος πέδιλου στήριξης, μόνο για REMS Puma VE (Εικ. 6.)

ΠΡΟΕΙΔΟΠΟΙΗΣΗ

Πριν τη μετατόπιση του ρυθμιζόμενου κατά μήκος αναδιπλούμενου πέδιλου στήριξης (6) αφαιρείτε το βύσμα και/ή τη μπαταρία!

Αφαιρέστε το εξαγωνικό κλειδί ακίδων από το στήριγμα (15) και ανοίξτε τις δύο τερματικές βίδες (16). Το αναδιπλούμενο πέδιλο στήριξης (6) μπορεί να μετατοπιστεί κατά μήκος αβαθμιδωτά κατά 40 mm. Ρυθμίστε την επιθυμητή θέση, σφίξτε καλά τις τερματικές βίδες (16) και τοποθετήστε το εξαγωνικό κλειδί ακίδων στο στήριγμα (15). Χάρη σε αυτήν τη δυνατότητα μετατόπισης του πέδιλου στήριξης είναι καλύτερη η εκμετάλλευση μερικών στοματωμένων πριονολάμων, ενώ μπορεί να αποφευχθεί χτύπημα της μύτης της πριονολάμας σε τοίχο/εσωτερικό τοίχωμα σωλήνα (προσοχή στη διαδρομή της πριονολάμας).

3. Λειτουργία



Χρησιμοποιείτε προστατευτικά ματιών



Χρησιμοποιείτε μάσκα προστασίας της αναπνοής



Χρησιμοποιείτε ωτοασπίδες

▲ ΠΡΟΕΙΔΟΠΟΙΗΣΗ

Κατά τη διάρκεια εργασιών, όπου υπάρχει περίπτωση σχηματισμού επικίνδυνων για την υγεία σκονών, πρέπει να χρησιμοποιούνται κατάλληλες ηλεκτρικές σκούπες, μάσκα προστασίας της αναπνοής και ρουχισμός μίας χρήσης. Προσοχή στην εκάστοτε εθνική νομοθεσία.

REMS Tiger ANC: Ενεργοποίηση/απενεργοποίηση με το βηματικό διακόπτη ασφαλείας on/off (7).

REMS σπαθόσεγες „VE“: Αβαθμιδωτο ηλεκτρονικό σύστημα ελέγχου αριθμού εμβολισμών με μεταβλητή πίεση στον αβαθμιδωτο βηματικό διακόπτη ασφαλείας (διακόπτης) (10).

REMS Tiger ANC SR: Αβαθμιδωτο ηλεκτρονικό σύστημα ελέγχου αριθμού εμβολισμών. Προεπιλογή του επιθυμητού αριθμού εμβολισμών στον τροχό ρύθμισης (12). Ενεργοποίηση/απενεργοποίηση με το βηματικό διακόπτη ασφαλείας on/off (7).

REMS Tiger ANC pneumatic: Για την κατάργηση της φραγής ενεργοποίησης πέστε προς τα κάτω την εγκοπή του μοχλού με την εγκοπή (11) και στη συνέχεια το μοχλό. Ο αριθμός εμβολισμών επιλέγεται με ανάλογη πίεση του μοχλού με εγκοπή (11).

3.1. Βήματα εργασίας κατά το πριόνισμα με στήριγμα-οδηγό

▲ ΠΡΟΕΙΔΟΠΟΙΗΣΗ

Κρατάτε τη σπαθόσεγα REMS μόνο από τις μονωμένες λαβές ("A") (Εικ. 1), όχι από το στήριγμα-οδηγό (2), όταν εκτελείτε εργασίες, κατά τις οποίες το εργαλείο χρήσης μπορεί να έρθει σε επαφή με αθέατους αγωγούς ρεύματος ή το ίδιο το καλώδιο δικτύου. Η επαφή με ρευματοφόρο αγωγό μπορεί να θέσει σε τάση μεταλλικά μέρη ή το στήριγμα-οδηγό, προκαλώντας ηλεκτροπληξία.

ΕΙΔΟΠΟΙΗΣΗ

Χρησιμοποιείτε μόνο ειδικές πριονόλαμες REMS ή πριονόλαμες γενικής χρήσης REMS (βλ. 2.4.). Οι κανονικές πριονόλαμες με μονόπλευρο σύνδεσμο δεν είναι χρήσιμες για ορθογώνιο πριόνισμα με στήριγμα-οδηγό, καθώς λόγω της υψηλής πίεσης πρόωσης σπάνε στο σημείο σύσφιξης.

Συναρμολογήστε το στήριγμα-οδηγό όπως περιγράφεται στο σημείο 2.2.. Ακουμπήστε τη σπαθόσεγα REMS με το στήριγμα-οδηγό στο σωλήνα, έτσι ώστε ο άξονας σύσφιξης με την εγκάρσια ράβδο (1) να στέκεται κάθετα. Σύσφιξτε τον άξονα σύσφιξης. Πιέστε το διακόπτη (7 ή 10), πιάνοντας παράλληλα τη λαβή κινητήρα, ή ενεργοποιήστε το μοχλό με την εγκοπή (11) και ανασκώστε τη σπαθόσεγα REMS, έως ότου ο σωλήνας ή το προφίλ κοπεί με το πριόνι. Η έναρξη του πριονίσματος μπορεί να βελτιωθεί κυρίως σε μεγάλους διαμέτρους (π.χ. 4") ενεργοποιώντας τη μηχανή όταν η πριονόλαμα εφαρμόζει ήδη στο σωλήνα. Το πριόνισμα του στήριγματος-οδηγού πρέπει να διατηρείται πάντοτε ελεύθερο από ριπίσματα, ειδήλλως επηρεάζεται η ορθογώνια τομή. Για βέλτιστη ταχύτητα πριονίσματος και προστασία της πριονόλαμης επιλέγετε μόνο **μέτρια** πίεση πρόωσης. Η υψηλή πίεση πρόωσης δεν αυξάνει την ταχύτητα πριονίσματος! Το REMS Tiger ANC διαθέτει προστασία έναντι υπερφόρτωσης (8). Σε περίπτωση υπερβολικής πίεσης πρόωσης, η προστασία αυτή ενεργοποιείται, η κεφαλή αναπηδάει ελαφρώς προς τα έξω και το πριόνι ακινητοποιείται. Μετά από μερικά δευτερόλεπτα η προστασία έναντι υπερφόρτωσης μπορεί να πατηθεί και πάλι μέσα και το πριόνι να ενεργοποιηθεί εκ νέου.

3.2. Βήματα εργασίας κατά το πριόνισμα με το χέρι

▲ ΠΡΟΕΙΔΟΠΟΙΗΣΗ

Κρατάτε τη σπαθόσεγα REMS μόνο από τις μονωμένες λαβές ("A") (Εικ. 1) όταν εκτελείτε εργασίες, κατά τις οποίες το εργαλείο χρήσης μπορεί να έρθει σε επαφή με αθέατους αγωγούς ρεύματος ή το ίδιο το καλώδιο δικτύου. Η επαφή με ρευματοφόρο αγωγό μπορεί να θέσει σε τάση μεταλλικά μέρη, προκαλώντας ηλεκτροπληξία.

Για ευθείες ή κυρτές τομές πιέστε δυνατά το αναδιπλούμενο πέδιλο στήριξης (6) προς το υλικό, ώστε το αναδιπλούμενο πέδιλο στήριξης (6) να εφάπτεται διαρκώς στο προς πριόνισμα υλικό. Ενεργοποιήστε τη σπαθόσεγα REMS. Χρησιμοποιείτε αποκλειστικά πριονόλαμες που κόβουν και λειτουργούν απρόσκοπτα. Η ομοιόμορφη πίεση πρόωσης μειώνει τον κίνδυνο ατυχημάτων και προστατεύει τη σπαθόσεγα REMS και την πριονόλαμα. Απομακρύνετε τη γραμμή σύνδεσης πάντοτε προς τα πίσω από τη σπαθόσεγα REMS. Κατά το πριόνισμα συνεχίστε να πιέζετε τη σπαθόσεγα REMS δυνατά προς το προς πριόνισμα υλικό. Σε περίπτωση που η πριονόλαμα κολλήσει κατά τη διάρκεια του πριονίσματος, απενεργοποιήστε τη σπαθόσεγα REMS, ανοίξτε τη σχισμή με κατάλληλο εργαλείο και αφαιρέστε την πριονόλαμα.

Για πριόνισμα σε βάθος σε επιφάνειες με όχι πολύ σκληρό υλικό, όπως π.χ. ξύλο, πλαστικό, πλαστικούς σωλήνες ή υλικά ελαφράς κατασκευής, μπορείτε να βυθίσετε προσεκτικά την πριονόλαμα σε μία επιφάνεια ενώ πριονίζει (Εικ. 4). Χρησιμοποιείτε μικρή πριονόλαμα. Τοποθετήστε τη σπαθόσεγα REMS απενεργοποιημένη με το κάτω άκρο αναδιπλούμενου πέδιλου στήριξης (6) και τη μύτη της πριονόλαμης στο σημείο κοπής, ενεργοποιήστε τη σπαθόσεγα REMS και βυθίστε αργά την πριονόλαμα πριονίζοντας στο υλικό. Χρησιμοποι-

είτε κατά προτίμηση σπαθόσεγες REMS με αβαθμιδωτο ηλεκτρονικό σύστημα ελέγχου αριθμού εμβολισμών. Σε περίπτωση σκληρότερου υλικού, όπως π.χ. μετάλλου, δημιουργείτε οπή για την έναρξη του πριονίσματος ανάλογη της πριονόλαμης.

3.3. Λιπαντικό μέσο

Για τις κανονικές εργασίες πριονίσματος μην χρησιμοποιείτε λιπαντικά. Τα λιπαντικά εμποδίζουν την απορρόφηση των ριπισμάτων από την εντομή του πριονιού, μειώνοντας έτσι τη διάρκεια ζωής της πριονόλαμης.

Αποκλειστικά για το πριόνισμα σωλήνων από ανοξείδωτο χάλυβα και σκληρό χυτοσίδηρο η ψύξη και λίπανση πρέπει να γίνεται με REMS Spezial ή REMS Sanitol. Συνιστάται η χρήση REMS Tiger ANC SR και μίας εκ των πριονόλαμων γενικής χρήσης REMS 561003 ... 561006. Για το ορθογώνιο πριόνισμα απαιτείται το στήριγμα-οδηγός (βλ. 2.2.).

3.4. Προστασία έναντι βαθιάς αποφόρτισης

Το REMS Akku-Cat ANC VE διαθέτει προστασία έναντι βαθιάς αποφόρτισης για τη μπαταρία. Αυτή η προστασία αποσυνδέει την κινητήρια μηχανή, μόλις η μπαταρία πρέπει να φορτιστεί εκ νέου. Σε αυτήν την περίπτωση αφαιρέστε την μπαταρία και φορτίστε με ταχυφορτιστή REMS.

4. Επιδιόρθωση

▲ ΠΡΟΕΙΔΟΠΟΙΗΣΗ

Πριν από εργασίες συντήρησης τραβήξτε το ρευματολήπτη ή αφαιρέστε τη μπαταρία!

4.1. Συντήρηση

Οι σπαθόσεγες REMS δεν χρήζουν συντήρησης. Ο μηχανισμός μετάδοσης κίνησης λειτουργεί με συνεχή πλήρωση γράσου και γι' αυτό δε χρειάζεται λίπανση. Διατηρείτε την υποδοχή της πριονόλαμης καθαρή. Απομακρύνετε ριπίσματα από το περιβλήμα της υποδοχής της πριονόλαμης. Μετά από κάθε χρήση απομακρύνετε υπολείμματα νερού/υγρασία από το περιβλήμα της υποδοχής της πριονόλαμης. Λιπαίνετε ελαφρά την υποδοχή και το μοχλό σύσφιξης της πριονόλαμης (14) με μηχανέλαιο (μόνο για REMS Puma VE). Αντικαθίστετε ελαστωματικές τερματικές βίδες (9) (όχι για REMS Puma VE). Καθαρίζετε τα πλαστικά μέρη (π.χ. περιβλήμα, μπαταρίες) μόνο με το καθαριστικό μηχανών REMS CleanM (Κωδ. πρ. 140119) ή με ήπιο σαπούνι και νυπό πανί. Μην χρησιμοποιείτε απορρυπαντικά οικιακής χρήσης. Αυτά περιέχουν συχνά χημικά που μπορούν να βλάψουν τα πλαστικά μέρη. Για τον καθαρισμό μη χρησιμοποιείτε ποτέ βενζίνη, τερεβινθέλαιο, αραιωτικά ή παρόμοια προϊόντα.

Δεν επιτρέπεται η εισχώρηση υγρών στο εσωτερικό της σπαθόσεγας REMS. Μην βυθίζετε ποτέ τη σπαθόσεγα της REMS σε υγρά.

4.2. Επιθεώρηση/Επιδιόρθωση

▲ ΠΡΟΕΙΔΟΠΟΙΗΣΗ

Πριν από εργασίες συντήρησης και επισκευής τραβήξτε το ρευματολήπτη ή αφαιρέστε τη μπαταρία! Αυτές οι εργασίες πρέπει να εκτελούνται μόνο από εξειδικευμένο προσωπικό.

Οι σπαθόσεγες της REMS με κινητήρα γενικής χρήσης διαθέτουν ψήκτρεις άνθρακα. Αυτές φθείρονται και πρέπει συνεπώς να ελέγχονται ή να αντικαθίστανται ανά διαστήματα από εξειδικευμένο προσωπικό ή από εξουσιοδοτημένο και συμβεβλημένο συνεργείο εξυπηρέτησης πελατών της REMS.

5. Βλάβες

5.1. Βλάβη: Η σπαθόσεγα REMS ακινητοποιείται κατά τη διάρκεια του πριονίσματος.

Αιτία:

- Υπερβολική πίεση πρόωσης.
- Στομωμένη πριονόλαμα (5).
- Ακατάλληλη πριονόλαμα (5).
- Έχει ενεργοποιηθεί η προστασία από υπερφόρτωση (8) (REMS Tiger ANC).

- Φθαρμένες ψήκτρες άνθρακα.

- Ελάχιστη πίεση λειτουργίας (REMS Tiger ANC pneumatic).
- Ελάχιστη ποσότητα παροχής αέρα από συμπιεστή (REMS Tiger ANC pneumatic).
- Μπαταρία (13) κενή (REMS Akku-Cat ANC VE).

5.2. Βλάβη: Απουσία ορθογώνιου κοψίματος κατά το πριόνισμα σωλήνων με στήριγμα-οδηγό (2).

Αιτία:

- Υπερβολική πίεση πρόωσης.
- Ακατάλληλη πριονόλαμα (5).
- Στομωμένη πριονόλαμα (5).
- Ακάθαρτο πρίσμα του στηρίγματος-οδηγού (2) (ρινίσματα!).

5.3. Βλάβη: Η σπαθόσεγα REMS δεν εκκινεί.

Αιτία:

- Έχει ενεργοποιηθεί η προστασία από υπερφόρτωση (REMS Tiger ANC).

- Αγωγός σύνδεσης ελαττωματικός.

- Μπαταρία (13) κενή (REMS Akku-Cat ANC VE).
- Σπαθόσεγα REMS ελαττωματική.

5.4. Βλάβη: Ο πείρος κέντρωσης κόβεται, ανεπαρκής ακινητοποίηση της πριονόλαμας (5) (REMS Tiger και REMS Cat όλα τα μοντέλα).

Αιτία:

- Τερματική βίδα (9) φθαρμένη.
- Εξάγωνο κλειδί ακίδων φθαρμένο (βλ. 2.5.).

Αντιμετώπιση:

- Μειώστε την πίεση πρόωσης.
- Αντικαταστήστε την πριονόλαμα.
- Επιλέξτε κατάλληλη πριονόλαμα (βλ. 2.4. και Εικ. 8).
- Περιμένετε μερικά δευτερόλεπτα, πιέστε την κεφαλή της προστασίας από υπερφόρτωση.
- Οι ψήκτρες άνθρακα πρέπει να αντικατασταθούν από εξειδικευμένο προσωπικό ή από εξουσιοδοτημένο και συμβεβλημένο συνεργείο εξυπηρέτησης πελατών της REMS.
- Αυξήστε την πίεση λειτουργίας. Επιλέξτε συμπίεστη σύμφωνα με τα Τεχνικά χαρακτηριστικά 1.6..
- Επιλέξτε συμπίεστη σύμφωνα με τα Τεχνικά χαρακτηριστικά 1.6..
- Φορτίστε τη μπαταρία με τον ταχυφορτιστή Li-Ion/Ni-Cd ή αντικαταστήστε τη.

Αντιμετώπιση:

- Μειώστε την πίεση πρόωσης.
- Επιλέξτε κατάλληλη πριονόλαμα (βλ. 2.4. και Εικ. 8).
- Αντικαταστήστε την πριονόλαμα.
- Καθαρίστε το πρίσμα.

Αντιμετώπιση:

- Περιμένετε μερικά δευτερόλεπτα, πιέστε την κεφαλή της προστασίας από υπερφόρτωση.
- Η γραμμή σύνδεσης πρέπει να αντικατασταθεί από εξειδικευμένο προσωπικό ή από εξουσιοδοτημένο και συμβεβλημένο συνεργείο εξυπηρέτησης πελατών της REMS.
- Φορτίστε τη μπαταρία με τον ταχυφορτιστή Li-Ion/Ni-Cd ή αντικαταστήστε τη.
- Η σπαθόσεγα REMS πρέπει να ελεγχθεί/να επισκευασθεί από εξουσιοδοτημένο και συμβεβλημένο συνεργείο εξυπηρέτησης πελατών της REMS.

Αντιμετώπιση:

- Αντικαταστήστε την τερματική βίδα και/ή τον πείρο κέντρωσης.
- Αντικαταστήστε το εξάγωνο κλειδί ακίδων.

6. Διάθεση

Οι σπαθόσεγες της REMS δεν επιτρέπεται να απορρίπτονται με τα κοινά οικιακά απορρίμματα μετά το τέλος χρήσης τους. Πρέπει να απορρίπτονται κανονικά σύμφωνα με τη νομοθεσία.

7. Εγγύηση κατασκευαστή

Η χρονική διάρκεια της εγγύησης ανέρχεται στους 12 μήνες 2 μήνες μετά την παράδοση του νέου προϊόντος στον πρώτο χρήστη. Το χρονικό σημείο της παράδοσης πρέπει να αποδεικνύεται με την αποστολή των γνήσιων εγγράφων αγοράς, τα οποία πρέπει να περιλαμβάνουν την ημερομηνία αγοράς και την ονομασία προϊόντος. Όλα τα λειτουργικά σφάλματα που παρουσιάζονται κατά τη χρονική διάρκεια της εγγύησης, και αποδεδειγμένα οφείλονται σε κατασκευαστικά σφάλματα ή σε σφάλματα υλικού, αποκαθίστανται δωρεάν. Με την αποκατάσταση των σφαλμάτων δεν παρατείνεται ούτε ανανεώνεται η χρονική διάρκεια της εγγύησης του προϊόντος. Οι ζημιές, που οφείλονται σε φυσική φθορά, στον μη ενδεδειγμένο χειρισμό ή παραβίαση της ενδεδειγμένης χρήσης, σε μη προσοχή των προδιαγραφών λειτουργίας, σε ακατάλληλα υλικά λειτουργίας, σε υπερβολική καταπόνηση, σε χρήση εκτός του σκοπού προορισμού, σε επεμβάσεις παντός είδους ή σε άλλους λόγους, για τους οποίους η εταιρία REMS δεν ευθύνεται, αποκλείονται από την εγγύηση.

Οι παροχές της εγγύησης επιτρέπεται να παρέχονται μόνο από τα προς τούτο εξουσιοδοτημένα συμβεβλημένα συνεργεία εξυπηρέτησης πελατών της εταιρίας REMS. Οι διαμαρτυρίες αναγνωρίζονται μόνο, όταν το προϊόν παραδοθεί χωρίς προηγούμενη επέμβαση, συναρμολογημένο σ' ένα εξουσιοδοτημένο συμβεβλημένο συνεργείο εξυπηρέτησης πελατών της εταιρίας REMS. Τα αντικαθιστούμενα προϊόντα και εξαρτήματα περιέρχονται στην κυριότητα της εταιρίας REMS.

Τα έξοδα αποστολής στο συνεργείο και επιστροφής βαρύνουν το χρήστη του προϊόντος.

Τα νομικά δικαιώματα του χρήστη, ιδιαίτερα οι απαιτήσεις του λόγω ελαττωμάτων απέναντι στον έμπορα, δεν περιορίζονται από την παρούσα εγγύηση. Η παρούσα Εγγύηση Κατασκευαστή ισχύει μόνο για νέα προϊόντα, που αγοράζονται και χρησιμοποιούνται στην Ευρωπαϊκή Ένωση, στη Νορβηγία ή στην Ελβετία.

Η παρούσα εγγύηση διέπεται από το γερμανικό δίκαιο αποκλείοντας τη συμφωνία των Ηνωμένων Εθνών περί συμβάσεων για την διεθνή αγορά προϊόντων (CISG).

8. Κατάλογοι εξαρτημάτων

Για καταλόγους εξαρτημάτων, βλ. www.rems.de → Downloads → Parts lists.

Orijinal kullanım kılavuzunun tercümesi

Şekil 1-3

1 Mafsallı germe vidası	9 Sıkıştırma vidası
2 Kılavuz kol	10 Kademesiz dokunma tipi emniyetli şalter (gaz verme şalteri)
3 Yatak civatası	11 Mandallı kol
4 Testere yaprağı baskı parçası	12 Ayar düğmesi
5 Testere yaprağı	13 Akü
6 Katlanır destek pabucu (REMS Puma VE kademesiz uzunluk ayarlı)	14 Testere yaprağı sıkıştırma kolu (sadece REMS Puma VE)
7 Dokunma tipi emniyetli şalter Açık/Kapalı	15 Alyan başlı kalem anahtar tutucusu
8 Aşırı yüklenme koruması (sadece REMS Tiger ANC)	16 Sıkıştırma vidaları "A" İzole tutma yerleri

Genel güvenlik uyarıları

⚠ UYARI

Tüm güvenlik uyarılarını ve talimatları okuyun. Güvenlik uyarıları ve talimatlara uyulmaması elektrik çarpması, yangın ve/veya ağır yaralanmalara yol açabilir.

Tüm güvenlik uyarılarını ve talimatları ilerisi için saklayın.

Güvenlik uyarılarında kullanılan "elektrikli cihaz" kavramı, kabloyla çalışan elektrikli aletleri (elektrik kablolulu) ve aküyle çalışan elektrikli aletleri (elektrik kablosuz) kapsar.

1) Çalışma yerinde güvenlik

- Çalışma yerinizin temiz ve iyi aydınlatılmış olmasını sağlayın. Düzensizlik ve aydınlatılmayan çalışma yerleri kazalara yol açabilir.
- Elektrikli aletle içinde yanabilir sıvı, gaz veya tozların bulunduğu patlama tehlikesi olan ortamlarda çalışmayın. Elektrikli aletler, toz veya buharları ateşleyebilen kıvılcıklar üretirler.
- Elektrikli aleti kullandığınız süre boyunca çocukları ve diğer kişileri uzak tutun. Dikkatinizi dağıldığında cihaz üzerindeki kontrolünüzü kaybedebilirsiniz.

2) Elektrik güvenliği

- Elektrikli aletin bağlantı fişi prize uymalıdır. Fiş hiçbir şekilde değiştirilmemelidir. Adaptörlü fişleri topraklamalı elektrikli aletlerle birlikte kullanmayın. Değiştirilmeyen fişler ve uygun prizler elektrik çarpması riskini azaltır.
- Boru, kalorifer, fırın veya buzdolabı gibi topraklanmış yüzeylerle bedensel temaslardan kaçının. Bedeniniz topraklandığında elektrik çarpması riski artar.
- Elektrikli aletleri yağmur veya nemden uzak tutun. Elektrikli aletin içine su girmesi elektrik çarpması riskini artırır.
- Elektrikli aleti taşımak, asmak veya fişi prizden çekmek gibi amaç dışı işlemler için aletin kablosunu kullanmayın. Kabloyu ısı, yağ, keskin kenarlar ve hareketli cihaz aksamlarından uzak tutun. Hasarlı veya dolanmış kablolar elektrik çarpması riskini artırır.
- Elektrikli aletle açık alanda çalışacaksanız, dış alanlarda kullanım için de uygun olan uzatma kabloları kullanın. Dış alanlarda kullanıma uygun bir uzatma kablosunun kullanılması elektrik çarpması riskini azaltır.
- Elektrikli aletin nemli bir ortamda kullanılması kaçınılmazsa, hatalı akım koruyucu şalteri kullanın. Hatalı akım koruyucu şalterinin kullanılması elektrik çarpması riskini azaltır.

3) Kişilerin güvenliği

- Dikkatli olun, itinayla çalışın ve elektrikli aleti kullanarak işe başlarken sakın olun. Yorgun olduğunuz veya uyuşturucu, alkol veya ilaçların etkisi altında olduğunuz zamanlar elektrikli aletler kullanmayın. Elektrikli aletin kullanımı esnasında bir anlık dikkatsizlik ciddi yaralanmalara yol açabilir.
- Kişisel koruyucu ekipmanınızı kullanın ve daima bir koruyucu gözlük takın. Elektrikli aletin türü ve kullanımına göre takılacak toz maskesi, kaymaz iş ayakkabıları, kask veya kulaklık gibi kişisel koruyucu ekipman yaralanma riskini azaltır.
- Aletin istenmeden çalıştırılmasını önleyin. Elektrik kablosunu prize takarken ve/veya aküyü yerleştirirken, elektrikli aleti alırken veya taşırken elektrikli aletin kapalı olduğundan emin olun. Elektrikli aleti taşırken parmağınızın şalter üzerinde olması veya aleti açık konumdayken elektriğe bağlamanız kazalara yol açabilir.
- Elektrikli aleti çalıştırmadan önce ayar takımlarını veya anahtarları çıkarın. Rotatif bir alet aksamında kalan takım veya anahtar yaralanmalara yol açabilir.
- Normal olmayan duruşlardan kaçının. Her zaman için yere sağlam basın ve dengenizi sağlayın. Böylelikle elektrikli aleti beklenmedik durumlar karşısında daha iyi kontrol edebilirsiniz.
- Uygun kıyafetler giyinin. Bol kıyafetler giyinmeyin veya takılar takmayın. Saçlarınızı, kıyafetinizi ve eldivenlerinizi hareketli parçalardan uzak tutun. Bol kıyafetler, takılar veya uzun saçlar hareketli parçalara takılabilir.
- Toz emme veya toplama düzeneklerinin takılması mümkün olduğu hallerde, bu düzenekler takılmalı ve doğru şekilde kullanılmalıdır. Toz emme düzeneklerinin kullanılması, tozdan kaynaklanan tehlikeleri azaltabilir.

4) Elektrikli aletin kullanımı ve davranışlar

- Elektrikli aleti aşırı zorlanmalara maruz bırakmayın. Yapacağınız işe uygun olan elektrikli aleti kullanın. Uygun elektrikli aletle belirtilen performans aralığında hem daha iyi hem de daha güvenli çalışırsınız.
- Şalteri bozuk olan elektrikli aletleri kullanmayın. Açılıp kapatılması artık mümkün olmayan bir elektrikli alet tehlikelidir ve onarılması gerekir.
- Aleti ayarlamadan, aksesuarlarını değiştirmeden veya aleti bir yere koymadan önce fişi prizden çekin ve/veya aküyü çıkarın. Bu güvenlik önlemi sayesinde elektrikli aletin istenmeden çalışmasını önlemiş olursunuz.
- Kullanılmayan elektrikli aletleri çocukların ulaşamayacakları yerlerde

muhafaza edin. Elektrikli aleti tanımayan veya bu talimatları okumamış olan kişilerin aleti kullanmalarına izin vermeyin. Elektrikli aletler, tecrübesiz kişiler tarafından kullanıldıklarında tehlikelidir.

- Elektrikli aletin bakımını itinayla yapın. Hareketli alet parçalarının kusursuz çalıştıklarından ve sıkışmadıklarından, parçaların kırılmış veya elektrikli aletin fonksiyonunu olumsuz etkileyecek şekilde hasarlı olmadıklarından emin olun ve bu hususları kontrol edin. Elektrikli aleti kullanmadan önce hasarlı parçaların kalifiye uzman personel tarafından onarılmasını sağlayın. Çoğu kazalar elektrikli aletlerin bakımlarının yetersiz yapılmasından kaynaklanmaktadır.
- Kesici aletleri keskin ve temiz tutun. Bakımı itinayla yapılmış olan keskin kenarlı kesici aletler, çalışma esnasında daha az sıkışır ve kullanımı daha kolaydır.
- Elektrikli aleti, aksesuarları, takım ve aletleri vs. bu talimatlar doğrultusunda kullanın. Bu bağlamda çalışma şartlarını ve yapılacak işi de dikkate alın. Elektrikli aletlerin öngörülen uygulamalarda farklı alanlarda kullanılmalari tehlikeli durumlara yol açabilir.

5) Akülü aletin kullanımı ve davranışlar

- Akülerini sadece üretici tarafından önerilen şarj aletleriyle şarj edin. Belirli bir akü türü için tasarlanmış olan şarj aleti, başka akülerle birlikte kullanıldığında yangın tehlikesi söz konusudur.
- Elektrikli aletlerde sadece öngörülen akülerini kullanın. Başka akülerin kullanılması yaralanmalara ve yangın tehlikesine yol açabilir.
- Kullanılmayan akülerini kâğıt kısıkaçlarından, madeni paralardan, anahtarlardan, çivilerden, vidalardan ve kontakların köprülenmesine sebep olabilecek diğer küçük metal cisimlerden uzak tutun. Akü kontakları arasında meydana gelebilecek kısa devre, yanmalara veya yangına yol açabilir.
- Yanlış kullanım halinde aküden sıvı dışarı sızabilir. Sıvıyla temastan kaçının. Yanlışlıkla temas halinde söz konusu yeri bol suyla yıkayın. Sıvı gözle temas ettiğinde ayrıca bir doktora müracaat edin. Sızan akü sıvısı ciltte tahrişlere veya yaralanmalara neden olabilir.

6) Servis

- Elektrikli aletinizi orijinal yedek parçalar kullanılmak suretiyle sadece kalifiye uzman personele tamir ettirin. Böylelikle aletin güvenliği korunmuş olur.

REMS kılıç tipi testereler için güvenlik uyarıları

⚠ UYARI

Tüm güvenlik uyarılarını ve talimatları okuyun. Güvenlik uyarıları ve talimatlara uyulmaması elektrik çarpması, yangın ve/veya ağır yaralanmalara yol açabilir.

Tüm güvenlik uyarılarını ve talimatları ilerisi için saklayın.

- Kullanılan aletin gizli elektrik kablolarına veya kendi besleme kablosuna değmesi ihtimalinin söz konusu olduğu çalışmalarda elektrikli aleti izole tutma yerlerinden ("A") tutun. Gerilim taşıyan kabloyla temas halinde gerilim metal aletlere de geçebilir ve elektrik çarpmasına yol açabilir.
- Çalışma sırasında elektrikli aleti iki elinizle sıkıca tutun ve yere sağlam basın. Elektrikli alet iki elle daha güvenli yönlendirilir.
- Örneğin koruyucu gözlük gibi kişisel koruyucu ekipman kullanın. Testereyle kesme sırasında her bir yöne sıcak talaş uçuşur. Diğer kişileri uzak tutun.
- Testereyle kesme sırasında sağlığa zararlı tozların oluşabileceğini unutmayın. Gerekirse uygun aspiratör, solunumu koruyucu maske ve tek kullanımlık kıyafet giyin. Ulusal düzenlemeleri dikkate alın.
- Gizli besleme hatlarını tespit etmek için uygun detektörler kullanın ya da yerel tedarikçinizle irtibata geçin. Elektrik kablolarıyla temas yangına ve elektrik çarpmasına yol açabilir. Gaz borusunun hasar görmesi patlamaya yol açabilir. Su borusunun zarar görmesi maddi hasara sebep olur ya da elektrik çarpmasına yol açabilir.
- Su taşıyan boruları keserken kalan suyun motora girmemesine dikkat edin. Elektrik çarpması tehlikesi söz konusudur.
- Malzemeyi iyice sıkıştırın. İş parçasını eliniz ya da ayağınızla desteklemeyin. Yaralanma tehlikesi vardır.
- İş parçasını emniyete alın. Sıkıştırma düzeneği ya da mengeneyle sıkıştırılan bir iş parçası elle tutulan iş parçasından daha güvenlidir.
- Çalışmakta olan testereyle cisimlere ya da yere dokunmayın. Geri tepme tehlikesi vardır.
- Ellerinizi testereyle kesim bölgesinden uzak tutun. İş parçasının altına elinizi sokmayın. Testere yaprağıyla temas halinde yaralanma tehlikesi vardır.
- Testereyle kesme sırasında kolay tutuşabilir maddeleri kesme esnasında oluşan sıcak talaşlardan uzak tutun. Yangın tehlikesi vardır!
- Testereyle kesme sırasında katlanır destek pabucunun (6) daima iş parçasına dayanmasına dikkat edin. Testere yaprağı takılabilir ve elektrikli alet üzerinde kontrol kaybına sebep olabilir.
- Çalışma tamamlandıktan sonra elektrikli aleti kapatın ve testere yaprağını ancak durduktan sonra kesim yerinden çıkarın. Böylece geri tepme önlenir ve elektrikli aleti güvenli şekilde elinizden bırakabilirsiniz.
- Sadece hasarsız ve kusursuz testere yaprakları kullanın. Eğilen ya da körelmiş testere yaprakları kırılabilir ya da geri tepmeye sebep olabilir.
- Kapattıktan sonra testere yaprağını yana doğru bastırarak suretiyle frenlemeyin. Testere yaprağı hasar görebilir, kırılabilir ya da geri tepmeye sebep olabilir.
- Elinizden birkamadan önce elektrikli aletin tamamen durmasını bekleyin. Kullanılan alet takılabilir ve elektrikli alet üzerinde kontrol kaybına sebep olabilir.
- Testere yaprağını takmadan/çıkarmadan önce elektrik fişini çekin ya da aküyü çıkarın. Yaralanma tehlikesi vardır.
- Destek pabucunu ayarlamadan önce elektrik fişini çekin ya da aküyü çıkarın. Yaralanma tehlikesi vardır.

- **Fiziksel, duyuşsal veya zihinsel özürlü olan veya tecrübe ve bilgi yetersizliđi nedeniyle elektrikli aleti güvenli şekilde kullanamayacak kişilerin ve çocukların bu elektrikli aleti gözetimsiz ya da sorumlu bir kişinin talimatı olmadan kullanmaları yasaktır. Aksi takdirde hatalı kullanım ve yaralanma tehlikesi söz konusudur.**
- **Elektrikli aleti sadece iş konusunda eğitilmiş olan kişilere teslim edin.** Elektrikli alet gençler tarafından ancak 16 yaşından büyük olmaları, aleti kullanmalarının mesleki eğitimleri için gerekli olması ve uzman bir kişinin denetimi altında bulunmaları şartıyla kullanılabilir.
- **Elektrikli aletin bağlantı kablosunu ve uzatma kablolarını düzenli aralıklarla hasar açısından kontrol edin.** Hasar halinde bunların kalifiye uzman personel ya da yetkili REMS müşteri hizmetleri servis departmanı tarafından deđiştirilmelerini sađlayın.
- **Sadece onaylı, uygun şekilde işaretlenmiş ve yeterli kablo çapına sahip olan ve en az 1.5. Elektrik verileri bölümünde belirtilen onaylı koruma sınıfına sahip uzatma kablolarını kullanın.** 10 m uzunluđa kadar 1,5 mm² çapında, 10 – 30 m uzunluđa kadar 2,5 mm² çapında uzatma kabloları kullanın.

Sembollerin anlamı



Dikkate alınmad ğında ölüm veya ağır yaralanmalara (kalıcı) yol açabilecek orta risk derecesinde tehlikelere işaret eder.



Dikkate alınmadıđında orta derecede yaralanmalara (geçici) yol açabilecek düşük risk derecesinde tehlikelere işaret eder.



Maddi hasar, güvenlik duyurusu deđildir! Yaralanma tehlikesi yoktur.



Çalıştırmadan önce kullanım kılavuzunu okuyun



Koruyucu gözlük kullanın



Solunumu koruyucu maske kullanın



Koruyucu kulaklık kullanın



Elektrikli alet koruma sınıfı II'ye tabidir



Çevreyi koruma kriterlerine uygun imha



CE Uygunluk sembolü



Güç aktaran kılavuz kol



Yaş odun



90°



Gazbeton



Çelik borular



Alçı panolar



Metal



Ponza taşı, tuđla



Paslanmaz çelik



Döküm



Paletler



dalgalı



Odun



kaba



İçinde çivi olan odun



düz



Granül

1. Teknik veriler

Tasarım amacına uygun kullanımı



REMS kılıç tipi testerele, uygun testere yaprakları kullanılmak şartıyla, örneđin çelik borular, paslanmaz çelikten borular, döküm borular, diđer metal profilleri, odun, içinde çivi olan odun, palet, yapı malzemeleri, plastik gibi çeşitli malzemeleri kesmek ve aşırı sert olmayan malzemelere daldırma kesimler yapmak için tasarlanmıştır. Tüm diđer kullanımlar tasarım amacına aykırı ve dolayısıyla yasaktır.

1.1. Teslimat kapsamı

REMS Tiger ANC/VE/SR/pneumatic: Makine, alyan başlı kalem anahtar, 2" ebatına kadar kılavuz kol, 2"1/4-3,2 ebatına kadar REMS özel testere yaprađı, çelik kutu, kullanım kılavuzu

REMS Puma VE: Makine, alyan başlı kalem anahtar, 1 REMS testere yaprađı 210-1,8/2,5, çelik kutu, kullanım kılavuzu

REMS Cat ANC VE: Makine, alyan başlı kalem anahtar, 1 REMS üniversal testere yaprađı 150-1,8/2,5, çelik kutu, kullanım kılavuzu

REMS Akku-Cat ANC VE: Makine, akü, hızlı şarj aleti, alyan başlı kalem anahtar, 1 REMS üniversal testere yaprađı 150-1,8/2,5, çanta, kullanım kılavuzu

1.2. Ürün Numaraları

REMS Tiger ANC işletme makinesi	560000
REMS Tiger ANC VE işletme makinesi	560008
REMS Tiger ANC SR işletme makinesi	560001
REMS Tiger ANC pneumatic işletme makinesi	560002
REMS Puma VE işletme makinesi	560003
REMS Cat ANC VE işletme makinesi	560004
REMS Akku-Cat ANC VE işletme makinesi Li-Ion	560009
Akü Li-Ion 18 V, 2,6 Ah	565215
Akü Li-Ion 18 V, 3,5 Ah	565218
Hızlı Şarj Aleti Li-Ion/Ni-Cd	571560
Yönlendirme tertibatı 1/16" – 2"	563000
Yönlendirme tertibatı 2 1/2" – 4"	563100
Yönlendirme tertibatı 5" – 6"	563200
Çift tutucu	543100
Yönlendirme tertibatı için koruyucu başlık, et kalınlıđı ince malzemeleri sıkıştırmak için	563008
Çelik kutu	566051
REMS CleanM	140119

1.3. Çalışma aralıđı

REMS Tiger ANC/VE/SR/pneumatic ile köşeli kesme:

Kılavuz kol 563000 ve	
REMS özel testere yaprađı 561001, 561007 ile	
Borular (plastik kaplamalılar dahil)	1/16" – 2"
Kılavuz kol 563100 ve	
REMS özel testere yaprađı 561002	
Borular (plastik kaplamalılar dahil)	2 1/2" – 4"
Kılavuz kol 563200 ve	
REMS özel testere yaprađı 561008	
Borular (plastik kaplamalılar dahil)	5" – 6"
REMS Tiger ANC SR, kılavuz kol	
ve REMS üniversal testere yaprađı ile 561005, 561003	
Paslanmaz çelikten borular	1/16" – 2" ya da 2 1/2" – 4"

Tüm REMS kılıç tipi testerelele serbest kesme

REMS üniversal testere yaprakları ve REMS testere yaprakları	
Çelik borular ve diđer metal profiller,	Ø ≤ 6", ≤ 250 mm
Odun, içinde çivi olan odun, palet,	
yapı malzemeleri, plastikler	≤ 250 mm

1.4. Kaldırma sayıları (boş çalışma)

REMS Tiger ANC	2400 dak ⁻¹
REMS Tiger ANC VE (kademersiz ayarlanabilir)	0 ... 2400 dak ⁻¹
REMS Tiger ANC SR (kademersiz düzenlenebilir)	700 ... 2200 dak ⁻¹
REMS Tiger ANC 48 V	1300 dak ⁻¹
REMS Tiger ANC pneuma ic (kademersiz ayarlanabilir)	0 ... 1700 dak ⁻¹
REMS Puma VE (kademersiz ayarlanabilir)	0 ... 2800 dak ⁻¹
REMS Cat ANC VE (kademersiz ayarlanabilir)	0 ... 2400 dak ⁻¹
REMS Akku-Cat ANC VE (kademersiz ayarlanabilir)	0 ... 1800 dak ⁻¹

1.5. Elektriksel Veriler

REMS Tiger ANC/VE,	
REMS Cat ANC VE	230 V; 50–60 Hz; 1050 W; 5 A veya
	110 V; 50–60 Hz; 1050 W; 10 A veya
	48 V; 750 W; 16,5 A
	parazit gidermeli
Koruma sınıfı	II, koruma izolasyonlu
REMS Tiger ANC SR	230 V; 50–60 Hz; 1400 W; 6,4 A veya
	110 V; 50–60 Hz; 1400 W; 12,8 A
	parazit gidermeli
Koruma sınıfı	II, koruma izolasyonlu
REMS Puma VE	230 V; 50–60 Hz; 1300 W; 6 A
	parazit gidermeli
Koruma sınıfı	II, koruma izolasyonlu
REMS Akku-Cat ANC VE	18 V=; 30 A
Hızlı Şarj Aleti	Input 230 V~; 50–60 Hz; 65 W
Li-Ion/Ni-Cd	Output 10,8–18 V=

1.6. Hava basınç Bağlantısı REMS Tiger ANC pneumatic

Gerekli İşletme Bas nçı	0,6 MPa, 6 bar (85 psi)
Boş çalışma anındaki hava ihtiyacı	1,6 m ³ /dak (56 cf/dak)
Yüküü çalışma anındaki hava ih iyacı	1,3 m ³ /dak (46 cf/dak)
Hortum uzunluđu	12–13 mm (1/2")
Yađ ayarı	6–7 damla/dak.

1.7. Ölçümler

REMS Tiger ANC	455×80× 90 mm	(17,9"×3,2"×3,5")
REMS Tiger ANC VE	435×80×135 mm	(17,1"×3,2"×5,3")
REMS Tiger ANC SR	490×80× 90 mm	(19,3"×3,2"×3,5")
REMS Tiger ANC pneumatic	445×80× 90 mm	(17,5"×3,2"×3,5")
REMS Puma VE	475×90×152 mm	(18,7"×3,5"×6,0")
REMS Cat ANC VE	435×80×135 mm	(17,1"×3,2"×5,3")
REMS Akku-Cat ANC VE	435×90×190 mm	(17,1"×3,5"×7,5")

1.8. Ağırlıklar

REMS Tiger ANC	3,0 kg (6,6 lb)
----------------	-----------------

REMS Tiger ANC VE	3,0 kg (6,6 lb)
REMS Tiger ANC SR	3,1 kg (6,8 lb)
REMS Tiger ANC pneumatic	3,8 kg (8,4 lb)
REMS Puma VE	3,8 kg (8,4 lb)
REMS Cat ANC VE	3,0 kg (6,6 lb)
REMS Akku-Cat ANC VE (akülü)	3,5 kg (7,7 lb)
REMS Akü Li-Ion 18 V, 2,6 Ah	0,6 kg (2,2 lb)
REMS Akü Li-Ion 18 V, 3,5 Ah	0,6 kg (2,2 lb)
Yönlendirme tertibatı 1/16" – 2"	1,0 kg (2,2 lb)
Yönlendirme tertibatı 2 1/2" – 4"	1,7 kg (3,7 lb)
Yönlendirme tertibatı 5" – 6"	2,7 kg (6,0 lb)

1.9. Gürültü Bilgileri

Ses basınç seviyesi	
REMS Tiger/Cat	96 dB(A)
REMS Puma	87 dB(A)
Ses gücü seviyesi	
REMS Tiger/Cat	107 dB(A)
REMS Puma	98 dB(A)
Belirsizlik K = 3 dB	

1.10. Titreşimler

Ağırlıklı ivme efek if değeri:

Tüm REMS kılıç tipi testereler	
Sunta levha kesimi	18.3 m/s ² K = 3.3 m/s ²
Odun giriş kesimi	28.3 m/s ² K = 2.4 m/s ²

Titreşim değeri normlu bir Deneme Usulüne göre belirlenmiş ve istenildiğinde başka bir alet'in değerleri ile kıyaslanabilir. Titreşim gücü performans azalması nın bir göstergesi olarak ta kullanılabilir.

⚠ DİKKAT

Titreşim değeri kullanma anında sabit haline nazaran farklı olabilir, kullanma şekline bağlıdır. Gerçek kullanma şartlar na bakarak, kullanan kişiyi koruma maksatı ile, emniyet kurallarının belirlenmesi gerekli olabilir.

2. İşletmeye Alınması

2.1. Elektrik Bağlantısı

Şebeke voltajını dikkate alın! REMS kılıç tipi testerenin ya da hızlı şarj aletinin bağlantısını yapmadan önce güç etiketinde belirtilen voltajın şebeke voltajına uygun olup olmadığını kontrol edin. Şantiyelerde, nemli ortamlarda, iç ve dış alanlarda veya benzer kurulum türlerinde elektrikli aleti ancak hatalı akım koruyucu şalteriyle (FI şalteri) şebekede işletin. Toprak akımı 200 msn. boyunca 30 mA değerini geçerse bu şalter enerji beslemesini kesmelidir. Uzatma kablosu kullanıldığında elektrikli aletin gücüne uygun çapta kablo kesitinin seçilmesine dikkat edin. Uzatma kablosu 1.5. Elektrik verileri bölümünde belirtilen koruma türü için onaylı olmalıdır.

Aküler

DUYURU

REMS Akku-Cat ANC VE aletine takmadan önce aküyü şarj edin! Aküyü (13) daima dik pozisyonda REMS Akku-Cat ANC VE aletine veya hızlı şarj aletine yerleştirin ve duyulur şekilde yerine oturmasına dikkat edin. Akülerin eğri takılması kontaklara zarar verir ve akünün hasar görmesine sebep olan kısa devreye yol açabilir.

Düşük voltaj nedeniyle tamamen boşalma

Li-Ion akülerde minimum voltajın altına inilmemelidir. Aksi takdirde akü "tamamen boşalarak" hasar görebilir. REMS Li-Ion akülerin hücreleri yaklaşık %40 şarjlı olarak teslim edilir. Bu nedenle Li-Ion akülerin kullanım öncesi düzenli olarak şarj edilmeleri gerekir. Hücre üreticilerinin bu talimatına uyulmadığında Li-Ion akü tamamen boşalarak hasar görebilir.

Depolama nedeniyle tamamen boşalma

Şarjı oldukça az olan bir Li-Ion akü uzun süre depolanırken kendiliğinden boşalmak suretiyle tamamen boşalabilir ve böylece hasar görebilir. Bu nedenle Li-Ion akülerin depolanmadan önce şarj edilmeleri, şarjın en geç altı ayda bir tekrarlanması ve kullanım öncesi mutlaka tekrar şarj edilmeleri gerekir.

DUYURU

Kullanım öncesi aküyü şarj edin. Tamamen boşalmalarını önlemek için Li-Ion aküleri düzenli aralıklarla şarj edin. Tamamen boşaldığında akü zarar görür.

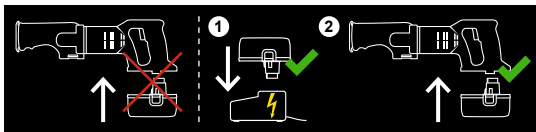

Şarj etmek için sadece REMS hızlı şarj aletini kullanın. Yeni ve uzun süre kullanılmayan Li-Ion ancak birkaç defa şarj edildikten sonra tam kapasitelerine ulaşırlar.

Hızlı şarj aleti Li-Ion/Ni-Cd (Ürün No. 571560)

Elektrik fişi takıldığında sol kontrol lambası sürekli yeşil yanar. REMS hızlı şarj aletine akü yerleştirildiğinde yanıp sönen yeşil kontrol lambası akünün şarj edildiğini gösterir. Kontrol lambası sürekli yeşil yandığında akü şarj edilmiştir. Kontrol lambalarından biri kırmızı renkte yanıp söndüğünde akü bozuktur.

Kontrol lambalarından biri sürekli kırmızı yandığında, hızlı şarj aletinin ve/veya akünün sıcaklığı 0°C ile +45°C (32°F – +113°F) arası onaylı çalışma sıcaklığı aralığının dışındadır.

DUYURU

REMS hızlı şarj aletleri açık alanlarda kullanıma uygun değildir.

2.2. Kılavuz kol ile kesme (2) (köşeli kesme)

⚠ UYARI

Kılavuz kolu takmadan/sökmeden önce elektrik fişini prizden çekin veya aküyü çıkarın!

Kılavuz kolun (2) yatak civatasını (3) yan taraftan, kılavuz kolun sınırlandırma pimi REMS kılıç tipi testerenin uzunlamasına kanalına gelecek şekilde yerleştirin.

DUYURU

Testereyle köşeli kesimler elde etmek için kılavuz kolun mutlaka kullanılması gerekir. Serbest yapılan köşeli kesimlerde, REMS kılıç tipi testerenin tam olarak köşeli yerleştirilmesi ve yönlendirilmesi mümkün değildir.

2.3. Serbest kesme

REMS kılıç tipi testere kılavuz kol (2) olmadan kullanılır. Testere kesim esnasında destek pabucu (6) sürekli olarak kesilen malzemeye dayanacak şekilde malzemenin üzerine iyice bastırılmalıdır. Kesilecek malzeme fırlaması için emniyete alınmalıdır.

2.4. Uygun testere yaprağının seçimi

Tüm REMS kılıç tipi testerelerde kendi çıkarınız açısından sadece kaliteli REMS testere yaprakları kullanın; aksi takdirde garanti hakkınız sona erer!

REMS özel testere yaprakları 2"/140-2,5 ya da 2"/140-3,2, 4"/200-3,2 ve 6"/260-3,2 (Şekil 8) tüm REMS Tiger modelleri için

Özel olarak REMS Tiger için geliştirilmiştir. Köşeli kesmek ve güç aktaran kılavuz kol ile çelik borular n hızlı demontajı için mutlaka gereklidir. Bu kol, 5 kat güç aktaran kaldıraç e kişiyi ilerleme gücünü birkaç misli artırır. Çift taraflı sıkıştırma ağızına sahip REMS özel testere yaprakları, sağlam oturması için geniş sıkıştırma yüzeyi, yüksek sağlamlık için ekstra kalın ve bükülmeye ve burulmaya karşı dayanıklı. Hızlı kesimler kaba, dalgalı dişler. Çok daha uzun kullanım ömrü. Tek taraflı sıkıştırma ağızına sahip normal testere yaprakları, yüksek ilerleme gücü nedeniyle sıkıştırma yerinde kırılmalarından kılavuz kol ile köşeli kesim için uygun değildir.

REMS üniversal testere yaprağı 100/150/200/300 (Şekil 8), tüm REMS Tiger, REMS Cat modelleri için

Serbest kesimler ve güç aktaran kılavuz kol ile kesimler için. Çok sayıda farklı testere yaprakları yerine tüm kesimler için sadece 1 REMS üniversal testere yaprağı. Duvara yakın kesme işlemleri için de son derece esnek ve dayanıklı malzeme. Sağlam oturma ve yüksek sağlamlık için çift taraflı sıkıştırma ağız ve geniş sıkıştırma yüzeyi. Eşit olmayan diş dağılımı (Combo diş donanımı), diş kısmında özel olarak sertleştirilmiştir. Böylece yüksek kesim verimine ve son derece uzun kullanım süresine sahiptir. Örneğin paslanmaz çelikten borular, sert döküm borular gibi talaş kaldırma işleminin zor gerçekleştiği malzemeler ve içinde çivi olan odunlar ve paletler için de uygundur. Tek taraflı sıkıştırma ağızına sahip normal testere yaprakları, kılavuz kol ile kesim sırasında yüksek ilerleme gücü nedeniyle sıkıştırma yerinde kırılmalarından uygun değildir.

Tüm REMS kılıç tipi testereler için REMS testere yaprakları

Metel, odun, yapı malzemeleri ve plastiklerde yapılacak özel kesimler için farklı şekil uzunluk ve diş dağılım na ve piyasada yaygın (tek taraflı) sıkıştırma ağızına sahip çok sayıda REMS testere yaprakları mevcuttur. Testere yaprağı tablosuna bkz. Şekil 8.

2.5. Testere yaprağının montajı

⚠ UYARI

Testere yaprağını takmadan/sökmeden önce elektrik fişini prizden çekin veya aküyü çıkarın!

Tüm REMS Tiger, REMS Cat modelleri (Şekil 2 ve Şekil 3)

REMS testere yaprağını değiştirmek için testereyi bağlantı kablosunun **kablo koruyucusu üzerine koymayın**. Aksi takdirde kablo hasar görür! Testere yaprağı baskı parçasının (4) sıkıştırma vidasını (9), testere yaprağı merkezleme pimi üzerinde hareket edecek şekilde gevşetin. REMS özel testere yaprağı ve REMS üniversal testere yaprağı U şeklindeki testere yaprağı baskı parçasının kolları arasında bulunmaktadır (Şekil 2). Piyasada yaygın (tek taraflı) sıkıştırma ağızına sahip REMS testere yaprakları, testere yaprağı baskı parçasının tabanında bulunan yuvanın içinde durmalıdır (Şekil 3). Testere yaprağı baskı parçasını sıkıştırma vidası (9) ile **iyice sıkın**. Aksi takdirde merkezleme pimi zarar görür veya makaslanabilir. Merkezleme piminin görevi testere yaprağını tutmak değildir. Sıkıştırma sadece sıkıştırma vidası (9) ile sağlanmaktadır. Sıkıştırma vidası (9), alyan civata veya alyan başlı kalem anahtar aşındığı için sıkılamıyorsa, merkezleme pimi makaslama yapar. Bu nedenle aşınmış olan sıkıştırma vidasını (9) ve alyan başlı kalem anahtar zamanında değiştirin.

REMS Puma VE (Şekil 5)

REMS testere yaprağını değiştirmek için testereyi bağlantı kablosunun **kablo koruyucusu üzerine koymayın**. Aksi takdirde kablo hasar görür! Testere yaprağı sıkıştırma kolunu (14) elle yukarı kaldırın ve tutun. Testere yaprağını (5) tercihe göre dişleri aşağıya bakacak şekilde veya 180° çevirerek yukarıya bakacak şekilde yerleştirin. Testere yaprağı sıkıştırma kolunu (14) bırakın. Bu

kol yaylıdır ve testere yaprağını kendiliğinden sıkıştırır. Testere yaprağının (5) sabi liğini kontrol edin. Dişleri yukarı bakan testere yaprağı yüzeye yakın kesimler yapmaya yarar (Şekil 7).

3.6. Uzunluk ayarlı destek pabucunun ayarlanması, sadece REMS Puma VE (Şekil 6)

⚠ UYARI

Uzunluk ayarlı, katlanır destek pabucunu (6) ayarlamadan önce elektrik fişini prizden çekin veya aküyü çıkarın!

Alyan başlı kalem anahtarı yuvasından (15) alın ve iki sıkıştırma vidasını (16) çözdün. Ka lanır destek pabucu (6) uzunlamasına yönde kademesiz olarak 40 mm hareket ettirilebilir. İstenilen pozisyonu ayarlayın, sıkıştırma vidalarını (16) iyice sıkın, alyan başlı kalem anahtarını yuvasına (15) yerleşirin. Destek pabucunu ayarlama olanağıyla kısmen körelmiş testere yapraklarından daha iyi faydalanılır ve testere yaprağı ucunun duvara/boru iç duvarına çarpması önenebilir (testere yaprağı stroğunu dikkate alın).

3. Kullanım



Koruyucu gözlük takın



Solunumu koruyucu maske kullanın



Koruyucu kulaklık takın

⚠ UYARI

Sağlığa zararlı tozların oluşabileceği çalışmalarda uygun aspiratör, solunumu koruyucu maske ve tek kullanımlık kıyafet kullanılmalıdır. Ulusal düzenlemeleri dikkate alın.

REMS Tiger ANC: Açma/Kapatma dokunma tipi emniyetli şalter (7) ile gerçekleşir.

REMS kılıç tipi testereleler "VE": Kademesiz dokunma tipi emniyetli şaltere (gaz verme şalterine) (10) değişken baskı uygulanarak kademesiz elektronik strok kontrolü sağlanır.

REMS Tiger ANC SR: Kademesiz, elektronik strok ayarı. İstenilen strok ön seçimi ayar düğmesinden (12) ayarlanır. Açma/Kapatma dokunma tipi emniyetli şalter (7) ile gerçekleşir.

REMS Tiger ANC pneumatic: Açma blokajını aşmak için mandallı kolun (11) ilk önce mandalina, ardından kola bastırın. Strok sayısı mandallı kola (11) uygun şekilde bastırarak sure iyle kumanda edilir.

3.1. Kılavuz kollu kesimlerde iş akışı

⚠ UYARI

Kullanılan ale in gizli elektrik kablolarına veya kendi besleme kablosuna değmesi ihtimalinin söz konusu olduğu çalışmalarda REMS kılıç tipi testereyi yönlendirme tertibatından (2) değil, sadece izole tutma yerlerinden ("A") (Şekil 1) tutun. Gerilim taşıyan kabloyla temas halinde gerilim metal aletlere ya da kılavuz koluna da geçebilir ve elektrik çarpmasına yol açabilir.

DUYURU

Sadece REMS özel testere yapraklarını veya REMS üniversal testere yapraklarını kullanın (bkz. 2.4.). Tek taraflı sıkıştırma ağızına sahip normal testere yaprakları, yüksek ilerleme gücü nedeniyle sıkıştırma yerinde kırıldıklarından kılavuz kol ile köşeli kesim için uygun değildir.

Kılavuz kolu bölüm 2.2'de belirtildiği şekilde monte edin. Yönlendirme tertibatlı REMS kılıç tipi testereyi mafsalı germe vidası (1) dik duracak şekilde boruya dayayın. Germe vidasını sıkın. Şaltere (7 ya da 10), aynı anda motor kolunu da tutarak basın veya mandallı kolu (11) işletin ve boru veya profil kesilinceye kadar REMS kılıç tipi testereyi yukarı doğru çekin. Kesmeye başlamayı kolaylaştırmak için, özellikle büyük çaplarda (örneğin 4"), REMS kılıç tipi testereyi ancak testere yaprağını boruya dayadıktan sonra çalıştırın. Kılavuz kolun prizması sürekli olarak talaştan arındırılmalıdır; aksi takdirde köşeli kesim olumsuz etkilenir. Mükemmel kesim hız na ulaşmak ve testere yaprağı nı korumak için sadece **düşük** bir ilerleme gücü seçin. Aşırı ilerleme gücü testereyle kesim hızını arttırmaz! REMS Tiger ANC aşırı yüklenme koruması (8) ile donatılmıştır. Aşırı büyük ilerleme gücünde bu koruma tetiklenir, düğme biraz dışarı fırlar ve REMS kılıç tipi testere durur. Birkaç saniye sonra aşırı yüklenme koruması tekrar içeri bastırılabilir ve REMS kılıç tipi testere tekrar çalıştırılabilir.

3.2. Serbest kesimde iş akışı

⚠ UYARI

Kullanılan ale in gizli elektrik kablolarına veya kendi besleme kablosuna değmesi ihtimalinin söz konusu olduğu çalışmalarda REMS kılıç tipi testereyi sadece izole tutma yerlerinden ("A") (Şekil 1) tutun. Gerilim taşıyan kabloyla temas halinde gerilim metal aletlere de geçebilir ve elektrik çarpmasına yol açabilir.

Düz veya kavisli kesimler için katlanır destek pabucu (6) sürekli malzemenin üzerinde olacak şekilde katlanır destek pabucuna (6) kuvvetlice bastırın. REMS kılıç tipi testereyi çalıştırın. Sadece keskin ve kusursuz testere yaprakları kullanın. Düzenli ilerleme gücü hem kaza tehlikesini azaltır hem de REMS kılıç tipi testereyi ve testere yaprağını korur. Bağlantı kablosunu daima REMS kılıç tipi testerenin arkasından geriye doğru götürün. Kesim sırasında REMS kılıç tipi testereyi kesilecek malzemeye doğru kuvvetlice bastırmaya devam edin. Testere yaprağı kesim sırasında sıkıştırsa, REMS kılıç tipi testereyi kapatın, kesim aralığını uygun bir ale le açarak ayırın ve testere yaprağını dışarı çıkarın.

Örneğin ahşap, plastik, plastik borular ve hafif yapı malzemeleri gibi sert olmayan malzemelerde daldırma kesimler yapmak için testere bıçağı dikkatlice çalışır

durumda malzemeye daldırılır (Şekil 4). Kısa testere yaprağı kullanın. REMS kılıç tipi testereyi kapalı durumda katlanır destek pabucunun (6) alt kenarı ve testere yaprağının ucuyla kesim yerine dayayın, REMS kılıç tipi testereyi çalıştırın ve testere yaprağını çalışır durumda yavaşça malzemeye daldırın. Tercihen kademesiz elektronik strok kontrolü REMS kılıç tipi testereleler kullanın. Örneğin metal gibi sert malzemelerde kesime başlamak için testere yaprağı için uygun büyüklükte bir delik açılmalıdır.

3.3. Yağlama maddeleri

Testereyle yapılacak normal kesimlerde yağlama maddesi kullanmayın. Bunlar talaşın testere kanalından dışarı atılmasına engel olur ve bu nedenle testere yaprağının kullanım ömrünü kısaltır.

Sadece paslanmaz çelikten ve sert dökümden boruları kesmek için REMS Spezial veya REMS Sanitol ile soğutma ve yağlama yapılmalıdır. REMS Tiger ANC SR makinesi ile 561003 ... 561006 REMS üniversal testere yapraklarından birinin kullanılması önerilir. Köşeli kesimler için kılavuz kol mutlaka gereklidir (bkz. 2.2.).

3.4. Tam boşalmaya karşı koruma

REMS Akku-Cat ANC VE akü için tam boşalmaya karşı koruma ile donatılmıştır. Bu sistem, akünün şarj edilmesi gerektiğinde makineyi kapatır. Bu durumda aküyü çıkarın ve REMS hızlı şarj aletiyle şarj edin.

4. Bakım

⚠ UYARI

Bakım işlemlerinden önce fişi prizden çıkarın veya aküyü sökün!

4.1. Servis

REMS kılıç tipi testereleler bakım gerek irmez. Dişli grubu kullanım ömrü boyunca yeterli gres dolumuyla çalışmaktadır ve sonradan yağlanması gerekmez. Testere yaprağı yuvasını temiz tutun. Talaşları testere yaprağı yuvasının gövdesinden alın. Her kullanım sonunda su artıklarını/nemi testere yaprağı yuvasının gövdesinden alın. Testere yaprağı yuvasını ve testere yaprağı sıkıştırma kolunu (14) makine yağıyla hafif yağlayın (sadece REMS Puma VE). Bozuk sıkıştırma vidasını (9) değiştirin (REMS Puma VE hariç). Plastik parçaları (örneğin gövde, aküler) sadece REMS CleanM makine temizleme maddesi (Ürün No. 140119) veya hafif sabunlu su ve nemli bir bezle temizleyin. Evlerde kullanılan deterjanları kullanmayın. Bunlar çoğu kez plastik parçalara zarar verebilecek kimyasallar içermektedir. Temizlemek için kesinlikle benzin, terebentin yağı, inceltici ya da benzer ürünler kullanmayın.

Sıvıların kesinlikle REMS kılıç tipi testerenin içine girmemesine dikkat edin. REMS kılıç tipi testereyi kesinlikle sıvılara daldırmayın.

4.2. Onarım/Bakım

⚠ UYARI

Bakım onarım çalışmalarından önce fişi prizden çekin veya aküyü çıkarın! Bu çalışmalar sadece kalifiye uzman personel tarafından yapılmalıdır.

Üniversal motorlu REMS kılıç tipi testereleler kömür fırçalara sahiptir. Bunlar aşınmaya tabidir ve bu nedenle zaman zaman kalifiye uzman personel veya yetkili REMS müşteri hizmetleri servis departmanı tarafından kontrol edilmeli veya değiştirilmelidir.

5. Arızalar

5.1. Arıza: REMS kılıç tipi testere kesim s rasında duruyor.

Sebebi:

- İlerletme gücü aşırı yüksek.
- Testere yaprağı (5) körelmiş.
- Testere yaprağı (5) uygun değil.
- Aşırı yük koruması (8) devreye girdi (REMS Tiger ANC).
- Kömür fırçalar aşındı.
- Çalışma basıncı düşük (REMS Tiger ANC pneumatic).
- Kompresörün hava tedarik miktarı düşük (REMS Tiger ANC pneumatic).
- Akü (13) boş (REMS Akku-Cat ANC VE).

5.2. Arıza: Borular yönlendirme tertibatı (2) kullanılarak düz kesilemiyor.

Sebebi:

- İlerletme gücü aşırı yüksek.
- Testere yaprağı (5) uygun değil.
- Testere yaprağı (5) körelmiş.
- Yönlendirme tertibatının (2) prizması kirlili (talaş!).

5.3. Arıza: REMS kılıç tipi testere çalışmıyor.

Sebebi:

- Aşırı yük koruması devreye girdi (REMS Tiger ANC).
- Bağlantı kablosu bozuk.
- Akü (13) boş (REMS Akku-Cat ANC VE).
- REMS kılıç tipi testere bozuk.

5.4. Arıza: Merkezleme pimi makaslama yapıyor, testere yaprağı (5) yeterince sıkıştırılmıyor (REMS Tiger ve REMS Cat, tüm modeller).

Sebebi:

- Sıkıştırma vidası (9) aşındı.
- Alyan başlı kalem anahtar aşındı (bkz. 2.5.).

Çözüm:

- İlerletme gücünü düşürün.
- Testere yaprağını değiştirin.
- Uygun testere yaprağını seçin (bkz. 2.4. ve Şekil 8).
- Birkaç saniye bekleyin, aşırı yük korumasının düğmesine basın.
- Kömür fırçaların vasıflı uzman personel veya yetkili REMS müşteri hizmetleri servis departmanı tarafından değişirilmesi sağlayın.
- Çalışma basıncını yükseltin. Teknik veriler 1.6. uyarınca kompresörü seçin.
- Teknik veriler 1.6. uyarınca kompresörü seçin.
- Aküyü Li-Ion/Ni-Cd hızlı şarj aletiyle şarj edin veya aküyü değiştirin.

Çözüm:

- İlerletme gücünü düşürün.
- Uygun testere yaprağını seçin (bkz. 2.4. ve Şekil 8).
- Testere yaprağını değiştirin.
- Prizmayı temizleyin.

Çözüm:

- Birkaç saniye bekleyin, aşırı yük korumasının düğmesine basın.
- Bağlantı kablosunun vasıflı uzman personel veya yetkili REMS müşteri hizmetleri servis departmanı tarafından değiştirilmesini sağlayın.
- Aküyü Li-Ion/Ni-Cd hızlı şarj aletiyle şarj edin veya aküyü değiştirin.
- REMS kılıç tipi testerenin yetkili REMS müşteri hizmetleri servis departmanı tarafından kontrol edilmesini/onarılmasını sağlayın.

Çözüm:

- Sıkıştırma vidasını ve/veya merkezleme pimini değiştirin.
- Alyan başlı kalem anahtarı değiştirin.

6. İmha

REMS kılıç tipi testere kullanım ömrü sona erdiğinde normal ev atığı olarak imha edilmemelidir. Yasal hükümler doğrultusunda usulüne uygun imha edilmeleri gerekir.

7. Üretici Garantisi

Garanti süresi, yeni ürünün ilk kullanıcıya teslim edilmesinden itibaren 12 aydır. Teslim tarihi, satın alma tarihini ve ürün tanımını içermesi zorunlu olan orijinal satış belgesi gönderilmek suretiyle kanıtlanmalıdır. Garanti süresi zarfında beliren ve kanıtlandığı üzere imalat veya malzeme kusurundan kaynaklanan tüm fonksiyon hataları ücretsiz giderilir. Hatanın giderilmesiyle ürünün garanti süresi uzamaz ve yenilenmez. Doğal aşınma, tasarım amacına uygun olmayan veya yanlış kullanım, işletme talimatlarına uyulmaması, uygun olmayan işletim maddeleri, aşırı zorlanma, tasarım amacına aykırı kullanım, kullanıcının veya bir başkasının müdahaleleri veya başka sebepler nedeniyle meydana gelen ve REMS şirketinin sorumluluğu dahilinde olmayan hasarlar garanti kapsamı dışındadır.

Garanti kapsamındaki işlemler, sadece yetkili bir REMS müşteri hizmetleri servis departmanı tarafından yapılabilir. Kusurlar ancak ürünün önceden müdahale edilmemiş ve parçalara ayrılmamış durumda REMS müşteri hizmetleri servis departmanına teslim edilmesi halinde kabul edilir. Yenisiyle değiştirilen ürün ve parçalar REMS şirketinin mülkiyetine geçer.

Gönderme ve iade için nakliye bedelleri kullanıcıya aittir.

Kullanıcının yasal hakları, özellikle ayıp/kusur nedeniyle satıcıya karşı ileri sürdüğü talepleri, bu garantiyle kısıtlanmaz. İşbu üretici garantisi, sadece Avrupa Birliği, Norveç veya İsviçre'de satın alınan ve oralarda kullanılan yeni ürünler için geçerlidir.

Bu garanti için, Uluslararası Satım Sözleşmelerine İlişkin Birleşmiş Milletler Antlaşması (CISG) hükümleri hariç kılınmak suretiyle, Alman yasaları geçerlidir.

8. Parça listeleri

Parça listeleri için bkz. www.rems.de → Downloads → Parça listeleri.

Превод на оригиналното ръководство за експлоатация

Фиг. 1–3

1	Затегателен шпиндел с лост	10	Безстепенен безопасен импулсен прекъсвач (ускорител)
2	Направляващ държач	11	Лост със спирачно колело
3	Лагерен болт	12	Регулиращо колело
4	Фиксатор на режещия лист	13	Акумулаторна батерия
5	Режещ лист	14	Затегателен лост за режещия лист (само за REMS Puma VE)
6	Подвижна опорна обувка (REMS Puma VE, безстепенно регулируема на дължина)	15	Опорен елемент за шестостенен ключ
7	Безопасен импулсен прекъсвач вкл./изкл.	16	Затегателни винтове
8	Защита срещу претоварване (само за REMS Tiger ANC)	"A"	Изолирани повърхности за хващане
9	Затегателен винт		

Общи указания за безопасност

⚠ ПРЕДУПРЕЖДЕНИЕ

Прочетете указанията за безопасност и инструкции. Пропуски при спазване на указанията за безопасност и инструкциите могат да причинят електрически удар, пожар и/или тежки наранявания.

Запазете за напред всички указания за безопасност и инструкции.

Използването в указанията за безопасност понятие „електрически инструмент“ се отнася до електрически инструменти, включени (с кабел) в електрическа мрежа и до електрически инструменти с батерия (без кабел).

1) Безопасност на работното място

- Поддържайте работното си място чисто и добре осветено. Безпорядък и неосветени работни зони могат да доведат до злополуки.
- Не работете с електрическия инструмент във взривоопасна среда, в която се намират горими течности, газове или прахове. Електрическите инструменти образуват искри, които могат да запалят праховете или парите.
- Дръжте деца и други лица надалеч от електрическия инструмент по време на неговата експлоатация. При отвлечане на вниманието можете да загубите контрола върху уреда.

2) Електрическа безопасност

- Съединителният щепсел на електрическия инструмент трябва да пасва в електрическия контакт. Щепселът не трябва да се променя по никакъв начин. Не използвайте адаптерни щепсели заедно с предпазно заземителните електрически инструменти. Непроменните щепсели и подходящите контакти намаляват риска от електрически удар.
- Избягвайте телесен контакт със заземени повърхности, като тръби, парно, печки и хладилници. Налице е повишена опасност от електрически удар, когато Вашето тяло е заземено.
- Предпазвайте електрическите инструменти от дъжд и влага. Проникването на вода в електрическия инструмент повишава риска от електрически удар.
- Не използвайте кабели, за да носите електрическия инструмент, да го окачвате или за да изтеглете щепсела от контакта. Дръжте кабели настрана от топлина, масло, остри ръбове или движещи се части на уреда. Повредени или омотани кабели повишават опасността от електрически удар.
- Когато работите на открито с електрически инструмент, използвайте само удължителни кабели, които са годни за използване навън. Използването на кабели, годни за употреба на открито, намаляват риска от електрически удар.
- Ако не може да се избегне използването на електрическия инструмент във влажна среда, използвайте автоматически прекъсвач. Използването на автоматически прекъсвач намалява риска от електрически удар.

3) Безопасност на лица

- Бъдете внимателни, внимавайте, какво вършите и работете разумно с електрическия инструмент. Не използвайте електрически инструмент, когато сте уморени или се намирате под влиянието на наркотици, алкохол или лекарства. Момент на невнимание при употреба на електрическия инструмент може да доведе до сериозни наранявания.
- Носете лично защитно оборудване и винаги защитни очила. Носенето на лично защитно оборудване като прахова маска, нехлъзгащи се защитни обувки, защитна каска или антифон, в зависимост от вида на експлоатацията на електрическия инструмент, намалява риска от наранявания.
- Избягвайте неволното пускане. Уверете се, че електрическият инструмент е изключен, преди да го включите в електрическата мрежа и/или поставите акумулаторната батерия, преди да вземете или носите. Ако по време на носене пръстът Ви се намира на прекъсвача или включите уреда в мрежата, когато той е включен, това може да доведе до злополуки.
- Отстранете настройващите инструменти или отвертките, преди да включите електрическия инструмент. Инструментът или ключът, намиращ се във въртяща се част, може да доведе до наранявания.
- Избягвайте необикновена стойка на тялото. Заемете стабилна и сигурна стойка и поддържайте винаги равновесие. Така сте в състояние да контролирате по-добре електрическия инструмент при настъпване на непредвидени ситуации.
- Носете подходящо облекло. Не носете широко облекло или бижута.

Дръжте косите, облеклото и ръкавиците надалеч от въртящите се части. Свободното облекло, бижутата или дългите коси могат да бъдат захванати от движещите се части.

- Ако се наложи да се монтира прахозасмуквачи и прахоулавящи устройства, те трябва да се включват и използват правилно. Използването на прахозасмукващо устройство може да намали опасностите, произтичащи от наличието на прах.

4) Използване и боравене с електрически инструмент

- Не претоварвайте уреда. Използвайте за Вашата работа определения за целта електрически инструмент. С подходящия електрически инструмент Ви ще работите по-добре и по-сигурно и безопасно в посочения мощностен обхват.
- Не използвайте електрически инструмент, чийто прекъсвач е дефектен. Електрическият инструмент, който не може да се включва и изключва, е опасен и трябва да се ремонтира.
- Изключете щепсела от контакта и/или отстранете акумулаторната батерия, преди да правите настройки по уреда, да смените аксесоарни части или да оставите уреда. Тази мярка предотвратява неволното пускане на електрическия инструмент.
- Съхранявайте електрическите инструменти, които не използвате в момента, надалеч от малки деца. Не оставяйте уредът да бъде използван от лица, които не са запознати с него или не са прочели тази инструкция. Електрическите инструменти са опасни, когато се използват от неопитни лица.
- Поддържайте старателно електрическия инструмент. Контролирайте, дали функционират безупречно движещите се части на уреда, дали има счупени или повредени части, които нарушават функцията на електрическия инструмент. Преди да използвате уреда, оставете повредените части да бъдат ремонтирани от квалифициран персонал. Голяма част от злополуките са причинени от лошо поддържани електрически инструменти.
- Поддържайте режещите инструменти добре наострени и чисти. Добре поддържаните режещи инструменти с остри ръбове не блокират бързо и могат лесно да бъдат направлявани.
- Използвайте електрическия инструмент, аксесоарите, експлоатационните инструменти в съответствие с инструкциите. Обърнете внимание на работните условия и на извършващата се дейност. Използването на електрическите инструменти за различно от предвиденото приложение може да причини опасни ситуации.
- Използване и боравене с акумулаторен инструмент
 - Зареждайте акумулаторните уреди само в зарядни устройства, които са препоръчани от производителя. При зарядно устройство, подходящо за определен вид акумулаторна батерия, има опасност от пожар, когато се използва с други акумулаторни батерии.
 - Използвайте в електрическите инструменти само предвидените за това акумулаторни батерии. Използването на други акумулаторни батерии може да доведе до наранявания и да предизвика опасност от пожар.
 - Дръжте неизползваните акумулаторни батерии настрана от кламери, монети, ключове, гвоздеи, болтове или други малки метални предмети, които биха могли да предизвикат шунтиране на контактите. Късо съединение между акумулаторните контакти може да предизвика изгаряния или огън.
 - При неправилна употреба е възможно да изтече течност от акумулаторната батерия. Избягвайте допира с нея. При случаен допир до нея използването с вода. Когато течността попадне в очите, потърсете допълнително лекарска помощ. Изтичаща течност от акумулаторната батерия може да причини раздразнения на кожата или изгаряния.
- Сервизно обслужване
 - Електрическият инструмент може да се ремонтира само от квалифициран персонал и само с оригинални резервни части. По този начин се гарантира безопасността на уреда.

Указания за безопасност на саблени триони REMS

⚠ ПРЕДУПРЕЖДЕНИЕ

Прочетете указанията за безопасност и инструкции. Пропуски при спазване на указанията за безопасност и инструкциите могат да причинят електрически удар, пожар и/или тежки наранявания.

Запазете за напред всички указания за безопасност и инструкции.

- Дръжте електрическите инструменти за изолираните повърхности за хващане ("A"), когато извършвате дейности, при които инструментът може да попадне на скрити проводници или на собствения мрежов кабел. Контактът с токопроводими проводници може да постави под напрежение и метални предмети, което да доведе до електрически удар.
- По време на работа дръжте електрическия инструмент здраво с две ръце и заемете стабилна стойка. Електрическият инструмент се направлява по-сигурно с две ръце.
- Използвайте лично защитно оборудване, напр. защитни очила. Горещи стружки се разпръсват на всички страни по време на рязане. Дръжте настрана чужди лица.
- Обърнете внимание на това, че по време на рязане могат да се образуват вредни за здравето прахове. Ако е необходимо, използвайте подходяща прахозасмуквачка, прахова маска и облекло за еднократна употреба. Съблюдавайте националните разпоредби.
- Използвайте подходящи пеленгатори, за да откриете скрити захранващи проводници или се обърнете към местното снабдително предприятие.

Контактите и електрическите линии могат да доведат до пожар и електрически удар. Повредата в газопровода може да доведе до експлозия. Пробивите във водните тръбопроводи могат да причинят материални щети или електрически удар.

- При рязане на водоносни тръбопроводи обърнете внимание на това в двигателя да не проникне остатъчна вода. Има опасност от електрически удар.
- Затегнете здраво материала. Не подпирайте детайла с ръка или крак. Има опасност от нараняване.
- Обезопасете детайла. Затегнатият със затягащи приспособления или менгае детайл се придържа по-сигурно отколкото с ръка.
- Не докосвайте предмети или пода с работещия трион. Има опасност от откат.
- Дръжте настрана ръцете си от зоната за рязане. Не посягайте под детайла. При контакт с режещия лист има опасност от нараняване.
- По време на рязане дръжте настрана лесно запалими материали от горещите стружки. Има опасност от пожар!
- Обърнете внимание на това преобръщащата се опорната обувка (6) да е улегнала винаги върху детайла по време на рязане. Режещият лист може да блокира и да доведе до загуба на контрола върху електрическия инструмент.
- След като приключите работата, изключете електрическия инструмент и извадете режещия лист, едва когато той напълно спре да се движи. Така ще предотвратите отката на електрическия инструмент и безопасното му поставяне.
- Използвайте само неповредени, безупречни режещи листове. Огънатите или притъпените режещи листове могат да се счупят или да предизвикат откат.
- След изключване не спирайте режещия лист като го натиснете отстрани. Режещият лист може да се повреди, да се счупи или да предизвика откат.
- Изчакайте, докато електрическият инструмент спре изцяло, преди да го оставите. Инструментът може да блокира и да доведе до загуба на контрола върху електрическия инструмент.
- Преди да монтирате/демонтирате режещия лист, изключете щепсела респ. извадете акумулаторната батерия. Има опасност от нараняване.
- Преди да регулирате опорната обувка, изключете щепсела респ. извадете акумулаторната батерия. Има опасност от нараняване.
- Деца и лица, които не са в състояние да обслужват сигурно и безопасно електрическия уред поради своите физически, органолептични или духовни способности, не трябва да използват този електрически инструмент без надзор или инструктаж от отговорно лице. В противен случай е налице опасност от неправилно обслужване и наранявания.
- Предоставяйте електрическия инструмент само на инструктирани лица. Юноши и младежи могат да използват електрическия инструмент само, когато са навършили 16 години, когато това е необходимо за тяхното обучение и се намират под надзора на специалист.
- Контролирайте редовно за повреда инсталираната мощност на електрическия уред и удължителните проводници. Ако те са повредени, оставете те да бъдат ремонтирани от квалифициран персонал или в оторизиран сервиз на REMS.
- Използвайте само разрешени и съответно обозначени удължителни кабели с достатъчно напречно сечение на проводника, но най-малко с посоченото под точка 1.5. Електрически характеристики за разрешения клас на защита. Използвайте удължителни кабели с дължина до 10 m с напречно сечение на проводника от 1,5 mm², от 10 – 30 m с напречно сечение на проводника от 2,5 mm².

Обяснение на символите

⚠ ПРЕДУПРЕЖДЕНИЕ Опасност със средна степен на риск, която води до смърт или тежки наранявания (непоправими), ако не се спазва.

⚠ ВНИМАНИЕ Опасност с ниска степен на риск, която води до наранявания (поправими), ако не се спазва.

УКАЗАНИЕ Материални щети, не представлява указание за безопасност! Няма опасност от нараняване.

 Преди използване трябва да се прочете ръководството за експлоатация

 Използвайте защитни очила

 Използвайте прахова маска

 Използвайте антифон

 Електрическият уред отговаря на защитен клас II

 Екологично рециклирано

 Декларация за съответствие CE

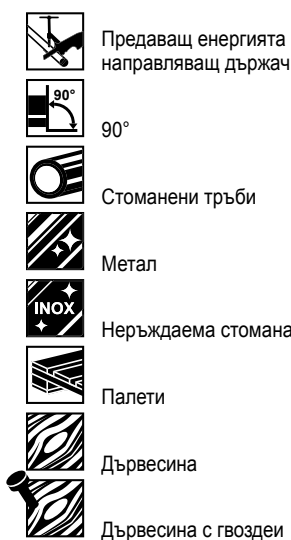

1. Технически характеристики

Употреба по предназначение

⚠ ПРЕДУПРЕЖДЕНИЕ

Използвани с подходящи режещи листове саблените триони REMS са предназначени за отрязване на различни материали, напр. стоманени тръби, неръждаеми стоманени тръби, чугунени тръби, други метални профили, дървесина, дървесина с гвоздеи, палети, строителни материали, пластмаси, както и за рязане с трион с потопяемо ножче в не много твърд материал. Всякакви други начини на употреба не отговарят на предназначението, поради което те не са разрешени.

1.1. Обем на доставката

REMS Tiger ANC/VE/SR/pneumatic: Задвижваща машина, шестостенен ключ, направляващ държач до 2", 2 REMS режещи листа до 2"/140-3,2, кутия от стоманена ламарина ръководство за експлоатация

REMS Puma VE: Задвижваща машина, шестостенен ключ, 1 REMS режещ лист 210-1,8/2,5, кутия от стоманена ламарина, ръководство за експлоатация

REMS Cat ANC VE: Задвижваща машина, шестостенен ключ, 1 REMS универсален режещ лист 150-1,8/2,5, кутия от стоманена ламарина, ръководство за експлоатация

REMS Akku-Cat ANC VE: Задвижваща машина, акумулаторна батерия, бързозарядно устройство, шестостенен ключ, 1 REMS универсален режещ лист 150-1,8/2,5, куфар, ръководство за експлоатация

1.2. Номенклатурни номера

REMS Tiger ANC двигателна машина	560000
REMS Tiger ANC VE двигателна машина	560008
REMS Tiger ANC SR двигателна машина	560001
REMS Tiger ANC pneumatic двигателна машина	560002
REMS Puma VE двигателна машина	560003
REMS Cat ANC VE двигателна машина	560004
REMS Akku-Cat ANC VE двигателна машина Li-Ion	560009
Акумулатор Li-Ion 18 V, 2,6 Ah	565215
Акумулатор Li-Ion 18 V, 3,5 Ah	565218
Бързозарядно устройство Li-Ion/Ni-Cd	571560
Направляващ държач 1/16" – 2"	563000
Направляващ държач 2 1/2" – 4"	563100
Направляващ държач 5" – 6"	563200
Двоен държач	543100
Защитна капачка за направляващия държач, за затягане на тънкостенен материал	563008
Кутия от стоманена ламарина	566051
REMS CleanM	140119

1.3. Работен обхват

Правоъгълно рязане с REMS Tiger ANC/VE/SR/pneumatic:

С направляващ държач 563000 и REMS специален режещ лист 561001, 561007	
Тръби (също и с пластмасово покритие)	1/16" – 2"
С направляващ държач 563100 и REMS специален режещ лист 561002	
Тръби (също и с пластмасово покритие)	2 1/2" – 4"
С направляващ държач 563200 и REMS специален режещ лист 561008	
Тръби (също и с пластмасово покритие)	5" – 6"
REMS Tiger ANC SR с направляващ държач и REMS универсален режещ лист 561005, 561003	
Неръждаеми стоманени тръби	1/16" – 2" респ. 2 1/2" – 4"

Ръчно рязане с всички саблени триони REMS

REMS универсални режещи листови и REMS режещи листови
Стоманени тръби и други метални профили, $\varnothing \leq 6''$, ≤ 250 mm
Дървесина, дървесина с гвоздеи, палети,
строителни материали, пластмаси ≤ 250 mm

1.4. Брой ходове (на празен ход)

REMS Tiger ANC	2400 мин ⁻¹
REMS Tiger ANC VE (с безстъпално регулиране)	0 ... 2400 мин ⁻¹
REMS Tiger ANC SR (с безстъпално регулиране)	700 ... 2200 мин ⁻¹
REMS Tiger ANC 48 V	1300 мин ⁻¹
REMS Tiger ANC pneumatic (с безстъпално регул.)	0 ... 1700 мин ⁻¹
REMS Puma VE (с безстъпално регулиране)	0 ... 2800 мин ⁻¹
REMS Cat ANC VE (с безстъпално регулиране)	0 ... 2400 мин ⁻¹
REMS Akku-Cat ANC VE (с безстъпално регул.)	0 ... 1800 мин ⁻¹

1.5. Електротехнически данни

REMS Tiger ANC/VE, REMS Cat ANC VE	230 V; 50–60 Hz; 1050 W; 5 A или 110 V; 50–60 Hz; 1050 W; 10 A или 48 V; 750 W; 16,5 A с потискане на радиосмущения II, със защитна изолация
Клас на защита	II, със защитна изолация
REMS Tiger ANC SR	230 V; 50–60 Hz; 1400 W; 6,4 A или 110 V; 50–60 Hz; 1400 W; 12,8 A с потискане на радиосмущения II, със защитна изолация
Клас на защита	II, със защитна изолация
REMS Puma VE	230 V; 50–60 Hz; 1300 W; 6 A с потискане на радиосмущения II, със защитна изолация
Клас на защита	II, със защитна изолация
REMS Akku-Cat ANC VE	18 V=; 30 A
Бързозарядно устройство Li-Ion/Ni-Cd	Вход 230 V~; 50–60 Hz; 65 W Изход 10,8–18 V=

1.6. Захранване със съгъстен въздух REMS Tiger ANC пневматичен

Необходимо работно налягане	0,6 MPa, 6 bar (85 psi)
Разход на съгъстен въздух при работа на празен ход	1,6 m ³ /мин. (56 куб. фута / мин.)
Разход на съгъстен въздух при пълно натоварване	1,3 m ³ /мин. (46 куб. фута / мин.)
Размер на маркуча	12–13 мм (1/2")
Нагласяване на масленката	6–7 капки/мин.

1.7. Размери

REMS Tiger ANC	455×80×90 мм	(17,9"×3,2"×3,5")
REMS Tiger ANC VE	435×80×135 мм	(17,1"×3,2"×5,3")
REMS Tiger ANC SR	490×80×90 мм	(19,3"×3,2"×3,5")
REMS Tiger ANC pneumatic	445×80×90 мм	(17,5"×3,2"×3,5")
REMS Puma VE	475×90×152 мм	(18,7"×3,5"×6,0")
REMS Cat ANC VE	435×80×135 мм	(17,1"×3,2"×5,3")
REMS Akku-Cat ANC VE	435×90×190 мм	(17,1"×3,5"×7,5")

1.8. Тегло

REMS Tiger ANC	3,0 кг (6,6 фунта)
REMS Tiger ANC VE	3,0 кг (6,6 фунта)
REMS Tiger ANC SR	3,1 кг (6,8 фунта)
REMS Tiger ANC pneumatic	3,8 кг (8,4 фунта)
REMS Puma VE	3,8 кг (8,4 фунта)
REMS Cat ANC VE	3,0 кг (6,6 фунта)
REMS Akku-Cat ANC VE (с акумулатор)	3,5 кг (7,7 фунта)
REMS акумулатор Li-Ion 18 V, 2,6 Ah	0,6 кг (2,2 фунта)
REMS акумулатор Li-Ion 18 V, 3,5 Ah	0,6 кг (2,2 фунта)
Направляващ държач 1/16" – 2"	1,0 кг (2,2 фунта)
Направляващ държач 2 1/2" – 4"	1,7 кг (3,7 фунта)
Направляващ държач 5" – 6"	2,7 кг (6,0 фунта)

1.9. Шумова информация

Ниво на звука	
REMS Tiger/Cat	96 dB(A)
REMS Puma	87 dB(A)
Ниво на звукова мощност	
REMS Tiger/Cat	107 dB(A)
REMS Puma	98 dB(A)
Неустойчивост K = 3 dB	

1.10. Вибрации

Оценена ефективна стойност на ускорението:

всички саблени триони на REMS		
отрязване на талашитена плоча	18.3 m/s ²	K = 3.3 m/s ²
отрязване на дървена греди	28.3 m/s ²	K = 2.4 m/s ²

Указаната стойност на вибрациите е измерена посредством метод според нормите и може да се използва за сравнение с друг инструмент. Зададената стойност на вибрациите може да се използва за основна оценка на неравномерността.

⚠ ВНИМАНИЕ

Стойностите на вибрации на уреда могат да се различават при факти-

ческото използване на уреда от зададените, в зависимост от начина по който се използва уреда: В зависимост от действителните условия на използване (прекъснат режим) може да се изискват средства за защита на работещите.

2. Пускане в действие

2.1. Електрическо свързване

Съблюдавайте мрежовото напрежение! Преди да включите саблени трион REMS респ. бързозарядното устройство проверете дали посоченото на табелката напрежение отговаря на номиналното напрежение. Когато работите на строителни обекти, във влажно обкръжение в помещения и на открито или при подобни условия, включвайте електрическия уред в мрежата само през дефектното прекъсвач, който да спре захранването на тока, в случай че работният ток към земята превиши 30 mA за 200 ms. Когато използвате удължителен кабел, трябва да изберете електрически уред със съответно напречно сечение на проводниците. Електрическият кабел трябва да е разрешен за посочения в 1.5 „Електрически характеристики“ клас на защита.

Акумулаторни батерии

УКАЗАНИЕ

Заредете акумулаторната батерия, преди да я поставите в REMS Akku-Cat ANC VE! Поставяйте акумулаторната батерия (13) винаги във вертикална посока в REMS Akku-Cat ANC VE респ. в бързозарядното устройство, докато тя се фиксира с кликове. Напречното поставяне може да увреди контактите и да доведе до късо съединение, при което да се повреди акумулаторната батерия.

Дълбоко разреждане поради понижено напрежение

Не трябва да се преминава минималната граница на напрежението при акумулаторните батерии Li-Ion, тъй като батерията може да се повреди поради дълбоко разреждане. Акумулаторните елементи на акумулаторната батерия Li-Ion на REMS са заредени около 40 % при доставката. Затова акумулаторните батерии Li-Ion трябва да се заредят преди да се използват и редовно да се дозаредят. Ако не се спазва това предписание на производителя на акумулаторните елементи, акумулаторната батерия Li-Ion може да се повреди поради дълбоко разреждане.

Дълбоко разреждане при съхранение

Ако акумулаторната батерия Li-Ion се съхранява при ниско ниво на зареждане, тя може да се разреди поради саморазреждане и да се повреди. Поради това акумулаторните батерии Li-Ion трябва да се заредят преди съхранение и да се дозаредят най-късно на всеки шест месеца, а преди отново да се натоварват - непременно още веднъж да се заредят.

УКАЗАНИЕ

Заредете акумулаторната батерия преди употреба. Зареждайте редовно акумулаторните батерии Li-Ion, за да предотвратите пълното им разреждане. Акумулаторната батерия се поврежда, когато е напълно разредена.

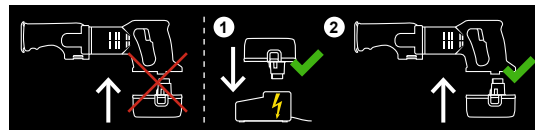

За зареждане трябва да се използва само бързо зарядно устройство REMS. Новите и отдавна неизползваните акумулаторни батерии Li-Ion достигат пълния си капацитет едва след многократни зареждания.

Бързозарядно устройство Li-Ion/Ni-Cd (Арт. № 571560)

Когато щепселът е включен в електрическата мрежа, зелената контролна лампичка свети непрекъснато. Когато акумулаторната батерия е поставена в бързозарядното устройство REMS, зелената контролна лампичка мига - акумулаторната батерия се зарежда. Когато зелената контролна лампичка свети непрекъснато, тогава акумулаторната батерия е заредена. Ако мига червената контролна лампичка, тогава акумулаторната батерия е дефектна. Когато контролната лампичка свети с непрекъсната червена светлина, температурата на бързозарядното устройство и/или на акумулаторната батерия се намира извън допустимия работен обхват от 0°C до +45°C (32°F – +113°F).

УКАЗАНИЕ

Бързозарядните устройства REMS не са подходящи за използване на открито.

2.2. Рязане с направляващ държач (2) (правоъгълно рязане)

⚠ ПРЕДУПРЕЖДЕНИЕ

Преди монтаж/демонтаж на направляващия държач, изключете щепсела от контакта респ. извадете акумулаторната батерия!

Пъхнете лагерния болт (3) на направляващия държач (2) отстрани в триона REMS, така че ограничителният шифт на направляващия държач да се намира в надлъжния процеп на триона REMS.

УКАЗАНИЕ

За да получите правоъгълни срезове, непременно е необходимо използването на направляващия държач, тъй като при ръчното рязане не е възможно прецизното поставяне респ. направляване на триона REMS под ъгъл.

2.3. Ръчно рязане

Сабленият трион REMS се използва без направляващ държач (2). По време на рязане той трябва да е натиснат здраво към материала, така че опорната обувка (6) да уляга непрекъснато върху материала, който се отрязва. Материалът, който се отрязва, трябва да е обезопасен срещу изхвърляне.

2.4. Избор на подходящ режещ лист

Във ваш интерес е да използвате само качествени режещи листове на REMS при всички саблени триони REMS, тъй като в противен случай се заличава правото на гаранция!

Специални режещи листове REMS 2"/140-2,5 респ. 2"/140-3,2, 4"/200-3,2 и 6"/260-3,2 (фиг. 8) за всички модели REMS Tiger

Специално разработени за REMS Tiger. Непременно необходими за правоъгълно рязане и бърз демонтаж на стоманени тръби с предаващ енергията направляващ държач. Той предизвиква многократния подавателен натиск благодарение на 5-ното въздействие на предаващата енергията лост. Специални режещи листове REMS с двустранен шип с изключително широка повърхност за затягане за прецизна сглобка, допълнителна дебелина, устойчив на огъване и усукване за висока стабилност. Груби, вълнести зъбци за бързо рязане. Многократно по-голям срок на експлоатация. Нормалните режещи листове с едностранен шип не могат да се използват за правоъгълно рязане с направляващ държач, тъй като те се чупят на мястото на затягане поради високия подавателен натиск.

Универсални режещи листове REMS 100/150/200/300 (фиг. 8) за всички модели REMS Tiger, REMS Cat

За свободно рязане и рязане с направляващ държач с предавателно отношение. Само 1 универсален режещ лист REMS за всички отрезни работи вместо много различни режещи листове. Гъст еластичен материал, изключително гъвкав, дори и за рязане по протежение на стената. Двустранен шип с особено широка повърхност за затягане за прецизна сглобка и висока стабилност. Сменяемо разпределение на зъбците (комбинирана система за редуване на зъби), особено силно закалени в зоната на зъбците. По този начин се получават прекарсни резултати при рязане и изключително висок срок на експлоатация. Годни също и за трудно обработваеми чрез стружнене материали, напр. неръждаеми стоманени тръби, твърди тръби от лята стомана и др., както и за рязане на дърво с гвоздеи, палети. Нормалните режещи листове с едностранен шип не могат да се използват при рязане с направляващ държач поради високия подавателен натиск, те се чупят на мястото на затягане.

REMS режещи листове за всички саблени триони REMS

За специални отрезни работи на метали, дърво, строителни материали и пластмаси на разположение се намират многобройни режещи листове REMS с различна форма, дължина и система за редуване на зъбците със стандартен (едностранен) шип: вижте таблицата за режещи листове фиг. 8.

2.5. Монтаж на режещия лист

⚠ ПРЕДУПРЕЖДЕНИЕ

Преди монтаж/демонтаж на режещия лист, изключете щепсела от контакта респ. извадете акумулаторната батерия!

Всички модели REMS Tiger, REMS Cat (фиг. 2 и фиг. 3)

Не поставяйте триона за монтаж на режещия лист REMS върху маншета за защита от прегъване на съединителния тръбопровод, тъй като той може да се повреди! Развийте затегателния винт (9) на фиксатора на режещия лист (4), докато той може да се въведе над централния щифт. Специалният режещ лист REMS и универсалният режещ лист REMS се намират между двете рамена на U-образния фиксатор (фиг. 2). Режещите листове REMS със стандартна (едностранна) опашка трябва да са поставени в канала на дъното на фиксатора (фиг. 3). Затегнете здраво фиксатора на режещия лист със затегателния винт (9), тъй като в противен случай центриращият щифт ще се повреди и отреже. Центриращият щифт няма за задача да придържа режещия лист. Това се извършва само чрез затягането със затегателния винт (9). Ако затегателният винт (9) не може да се затегне по-здраво, тъй като вътрешният и шестостен или шестостенния ключ са износени, центриращият щифт се отрежи. Затова сменяйте навреме износените затегателни винтове (9) и ключовете с шестостен.

REMS Puma VE (фиг. 5.)

Не поставяйте триона за монтаж на режещия лист REMS върху маншета за защита от прегъване на съединителния тръбопровод, тъй като той може да се повреди! Отместете на ръка затегателния лост на режещия лист и го дръжте здраво. Поставете режещия лист (5) по избор със зъбното зацепване надолу или завъртяно на 180°, сочещо в посока нагоре. Отпуснете лоста (14), той е с пружина и затяга автоматично режещия лист. Контролирайте здравата сглобка на режещия лист (5). Завъртяния в посока нагоре режещ лист позволява отрязването да става в близост до дадена повърхност (фиг. 7).

2.6. Настройване на регулируемата на дължина опорна обувка, само REMS Puma VE (Фиг. 6)

⚠ ПРЕДУПРЕЖДЕНИЕ

Преди настройване на регулируемата на дължина преобръщащата се опорна обувка, изключете щепсела от контакта респ. извадете акумулаторната батерия!

Свалете шестостенния ключ от опорния елемент (15) и отворете двата затегателни винта (16). Преобръщащата се опорна обувка (6) може да се регулира безстепенно с 40 mm в надлъжна посока. Настройте желаната позиция, затегнете здраво затегателните винтове (16), поставете шестостенния ключ в опорния елемент (15). Благодарение на тази възможност за регулиране на опорната обувка е възможно по-ефективното използване на частично притъпените вече режещи листове и; и предотвратяване на удрянето на върха на режещия лист в стена/вътрешната стена на тръбата (обърнете внимание на удара на режещия лист).

3. Експлоатация



Използвайте предпазни средства за защита на очите



Използвайте прахова маска



Използвайте предпазни средства за защита на слуха

⚠ ПРЕДУПРЕЖДЕНИЕ

При работи, при които е възможно да се образуват опасни за здравето прахове, трябва да се използват подходящи прахосмукачки, прахова маска и облекло за еднократна употреба. Съблюдавайте националните разпоредби.

REMS Tiger ANC: Вкл./Изкл. с безопасен импулсен прекъсвач вкл./изкл. (7).

REMS саблени триони „VE“: Безстепенно електронно регулиране на броя удари чрез променлив натиск върху безстепенния безопасен импулсен прекъсвач (ускорител) (10).

REMS Tiger ANC SR: Безстепенно електронно регулиране на честотата на ходовете. Предварително избиране на желания брой удари от регулиращото колелце (12). Вкл./Изкл. с безопасен импулсен прекъсвач вкл./изкл. (7).

REMS Tiger ANC pneumatic: За да изключите пусковата блокировка натиснете спирачното колело на лоста (11) и след това самия лост. Броят удари се настройва чрез съответното натискане на лоста със спирачното колело (11).

3.1. Протичане на рязането с направляващ държач

⚠ ПРЕДУПРЕЖДЕНИЕ

Дръжте сабления трион REMS само за изолираните повърхности за захващане ("А") (фиг. 1), а не за направляващия държач (2), когато извършвате работи, при които работещия инструмент може да попадне на скрити електрически проводници или да уцели собствения кабел. Контактът с токопроводими проводници може да постави под напрежение и метални предмети респ. направляващия държач, което да доведе до електрически удар.

УКАЗАНИЕ

Използвайте само специални режещи листове REMS или универсални режещи листове REMS (вижте 2.4.). Нормалните режещи листове с едностранен шип не могат да се използват за правоъгълно рязане с направляващ държач, тъй като те се чупят на мястото на затягане поради високия подавателен натиск.

Монтирайте направляващия държач, както това е описано в 2.2. Поставете сабления трион REMS с направляващия водач върху тръбата, така че затегателния шпиндел с лоста (1) да се намира във вертикална посока. Затегнете затегателния шпиндел. Натиснете прекъсвача (7 респ. 10) като едновременно с това хванете дръжката на двигателя респ. натиснете лоста със спирачното колело (11) и изтегляйте нагоре сабления трион REMS, докато се отреже тръбата респ. профила. Врязването може да се подобри, преди всички при големи диаметри (напр. 4"), когато машината се включи, едва когато режещият лист е вече поставен върху тръбата. Обърнете внимание на това цилиндъра на направляващия държач да е винаги чиста от стружки, тъй като в противен случай това може да окаже влияние върху правоъгълния разрез. За да достигнете оптималната скорост на рязане и за да щадите режещия лист, изберете само умерен подавателен натиск. Силният подавателен натиск не увеличава скоростта на рязане! REMS Tiger ANC е оборудвана със защита срещу претоварване (8). При прекалено силен подавателен натиск тя се задейства, колчето изкача и машината за рязане REMS спира. След няколко секунди защитата срещу претоварване може да се натисне отново и машината за рязане REMS да се включи.

3.2. Процес на работа при ръчно рязане

⚠ ПРЕДУПРЕЖДЕНИЕ

Дръжте сабления трион REMS само за изолираните повърхности за захващане ("А") (фиг. 1), когато извършвате работи, при които работещия инструмент може да попадне на скрити електрически проводници или да уцели собствения кабел. Контактът с токопроводими проводници може да постави под напрежение и метални предмети, което да доведе до електрически удар.

Когато извършвате прави или криволинейни срезове, натиснете силно преобръщащата се опорната обувка (6) към материала, така че тя (6) да уляга непрекъснато върху материала, който се отрязва. Включете сабления

трион REMS. Използвайте само заострени и безупречни режещи листове. Равномерният подавателен натиск намалява опасността от нараняване и щади сабления трион REMS и режещия лист. Дръжте съединителния проводник винаги зад сабления трион REMS. По време на рязане продължавайте да натискате здраво сабления трион REMS към материала. Ако по време на рязане режещият лист блокира, изключете сабления трион REMS, разтворете процеп на рязане с подходящ инструмент и изтеглете режещия лист.

При рязане с трион с потопяемо ножче в повърхности, които не са от прекалено твърд материал, напр. дървесина, пластмаса, пластмасови тръби или леки строителни материали, режещият лист може внимателно да се вреже в съответната повърхност (фиг. 4). Използвайте къси режещи листове. Поставете сабления трион REMS в изключено състояние с долния ръб на преобръщащата се опорната обувка (6) и върха на режещия лист върху мястото на рязане, включете сабления трион REMS и врежете бавно режещия лист в материала. Препоръчва се използването на режещи листове REMS с безстепенно електронно регулиране на броя удари. При по-твърди материали, напр. метал, трябва преди рязане да се направи отвор, отговарящ на големината на режещия лист.

3.3. Смазочни средства

При нормални отрезни работи не се използват смазочни средства. Те предотвратяват изхвърлянето на стружките от отрезния процеп и скъсяват по този начин срока на експлоатация на режещия лист.

Само при рязане на тръби от неръждаема стомана и твърд чугун за охлаждане и смазване трябва да се използва REMS Spezial или REMS Sanitol. Препоръчва се използването да се използва REMS Tiger ANC SR и един от универсалните режещи листове REMS 561003 ... 561006. Направляващият държач трябва непременно да се използва при правоъгълно рязане (вижте 2.2).

3.4. Защита срещу дълбоко разреждане

REMS Akku-Cat ANC VE е оборудвана със защита срещу дълбоко разреждане на акумулаторната батерия. Тя изключва задвижващата машина, когато акумулаторната батерия трябва да бъде заредена. В такъв случай извадете акумулаторната батерия и я заредете с бързозарядното устройство REMS.

5. Повреди

5.1. Повреда: Сабленият трион REMS спира по време на рязане.

Причина:

- Прекалено силен натиск при подаване.
- Изтъпен режещ лист (5).
- Неподходящ режещ лист (5).
- Сработила е защитата от претоварване (8) (REMS Tiger ANC).

- Износени въгленови четки.

- Твърде ниско работно налягане (REMS Tiger ANC pneumatic).

- Твърде малко количество захранващ въздух за компресора (REMS Tiger ANC pneumatic).
- Акумулаторната батерия е празна (REMS Akku-Cat ANC VE).

5.2. Повреда: При отрязване на тръба с направляващ държач не се получава правоъгълен срез (2).

Причина:

- Прекалено силен натиск при подаване.
- Неподходящ режещ лист (5).
- Изтъпен режещ лист (5).
- Призмата на направляващия държач (2) е замърсен (стружки!).

5.3. Повреда: Сабленият трион REMS не стартира.

Причина:

- Сработила е защитата от претоварване (REMS Tiger ANC).
- Захранващият проводник е дефектен.
- Акумулаторната батерия (13) е празна (REMS Akku-Cat ANC VE).
- Сабленият трион REMS.

5.4. Повреда: Центроващият щифт срязва, режещият лист (5) не може да се закрепи достатъчно добре (REMS Tiger и всички модели на REMS Cat).

Причина:

- Затегателният винт (9) е износен.
- Шестостенният щифтов ключ е износен (вижте 2.5.).

4. Техническо обслужване

⚠ ПРЕДУПРЕЖДЕНИЕ

Преди извършване на видове работи по техническото обслужване да се изтегли щепсела, свързващ с мрежата, респ. да се снемат акумулаторите!

4.1. Поддръжка

Саблените триони REMS не се нуждаят от техническа поддръжка. Предавателната работи в непрекъснат гресиращ слой и затова нейното смазване не е необходимо. Поддържайте захвата за режещия лист в чисто състояние. Отстранявайте стружките от корпуса на захвата. Подсушавайте остатъците от вода/влага от корпуса на захвата след всяка използване. Смажете леко с машинно масло захвата и затегателния лост на режещия лист (14) (само REMS Puma VE). Сменете дефектните затегателни внтове (9) (освен REMS Puma VE). Почиствайте пластмасовите части (напр. корпус, акумулаторни батерии) само с почистващия препарат за машинни части REMS CleanM (арт. № 140119) или с мек сапун и влажна кърпа. Не използвайте домакински почистващи препарати. Те съдържат много химикали, които биха могли да повредят пластмасовите части. В никакъв случай не използвайте бензин, терпентиново масло, разреждател или подобни продукти за почистване.

Внимавайте да не попадат течности във вътрешността на сабления трион REMS. Никога не потапяйте в течност сабления трион REMS.

4.2. Проверка/Привеждане в изправност

⚠ ПРЕДУПРЕЖДЕНИЕ

Преди извършване на видове работи по привеждане в изправност, да се изтегли щепсела, свързващ с мрежата, респ. да се снемат акумулаторите! Тези работи могат да се извършват само от квалифициран персонал.

Саблените триони REMS с универсален двигател имат въгленови четки. Те се износват и поради това трябва да се контролират от време на време респ. да се сменят от квалифициран персонал или оторизиран сервиз на REMS.

Отстраняване:

- Намалете натиска при подаване.
- Сменете режещия лист.
- Изберете подходящ режещ лист (вижте 2.4 и фиг. 8).
- Изчакайте няколко секунди, натиснете копчето на защитата от претоварване.
- Сменете въгленовите четки като натоварите с това квалифициран персонал или ги предадете в оторизиран сервиз на REMS.
- Увеличете работното налягане. Изберете компресор в съответствие с Технически характеристики 1.6.
- Изберете компресор в съответствие с Технически характеристики 1.6.
- Заредете акумулаторната батерия с бързозарядно устройство Li-Ion/Ni-Cd или я сменете.

Отстраняване:

- Намалете натиска при подаване.
- Изберете подходящ режещ лист (вижте 2.4 и фиг. 8).
- Сменете режещия лист.
- Почистете призмата.

Отстраняване:

- Изчакайте няколко секунди, натиснете копчето на защитата от претоварване.
- Сменете захранващия проводник като натоварите с това квалифициран персонал или ги предадете в оторизиран сервиз на REMS.
- Заредете акумулаторната батерия с бързозарядно устройство Li-Ion/Ni-Cd или я сменете.
- Възложете контролирането/ремонта на сабления трион REMS на оторизиран сервиз.

Отстраняване:

- Сменете затегателния винт и/или центроващия щифт.
- Сменете шестостенния щифтов ключ.

6. Рециклиране

Саблените триони REMS не трябва да се изхвърлят с битовите отпадъци в края на техния експлоатационен срок. Те трябва да се рециклират в съответствие със законовите разпоредби.

7. Гаранционни условия

Гаранционният срок е 12 месеца след предаване на новия продукт на първоначалния потребител. Времето за предаване трябва да се удостовери чрез изпращане на оригиналните документи за покупката, които съдържат данни относно датата на покупката и обозначението на продукта. Всички настъпили по време на гаранционния срок функционални дефекти, които доказуемо се дължат на грешки в изработването или материала, се отстраняват безплатно. Гаранционният срок на продукта не се удължава или подновява поради отстраняване на дефекта. Щетите, които се дължат на естествено износване, неправилно боравене или злоупотреба, несъблюдаване на експлоатационните инструкции, неподходящи производствени материали, прекомерно натоварване, неотговарящо на целта използване, собствена или чужда намеса или други причини, които не се вменяват в отговорността на фирма REMS, са изключени от гаранцията.

Гаранционните услуги могат да се извършват само от оторизиран сервиз на фирма REMS. Рекламациите се признават само, когато продуктът се предаде в неразглобено състояние без предварителна намеса в оторизиран сервиз на фирма REMS. Заменените продукти и части стават собственост на фирма REMS.

Разноските за пратката при постъпване и изпращане са за сметка на потребителя.

Законните права на потребителя, особено неговите права при недостатъци спрямо продавача, не се ограничават с тази гаранция. Тази гаранция на производителя важи само за нови продукти, които са закупени или се използват в Европейския съюз, Норвегия или в Швейцария.

За тази гаранция важи немско право като се изключи конвенцията на Обединените нации за договорите за международна продажба на стоки (CISG).

8. Списък на частите

Списък на частите виж www.rems.de → Downloads → Parts lists.

Originalios naudojimo instrukcijos vertimas

1–3 pav.

1 Fiksacinis suklys su rankenėle	9 Užspaudimo varžtas
2 Kreipiamasis laikiklis	10 Bepakopis apsauginis mygtukinis jungiklis (greičio didinimo jungiklis)
3 Guolio varžtas	11 Svirtis su fiksatoriumi
4 Pjūklelio prispaudimo detalė	12 Regulavimo ratukas
5 Pjūklelis	13 Akumulatorius
6 Apverčiamas atraminis padas (REMS Puma VE tolygiai perstumiamas išilgine kryptimi)	14 Pjūklelio veržiamoji svirtis (tik REMS Puma VE)
7 Įjungimo / išjungimo apsauginis mygtukinis jungiklis	15 Šešiakampio galinio veržliarakčio laikiklis
8 Apsauga nuo perkrovos (tik REMS Tiger ANC)	16 Užspaudimo varžtai „A“ Izoliuotos rankenos

Bendrieji saugos nurodymai

⚠️ ĮSPĖJIMAS

Perskaitykite visus saugos nurodymus ir reikalavimus. *Nepaisant saugos nurodymų ir reikalavimų, gali trenkti elektros smūgis, kilti gaisras ir / arba galite sunkiai susižaloti.*

Visus saugos nurodymus ir reikalavimus saugokite ateičiai.

Saugos nurodymuose vartojama sąvoka „elektrinis įrankis“ apibūdina iš elektros tinklo maitinamus elektrinius įrankius (su maitinimo kabeliu) ir akumuliatorinius įrankius (be maitinimo kabelio).

1) Darbo vietos sauga

- Darbo zoną laikykite švarią ir gerai apšviestą.** *Netvarkinga ir neapšviesta darbo zona gali būti nelaimingų atsitikimų priežastis.*
- Nedirbkite su elektriniu įrankiu sprogyje aplinkoje, kurioje yra degiųjų skysčių, dujų arba dulkių.** *Elektriniai įrankiai kibirkščiuoja, o kibirkštys gali uždegti dulkes arba garus.*
- Naudodamiesi elektriniu įrankiu neleiskite, kad šalia būtų vaikų arba kitų asmenų.** *Nukreipę dėmesį, galite nesuvaldyti įrankio.*

2) Apsauga nuo elektros

- Elektrinio įrankio jungiamoji šakutė turi atitikti šakutės lizdą.** *Jokiu būdu neleidižiama keisti šakutės. Nenaudokite jokių kištuko adapterių kartu su įžemintais elektriniais įrankiais. Nepakeistos šakutės ir tinkami šakutės lizdai sumažina elektros smūgio pavojų.*
- Saugokitės, kad neprisilietumėte prie įžemintų paviršių, pvz., vamzdžių, šildytuvų, viryklių ir šaldytuvų.** *Jei Jūsų kūnas yra įžemintas, padidėja elektros smūgio pavojus.*
- Elektrinius įrankius saugokite nuo lietaus ir drėgmės.** *J elektrinį įrankį patekęs vanduo padidina elektros smūgio pavojų.*
- Nenaudokite kabelio ne pagal paskirtį: neneškite ir nekabinkite elektrinio įrankio už kabelio, paėmę už kabelio netraukite šakutės iš šakutės lizdo.** *Saugokite kabelį nuo karščio, alyvos, aštrių briaunų arba judančių įrankio dalių. Pažeisti arba susipynę kabeliai padidina elektros smūgio pavojų.*
- Jeigu su elektriniu įrankiu dirbate lauke, naudokite tik tokius ilginamuosius kabelius, kurie skirti naudoti lauke.** *Naudojant lauke skirtus naudoti ilginamuosius kabelius, sumažėja elektros smūgio pavojus.*
- Jeigu su elektriniu įrankiu neišvengiamai reikia dirbti drėgnoje aplinkoje, naudokite nuotėkio srovės jungiklį.** *Naudojant nuotėkio srovės jungiklį sumažėja elektros smūgio pavojus.*

3) Asmenų sauga

- Būkite atidūs, sutelkite dėmesį į tai, ką Jūs darote ir, dirbdami su elektriniu įrankiu, vadovaukitės sveiku protu.** *Nenaudokite elektrinio įrankio, jei esate pavargęs arba paveiktas narkotikų, alkoholio ar medikamentų. Akimirksnio neatidumas dirbant su elektriniu įrankiu gali tapti rimtų sužalojimų priežastimi.*
- Dirbkite su asmens apsaugos priemonėmis ir visada nešiotkite apsauginius akinius.** *Dirbant su asmens apsaugos priemonėmis, pvz., respiratoriumi, neslystančiais batais, apsauginiu šalmu arba klausos apsaugos priemonėmis, kurios priklauso nuo elektrinio įrankio rūšies ir naudojimo, sumažėja pavojus susižeisti.*
- Venkite atsitiktinai įjungti įrankį. Prieš prijungdami elektrinį įrankį prie elektros tinklo ir / arba akumuliatoriaus, prieš pakeldami arba nešdami, įsitinkinkite, kad jis yra išjungtas.** *Jeigu nešdami elektrinį įrankį pirštą laikysite ant jungiklio arba įjungtą įrankį prijungsite prie elektros tinklo, gali įvykti nelaimingas atsitikimas.*
- Prieš įjungdami elektrinį įrankį pašalinkite regulavimo įrankius arba veržliarakčius.** *Įrankio besisukančioje dalyje esantis įrankis arba raktas gali sužaloti.*
- Venkite neįprastos kūno padėties. Stenkitės stovėti tvirtai ir visada išlaikykite pusiausvyrą.** *Tvirtai stovėdami ir išlaikydami pusiausvyrą galėsite geriau valdyti įrankį netikėtose situacijose.*
- Dėvėkite tinkamus drabužius. Nedėvėkite plačių drabužių arba papuošalų.** *Plaukus, drabužius ir pirštines saugokite nuo judamųjų dalių. Laisvus drabužius, papuošalus arba ilgus plaukus gali įtraukti judamosios dalys.*
- Jeigu galima sumontuoti dulkių nusiurbimo ir surinkimo įrenginius, juos reikia prijungti ir tinkamai naudoti.** *Naudojant dulkių nusiurbimo įrenginį, galima sumažinti pavojų dėl dulkių.*

4) Elektrinio įrankio naudojimas ir priežiūra

- Neperkraukite prietaiso. Naudokite Jūsų darbui tinkamą elektrinį įrankį.** *Su tinkamu elektriniu įrankiu Jūs dirbsite geriau ir saugiau, jei neviršysite nurodyto galingumo.*
- Nenaudokite elektrinio įrankio su sugedusiu jungikliu.** *Elektrinis įrankis, kurio*

negalima jungti arba išjungti, yra pavojaingas ir jį reikia remontuoti.

- c) Prieš reguliuodami prietaisą, keisdami priedus arba padedant prietaisą į šalį, ištraukite iš lizdo šakutę ir / arba išimkite akumuliatorių. Ši atsargumo priemonė apsaugo nuo atsitiktinio elektrinio įrankio jungimo.
- d) Nenaudojamus elektrinius įrankius saugokite vaikams nepasiekiamoje vietoje. Asmenims, kurie nėra susipažinę arba kurie neskaitė šių reikalavimų, neleiskite naudotis prietaisais. Elektriniai įrankiai yra pavojingi, kai juos naudoja nepatyrę asmenys.
- e) rūpestingai prižiūrėkite elektrinį įrankį. Patikrinkite, ar judamosios prietaiso dalys veikia nepriklaistingai ir nestringa, ar nėra sulūžusių arba taip padėstų dalių, kad jos trikdytų elektrinio įrankio veikimą. Prieš vėl naudodami prietaisą, pažeistas dalis leiskite sutaisyti aptarnavimo pagal sutartis tarnybos dirbtuvei. Daugelio nelaimingų atsitikimų priežastis yra blogai prižiūrimi elektriniai įrankiai.
- f) Pjovimo įrankius laikykite aštrius ir švarius. Rūpestingai prižiūrėti pjovimo įrankiai su aštriomis pjaunamosiomis briaunomis mažiau stringa ir juos yra lengviau valdyti.
- g) Elektrinį įrankį, priedus, darbo įrankius ir t. t. naudokite kaip nurodyta šiose instrukcijose. Taip pat atsižvelkite į darbo sąlygas ir atliekamą darbą. Elektrinius įrankius naudojant kitaip, nei numatyta, gali susidaryti pavojingos situacijos.

5) Akumuliatorinio įrankio naudojimas ir priežiūra

- a) Akumuliatorius įkraukite tik tais įkrovikliais, kuriuos rekomenduoja gamintojas. Tam tikro tipo akumuliatoriams skirtam įkrovikliui kyla gaisro pavojus, jei jis naudojamas su kito tipo akumuliatoriais.
 - b) Naudokite tik elektriniams įrankiams skirtą akumuliatorių. Naudojant kitokius akumuliatorius kyla susižalojimų ir gaisro pavojus.
 - c) Nenaudojamą akumuliatorių saugokite nuo sąvaržėlių, monetų, raktų, vinių, varžtų ir kitokių metalinių daiktų, kurie gali sukelti išlydį tarp kontaktų. Trumpasis jungimas tarp akumuliatoriaus kontaktų gali nudeginti arba sukelti gaisrą.
 - d) Netinkamai naudojant akumuliatorių, iš jo gali pradėti tekėti skystis. Venkite kontakto su juo. Atsitiktinio kontakto atveju nuplaukite su vandeniu. Jei skystis pateko į akis, nedelsdami kreipkitės į gydytoją. Ištekėjęs akumuliatoriaus skystis gali sudirginti arba nudeginti odą.
- 6) Techninės priežiūros dirbtuvės
- a) Elektrinį įrankį leiskite remontuoti tik kvalifikuotam specialistui ir tik su originaliomis atsarginėmis dalimis. Taip galima garantuoti, jog prietaisas išliks saugus naudoti.

Saugos nurodymai dirbant su REMS tiesiniais pjūklais

⚠️ ĮSPĖJIMAS

Perskaitykite visus saugos nurodymus ir reikalavimus. Nepaisant saugos nurodymų ir reikalavimų, gali trenkti elektros smūgis, kilti gaisras ir / arba galite sunkiai susižaloti.

Visus saugos nurodymus ir reikalavimus saugokite ateičiai.

- Atlikdami darbus, kurių metu darbinis įrankis gali kliudyti paslėptus elektros laidus arba savo maitinimo laidą, elektrinį įrankį laikykite paėmę už izoliuotos rankenos („A“). Palietus laidą, kuriuo teka srovė, metaliniai prietaisai gali įsielektrinti ir būti elektros smūgio priežastimi.
- Dirbdami elektrinį įrankį laikykite tvirtai abejomis rankomis ir stenkitės stovėti tvirtai. Elektrinis įrankis abiem rankomis valdomas tvirtčiau.
- Naudokite asmeninės apsaugos priemones, pvz., apsauginius akinius. Pjovimo metu karštos pjuvenos lekia į visas puses. Šalia neturi būti pašalinių asmenų.
- Atkreipkite dėmesį, kad pjaunant gali susidaryti sveikatai kenksmingų dulkių. Jei reikia, naudokite tinkamą dulkių siurbį, respiratorių ir vienkartinius drabužius. Laikytis nacionalinių taisyklių.
- Naudokite tinkamą iešiklį paslėptoms maitinimo linijoms aptikti, arba kreipkitės į vietines tiekimo bendroves. Sąlytis su elektros laidais gali būti ugnies arba elektros smūgio priežastis. Pažeidus dujotiekį, gali įvykti sprogitas. Patekus į vandentiekio liniją, galima patirti materialinę žalą arba gauti elektros smūgį.
- Pjaudami linijas, kuriomis teka vanduo, atkreipkite dėmesį, kad į motorą nepatektų liekamojo vandens. Galimas elektros smūgio pavojus.
- Gerai įtvirtinkite medžiagą. Gaminio nelaikykite ranka arba neparemkite koja. Kyla sužeidimo pavojus.
- Įtvirtinkite gaminį. Spaustuvuose arba veržiamajame įtaise įtvirtintas gaminys laikomas tvirtčiau nei ranka.
- Su veikiančiu pjūklui nelieskite jokių daiktų arba žemės. Galimas atatrunkos pavojus.
- Laikykite rankas toliau nuo pjovimo zonos. Nekiškite rankų po gaminiumi. Liečiant pjūklelį, kyla pavojus susižeisti.
- Pjovimo metu lengvai užsidegančias medžiagas saugokite nuo karštų pjuvenų. Kyla gaisro pavojus!
- Stenkitės, kad pjovimo metu apverčiamas atraminis padas (6) būtų visada prigludęs prie gaminio. Pjūklelis gali įstrigti, ir dėl to Jūs galite nesuvaldyti elektrinio įrankio.
- Baigę darbą išjunkite elektrinį įrankį ir ištraukite pjūklelį iš prapjovos tik tada, kai jis visiškai sustoja. Taip išvengsite atatrunkos ir galėsite saugiai padėti elektrinį įrankį.
- Naudokite tik nepažeistus, nepriklaistingos būklės pjūklelius. Lenkti arba neaštrūs pjūkleliai gali lūžti arba sukelti atatrunką.
- Išjungę įrankį, nestabdykite pjūklelio, spausdami jį iš šono. Pjūklelį galima pažeisti, perlauzti arba sukelti atatrunką.

- Prieš padėdami elektrinį įrankį palaukite, kol jis sustos. Darbo įrankis gali įstrigti, ir dėl to Jūs galite nesuvaldyti elektrinio įrankio.
- Prieš montuodami / išmontuodami pjūklelį, ištraukite tinklo kištuką arba išimkite akumuliatorių. Kyla sužeidimo pavojus.
- Prieš reguliuodami atraminį padą, ištraukite tinklo kištuką arba išimkite akumuliatorių. Kyla sužeidimo pavojus.
- Vaikams ir asmenims, kurie dėl savo fizinį, sensorinių arba protinių gebėjimų, arba dėl savo nepatyrimo, arba nežinojimo nesugeba saugiai valdyti elektrinio įrankio, neleidžiama naudoti šio elektrinio įrankio, jei jų neprižiūri arba neinstruktuoja atsakingas asmuo. Priešingu atveju kyla netinkamo valdymo ir susižalojimų pavojus.
- Elektrinį įrankį patikėkite tik instruktuotiems asmenims. Su elektriniu įrankiu leidžiama dirbti asmenims, vyresniems nei 16 metų, nes toks amžius yra būtinas mokymo tikslui pasiekti, ir juos privalo prižiūrėti specialistas.
- Reguliarai tikrinkite elektrinio prietaiso jungiamąjį laidą ir ilginamuosius laidus. Pažeistus laidus leiskite pakeisti kvalifikuotam specialistui arba įgaliotose REMS klientų aptarnavimo tarnybos dirbtuvėse.
- Naudokite tik leidžiamus naudoti ir atitinkamai paženklintus ilginamuosius laidus, kurių skerspjūvis yra pakankamas ir ne mažesnis nei 1.5. skyriuje „Elektrinės dalies duomenys“ nurodyto apsaugos laipsnio. Ilginamuosius laidus, kurių ilgis siekia iki 10 m, naudokite 1,5 mm² skerspjūvio, 10–30 m ilgio 2,5 mm² skerspjūvio.

Simbolių paaiškinimas

⚠️ ĮSPĖJIMAS

Vidutinio rizikos laipsnio pavojus, į kurį nekreipiant dėmesio galimi mirtini arba sunkūs sužalojimai (negrįžtamieji).

⚠️ DĖMESIO

Mažo rizikos laipsnio pavojus, į kurį nekreipiant dėmesio galimi vidutiniai sužalojimai (grįžtamieji).

PRANEŠIMAS

Materialinė žala, ne saugos nurodymas! Sužeidimo pavojus nėra.



Naudojimo instrukciją perskaityti prieš pradėdant eksploatuoti



Būtina naudoti akių apsaugą



Būtina dėvėti respiratorių



Būtina naudoti apsaugines ausines



Elektrinis prietaisas atitinka II apsaugos klasę



Aplinkai nekenksmingas utilizavimas



CE atitikties ženklas



Jėgą perduodantis kreipiamasis laikiklis



Žalia mediena



90°



Poringasis betonas



Plieniniai vamzdžiai



Gipskartonio plokštės



Metalas



Pemza, plytos



Nerūdijantis plienas



Ketus



Padėklai



banguosas



Mediena



kintamas



Mediena su vinimis



tiesus



Granulės

1. Techniniai duomenys

Naudojimas pagal paskirtį

⚠️ ĮSPĖJIMAS

REMS tiesiniai pjūklai, naudojami su tinkamais pjūkleliais, skirti pjauti įvairias medžiagas, pvz., plieninius vamzdžius, nerūdijančius plieninius vamzdžius, keinius vamzdžius, kitus metalinius profiliuotus, medieną, medieną su vinimis, padėklus, statybines medžiagas, taip pat pjauti įleidžiamuoju būdu ne per kietas medžiagas. Naudojant kitais tikslais yra naudojama ne pagal paskirtį, ir todėl neleidžiama naudoti.

1.1. Tiekimo komplektas

REMS Tiger ANC/VE/SR/pneumatic: pavara, šešiakampis galinis veržliaraktis, kreipiamasis laikiklis iki 2", 2 REMS specialūs pjūkleliai iki 2" / 140-3.2, plieninės skardos dėžė, naudojimo instrukcija.

REMS Puma VE: pavara, šešiakampis galinis veržliaraktis, 1 REMS specialus pjūklelis iki 210-1,8/2,5, plieninės skardos dėžė, naudojimo instrukcija.

REMS Cat ANC VE: pavara, šešiakampis galinis veržliaraktis, 1 REMS universalus pjūklelis iki 150-1,8/2,5, plieninės skardos dėžė, naudojimo instrukcija.

REMS Akku-Cat ANC VE: pavara, akumulatorius, spartusis kroviklis, šešiakampis galinis veržliaraktis, 1 REMS universalus pjūklelis iki 150-1,8/2,5, lagaminas, naudojimo instrukcija.

1.2. Gaminio numeris

REMS Tiger ANC pavara	560000
REMS Tiger ANC VE pavara	560008
REMS Tiger ANC SR pavara	560001
REMS Tiger ANC pneumatic pavara	560002
REMS Puma VE pavara	560003
REMS Cat ANC VE pavara	560004
REMS Akku-Cat ANC VE pavara Li-Ion	560009
Akumulatorius Li-Ion 18 V, 2,6 Ah	565215
Akumulatorius Li-Ion 18 V, 3,5 Ah	565218
Greitaveikis įkroviklis Li-Ion/Ni-Cd	571560
Kreipiamasis laikiklis 1/16" – 2"	563000
Kreipiamasis laikiklis 2 1/2" – 4"	563100
Kreipiamasis laikiklis 5" – 6"	563200
Dvigubas laikiklis	543100
Apsauginis gaubtas kreipiamojo laikiklio, plonasienėms medžiagoms įtvirtinti	563008
Plieninės skardos dėžė	566051
REMS CleanM	140119

1.3. Darbinis diapazonas

Pjovimas stačiu kampu su REMS Tiger ANC/VE/SR/pneumatic:

Su kreipiamuoju laikikliu 563000 ir
REMS specialiu pjūkleliu 561001, 561007
vamzdžiai (taip pat ir padengti plastiko sluoksniu) 1/16" – 2"

Su kreipiamuoju laikikliu 563100 ir
REMS specialiu pjūkleliu 561002
vamzdžiai (taip pat ir padengti plastiko sluoksniu) 2 1/2" – 4"

Su kreipiamuoju laikikliu 563200 ir
REMS specialiu pjūkleliu 561008
vamzdžiai (taip pat ir padengti plastiko sluoksniu) 5" – 6"

REMS Tiger ANC SR su kreipiamuoju laikikliu
ir REMS universalu pjūkleliu 561005, 561003
Nerūdijantys plieniniai vamzdžiai 1/16" – 2" / 2 1/2" – 4"

Pjovimas rankiniu būdu, naudojant visus REMS pjūklelius

REMS universalūs pjūkleliai ir REMS pjūkleliai
Plieniniai vamzdžiai ir kiti metaliniai profiliuotai $\varnothing \leq 6"$, ≤ 250 mm
Mediena, mediena su vinimis, padėklai,
statybinės medžiagos, plastikai ≤ 250 mm

1.4. Apsukimų dažnis (tuščia eiga)

REMS Tiger ANC	2400 min ⁻¹
REMS Tiger ANC VE (bepakopis reguliavimas)	0 ... 2400 min ⁻¹
REMS Tiger ANC SR (bepakopis reguliavimas)	700 ... 2200 min ⁻¹
REMS Tiger ANC 48 V	1300 min ⁻¹
REMS Tiger ANC pneumatic (bepakopis reguliavimas)	0 ... 1700 min ⁻¹
REMS Puma VE (bepakopis reguliavimas)	0 ... 2800 min ⁻¹
REMS Cat ANC VE (bepakopis reguliavimas)	0 ... 2400 min ⁻¹
REMS Akku-Cat ANC VE (bepakopis reguliavimas)	0 ... 1800 min ⁻¹

1.5. Elektros duomenys

REMS Tiger ANC/VE, REMS Cat ANC VE	230 V; 50–60 Hz; 1050 W; 5 A arba 110 V; 50–60 Hz; 1050 W; 10 A arba 48 V; 750 W; 16,5 A apsaugotas nuo trukdžių
Apsaugos klasė	II, apsauginė izoliacija
REMS Tiger ANC SR	230 V; 50–60 Hz; 1400 W; 6,4 A arba 110 V; 50–60 Hz; 1400 W; 12,8 A apsaugotas nuo trukdžių
Apsaugos klasė	II, apsauginė izoliacija
REMS Puma VE	230 V; 50–60 Hz; 1300 W; 6 A apsaugotas nuo trukdžių
Apsaugos klasė	II, apsauginė izoliacija
REMS Akku-Cat ANC VE	18 V=; 30 A
Greitaveikis įkroviklis Li-Ion/Ni-Cd	Input 230 V~; 50–60 Hz; 65 W Output 10,8–18 V=

1.6. Suspausto oro prijungimas REMS Tiger ANC pneumatic

Reikalingas spaudimas	0,6 MPa, 6 bar (85 psi)
Oro sunaudojimas tuščia eiga	1,6 m ³ /min (56 cf/min)
Oro sunaudojimas pilnas apkrovimas	1,3 m ³ /min (46 cf/min)
Žarnos plotis	12–13 mm (1/2")
Alyvos reguliavimas	6–7 lašai/min.

1.7. Išmatavimai

REMS Tiger ANC	455×80× 90 mm (17,9"×3,2"×3,5")
----------------	---------------------------------

REMS Tiger ANC VE	435×80×135 mm	(17,1"×3,2"×5,3")
REMS Tiger ANC SR	490×80× 90 mm	(19,3"×3,2"×3,5")
REMS Tiger ANC pneumatic	445×80× 90 mm	(17,5"×3,2"×3,5")
REMS Puma VE	475×90×152 mm	(18,7"×3,5"×6,0")
REMS Cat ANC VE	435×80×135 mm	(17,1"×3,2"×5,3")
REMS Akku-Cat ANC VE	435×90×190 mm	(17,1"×3,5"×7,5")

1.8. Svoris

REMS Tiger ANC	3,0 kg (6,6 lb)
REMS Tiger ANC VE	3,0 kg (6,6 lb)
REMS Tiger ANC SR	3,1 kg (6,8 lb)
REMS Tiger ANC pneumatic	3,8 kg (8,4 lb)
REMS Puma VE	3,8 kg (8,4 lb)
REMS Cat ANC VE	3,0 kg (6,6 lb)
REMS Akku-Cat ANC VE (su akumulatoriumi)	3,5 kg (7,7 lb)
REMS Akumulatorius Li-Ion 18 V, 2,6 Ah	0,6 kg (2,2 lb)
REMS Akumulatorius Li-Ion 18 V, 3,5 Ah	0,6 kg (2,2 lb)
Kreipiamasis laikiklis 1/16" – 2"	1,0 kg (2,2 lb)
Kreipiamasis laikiklis 2 1/2" – 4"	1,7 kg (3,7 lb)
Kreipiamasis laikiklis 5" – 6"	2,7 kg (6,0 lb)

1.9. Informacija apie triukšmą

Garso slėgio lygis	
REMS Tiger/Cat	96 dB(A)
REMS Puma	87 dB(A)
Garso galios lygis	
REMS Tiger/Cat	107 dB(A)
REMS Puma	98 dB(A)
Neapibrėžtis K = 3 dB	

1.10. Virpesiai

Pagreičio svertinė efektinė vertė:

visi REMS tiesiniai pjūklai		
Medienos drožlių plokštės pjūklai	18.3 m/s ²	K = 3.3 m/s ²
Medinių sijų pjūklai	28.3 m/s ²	K = 2.4 m/s ²

Nurodyta vibravimo emisijos vertė buvo išmatuota, remiantis standartiniu išbandymo metodu ir gali būti naudojama palyginimui su kitu prietaisu. Nurodytą vibravimo emisijos vertę galima taip pat naudoti, pradėdant vertinti prietaiso gedimus.

⚠ DĖMESIO

Vibracijos emisijos vertė faktinio prietaiso naudojimo metu gali skirtis nuo nurodytos vertės, priklausomai nuo prietaiso naudojimo būdo. Taip pat, priklausomai nuo faktinių naudojimo sąlygų (darbas su periodinėmis pertraukomis), gali prireikti nustatyti saugumo užtikrinimo priemones, norint apsaugoti prietaiso naudotoją.

2. Eksploatavimo pradžia

2.1. Įjungimas į elektros tinklą

Atkreipkite dėmesį į tinklo įtampą! Prieš prijungiant REMS tiesinį pjūklą arba spartųjį įkroviklį patikrinti, ar gaminio parametrų lentelėje nurodyta įtampa atitinka tinklo įtampą. Statybos aikštelėse, drėgnoje aplinkoje, pastatų viduje ir lauke arba esant palyginamoms pastatymo rūšims, elektrinį įrankį junkite prie tinklo tik su apsauginiu nuotėkio srovės jungikliu (FI jungikliu), kuris nutraukia energijos tiekimą, kai tik nuotėkio į žemę srovė viršija 30 mA per 200 ms. Naudojant ilginamąjį laidą, reikia pasirinkti elektrinio įrankio galią atitinkantį laido skerspjūvį. Ilginamasis laidas turi būti leidžiamas 1.5 skyriuje „Elektrinės dalies duomenys“ nurodytam apsaugos laipsniui.

Akumulatoriai

PRANEŠIMAS

Įkrauti akumulatorių, prieš jį įstatant į REMS Akku-Cat ANC VE! Akumulatorių (13) visada įstatyti vertikaliai į REMS Akku-Cat ANC VE arba spartųjį kroviklį, kol jis girdimai užsifiksuos. Įstatant įstrižai pažeidžiami kontaktai ir dėl to gali įvykti trumpasis jungimas, kurio metu pažeidžiamas akumulatorius.

Visiškas iškrovimas dėl sumažintosios įtamos

Ličio jonų akumulatoriams įtampa negali būti žemesnė nei mažiausioji įtampa, kadangi priešingu atveju akumulatorius gali būti pažeistas „visišku iškrovimu“. Prieš tiekiamą REMS ličio jonų akumulatoriai yra įkrauti prieš maždaug 40 %. Todėl ličio jonų akumulatorius prieš naudojimą reikia įkrauti ir reguliariai įkrauti papildomai. Jei nesilaikoma šio elementų gamintojo taisyklės, ličio jonų akumulatorius gali būti pažeidžiamas visiškai iškraunant.

Visiškas iškrovimas sandėliuojant

Jei sandėliuojamas santykinai mažai įkrautas ličio jonų akumulatorius, sandėliuojant ilgą laiką jis gali visiškai išsikrauti dėl savaiminio išsikrovimo ir taip būti pažeistas. Todėl ličio jonų akumulatorius reikia įkrauti prieš sandėliavimą ir ne rečiau kaip kas šešis mėnesius įkrauti papildomai ir prieš naują apkrovą būtina dar kartą įkrauti.

PRANEŠIMAS

Akumulatorių įkraukite prieš naudojimą. Ličio jonų akumulatorių reguliariai įkraukite papildomai, kad būtų išvengta visiško iškrovimo. Visiškas iškrovimas pažeidžia akumulatorių.

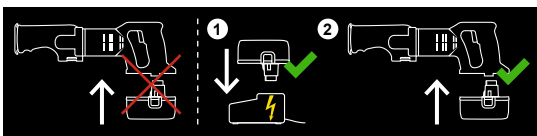

Įkrauti naudokite tik REMS spartųjų akumuliatorių įkroviklį. Nauji ir ilgą laiką nenaudo i ličio jonų akumulatoriai visą talpą pasiekia tik po kelių krovimų.

Ličio jonų / Ni-Cd akumuliatorių spartusis įkroviklis (gam. Nr. 571560)

Jei tinklo kištukas įkištas, kontrolinė lemputė kairėje šviečia žalia pastovia šviesa. Jei akumulatorius yra įstatytas į REMS spartųjį įkroviklį, mirksinti žalia kontrolinė lemputė rodo, kad akumulatorius kraunamas. Jei ši kontrolinė lemputė šviečia žalia pastovia šviesa, akumulatorius yra įkrautas. Jei kontrolinė lemputė mirksi raudonai, akumulatorius yra sugedęs. Jei kontrolinė lemputė šviečia raudona pastovia šviesa, sparčiojo įkroviklio ir/arba akumulatoriaus temperatūra yra mažesnė arba viršija leidžiamą darbinį intervalą nuo 0°C iki +45°C (32°F – +113°F).

PRANEŠIMAS

REMS spartieji įkrovikliai neskirti naudoti lauke.

2.2. Pjovimas, naudojant kreipiamąjį laikiklį (2) (pjovimas stačiu kampu)

⚠️ ĮSPĖJIMAS

Prieš montuojant / išmontuojant kreipiamąjį laikiklį, ištraukti tinklo kištuką arba išimti akumuliatorių!

Kreipiamąjį laikiklį (2) guolio varžtą (3) iš šono įstatyti į REMS tiesinį pjūklą taip, kad kreipiamąjį laikiklio ribojamasis kaištis judėtų REMS pjūklo išilginėje išpjovoje.

PRANEŠIMAS

Norint pjauti **stačiu kampu**, būtina reikia naudoti kreipiamąjį laikiklį, kadangi laikant ranka neįmanoma pridėti arba stumti REMS tiesinį pjūklą stačiu kampu.

2.3. Pjovimas rankiniu būdu

REMS tiesinis pjūklas naudojamas be kreipiamąjį laikiklį (2). Pjovimo metu jį reikia stipriai prispausti prie medžiagos, kad atraminis padas (6) būtų nuolatos priglundęs prie pjaunamos medžiagos. Pjaunamą medžiagą reikia įtvirtinti, kad nebūtų nusviesta į šalį.

2.4. Tinkamo pjūklelio pasirinkimas

Dėl savo interesų visiems REMS tiesiniams pjūklams naudokite tik REMS kokybiškus pjūklelius, priešingu atveju neteksite teisės į garantiją!

REMS specialūs pjūkleliai 2"/140-2,5 arba 2"/140-3,2, 4"/200-3,2 ir 6"/260-3,2 (8 pav.) visiems REMS Tiger modeliams

Specialiai sukurti REMS Tiger. Būtinai reikalingi pjaunant stačiu kampu bei greitai išmontuojant plieninius vamzdžius su jėgą perduodančiu kreipiamuoju laikikliu. Jis įtakoja keleriopą pastūmos jėgą 5 kartus jėgą didinančiu svirties poveikiu. REMS specialūs pjūkleliai su dvipuse ašele ir labai plačiu suspaudimo paviršiumi laiko tiksliai, yra labai stori, atsparūs lenkimui ir sukimui, todėl labai stabilūs. Dideli, banguoti dantys greitam pjūviui. Kelis kartus ilgesnis naudojimo laikas. Įprastų pjūklelių su vienpuse ašele negalima naudoti pjauti stačiu kampu su kreipiamuoju laikikliu, nes dėl didelės pastūmos jėgos jie lūžta suspaudimo vietoje.

REMS universalus pjūklelis 100/150/200/300 (8 pav.) visiems REMS Tiger, REMS Cat modeliams

Skirtas pjauti viena ranka ir pjauti su jėgą perduodančiu kreipiamuoju laikikliu. Vietoj įvairių skirtingų pjūklelių pjovimo darbams reikia tik 1 REMS universalus pjūklelio. Elastinga medžiaga, labai lankstus, tinka pjauti net arti sienų. Dvipusė ašelė su labai plačiu suspaudimo paviršiumi laiko tiksliai ir labai stabiliai. Besikeičiantys dantys (Combo dantų išdėstymas), dantų srityje ypa ingai užgrūdinta. Dėl to pasiekiamas puikus pjovimo našumas ir ypatingai ilgą naudojimo trukmę. Taip pat ir sunkiai sriegiamoms medžiagoms, pvz., nerūdijantiems plieniniams vamzdžiams, kietiems ketinams vamzdžiams ir t. t., ir medienai su vinimis, padėklams pjauti. Įprasti pjūkleliai su vienpuse ašele netinka pjovimo metu naudojant kreipiamąjį laikiklį, jie lūžta suspaudimo vietoje.

REMS pjūkleliai visiems REMS tiesiniams pjūklams

Specialiems metalų, medienos, statybinių medžiagų ir plastikų pjovimo darbams tiekiami daug įvairios formos, ilgio ir dantų žingsnio REMS pjūkleliai su įprastine (vienpuse) ašele, žr. pjūklelių lentelę 8 pav.

2.5. Pjūklelio montavimas

⚠️ ĮSPĖJIMAS

Prieš montuojant / išmontuojant pjūklelį, ištraukti tinklo kištuką arba išimti akumuliatorių!

Visi REMS Tiger, REMS Cat modeliai (2 ir 3 pav.)

Montuojant REMS pjūklelį, pjūklo nepadėti ant jungiamojo laido **apsauginio antgalio nuo perlenkimo**, kadangi jį galima pažeisti! Atlaisvinti pjūklelio prispaudimo detalės (4) užspaudimo varžtą (9), kol pjūklelį bus galima užmauti ant centravimo kaiščio. REMS specialus pjūklelis ir REMS universalus pjūklelis yra tarp abiejų „U“ formos pjūklelio prispaudimo detalės kojelė (2 pav.). REMS pjūkleliai su įprastine (vienpuse) ašele turi būti pjūklelio prispaudimo detalės pagrindo iššėmoje (3 pav.). Tvirtai užveržti pjūklelio prispaudimo detalę užspaudimo varžtu (9), kadangi priešingu atveju pažeidžiamas arba nukerpamas centravimo kaištis. Centravimo kaištis neskirtas laikyti pjūklelį. Tai vyksta tik

prispaudžiant užspaudimo varžtu (9). Jei užspaudimo varžtu (9) negalima daugiau užveržti, kadangi yra nusidėvėjęs vidinis šešiakampis arba šešiakampis galinis veržliaraktis, centravimo kaištis nukerpamas. Todėl reikia laiku keisti nusidėvėjusį užspaudimo varžtą (9) ir šešiakampį galinį veržliaraktį.

REMS Puma VE (5 pav.)

Montuojant REMS pjūklelį, pjūklo nepadėti ant jungiamojo laido **apsauginio antgalio nuo perlenkimo**, kadangi jį galima pažeisti! Ranka pakelti aukštyrą ir laikyti pjūklelio veržiamąjį svirtį (14). Pjūklelį (5) pasirinktinai įstatyti į apacią nukreiptais dantimis arba apverstą 180° dantimis į viršų. Atleisti pjūklelio veržiamąjį svirtį (14), ją veikia spyruoklė, ir pjūklelis užspaudžiamas automatiškai. Patikrinti, ar tvirtai laikosi pjūklelis (5). Pjūkleliu, kurio dantys nukreipti į viršų, galima pjauti arti paviršiaus (7 pav.).

2.6. Išilginė kryptimi reguliuojamo atraminio pado nustatymas, tik REMS Puma VE (6 pav.)

⚠️ ĮSPĖJIMAS

Prieš reguliuojamą apverčiamą atraminį padą (6) reguliuojant išilginę kryptimi, ištraukti tinklo kištuką arba išimti akumuliatorių!

Išimti iš laikiklio (15) šešiakampį galinį raktą ir atidaryti abu užspaudimo varžtus (16). Apverčiamą atraminį padą (6) galima tolygiai perstumti 40 mm išilginę kryptimi. Nustatyti norimą padėtį, tvirtai užveržti užspaudimo varžtus (16), šešiakampį galinį raktą įstatyti į laikiklį (15). Dėl šios atraminio pado reguliavimo galimybės galima geriau išnaudoti iš dalies atšipusius pjūklelius ir galima išvengti, kad pjūklelio viršūnė neužkliūtų už sienos / vamzdžio vidinės sienelės (atsižvelgti į pjūklelio eigą).

3. Naudojimas



Būtina naudoti akių apsaugą



Būtina dėvėti respiratorių



Būtina naudoti apsaugines ausines

⚠️ ĮSPĖJIMAS

Atliekant darbus, kurių metu gali susidaryti sveikatai kenksmingos dulkės, reikia naudoti tinkamą dulkių siurbį, respiratorių ir vienkartinius drabužius. Laikyti nacionalinių taisyklių.

REMS Tiger ANC: įjungti / išjungti įjungimo / išjungimo apsauginiu mygtukiniu jungikliu (7).

REMS tiesiniai pjūklai „VE“: tolygus elektroninis pjūklo eigos reguliavimas kintamai spaudžiant bepakopį apsauginį mygtukinį jungiklį (greičio didinimo jungiklį) (10).

REMS Tiger ANC SR: tolygus elektroninis judesių skaičiaus reguliavimas. Reguliavimo ratuku (12) iš anksto pasirenkamas norimas judesių skaičius. Įjungti / išjungti įjungimo / išjungimo apsauginiu mygtukiniu jungikliu (7).

REMS Tiger ANC pneumatic: norint įveikti svirties įjungimo blokatorių, pirma reikia paspausti žemyn svirties su fiksatoriumi (11) fiksatorių, po to svirtį. Judesį skaičius pasirenkamas atitinkamai paspaudus svirtį su fiksatoriumi (11).

3.1. Darbo eiga, pjovimo metu naudojant kreipiamąjį fiksatorių

⚠️ ĮSPĖJIMAS

REMS tiesinį pjūklą laikyti tik už izoliuotų rankenų („A“) (1 pav.), ne už kreipiamąjį laikiklį (2), jei atliekami darbai, kurių metu galima kliudyti paslėptus laidus ar savąjį tinklo kabelį. Palietus laidą, kuriuo teka srovė, metaliniai prietaisai arba kreipiamasis laikiklis gali įsielektrinti ir būti elektros smūgio priežastimi.

PRANEŠIMAS

Naudoti tik REMS specialius ir REMS universalus pjūklelius (žr. 2.4.). Įprastų pjūklelių su vienpuse ašele negalima naudoti pjauti stačiu kampu su kreipiamuoju laikikliu, nes dėl didelės pastūmos jėgos jie lūžta suspaudimo vietoje.

Sumontuoti kreipiamąjį laikiklį, kaip aprašyta 2.2. REMS tiesinį pjūklą su kreipiamuoju laikikliu pridėti prie vamzdžio, kad fiksacinis suklys su rankenėle (1) stovėtų statmenai. Užveržti fiksacinį sukly. Paspausti jungiklį (7 arba 10), tuo pačiu metu apimant variklio rankeną, arba įjungti svirtį su fiksatoriumi (11) ir REMS tiesinį pjūklą traukti aukštyrą, kol bus perpjautas vamzdis arba profiliuotis. Įpjovimą, ypač esant dideliems skersmenims (pvz., 4"), galima palengvinti, jei mašina įjungta tik tada, kai pjūklelis jau pridėtas prie vamzdžio. Stebėti, kad kreipiamąjį laikiklį prizmė būtų švari, be pjūvenų, kadangi jos įtakoja pjovimą stačiu kampu. Norint pasiekti optimalų pjovimo greitį ir tausoti pjūklelį, reikia pasirinkti **vidutinę** pastūmos jėgą. Didelė pastūmos jėga nepažaidina pjovimo greičio! REMS Tiger ANC yra įmontuota apsauga nuo perkrovos (8). Esant per didelei pastūmos jėgai, ji suveikia, mygtukas truputį iššoka lauk, ir REMS pjūklas lieka stovėti. Po kelių sekundžių galima vėl įspausti apsaugą nuo perkrovos, ir REMS pjūklas vėl įsijungia.

3.2. Darbo eiga, pjaunant rankiniu būdu

⚠️ ĮSPĖJIMAS

REMS tiesinį pjūklą laikyti tik už izoliuotų rankenų („A“) (1 pav.), jei atliekami darbai, kurių metu galima kliudyti paslėptus laidus ar savąjį tinklo kabelį. Palietus laidą, kuriuo teka srovė, metaliniai prietaisai gali įsielektrinti ir būti elektros smūgio priežastimi.

Tiesiam arba kreivlininiams pjūviui apverčiamą atraminį padą (6) tvirtai prispausti prie medžiagos, kad apverčiamas atraminis padas (6) būtų nuolatos priglundęs prie pjaunamos medžiagos. Įjungti REMS tiesinį pjūklą. Naudoti tik aštirus ir

neprikaištingos būklės pjūklelius. Tolygi pastūma sumažina nelaimingo atsitikimo pavojų ir tausoja REMS tiesinį pjūklą ir pjūklelį. Jungiamasis laidas visada turi būti nukreiptas atgal nuo REMS tiesinio pjūklo. Pjovimo metu REMS tiesinį pjūklą toliau stipriai spausti prie pjaunamos medžiagos. Jei pjovimo metu pjūklelis užstringa, išjung į REMS tiesinį pjūklą, tinkamu įrankiu praskirti prapjovą ir ištrauk į pjūklelį.

Pjaunant įleidžiamuoju būdu ne per kietų medžiagų, pvz., medienos, plastikinių vamzdžių arba lengvų statybinių medžiagų, paviršius, atsargiai pjaunant pjūklelį galima įleisti į paviršių (4 pav.). Naudoti trumpą pjūklelį. Išjungti REMS tiesinį pjūklą, apverčiamo atraminio pado(6) apatinę kraštinę ir pjūklelio viršūnę pridėti prie pjovimo vietos, įjungti REMS tiesinį pjūklą ir, pamažu pjaunant, pjūklelį įleisti į medžiagą. Pirmenybę teikti REMS tiesiniams pjūklams su tolygiu elektroniniu pjūklo eigos reguliavimu. Esant kietesnėms medžiagoms, pvz., metalui, pjovimo pradžia reikia padaryti pjūklelį atitinkančią skylę.

3.3. Tepimo medžiagos

Normaliems pjovimo darbams nereikia tepimo medžiagų. Jos trukdo pašalinti pjuvenas iš pjovimo griovelio ir tokiu būdu sutrumpina pjūklelio naudojimo laiką.

Tik pjaunant iš nerūdijančio plieno ir kieto ketaus pagamintus vamzdžius, reikia ausinti ir sutepti REMS Spezial ir REMS Sanitol. Rekomenduojama naudoti REMS Tiger ANC ir vieną iš REMS universalių pjūklelių 561003 ... 561006. Pjaunant stačiu kampu būtina reikalingas kreipiamasis laikiklis (žr. 2.2.).

3.4. Apsauga nuo per didelio iškrovimo

REMS Akku-Cat ANC VE turi įmontuotą akumulatoriaus apsaugą nuo per didelio iškrovimo. Ji išjungia pavarą, vos tik akumuliatorių reikia iš naujo įkrauti. Šiuo atveju išimkite akumuliatorių ir įkraukite REMS sparčiuoju įkrovikliu.

4. Priežiūros ir remonto darbai

⚠️ ĮSPĖJIMAS

Prieš techninio aptarnavimo darbus, išjunkite tinklo šakutę ir išimkite akumuliatorių!

4.1. Techninis aptarnavimas

REMS tiesiniams pjūklams nereikia techninės priežiūros. Reduktorius veikia nuolatiniame tepalo užpilde, ir todėl jo nereikia tepti. Pjūklelio fiksatorius turi būti švarus. Pašalinti pjuvenas iš pjūklelio fiksatoriaus korpuso. Po kiekvieno naudojimo pašalinti vandens likučius / drėgmę iš pjūklelio fiksatoriaus korpuso. Pjūklelio fiksatorių ir pjūklelio veržiamąją svirtį (14) sutepti nedideliu kiekiu tepalo (tik REMS Puma VE). Pakeisti pažeistą užspaudimo varžtą (9) (išskyrus REMS Puma VE). Plastikines dalis (pvz., korpusą, akumuliatorių) valykite tik mašinų valikliu REMS CleanM (gam. Nr. 140119) arba švelniu muilu ir drėgnu skudurėliu. Nenaudoti buitinių valiklių. Juose yra daug chemikalų, kurie gali pažeisti plastikines dalis. Jokiu būdu nevalyti benzinu, terpentinu, skiedikliu arba panašiais produktais.

Stebėti, kad į REMS tiesinio pjūklo vidų nepatektų skysčių. REMS tiesinio pjūklo niekada nenardinti į skystį.

4.2. Techninė apžiūra/remontas

⚠️ ĮSPĖJIMAS

Prieš atlikdami priežiūros ir remonto darbus iš tinklo išjunkite šakutę ir išimkite akumuliatorių! Šiuos darbus leidžiama atlikti tik kvalifikuotiems specialistams.

REMS tiesiniame pjūkle su universaliuoju varikliu yra anglinių šepetėlių. Jie susidėvi, ir todėl retkarčiais juos turi pa krinti arba pakeisti kvalifikuotas specialistas arba įgaliotose REMS klientų aptarnavimo tarnybos dirbtuvėse.

5. Gedimai

5.1. Gedimas: pjovimo metu REMS tiesinis pjūklas lieka stovėti.

Priežastis

- Per didelė pastūmos jėga.
- Atšipęs pjūklelis (5).
- Netinkamas pjūklelis (5).
- Suveikė apsauga nuo perkrovos (8) (REMS Tiger ANC).
- Nusidėvėję angliniai šepetėliai.
- Per mažas darbinis slėgis (REMS Tiger ANC pneumatic).
- Iš kompresoriaus tiekiamas per mažas oro kiekis (REMS Tiger ANC pneumatic).
- Akumuliatorius (13) tuščias (REMS Akku-Cat ANC VE).

Pašalinimas

- Sumažinti pastūmos jėgą.
- Pakeisti pjūklelį.
- Pasirinkti tinkamą pjūklelį (žr. 2.4. ir 8 pav.).
- Palaukti kelias sekundes, įspausti apsaugos nuo perkrovos mygtuką.
- Anglinius šepetėlius leisti pakeisti kvalifikuotam specialistui arba įgaliotose REMS klientų aptarnavimo tarnybos dirbtuvėse.
- Padidinti darbinį slėgį. Parinkti kompresorių pagal 1.6 skirsnio techninius duomenis.
- Parinkti kompresorių pagal 1.6 skirsnio techninius duomenis.
- Įkrauti akumuliatorių ličio jonų / Ni-Cd akumuliatorių sparčiuoju įkrovikliu arba jį pakeisti.

5.2. Gedimas: nėra pjūvio stačiu kampu, kai pjaunant vamzdį naudojamas kreipiamasis laikiklis (2).

Priežastis

- Per didelė pastūmos jėga.
- Netinkamas pjūklelis (5).
- Atšipęs pjūklelis (5).
- Užteršta kreipiamojo laikiklio (2) prizmė (pjuvenos!).

Pašalinimas

- Sumažinti pastūmos jėgą.
- Pasirinkti tinkamą pjūklelį (žr. 2.4. ir 8 pav.).
- Pakeisti pjūklelį.
- Nuvalyti prizmę.

5.3. Gedimas: neveikia REMS tiesinis pjūklas.

Priežastis

- Suveikė apsauga nuo perkrovos (REMS Tiger ANC).
- Pažeistas sujungiamasis laidas.
- Akumuliatorius (13) tuščias (REMS Akku-Cat ANC VE).
- REMS tiesinis pjūklas sugedęs.

Pašalinimas

- Palaukti kelias sekundes, įspausti apsaugos nuo perkrovos mygtuką.
- Jungiamąjį laidą leisti pakeisti kvalifikuotam specialistui arba įgaliotose REMS klientų aptarnavimo tarnybos dirbtuvėse.
- Įkrauti akumuliatorių ličio jonų / Ni-Cd akumuliatorių sparčiuoju įkrovikliu arba jį pakeisti.
- REMS tiesinį pjūklą leisti patikrinti / pataisyti įgaliotose REMS klientų aptarnavimo tarnybos dirbtuvėse.

5.4. Gedimas: nukerpamas centrinis kaištis, pjūklelio (5) negalima pakankamai įtvirtinti (REMS Tiger ir REMS Cat visi modeliai).

Priežastis

- Nusidėvėjo užspaudimo varžtas (9).
- Šešiakampis galinis raktas nusidėvėjo (žr. 2.5.).

Pašalinimas

- Pakeisti užspaudimo varžtą ir / arba centravimo kaištį.
- Pakeisti šešiakampį galinį raktą.

6. Utilizavimas

Baigus naudoti REMS tiesinius pjūklus, draudžiama juos išmesti kartu su buitiniemis atliekomis. Jie privalo būti tinkamai utilizuoti pagal įstatyminius potvarkius.

7. Garantinės gamintojo sąlygos

Garantijos laikotarpis yra 12 mėnesių, skaičiuojant nuo naujo gaminio perdavimo galutiniam vartotojui. Perdavimo momentas įrodomas atsiunčiant originalius pirkimą patvirinančius dokumentus, kuriuose privalo būti nurodyta pirkimo data ir gaminio pavadinimas. Visi dėl gamybos arba medžiagų defektų atsiradę gedimai garantiniu laikotarpiu šalinami nemokamai. Pašalinus gedimą, garantinis gaminio laikotarpis nėra pratęsiamas arba atnaujinamas (t. y. skaičiuojamas iš naujo). Defektams, kurie atsiranda dėl natūralaus nusidėvėjimo, netinkamo arba neleistino naudojimo, naudojimo instrukcijos nesilaikymo, netinkamų eksploatacinių medžiagų naudojimo, per didelį apkrovų, naudojimo ne pagal paskirtį, dėl vartotojo arba kitų asmenų atliktų pakeitimų arba kitų priežasčių, garantija netaikoma.

Garantines paslaugas gali suteikti tik įgaliotosios REMS klientų aptarnavimo tarnybos dirbtuvės. Reklamacija pripažįstama tik tuo atveju, jei gaminys į įgaliotąsias REMS klientų aptarnavimo tarnybos dirbtuves pristatomas neišardytas ir nepažeistas. Pakeisti gaminiai ir dalys tampa REMS nuosavybe.

Pristatymo ir grąžinimo išlaidas apmoka vartotojas.

Vartotojo įstatyminės teisės, ypač pretenzijos dėl kokybės pardavėjo atžvilgiu, šia garantija neribojamos. Ši gamintojo garantija galioja tik naujiems gaminiams, kurie perkami ir naudojami Europos Sąjungoje, Norvegijoje ir Šveicarijoje.

Šiai garantijai galioja Vokietijos įstatymai, išskyrus tas nuostatas, kurioms galioja Jungtinių Tautų Konvencija dėl tarptautinių pirkimo-pardavimo sutarčių (CISG).

8. Dalių sąrašas

Dalių sąrašą žr. www.rems.de → Downloads → Parts lists.

Originalinės lietošanas instrukcijas tulkojums

1.–3. attēls

1 Nospriegojuma vārpsta ar izcilni	9 Piespiedskrūve
2 Vadošais tureklis	10 Drošības kontaktslēdzis bez pakāpēm (paātrinātāja slēdzis)
3 Gultņa tapīņa	11 Svira ar aizturi
4 Zāģa plātnes piespiedējs	12 Regulēšanas ritenis
5 Zāģa plātne	13 Akumulators
6 Apgāzama balsta kurpe (REMS Puma VE ar garuma regulēšanu bez pakāpēm)	14 Zāģa plātnes nospriegojuma svira (tikai REMS Puma VE)
7 Drošības kontaktslēdzis ieslēgšanai/izslēgšanai	15 Tureklis seššķautņu tapu atslēgai
8 Pārslodzes drošinātājs (tikai REMS Tiger ANC)	16 Piespiedskrūves "A" Izolētas turēšanas virsmas

Vispārīgie drošības norādījumi

⚠ BRĪDINĀJUMS

Izlasiet drošības norādījumus un instrukcijas. Ja drošības norādījumi un instrukcijas netiek ievērotas, pastāv elektriskā trieciena, uzliesmošanās un/vai smagu savainojumu gūšanas risks.

Uzglabājiet visus drošības norādījumus un instrukcijas turpmākai lietošanai.

Drošības norādījumos izmantotais jēdziens „elektroinstrumenti” attiecas uz elektroinstrumentiem, kas tiek pieslēgti tīklam (ar tīkla kabeli), un elektroinstrumentiem, kas darbojas no akumulatora (bez tīkla kabeļa).

1) Drošība darba vietā

- Darba vietai jābūt tīrai un labi apgaismotai.** Nekārtība un slikts apgaismojums var novest pie negadījumiem.
- Nestrādājiet ar elektroinstrumentiem eksplozivā vidē, kurā atrodas dedzināmi šķidrums, gāzes vai putekļi.** Elektroinstrumenti veido dzirksteles, kas var aizdedzināt putekļus vai dūmus.
- Elektroinstrumentu lietošanas laikā nepieļaujiet klāt bērņus un citas personas.** Ja Jūsu uzmanība tiek novērsta, Jūs varēsiet zaudēt kontroli pār instrumentu.

2) Elektriskā drošība

- Elektroinstrumenta kontaktdakšai jāder rozetē. Kontaktdakšu nedrīkst izmainīt nekādā veidā. Nelietojiet adapterus kopā ar iezemētiem elektroinstrumentiem.** Neizmaiņātas kontaktdakšas un piemērotas rozetes mazina elektriskā trieciena risku.
- Izvairieties no kontakta ar iezemētām cauruļu, apkures, krāšņu un ledus-skapju virsmām.** Ja Jūsu ķermenis nonāk kontaktā ar iezemējumu, pastāv paaugstināts elektriskā trieciena risks.
- Pasargājiet elektroinstrumentus un letus un mitruma.** Ūdens nokļūšana elektroinstrumentā paaugstinā elektriskā trieciena risku.
- Nelietojiet kabeli elektroinstrumenta pārvietošanai, piekāršanai vai kontaktdakšas izvilksšanai no rozetes.** Pasargājiet kabeli no karstuma, eļļas, asām malām vai kustīgām ierīces daļām. Bojāts vai sapinies kabelis paaugstinā elektriskā trieciena risku.
- Strādājot ar elektroinstrumentu ārā, izmantojiet pagarināšanas kabelus, kas piemēroti darbiem ārā.** Ja tiek izmantots kabelis, kas piemērots darbam ārā, samazinās elektriskā trieciena risks.
- Ja nevar novērst elektroinstrumenta lietošanu mitrā vidē, izmantojiet noplūdes strāvas drošības slēdzi.** Noplūdes strāvas drošības slēdža izmantošana mazina elektriskā trieciena risku.

3) Personu drošība

- Esiet uzmanīgi un piesardzīgi, rūpīgi un saprātīgi rīkojieties ar elektroinstrumentu.** Nelietojiet elektroinstrumentu, ja esat noguruši vai narkotisko vielu, alkohola vai medikamentu ietekmē. Neievēribas dēļ elektroinstrumenta lietošanas gaitā iespējami nopietni savainojumi.
- Izmantojiet personīgus aizsardzības līdzekļus un vienmēr aizsargbrilles.** Lietojot personīgus aizsardzības līdzekļus, piemēram, putekļu masku, neslidošus aizsargapavus, ķiveri vai dzirdes aizsardzības līdzekļus atkarībā no elektroinstrumenta lietošanas veida, samazinās savainojumu gūšanas riskus.
- Nepieļaujiet pieņemšanu ekspluatācijā bez uzraudzības. Pārlicinieties, ka elektroinstrumenti ir izslēgti, pirms pieslēgt to strāvas avotam un/vai akumulatoram, vai to pārvietot.** Ja elektriskās ierīces pārvietošanas laikā Jūsu pirksts atrodas uz slēdža vai ieslēgta ierīce tiek pieslēgta strāvas avotam, iespējami negadījumi.
- Pirms elektroinstrumenta ieslēgšanas noņemiet visus iestatīšanas instrumentus un uzgriežņu atslēgas.** Instruments vai atslēga, kas atrodas rotējošā ierīces daļā, var izraisīt savainojumus.
- Izvairieties no nenormālām ķermeņa stāvokļiem. Nodrošiniet vienmēr stabilu stāvokli un ķermeņa līdzsvaru.** Tādā veidā var nodrošināt labāku kontroli pār elektroinstrumentu negaidītās situācijās.
- Izmantojiet piemērotus apģērbus.** Nevalkājiet platus apģērbus vai rotaslietas. Turiet matus, apģērbus un cimdus attālumā no kustīgām detaļām. Platus apģērbus, rotaslietas vai garus matus var ievilkīt kustīgās detaļās.
- Ja ir iespējams montēt putekļu nosūcšanas un sakrāšanas iekārtas, tās ir jāpieslēdz un pareizi jālieto.** Putekļu nosūcšanas iekārtu lietošana var samazināt riskus, ko izraisa putekļi.

4) Elektroinstrumentu lietošana un apkalpošana

- Nepārslodziet ierīci.** Izmantojiet darbam tikai tam speciāli paredzētu elektroinstrumentu. Ar piemērotu elektroinstrumentu darbs ir labāks un drošāks norādītajā jaudas diapazonā.

- b) Neizmantojiet elektroinstrumentu, kura kontaktdakša ir bojāta. *Elektroinstrumenti, kuru nevar ieslēgt vai izslēgt, ir bīstami un tas ir jāremontē.*
- c) Izvelciet kontaktdakšu no rozetes un/vai izņemiet akumulatoru, pirms veikt ierīces iestatīšanu, nomainīt piederumus vai pārvietot ierīci. *Šīs drošības pasākums novērš nekontrolētu elektroinstrumenta startu.*
- d) Elektroinstrumentus, kas netiek lietoti, uzglabājiet bērniem nepieejamās vietās. Neļaujiet strādāt ar ierīci personām, kuras to nepazīst un nav izlasījušas instrukcijas. *Elektroinstrumenti ir bīstami, ja tos lieto nepieredzējušas personas.*
- e) Rūpīgi kopjiet elektroinstrumentu. Pārbaudiet, vai kustīgas daļas darbojas nevainojami, daļas nav lūztas vai bojātas tā, lai tas varētu nelabvēlīgi ietekmēt elektroinstrumentu. Pirms ierīces lietošanas nododiet bojātas detaļas. *Daudzu negadījumu cēlonis ir nepienācīgi kopti elektroinstrumenti.*
- f) Griešanas instrumentiem jābūt asiem un tīriem. Rūpīgi kopti griešanas instrumenti ar asām griešanas malām mazāk iekļējas un ir vieglāk vadāmi.
- g) Lietojiet elektroinstrumentus, piederumus, rezerves instrumentus utt. atbilstoši dotajām instrukcijām. Nemiet vērā darba apstākļus un izpildāmas darbības. *Ja elektroinstrumenti tiek lietoti neatbilstoši noteiktajam mērķim, tas var izraisīt bīstamas situācijas.*
- 5) Akumulatora instrumentu lietošana un apkalpošana
- a) Uzlādējiet akumulatorus tikai lādēšanas ierīcēs, ko iesaka ražotājs. *Lādēšanas ierīcei, kas piemērota noteiktam akumulatoru veidam, pastāv uzliesmošanas risks, ja tā tiek lietota ar citu akumulatoru.*
- b) Izmantojiet elektroinstrumentos tikai tiem speciāli paredzētus akumulatorus. *Citu akumulatoru lietošana var izraisīt savainojumus un uzliesmošanas risku.*
- c) Akumulatorus, kas netiek lietoti, turiet attālumā no saspaudzēm, monētām, atslēgām, nagiem, skrūvēm vai maziem metāla priekšmetiem, kas var izraisīt kontaktu pārvienošānu. *Īssavienojums starp akumulatoru kontaktiem var izraisīt apdegumus vai uzliesmošanas risku.*
- d) Ja akumulators tiek lietots nepareizi, no tā var izplūst šķidrums. Izvairieties no kontakta ar to. Nejausa kontakta gadījumā noskalojiet ar ūdeni. Ja šķidrums nonāk acīs, sazinieties ar ārstu. *Izplūdošs akumulatora šķidrums var izraisīt ādas iekaisumus vai apdegumus.*
- 6) Serviss
- a) Elektroinstrumenti nododami remontam tikai kvalificētam personālam un tikai ar oriģinālām rezervdaļām. *Šādā veidā tiek nodrošināta ierīces drošība.*

Drošības norādījumi REMS zāga plātnēm

BRĪDINĀJUMS

Izlasiet drošības norādījumus un instrukcijas. *Ja drošības norādījumi un instrukcijas netiek ievērotas, pastāv elektriskā trieciena, uzliesmošanas un/vai smagu savainojumu gūšanas risks.*

Uzglabājiet visus drošības norādījumus un instrukcijas turpmākai lietošanai.

- Turiet elektroinstrumentus aiz izolētām turēšanas virsmām ("A"), veicot darbus, kad elektroinstrumenti var nonākt kontaktā ar neredzamiem elektrokabeļiem vai instrumentu tīkla kabeli. *Ja instruments nonāk kontaktā ar spriegumu vadošu kabeli, iespējams, ka spriegums tiek vadīts uz metāla ierīci, ka rezultātā ir iespējams elektriskais trieciens.*
- Izpildot darbus cieši turiet elektroinstrumentu ar abām rokām un nodrošiniet stabilu stāvokli. *Turēt elektroinstrumentu ar abām rokām ir drošāk.*
- Izmantojiet personīgos drošības līdzekļus, piemēram, aizsargbrilles. *Zāģēšanas laikā rodas karsta zāģēšanas skaida, kas lido uz visām pusēm. Uzmanieties, lai tuvumā nebūtu citu cilvēku.*
- Nemiet vērā, ka zāģēšanas laikā var veidoties veselībai bīstami putekļi. *Nepieciešamības gadījumā izmantojiet putekļu sūcēju, elpošanas ceļu aizsardzības masku un vienreizējus apģērbus. Ievērojiet nacionālās likumdošanas prasības.*
- Izmantojiet piemērotas meklēšanas iekārtas, lai atrastu paslēptus barošanas vadus, vai griezties vietējā komunālā saimniecībā pēc konsultācijas. *Kontakts ar elektriskajiem vadiem var novest pie uzliesmošanas un elektriska trieciena. Gāzes vada bojājumi var novest pie sprādziena. Iekļūšana ūdens vadā izraisa materiālu vērtību bojāšanu vai var novest pie elektriska trieciena.*
- Veicot ūdensvadu zāģēšanu uzmanieties, lai motorā nevarētu nokļūt ūdens atliekas. *Pastāv elektriska trieciena risks.*
- Nosprigojiet materiālu pietiekoši cieši. Neaizsargājiet sagatavi ar roku vai kāju. *Pastāv savainojumu gūšanas risks.*
- Nostipriniet sagatavi. *Sagatave tiek labāk turēta spriegotā ierīcē vai skrūvspilēs nekā rokās.*
- Kad zāģis darbojas, nepieskarities nekādiem priekšmetiem vai zemei. *Pastāv atlēciena risks.*
- Turiet rokas pietiekošā attālumā no zāģēšanas zonas. *Nepieļaujiet roku nonākšanu sagatavē. Nonākot kontaktā ar zāģēšanas plātni pastāv savainojumu gūšanas risks.*
- Zāģēšanas laikā turiet viegli uzliesmojošus materiālus attālumā no karstas zāģēšanas skaidas. *Pastāv uzliesmošanas risks!*
- Nodrošiniet, lai zāģēšanas laikā saliekamā balsta kurpe (6) vienmēr piegulētu sagatavei. *Zāģa plātne var aizķerties un novest pie kontroles zuduma pār elektroinstrumentu.*
- Pēc darba procesa pabeigšanas izslēdziet elektroinstrumentu un izvelciet zāģēšanas plātni no griezuma tikai tad, kad zāģa plātne ir pilnīgi apstājusies. *Šādā veidā var novērst atlēcieni un droši nolikt elektroinstrumentu.*
- Izmantojiet tikai nebojātas zāģa plātnes nevainojamā tehniskajā stāvoklī. *Deformētas vai neasas zāģa plātnes var nolūzt vai izraisīt atlēcieni.*
- Nebremzējiet zāģa plātni pēc izslēgšanas ar pretspiedienu no sāniem. *Zāģa plātne var tikt bojāta, var nolūzt vai izraisīt atlēcieni.*

- Pirms nolikt elektroinstrumentu uzgaidiet, līdz tas ir pilnīgi apstājies. *Instruments var aizķerties un novest pie kontroles zuduma pār elektroinstrumentu.*
- Pirms zāģa plātnes montāžas/demontāžas izvelciet tīkla kontaktdakšu vai izņemiet akumulatoru. *Pastāv savainojumu gūšanas risks.*
- Pirms balsta kurpes pārstaģēšanas izvelciet tīkla kontaktdakšu vai izņemiet akumulatoru. *Pastāv savainojumu gūšanas risks.*
- Bēni vai cilvēki, kuri savu psihisko, sensorisko vai garīgo spēju vai trūkstošas pieredzes vai trūkstošu zināšanu dēļ nespēj droši lietot elektroinstrumentu, nedrīkst lietot to bez atbildīgas personas uzraudzības vai instruktažas. *Pretrējā gadījumā pastāv nepareizas lietošanas vai savainojumu gūšanas risks.*
- Ar elektroinstrumentu drīkst strādāt tikai instruktētas personas. *Jaunieši drīkst lietot ierīci tikai gadījumā, ja viņi ir sasnieguši 16 gadu vecumu un ierīces lietošana ir nepieciešama viņu apmācībai. Jebkurā gadījumā lietošana drīkst notikt tikai speciālista uzraudzībā.*
- Regulāri pārbaudiet, vai elektriskās ierīces pieslēgšanas un pagarināšanas vadi nav bojāti. *Ja pieslēgšanas vai pagarinājuma vadi ir bojāti, tos var nomainīt tikai kvalificēti speciālisti vai autorizēts REMS servisa centrs.*
- Lietojiet tikai sertificētus un atbilstoši apzīmētos pagarināšanas vadus ar pietiekošu šķērsgriezumu ar 1.5. sadaļā Elektriskie dati norādīto aizsardzības pakāpi. *Lietojiet pagarināšanas vadus ar garumu līdz pat 10 m ar šķērsgriezumu 1,5 mm², 10–30 m garus vadus ar šķērsgriezumu 2,5 mm².*

Simbolu izskaidrojums

BRĪDINĀJUMS

Bīstamība ar vidēju riska pakāpi, neievērošanas gadījumā iespējama nāve vai smagi (neārstējami) savainojumi.

UZMANĪBU

Bīstamība ar zemu riska pakāpi, neievērošanas gadījumā iespējami vidējas smaguma pakāpes (ārstējami) savainojumi. Materiālu zaudējumu risks, nav drošības norādījumi! Nav riska veselībai.

IEVĒRĪBA!



Pirms pieņemšanas ekspluatācijā izlasīt lietošanas instrukciju



Izmantojiet acu aizsardzības līdzekli



Lietojiet elpošanas ceļu aizsardzības masku



Lietojiet dzirdes aizsardzības līdzekli



Elektriskā ierīce atbilst aizsardzības klasei II



Utilizācija atbilstoši vides aizsardzības noteikumiem



CE atbilstības apzīmējums



Spēku pārešošs vadošais tureklis



Zaļā koksne



90°



Šūnbetons



Tērauda caurules



Ģipša plātes



Metāls



Bimšteins, ķieģelis



Nerūsējošais tērauds



Atlējums



Paletes



Rievots



Koksne



Taisnzobu



Koksne ar naglām



Taisna



Granulāts

1. Tehniskie dati

Lietošana atbilstoši noteiktajam mērķim

BRĪDINĀJUMS

REMS zobenzāģi ar noteikumu, ka tie tiek lietoti ar piemērotām zāģa plātnēm, ir piemēroti dažādu materiālu zāģēšanai, piemēram, tērauda cauruļu, nerūsējošā tērauda cauruļu, atlējumu, citu metāla profilu, koksnes, koksnes ar naglām, palešu, sintētisku materiālu zāģēšanai, kā arī ne pārāk cietu materiālu iegremdēšanas zāģēšanai.

Jebkuri citi lietošanas veidi uzskatāmi par neatbilstošiem noteiktajam mērķim un tāpēc ir nepieļaujami.

1.1. Piegādes apjoms

REMS Tiger ANC/VE/SR/pneumatic: Piedziņas mašīna, seššķautņu tapu atslēga, vadosais tureklis līdz 2", 2 REMS speciālās zāģa plātnes līdz 2"/140-3,2, lokšņu tērauda kaste, lietošanas instrukcija

REMS Puma VE: Piedziņas mašīna, seššķautņu tapu atslēga, 1 REMS zāģa plātne 210-1,8/2,5, lokšņu tērauda kaste, lietošanas instrukcija

REMS Cat ANC VE: Piedziņas mašīna, seššķautņu tapu atslēga, 1 REMS universālā zāģa plātne 150-1,8/2,5, lokšņu tērauda kaste, lietošanas instrukcija

REMS Akku-Cat ANC VE: Piedziņas mašīna, akumulators, ātrās lādēšanas ierīce, seššķautņu tapu atslēga, 1 REMS universālā zāģa plātne 150-1,8/2,5, koferis, lietošanas instrukcija

1.2. Artikula Nr.

REMS Tiger ANC piedziņas iekārta	560000
REMS Tiger ANC VE piedziņas iekārta	560008
REMS Tiger ANC SR piedziņas iekārta	560001
REMS Tiger ANC pneumatic piedziņas iekārta	560002
REMS Puma VE piedziņas iekārta	560003
REMS Cat ANC VE piedziņas iekārta	560004
REMS Akku-Cat ANC VE piedziņas iekārta Li-Ion	560009
Akumulators Li-Ion 18 V, 2,6 Ah	565215
Akumulators Li-Ion 18 V, 3,5 Ah	565218
Ātrdarbības lādētājs Li-Ion/Ni-Cd	571560
Vadošais tureklis 1/16" – 2"	563000
Vadošais tureklis 2 1/2" – 4"	563100
Vadošais tureklis 5" – 6"	563200
Dubultais tureklis	543100
Aizsargapvalks vadošajam tureklim, materiālu iespīlēšanai ar plānām sienām	563008
Lokšņu tērauda kaste	566051
REMS CleanM	140119

1.3. Darba diapazons

Taisnstūrains zāģēšana ar REMS Tiger ANC/VE/SR/pneumatic:

Ar vadošo turekli 563000 un
REMS speciālo zāģa plātni 561001, 561007
Caurules (ar pārvalku no sintētiska materiāla) 1/16" – 2"

Ar vadošo turekli 563100 un
REMS speciālā zāģa plātne 561002
Caurules (ar pārvalku no sintētiska materiāla) 2 1/2" – 4"

Ar vadošo turekli 563200 un
REMS speciālā zāģa plātne 561008
Caurules (ar pārvalku no sintētiska materiāla) 5" – 6"

REMS Tiger ANC SR ar vadošo turekli
un REMS universālo zāģa plātni 561005, 561003
Nerūšējošā tērauda caurules 1/16" – 2" vai 2 1/2" – 4"

Roku vadītā zāģēšana ar REMS zobena zāģiem

REMS universālās zāģa plātnes un REMS zāģa plātnes
Tērauda un citu metālu profili, Ø ≤ 6", ≤ 250 mm
Koksne, koksne ar naglām, paletes, būvmateriāli, sintētiski materiāli ≤ 250 mm

1.4. Gājienu skaits

REMS Tiger ANC	2400 min ⁻¹
REMS Tiger ANC VE (regulējams bez fiksētām pak.)	0 ... 2400 min ⁻¹
REMS Tiger ANC SR (ar ātruma regulēšanu)	700 ... 2200 min ⁻¹
REMS Tiger ANC 48 V	1300 min ⁻¹
REMS Tiger ANC pneuma ic (regulējams bez fiks. pak.)	0 ... 1700 min ⁻¹
REMS Puma VE (regulējams bez fiksētām pakāpēm)	0 ... 2800 min ⁻¹
REMS Cat ANC VE (regulējams bez fiksētām pak.)	0 ... 2400 min ⁻¹
REMS Akku-Cat ANC VE (regulējams bez fiks. pak.)	0 ... 1800 min ⁻¹

1.5. Elektriskie parametri

REMS Tiger ANC/VE,	230 V; 50–60 Hz; 1050 W; 5 A vai
REMS Cat ANC VE	110 V; 50–60 Hz; 1050 W; 10 A vai
	48 V; 750 W; 16,5 A
Aizsardzības klase	ierīce nav jutīga pret dzirkstelēm II, ar drošības izolāciju
REMS Tiger ANC SR	230 V; 50–60 Hz; 1400 W; 6,4 A vai
	110 V; 50–60 Hz; 1400 W; 12,8 A
Aizsardzības klase	ierīce nav jutīga pret dzirkstelēm II, ar drošības izolāciju
REMS Puma VE	230 V; 50–60 Hz; 1300 W; 6 A
Aizsardzības klase	ierīce nav jutīga pret dzirkstelēm II, ar drošības izolāciju
REMS Akku-Cat ANC VE	18 V=; 30 A
Ātrdarbības lādētājs	Ievade 230 V~; 50–60 Hz; 65 W
Li-Ion/Ni-Cd	Izvade 10,8–18 V=

1.6. Saspiestā gaisa padeve REMS Tiger pneumatic

Nepieciešamais darba spiediens	0,6 MPa, 6 bar (85 psi)
Gaisa patēriņš tukšgaitā	1,6 m ³ /min (56 cf/min)
Gaisa patēriņš pie pilnas slodzes	1,3 m ³ /min (46 cf/min)
Šļūtenes platums	12–13 mm (1/2")
Eļļotājs iestatījums	6–7 pilieni/min.

1.7. Izmēri

REMS Tiger ANC	455×80× 90 mm	(17,9"×3,2"×3,5")
REMS Tiger ANC VE	435×80×135 mm	(17,1"×3,2"×5,3")

REMS Tiger ANC SR	490×80× 90 mm	(19,3"×3,2"×3,5")
REMS Tiger ANC pneumatic	445×80× 90 mm	(17,5"×3,2"×3,5")
REMS Puma VE	475×90×152 mm	(18,7"×3,5"×6,0")
REMS Cat ANC VE	435×80×135 mm	(17,1"×3,2"×5,3")
REMS Akku-Cat ANC VE	435×90×190 mm	(17,1"×3,5"×7,5")

1.8. Svars

REMS Tiger ANC	3,0 kg (6,6 lb)
REMS Tiger ANC VE	3,0 kg (6,6 lb)
REMS Tiger ANC SR	3,1 kg (6,8 lb)
REMS Tiger ANC pneumatic	3,8 kg (8,4 lb)
REMS Puma VE	3,8 kg (8,4 lb)
REMS Cat ANC VE	3,0 kg (6,6 lb)
REMS Akku-Cat ANC VE (ar akumulatoru)	3,5 kg (7,7 lb)
REMS Akumulators Li-Ion 18 V, 2,6 Ah	0,6 kg (2,2 lb)
REMS Akumulators Li-Ion 18 V, 3,5 Ah	0,6 kg (2,2 lb)
Vadošais tureklis 1/16" – 2"	1,0 kg (2,2 lb)
Vadošais tureklis 2 1/2" – 4"	1,7 kg (3,7 lb)
Vadošais tureklis 5" – 6"	2,7 kg (6,0 lb)

1.9. Informācija par troksni

Trokšņa līmenis	
REMS Tiger/Cat	96 dB(A)
REMS Puma	87 dB(A)
Trokšņa jauda	
REMS Tiger/Cat	107 dB(A)
REMS Puma	98 dB(A)
Nedrošums K = 3 dB	

1.9. Vibrācijas

Novērtētā paātrinājuma efektīvā vērtība:

visi REMS zobeneida zāģi	
Skaidu plates zāģēšana	18.3 m/s ² K = 3.3 m/s ²
Koksnes siju zāģēšana	28.3 m/s ² K = 2.4 m/s ²

Norādītā vibrēšanas emisijas vērtība tika izmērta, balstoties uz standarta izmēģinājumu metodi, un var tikt izmantota, lai salīdzinātu ar citu ierīci. Norādīto vibrēšanas emisijas vērtību tāpat var izmantot, uzsākot novērtēt ierīces bojājumus.

⚠ UZMANĪBU

Vibrācijas emisijas vērtība faktiskajā ierīces lietošanas laikā var atšķirties no norādītās vērtības atkarībā no ierīces lietošanas veida. Arī atkarībā no faktiskajiem lietošanas apstākļiem (darbs ar periodiskiem pārtraukumiem), var nākties lietot drošības pasākumus, lai pasargātu lietotāju.

2. Eksploatācijas uzsākšana

2.1. Pieslēgšana elektriskajam tīklam

Ievērojiet tīkla spriegumu! Pirms REMS zobenzāģa vai ātrās lādēšanas ierīces pieslēgšanas pārbaudiet, vai jauda, kas norādīta uz izkārtnes, atbilst tīkla spriegumam. Būvlaukumos, mitrā vidē, ārā vai iekštelpās vai līdzīgos apstākļos elektroinstrumentu drīkst ekspluatēt tikai no tīkla, kas ir aprīkots ar noplūdes strāvas aizsardzības slēdzi (FI slēdzi), kas atslēdz barošanu, ja noplūdes strāva uz zemi pārsniedz 30 mA 200 ms laikā. Ja tiek izmantots pagarināšanas vads, ņemiet vērā elektroinstrumenta jaudai nepieciešamo vada šķērsgriezumu. Pagarināšanas vadam jābūt atļautam 1.5. sadaļā Elektriskie dati norādītajai aizsardzības klasei.

Akumulatori

IEVĒRĪBA!

Uzlādējiet akumulatoru pirms ielikt to REMS Akku-Cat ANC VE! Akumulatoru (13) vienmēr vertikāli ievadiet REMS Akku-Cat ANC VE vai ātrās lādēšanas ierīcē, līdz tas dzirdami nokļūst. Ja akumulators tiek ievadīts slīpi, tiek pasliktināti kontakti, kas var novest pie īssavienojuma un akumulatora bojājumiem.

Pilnīga izlādēšanās zemsprieguma dēļ

Akumulatoros Li-Ion spriegums nedrīkst būt mazāks par miniālo, jo pretējā gadījumā akumulators var tikt bojāts „pilnīgas izlādēšanās” rezultātā. REMS akumulatoru Li-Ion šūnas piegādes brīdī ir uzlādētas apmēram uz 40 %. Tāpēc akumulatori Li-Ion jāuzlādē pirms lietošanas un regulāri lietošanas gaitā. Ja šī šūnu ražotāja prasība netiek ievērota, akumulators Li-Ion var ikt bojāts pilnīgas izlādēšanās rezultātā.

Pilnīga izlādēšanās glabāšanas gaitā

Ja relatīvi vāji uzlādēts akumulators Li-Ion tiek uzglabāts ilgāku laiku, tas var patstāvīgi izlādēties un tikt bojāts pilnīgas izlādēšanās rezultātā. Tāpēc noteikti uzlādējiet akumulatorus Li-Ion pirms glabāšanas un vismaz reizi sešos mēnešos glabāšanas gaitā. Noteikti uzlādējiet akumulatoru pirms lietošanas.

IEVĒRĪBA!

Pirms lietošanas uzlādējiet akumulatoru. Li-Ion akumulatorus regulāri uzlādējiet, lai novērstu to dziļo izlādēšanos. Pilnīgās izlādēšanās rezultātā akumulators tiek bojāts.

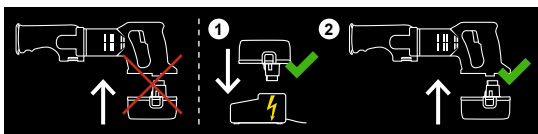

Lādēšanai izmantojiet REMS ātras lādēšanas ierīci. Jauni un ilgāku laiku nelietoti akumulatori Li-Ion sasniedz savu pilnīgo kapacitāti tikai pēc varākām lādēšanas reizēm.

Ātras lādēšanas ierīce Li-Ion/Ni-Cd (preces nr. 571560)

Ja ir pieslēgta tīkla kontaktdakša, kontrolgaismā pastāvīgi deg. Ja akumulators ir pieslēgts REMS ātras lādēšanas ierīcei, zaļā mirgoša kontrolgaismā norāda uz to, ka akumulators ir uzlādēts. Ja zaļā kontrolgaismā nepārtraukti deg, akumulators ir uzlādēts. Ja kontrolgaismā mirgo sarkanā krāsā, akumulators ir bojāts. Ja kontrolgaismā nepārtraukti deg sarkanā krāsā, ātras lādēšanas ierīces un/vai akumulatora temperatūra atrodas ārpus pieļautā darba diapazona no 0°C līdz +45°C (32°F – +113°F).

IEVĒRĪBAI

REMS ātras lādēšanas ierīces nav paredzēti lietošanai ārā.

2.2. Zāģēšana ar vadošo turekli (2) (taisnstūrainā zāģēšana)

BRĪDINĀJUMS

Pirms montāžas/demontāžas atslēdziet tīkla kontaktdakšu vai izņemiet akumulatoru!

Vadošā turekļa (2) gultņa tapiņu iebīdīet REMS zobenzāģī tā, lai vadošā turekļa ierobežojošā tapa atrastos REMS zobenzāģa gareniskajā griezumā.

IEVĒRĪBAI

Lai panāktu taisnstūrīnus zāģējumus, noteikti nepieciešams leidot vadošo turekli, jo precīza taisnstūrainā REMS zobenzāģa vadīšana ar rokām nav iespējama.

2.3. Ar rokām vadīta zāģēšana

REMS zobenzāģis tiek lietots bez vadošā turekļa (2). Zāģēšanas laikā zobena zāģis tiek spēcīgi piespiests materiālam tā, lai balsta kurpe (6) vienmēr piegulētu zāģējamajam materiālam. Zāģējamais materiāls jānostiprina, lai tas neslidētu.

2.4. Piemērotas zāģa plātnes izvēle

Jūsu interesēs iesakām kopā ar visiem REMS zobena zāģiem tikai kvalitatīvas REMS zāģa plātnes, citādi tiek zaudētas garantijas tiesības!

REMS speciālās zāģa plātnes 2"/140-2,5 vai 2"/140-3,2, 4"/200-3,2 un 6"/260-3,2 (8. attēls) visiem REMS Tiger modeļiem.

Izstrādāts speciāli REMS Tiger. Noteikti nepieciešamas taisnstūrainai zāģēšanai un ātrai tērauda cauruļu demontāžai ar spēku pārnesošu vadošo turekli. Šādā veidā padeves spiediens tiek palielināts vairākās reizēs pateico ies 5-kāršai sviras darbībai. REMS speciālās zāģa plātnes ar nostiprināšanas mehānismiem abās pusēs ar īpaši lielu nospiegumu virsmu precīzai sēžai, īpaši biezas, izturīgas pret saliekšanu un deformāciju lielāki stabilitātei. Liela, rievota sazobe ātrai griešanai. Daudz ilgāks ekspluatācijas laiks. Parastas zāģa plātnes ar vienusīgu nostiprināšanas mehānismu taisnstūrainai zāģēšanai ar vadošo turekli nav piemērotas, jo liela padeves spiediena dēļ tās var nolūzt nospieguma vietā.

REMS universālā zāģa plātne 100/150/200/300 (8. attēls) visiem REMS Tiger, REMS Cat modeļiem

Ar rokām vadītai zāģēšanai un zāģēšanai ar vadošo turekli. Tikai 1 REMS universālā zāģa plātne visiem zāģēšanas darbiem daudz zāģa plātņu vietā. Elastīgs, viegli formējams materiāls zāģēšanai vienā līmenī ar sienu. Nostiprināšanas mehānismi abās pusēs ar īpaši lielu nospiegumu virsmu precīzai sēžai un lielāki stabilitātei. Mainīga zobu sadale (Combo sazobe), sazobes zonā īpaši stipri rūdīts. Kā rezultāts izcila zāģēšanas jauda un īpaši ilgs ekspluatācijas laiks. Arī grūti griežamiem materiāliem, piemēram, nerūsējošā tērauda caurulēm, cietā atļējuma caurulēm, kā arī koksnes ar naglām un palešu zāģēšanai. Parastas zāģa plātnes ar vienusīgu nostiprināšanas mehānismu taisnstūrainai zāģēšanai ar vadošo turekli nav piemērotas, jo liela padeves spiediena dēļ tās var nolūzt nospieguma vietā.

REMS zāģa plātnes visiem REMS zobena zāģiem

Speciāliem zāģēšanas darbiem uz metāla, koksnes, būvmateriāliem un sintētiskiem materiāliem ir paredzētas daudzveidīgas REMS zāģa plātnes ar dažādām formām, dažādu garumu un zobu sadali un parastu (vienusīgu) nostiprināšanas mehānismu: Skatīt zāģa plātņu tabulu 8. attēlā

2.5. Zāģa plātnes montāža

BRĪDINĀJUMS

Pirms montāžas/demontāžas atslēdziet tīkla kontaktdakšu vai izņemiet akumulatoru!

Visi REMS Tiger, REMS Cat modeļi (2. un 3. attēls)

Zāģi REMS zāģa plātnes montāžai nelikt uz pieslēgšanas vada aizsargiemavas, jo tā var tikt bojāta! Zāģa plātnes piespiedēja (4) piespiedskrūvi (9) atvienojiet, līdz zāģa plātni var ievadīt caur centrēšanas tapu. REMS speciālā zāģa plātne un REMS universālā zāģa plātne atrodas starp diviem U veidīgā zāģa plātnes piespiedēja šķēršiem (2. attēls). REMS zāģa plātnei ar parastu (vienusīgu) zāģa iekari jāatrodas dobumā zāģa plātnes piespiedēja dibenā (3. attēls). Zāģa plātnes piespiedēju **cieši** pievilkt ar piespiedskrūvi (9), jo pretējā gadījumā

centrēšanas tapa var tikt bojāta vai atgriezta. Centrēšanas tapa nav atbilstīga par zāģa plātnes turēšanu. Zāģa plātne tiek turēta tikai piespiedskrūvi (9). Ja piespiedskrūvi (9) vairs nav iespējams cieši pievilkt, jo tās seššķautnis vai seššķautņu tapu atslēga ir nodilusi, centrēšanas tapa tiek atgriezta. Tāpēc nodilušā piespiedskrūve (9) un seššķautņu tapu atslēga vienmēr savlaicīgi jānomaina.

REMS Puma VE (5. attēls)

Zāģi REMS zāģa plātnes montāžai nelikt uz pieslēgšanas vada aizsargiemavas, jo tā var tikt bojāta! Zāģa plātnes nospiegšanas sviru (14) ar pacelt un turēt ar roku. Zāģa plātni (5) pēc izvēles var vadīt ar sazobi uz leju vai pagrieztu pa 180° uz augšu. Atlaist zāģa plātnes nospiegšanas sviru (14), tā ar atbilstīta ar atspēriem un zāģa plātne nospiegomas patstāvīgi. Pārbaudīt zāģa plātnes (5) stabilitāti. Ja zāģa plātne ir pagriežta uz augšu, iespējami zāģēšanas griezumā tuvu virsmai (7. attēls).

2.6. Augstumā regulējamās balsta kurpes iestatīšana, tikai REMS Puma VE (6. attēls)

BRĪDINĀJUMS

Pirms garumā regulējamās, saliekamās balsta kurpes (6) pārstatīšanas atslēdziet tīkla kontaktdakšu vai izņemiet akumulatoru!

Izņemt seššķautņu tapu atslēgu no turekļa (15) un atvērt abas piespiedskrūves (16). Saliekamo balsta kurpi (6) var regulēt gareniskā virzienā bez pakāpēm par 40 mm. Iestatīt vajadzīgo pozīciju, cieši pievilkt piespiedskrūvi (16), ievietot seššķautņu tapu atslēgu tureklī (15). Pateicoties šādai balsta kurpes pārstatīšanas iespējai daļēji nolietotās zāģa plātnes var tikt labāk izlietotas, kā arī tā palīdz novērst zāģa plātnes gala stienus pie sienas/caurules gropes sienas (ņemiet vērā zāģa plātnes amplitūdu).

3. Darbs



Izmantojiet acu aizsardzības līdzekli



Izmantojiet elpošanas ceļu aizsardzības līdzekli



Izmantojiet dzirdes aizsardzības līdzekli

BRĪDINĀJUMS

Darbā, kurā veidojas veselībai bīstami putekļi, jāizmanto piemēroti putekļu sūcēji, elpošanas ceļu aizsardzības masku un vienreizēju apģērbus. Ievērojiet nacionālās likumdošanas prasības.

REMS Tiger ANC: Ieslēgšana/izslēgšana ar drošības kontaktslēdzi ieslēgšanai/izslēgšanai (7).

REMS zobena zāģi „VE“: Elektroniskā amplitūdas skaita regulēšana bez pakāpēm ar mainīgu spiedienu uz drošības kontaktslēdzi (paātrinātāja slēdzis) (10).

REMS Tiger ANC SR: Elektroniskā amplitūdas skaita regulēšana bez pakāpēm. Vajadzīgā amplitūdas skaita iepriekšējā izvēle ar regulēšanas riteni (12). Ieslēgšana/izslēgšana ar drošības kontaktslēdzi ieslēgšanai/izslēgšanai (7).

REMS Tiger ANC pneumatic: Lai atbloķētu ieslēgšanas bloķētāju, nospiediet sviras aizturi (11) un pēc tam sviru. Amplitūdas skaits tiek izvēlēts, nospiežot sviru ar aizturi (11).

3.1. Darba norise zāģēšanai ar vadošo turekli

BRĪDINĀJUMS

Turiet REMS zobenzāģi tikai aiz izolētajiem rokturiem ("A") (1. attēls), ne aiz vadošā turekļa (2), veicot darbus, kad elektroinstrumenti var nonākt kontaktā ar neredzamiem elektrokabeļiem vai instrumentu tīkla kabeli. Ja instruments nonāk kontaktā ar spriegumu vadošu kabeli, iespējams, ka spriegums tiek vadīts uz metāla ierīci vai vadošo turekli, ka rezultātā ir iespējams elektriskais trieciens.

IEVĒRĪBAI

Izmantojiet REMS speciālās zāģa plātnes vai REMS universālās zāģa plātnes (skatīt 2.4.). Parastas zāģa plātnes ar vienusīgu nostiprināšanas mehānismu taisnstūrainai zāģēšanai ar vadošo turekli nav piemērotas, jo liela padeves spiediena dēļ tās var nolūzt nospieguma vietā.

Montējiet vadošo turekli, kā aprakstīts 2.2. punktā. Pielieciet REMS zobenzāģi ar vadošo turekli pie caurules, lai spriegšanas vārpsta ar izcilni (1) būtu izvietota vertikāli. Pievelciet nospieguma vārpstu. Nospiediet slēdzi (7 vai 10) vienlaicīgi aptverot motora rokturi vai iedarbiniet sviru ar aizturi (11) un paceliet REMS zobenzāģi, līdz cauruli vai profilu var zāģēt. Zāģēšanas sākumu, īpaši lieliem diametriem (piemēram, 4") var uzlabot, ieslēdzot mašīnu tikai tad, ja zāģa plātne piegul caurulei. Nemiet vērā, ka vadošā turekļa prizmai vienmēr jābūt brīvai no skaidas, pretējā gadījumā tiek negatīvi ietekmēta taisnstūrainā zāģēšana. Optimāla zāģēšanas ātruma sasniegšanai un zāģa plātnes saudzēšanai izvēlieties tikai **mērēnu**. Stiprs padeves spiediens nepaaugs ina zāģēšanas ātrumu! REMS Tiger ANC ir aprīkota ar vienu drošības kontaktslēdzi (8). Ja padeves spiediens ir pārāk liels tas izraisa, ka poga nedaudz izlēc un zāģis apstājas. Pēc dažām sekundēm pārslodzes drošinātāju var atkal iespiest un atkal ieslēgt zāģi.

3.2. Darba norise ar rokām vadītai zāģēšanai

BRĪDINĀJUMS

Turiet REMS zobenzāģi tikai aiz izolētajiem rokturiem ("A") (1. attēls), veicot

darbus, kad elektroinstrumenti var nonākt kontaktā ar neredzamiem elektrokabeļiem vai instrumentu tīkla kabeļi. Ja instruments nonāk kontaktā ar spriegumu vadošu kabeļi, iespējams, ka spriegums tiek vadīts uz metāla ierīci, ka rezultātā ir iespējams elektriskais trieciens.

Zāģēšanas laikā taisniem un līknes griezumiem saliekamā balsta kurpe (6) tiek spēcīgi piespiesta materiālam tā, lai saliekamā balsta kurpe (6) vienmēr piegūlētu zāģējamajam materiālam. Ieslēdziet REMS zobenzāģi. Izmantojiet tikai asas zāģa plātnes nevainojamā stāvoklī. Vienmērīgs padeves spiediens mazina negadījumu risku un saudzē REMS zobenzāģi un zāģa plātņi. Pieslēgšanas vadam vienmēr jābūt aiz REMS zobenzāģa. REMS zobenzāģi zāģēšanas laikā turpiniet spēcīgi spiest pie zāģējamā materiāla. Ja zāģēšanas laikā zāģa plātne aizķeras, izslēdziet REMS zobenzāģi, ar piemērotu instrumentu izdariet zāģēšanas spraugu un izvelciet zāģa plātņi.

Iegremdēšanas zāģēšanai virsmās no ne pārāk cietiem materiāliem, piemēram, koksnes, sintētiskiem materiāliem, sintētiskām caurulēm vai viegliem būvmateriāliem, zāģa plātne var piesardzīgi tikt iegremdēta zāģējamajā virsmā (4. attēls). Izmantojiet īsu zāģa plātņi. Ieslēgto REMS zobenzāģi ar saliekamās balsta kurpes (6) apakšējo malu un zāģa plātnes galu nolieciet uz griezuma vietas, ieslēdziet REMS zobenzāģi un lēnām iegremdējiet zāģa plātņi materiālā. Ieteicams izmantot REMS zobenzāģi ar elektronisko amplitūdas skaita vadību bez pakāpēm. Cietākiem materiāliem, piemēram, metālam, ar zāģa plātņi izdariet pietiekoši lielu caurumu zāģēšanas sākumam.

3.3. Smērvielas

Normālai zāģēšanai neizmantojiet smērvielas. Smērvielas aizkavē skaidas izmešanu no zāģēšanas griezuma un saīsina zāģa plātnes ekspluatācijas laiku.

Nerūsējošā tērauda un cietā atļējuma cauruļu zāģēšanai tikai ar REMS Spezial vai REMS Sanitol ir veicama dzesēšana un smērēšana. Ieteicams izmantot REMS Tiger ANC SR un REMS universālo zāģa plātņi 561003 ... 561006. Taisnstūrīgai zāģēšanai noteikti nepieciešams vadošais tureklis (skatīt 2.2.).

3.4. Aizsardzība no dzīlās izlādēšanās

REMS Akku-Cat ANC VE ir aprīkota ar akumulatora dzīlās izlādēšanas aizsar-

dzību. Šis mehānisms izslēdz piedziņas mašīnu, ja akumulatoru nepieciešams uzlādēt. Šajā gadījumā izņemiet akumulatoru un uzlādējiet ar REMS ātras uzlādēšanas ierīci.

4. Uzturēšana

⚠ BRĪDINĀJUMS

Pirms apkopes un remonta iekārta jāatvieno no elektriskā tīkla vai jānoņem akumulators!

4.1. Apkope

REMS zobenzāģim nav nepieciešama tehniskā apkope. Pārnesumkārbā darbojas ar pastāvīgu smērvielas pildījumu, tāpēc eļļošana nav nepieciešama. Uzturiet zāģa plātnes turekli tīrā stāvoklī. Izņemiet skaidu no zāģa plātnes turekļa. Aizvēciet ūdeni/mitrumu no zāģa plātnes turekļa pēc katras lietošanas reizes. Viegli ieelļojiet ar mašīnēļu zāģa plātnes turekli un zāģa plātnes iespīlēšanas sviru (14) (tikai REMS Puma VE). Nomainiet bojāto noturamo skrūvi (9) (izņemot REMS Puma VE). Plastmasas daļas (piemēram, korpusu, akumulatorus) tīriet tikai ar REMS CleanM (preces Nr. 140119) vai maigām ziepēm un mitru salveti. Neizmantojiet sadzīves tīrīšanas līdzekļus. Tie satur daudz ķīmisku vielu, kas var bojāt plastmasu. Nekādā gadījumā neizmantojiet tīrīšanai benzīnu, terpentīnēļu, šķīdinātājus un līdzīgas vielas.

Uzmanieties, lai šķidrums nekad nenonāktu REMS zobenzāģā iekšpusē. Neiegremdējiet REMS zobenzāģi šķidrumsos.

4.2. Pārbaude / ekspluatācijas stāvokļa uzturēšana

⚠ BRĪDINĀJUMS

Pirms apkopes un remonta darbiem iekārta jāatvieno no elektriskā tīkla vai jānoņem akumulators! Šos darbus drīkst veikt tikai kvalificēti speciālisti.

REMS zobenzāģi ar universālo motoru ir aprīkoti ar ogļu sukām. Tās nolietojas un tāpēc tās laiku pa laikam nododamas pārbaudes un nomaiņas veikšanai kvalificētiem speciālistiem vai autorizētā REMS klientu apkalpošanas centrā.

5. Traucējumi

5.1. Traucējums: REMS zobenzāģis nekustas zāģēšanas laikā.

Cēlonis:

- Pārāk augsts padeves spiediens.
- Zāģa plātne (5) nav pietiekoši asa.
- Nepiemērota zāģa plātne (5).
- Pārslodzes drošinātājs (8) iedarbinājies (REMS Tiger ANC).
- Noliecotas ogļu sukas.

- Pārāk zems darba spiediens (REMS Tiger ANC pneumatic).

- Pārāk maz gaisa kompresorā (REMS Tiger ANC pneumatic).
- Akumulators izlādējies (13) (REMS Akku-Cat ANC VE).

5.2. Traucējums: Zāģējot cauruļes ar vadošo turekli (2) griezum nav taisnstūrains.

Cēlonis:

- Pārāk augsts padeves spiediens.
- Nepiemērota zāģa plātne (5).
- Zāģa plātne (5) nav pietiekoši asa.
- Vadošā turekļa prizma (2) ir netīra (skaida!).

5.3. Traucējums: REMS zobenzāģis nesāk darboties.

Cēlonis:

- Pārslodzes drošinātājs ir aktivizējies (REMS Tiger ANC).
- Pieslēgšanas vads bojāts.

- Akumulators izlādējies (13) (REMS Akku-Cat ANC VE).

- REMS zobenzāģis bojāts.

5.4. Traucējums: Centrēšanas tapa atgriez, zāģa plātņi (5) nevar nostiprināt pienācīgā veidā (visi REMS Tiger un REMS Cat modeļi).

Cēlonis:

- Noturamā skrūve (9) nolietota.
- Seššķautņu tapu atslēga nolietota (skatīt 2.5.).

Novērsšana:

- Samazināt padeves spiedienu.
- Nomainīt zāģa plātņi.
- Izvēlieties piemēroto zāģa plātņi (skatīt 2.4. punktu un 8. attēlu).
- Uzgaidiet dažas sekundes un nospiediet pārslodzes drošinātāja pogu.
- Ogļu birstes nomaina kvalificēti speciālisti vai autorizēts REMS klientu apkalpošanas serviss.
- Paaugstināt darba spiedienu. Izvēlieties kompresoru atbilstoši ziņām, kas norādītas 1.6. punktā.
- Izvēlieties kompresoru atbilstoši ziņām, kas norādītas 1.6. punktā.
- Uzlādēt akumulatoru ar ātrās lādēšanas ierīces Li-Ion/Ni-Cd palīdzību vai nomainīt akumulatoru.

Novērsšana:

- Samazināt padeves spiedienu.
- Izvēlieties piemēroto zāģa plātņi (skatīt 2.4. punktu un 8. attēlu).
- Nomainīt zāģa plātņi.
- Iztīrīt prizmu.

Novērsšana:

- Uzgaidiet dažas sekundes un nospiediet pārslodzes drošinātāja pogu.
- Pieslēgšanas vada nomaina kvalificēti speciālisti vai autorizēts REMS klientu apkalpošanas serviss.
- Uzlādēt akumulatoru ar ātrās lādēšanas ierīces Li-Ion/Ni-Cd palīdzību vai nomainīt akumulatoru.
- Nododiet piedziņas REMS zobenzāģi autorizētā REMS klientu apkalpošanas servisā pārbaudes/remonta veikšanai.

Novērsšana:

- Nomainīt noturamo skrūvi un/vai centrēšanas tapu.
- Nomainīt seššķautņu tapu atslēgu.

6. Utilizācija

REMS zobena zāģi pēc ekspluatācijas beigšanas nedrīkst utilizēt kopā ar sadzīves atkritumiem. Mašīnas utilizējamas atbilstoši spēkā esošās likumdošanas prasībām.

7. Ražotāja garantija

Garantijas laiks sastāda 12 mēnešus pēc jaunā izstrādājuma nodošanas pirmajam lietotājam. Izstrādājuma nodošanas brīdis jāpierāda, atsūtot oriģinālos pirkuma dokumentus, kuros ir norādītas ziņas par izstrādājuma pirkuma datumu un izstrādājuma nosaukumu. Garantijas laikā visi izstrādājuma darbības traucējumi, kas acīmredzot ir saistīti ar ražošanas vai materiāla trūkumiem, tiek novērsti bezmaksas. Trūkumu novēršana nepagarina un neatjauno garantijas laiku izstrādājumam. Garantija neattiecas uz bojājumiem, kas izriet no normāla nodiluma, nepareizas vai nepienācīgas lietošanas, lietošanas instrukciju neievērošanas, nepiemēro iem ražošanas līdzekļiem, pārmērīgas slodzes, lietošanas neparedzētiem mērķiem, patvaļīgām izmaiņām vai citiem apstākļiem, par kādiem REMS nevar uzņemties atbildību.

Garantijas remontu drīkst veikt tikai REMS autorizēta darbnīca, ar kuru ir noslēgts klientu apkalpošanas līgums. Pretenzijas tiek pieņemtas, ja izstrādājums bez jebkādiem izmaiņām un neizjauktā veidā tiek nodots REMS autorizēta darbnīcā, ar kuru ir noslēgts klientu apkalpošanas līgums. Nomainīti izstrādājumi un detaļas ir firmas REMS īpašums.

Izdevumus, kas saistīti ar izstrādājuma pārsūtīšanu, sedz lietotājs.

Lietotāja tiesības, kas paredzētas normatīvajos aktos, pirmkārt, tiesības attiecībā uz pretenzijām, kas var tikt izvirzītas pārdevējam trūkumu gadījumā, ar šo garantiju netiek skartas. Dotā ražotāja garanija attiecas tikai uz izstrādājumiem, kas tika iegādāti vai tiek lietoti Eiropas Savienības valstīs, Norvēģijā vai Šveicē.

Dotajai garantijai piemērojamas Vācijas Federatīvās Republikas tiesības. ANO Konvencija par starptautiskajiem preču pirkuma - pārdevuma līgumiem (CISG) šeit nav piemērojama.

8. Detaļu saraksti

Detaļu sarakstus skatīt www.rems.de → Downloads → Parts lists.

Orignaalkasutusjuhendi tölge

Joonised 1–3

1	Pingutusspindel hoovaga	9	Kinnituskruvi
2	Toruhoidja	10	Astmeteta turvali i (kiiruslüliti)
3	Tugipolt	11	Lukuga hoob
4	Saelehe kinnitusseib	12	Reguleerimisratas
5	Saeleht	13	Aku
6	Klapitav lõiketugi (mudelil REMS Puma VE pikkus astmeteta reguleeritav)	14	Saelehe kinnitushoob (ainult mudelil REMS Puma VE)
7	Turvalüliti sisse/välja	15	Kuuskantvõtte hoidik
8	Ülekoormuskaitse (ainult mudelil REMS Tiger ANC)	16	Kinnituskruid "A" Isoleeritud tugipinnad

Üldised ohutusnõuded

⚠ HOIATUS

Lugege läbi kõik ohutusnõuded ja juhised. Ohutusnõuetest ja juhistest mittekinipidamise tagajärjeks võib olla elektrilöökk, tulekahju ja/või tõsised vigastused.

Hoidke kõik ohutusnõuded ja juhised tuleviku tarbeks alles.

Ohutusnõuete kasutatud mõiste „elektritööriist“ käib (toitejuhtmega) elektritoitega elektritööriistade ja akutoitega (ilma toitejuhtmega) elektritööriistade kohta.

- 1) Töökooha ohutus**
 - a) Hoidke töökoht puhas ja hästi valgustatud.** Koristamata ja mittevalgustatud tööpiirkonnad soodustavad õnnetusjuhtude teket.
 - b) Ärge kasutage elektritööriista plahvatusohtlikus keskkonnas, kus on süttivad vedelikke, gaase või tolme.** Elektritööriistad tekitavad sademeid, mis võivad süüdata tolmu või auru.
 - c) Hoidke elektritööriista kasutamise ajal lapsed ja teised isikud töökohast eemal.** Tähelepanu hajumisel võite kaotada kontrolli tööriista üle.
- 2) Elektriohutus**
 - a) Elektritööriista pistik peab sobima pistikupesaga.** Pistikut ei tohi mingil viisil muuta. Ärge kasutage kaitsemaandatud elektritööriistade puhul adapterpistikuid. Modifitseerimata pistikud ja sobivad pistikupesad vähendavad elektrilöögi ohtu.
 - b) Vältige kehakontakti maandatud pindadega nt torude, radiaatorite, elektripliitide ja külmikute puhul.** Kui teie keha on maandatud, on elektrilöögi oht suurem.
 - c) Ärge jätke elektritööriista vihma ega niiskuse kätte.** Kui elektritööriista satub vett, on elektrilöögi tekkimise oht suurem.
 - d) Vältige toitejuhtme väärkasutamist, ärge kandke elektritööriista toitejuhtmet, ärge riputage seda toitejuhet pidi üles ega tõmmake toitejuhtmet tirdes pistikupesast välja.** Hoidke toitejuhet kuumuse, õli, teravate servade või tööriista liikuvate osade eest. Kahjustunud või keerdu läinud toitejuhe suurendab elektrilöögi ohtu.
 - e) Kui töotate elektritööriistaga väljas, kasutage ainult välistingimustes kasutamiseks ette nähtud pikendusjuhet.** Välistingimustes kasutamiseks ette nähtud pikendusjuhe vähendab elektrilöögi tekkimise ohtu.
 - f) Kui elektritööriista kasutamist niisketes tingimustes ei ole võimalik vältida, kasutage rikkevoolukaitselüliti.** Rikkevoolukaitselüliti kasutamine vähendab elektrilöögi tekkimise ohtu.
- 3) Inimeste turvalisus**
 - a) Olge tähelepanelik, jälgige elektritööriistaga töötades oma käitumist ja tegutsege mõistlikult.** Ärge kasutage elektritööriista, kui olete väsinud, uimastite, alkoholi või ravimite mõju all. Hetkeline tähelepanematus elektritööriista kasutamisel võib põhjustada tõsiseid vigastusi.
 - b) Kandke isikukaitsevahendeid ja alati kaitseprille.** Isikukaitsevahendid, näiteks tolumask, libisemiskindlad turvajalatsid, kaitsekiiver või kuulmiskaitsevahendid, mille valik sõltub elektritööriista tüübist ja kasutusala, vähendavad vigastuste tekkimise ohtu.
 - c) Vältige tööriista tahtmatut käivitamist.** Enne pistiku ühendamist pistikupesaga ja/või aku ühendamist tööriista külge, tööriista kätte võtmist või selle kandma hakkamist kontrollige, kas elektritööriist on välja lülitatud. Kui hoiate elektritööriista kandmisel sõrme lülilil või ühendate vooluvõrku sisselülitatud tööriista, võib tagajärjeks olla õnnetus.
 - d) Enne tööriista sisselülitamist eemaldage selle küljest reguleerimis- või mutrivõti.** Tööriista pöörleva osa küljes olev reguleerimis- või mutrivõti võib põhjustada vigastusi.
 - e) Vältige ebatavalist kehahoiakut.** Seiske kindlalt ja hoidke tasakaalu. Nii saate tööriista ootamatutes olukordades paremini kontrollida.
 - f) Kandke sobivat rõivastust.** Ärge kandke lotendavaid riideid ega ehteid. Hoidke juuksed, rõivad ja kindad liikuvatest osadest eemal. Lotendavad riided, ehted või pikad juuksed võivad sattuda tööriista liikuvate osade vahele.
 - g) Kui on võimalus paigaldada tolmuimeimis- ja kogumisseadmeid, tuleb need ühendada ja neid õigesti kasutada.** Tolmuimeja kasutamine võib vähendada tolmu seotud ohte.
- 4) Elektritööriista kasutamine ja hooldus**
 - a) Ärge koormake tööriista üle.** Kasutage elektritööriista, mis on ette nähtud selle töö tegemiseks. Sobiva elektritööriistaga töotate ettenähtud võimsusvahemikus paremini ja turvalisemalt.
 - b) Ärge kasutage elektritööriista, mille lüliti on rikkis.** Elektritööriist, mida ei saa enam sisse ja välja lülitada, on ohtlik ning tuleb lasta ära parandada.
 - c) Enne kui hakkate tööriista reguleerima, tarvikut vahetama või panete tööriista**

käest ära, tõmmake pistik pistikupesast välja ja/või võtke aku välja. See ettevaatusabinõu hoiab ära tööriista tahtmatu käivitamise.

- d) Hoidke elektritööriista lastele kättesaamatus kohas. Ärge laske tööriista kasutada isikutel, kes seda ei tunne ja ei ole siintoodud juhendeid lugenud. Inimese käes, kellel puuduvad kogemused ja vilumused, on elektritööriista ohtlikud.
- e) Käige elektritööriistaga hoolikalt ümber. Kontrollige, kas tööriista liikuvad osad töötavad korralikult, ei kiildu kinni, kas mõned osad ei ole katki või sel määral kahjustunud, et need võiksid mõjutada elektritööriista funktsiooni. Laske kahjustunud osad enne tööriista kasutamist. Paljude õnnetuste põhjuseks on halvasti hooldatud elektritööriista.
- f) Hoidke lõiketarvikud teravad ja puhtad. Hoolikalt hoitud lõiketarvikud, mille lõikeservad on teravad, kiilduvad harvemini kinni ja neid on lihtsam juhtida.
- g) Kasutage elektritööriista, lisavarustust, tarvikuid vms vastavalt siintoodud juhenditele. Arvestage seejuures töötingimuste ja tehtava töö iseloomuga. Elektritööriistade kasutamine mitte ette nähtud otstarbel võib põhjustada ohtlikke olukordi.
- 5) Akutoitega elektritööriista kasutamine ja hooldus
- a) Laadige akusid ainult tootja poolt soovitatud akulaadijatega. Akulaadija, mis sobib teatud tüüpi akude laadimiseks, võib teist tüüpi akude laadimisel põhjustada tuleohtu.
- b) Kasutage elektritööriistade jaoks vaid neile ette nähtud akusid. Teist tüüpi akude kasutamine võib põhjustada vigastusi või tuleohtu.
- c) Ärge hoidke akut, mida ei kasutata, klambrite, müntide, võtmete, naelte, kruvide või muude metallist esemete läheduses, klemmide vahel võib tekkida lühiühendus. Lühiühendus akuklemmide vahel võib põhjustada põletushaavu ja tuleohtu.
- d) Vale kasutamise tagajärjel võib akuvedelik hakata lekkima. Vältige sellega kokkupuutumist. Juhusliku kokkupuute korral peske see maha veega. Vedeliku sattumisel silma pöörduge täiendavalt ka arsti poole. Lekkiv akuvedelik võib põhjustada nahaärritusi või põletushaavu.
- 6) Teenindus
- a) Laske elektritööriista parandada ainult kvalifitseeritud spetsialistil ja ainult originaalvaruosadega. Nii säilib tööriista turvalisus.

Ohutusnõuded REMSi saabelsaagide kasutamiseks

HOIATUS











Lugege läbi kõik ohutusnõuded ja juhised. Ohutusnõuetest ja juhistest mittekin-nipidamise tagajärjeks võib olla elektrilöök, tulekahju ja/või tõsised vigastused.

















Hoidke kõik ohutusnõuded ja juhised tuleviku tarbeks alles.

- Kui teostate töid, mille käigus käivitatud tööriist võib tabada varjatud elektrijuhtmeid või enda toitejuhet, hoidke kinni elektritööriista isoleeritud tugipindadest ("A"). Kokkupuude pingestatud juhtmega võib pingestada ka metallist seadmed ja põhjustada elektrilöögi.
- Töötamisel hoidke elektritööriistast mõlema käega kõvasti kinni ja seiske kindlalt. Kahe käega juhite elektritööriista kindlamalt.
- Kandke isikukaitsevahendeid, näiteks kaitseprille. Saagimisel lendavad laastud igas suunas laiali. Hoidke kõrvalised isikud eemal.
- Saagimisel võib eralduda tervistkahjustavaid tolmusid. Vajaduse korral kasutage sobivat tolmuimejat, hingamisteede kaitsemaski ja ühekordseks kasutamiseks mõeldud riideid. Pidage kinni kohalikest eeskirjadest.
- Varjatud torude ja juhtmete asukohta kindlakstegemiseks kasutage sobivat detektorit või pöörduge abi saamiseks kohalike tarneettevõtjate poole. Elektrijuhtme vigastamisel võib tekkida elektrilöögi ja süttimise oht. Gaasitoru vigastamisel võib tekkida plahvatus. Veetorustiku purunemisel tekib materiaalne kahju või elektrilöögi oht.
- Veetorustiku lõikamisel jälgige hoolsalt, et torus olev vesi ei satuks mootoris. Elektrilöögi oht.
- Kinnitage materjal korralikult. Ärge toetage materjali käe või jalaga. Vigastuste oht!
- Kinnitage töödeldav materjal. Kinnitusrakisesse või kruustangide vahele kinnitatud materjal püsib kindlamini paigal kui käega kinni hoiedes.
- Sisselülitatud saag ei tohi minna vastu maad ega puutuda millegi vastu. Tekib tagasilöögi oht.
- Hoidke käed sae tööpiirkonnast eemal. Ärge pange kätt töödeldava materjali alla. Saelehe puudutamisel võite end vigastada.
- Hoidke saagimisel kergsüttivad materjalid/ained kuumadest saelaastudest eemal. Tuleoht!
- Kallutatav lõiketugi (6) peab saagimisel olema alati vastu töödeldavat materjali. Saeleht võib kinni jääda ja põhjustada kontrolli kaotamise elektritööriista üle.
- Kui tööoperatsioon on lõpetatud, lülitage elektritööriist välja ja tõmmake sae-leht lõikest välja alles siis, kui see on seiskunud. Nii ei teki tagasilööki ja te saate elektritööriista turvaliselt käest ära panna.
- Kasutage ainult korras ja terveid saelehti. Köver ja nürri sae-leht võib murduda või põhjustada tagasilöögi.
- Ärge suruge pärast väljalülitamist küljelt vastu saelehte, et seda pidurdada. Nii võite saelehte vigastada, sae-leht võib murduda või anda tagasilöögi.
- Enne elektritööriista käest ära panemist oodake, kuni see on täielikult seiskunud. Tarvik võib kinni jääda ja põhjustada kontrolli kaotamise elektritööriista üle.
- Enne sae-lehe paigaldamist või mahavõtmist tõmmake pistik pistikupesast välja või eemaldage aku. Vigastuste oht!
- Enne lõiketoe reguleerimist tõmmake pistik pistikupesast välja või eemaldage aku. Vigastuste oht!

- Elektritööriist ei ole ette nähtud kasutamiseks laste ning piiratud füüsiliste, sensoorsete või vaimsete võimetega inimeste poolt, või selliste isikute poolt, kellel puuduvad piisavad kogemused ja teadmised selle tööriista kasutamiseks, välja arvatud nende eest vastutava isiku järelevalve all või juhendamisel. Vastasel juhul tekib väärkasutamise ja vigastuste oht.
- Andke elektritööriist üksnes selle kasutamiseks väljaõpetatud inimeste kätte. Noorukid tohivad elektritööriistaga töötada vaid juhul, kui nad on üle 16 aasta vanad, töö on vajalik nende väljaõppeks ja nad on spetsialisti järelevalve all.
- Kontrollige regulaarselt elektrilise seadme toitejuhtme ja pikendusjuhtmete korrasolekut. Kahjustuse korral laske need pädeval spetsialistil või volitatud lepingulisel REMSi klienditeenindusosakojas välja vahetada.
- Kasutage ainult lubatud ja vastavalt tähistatud, piisava ristlõikega (vähemalt nagu jaotises 1.5.) pikendusjuhtmeid. Lubatava kaitseklassi elektrilised andmed. Kasutage pikendusjuhtmeid pikkusega kuni 10 m juhtme ristlõikega 1,5 mm² ja pikendusjuhtmeid pikkusega 10–30 m juhtme ristlõikega 2,5 mm².

Sümbolite tähendused

-  **HOIATUS** Keskmise riskiastmega ohtlikkus, eiramine võib põhjustada surma või tõsiseid (pöördumatud) vigastusi.
-  **ETTEVAATUST** Madala riskiastmega ohtlikkus, eiramine võib põhjustada mõõduka raskusega (pöörduvad) vigastusi.
-  **TEATIS** Varakahju, ei ole ohutusnõue! Vigastamise oht välistatud.
-  Loe enne kasutamist kasutusjuhendit
-  Kanna silmakaitsevahendit
-  Kanna hingamisteede kaitsemaski
-  Kanna kuulmiskaitsevahendit
-  Elektritööriist vastab kaitseklassi II nõuetele
-  Keskkonnasõbralik jäätmete kõrvaldamine
-  CE vastavusdeklaratsioon

	jõuülekanedega toruhoidja		toores puit
	90°		mullbetoon
	terastorud		kipsplaat
	metall		pimss, tellis
	roostevaba teras		malm
	kaubaalused		laineline
	puit		räsatud
	naeltega puit		sirge
			graanul

1. Tehnilised andmed

Otstarbekohane kasutamine

HOIATUS

REMSi saabelsaagidega saab sobiva sae-lehe kasutamisel lõigata erinevaid materjale, näiteks terastorusid, roostevabast terasest torusid, malmtorusid, metallprofiile, puitu, naeltega puitu, kaubaaluseid, ehitusmaterjale, plaste, ning kui materjal ei ole liiga kõva, alustada saagimist materjali keskelt.

Kõik muud kasutusviisid ei ole otstarbekohased ega ole seepärast lubatud.

1.1. Tarnekomplekt

REMS Tiger ANC/VE/SR/pneumatic: ajam, kuuskantvõti, toruhoidja kuni 2", 2

REMSi spetsiaalset sae-lehte kuni 2"/140-3,2, terasplekist kast, kasutusjuhend

REMS Puma VE: ajam, kuuskantvõti, 1 REMSi sae-leht 210-1,8/2,5, terasplekist kast, kasutusjuhend

REMS Cat ANC VE: ajam, kuuskantvõti, 1 REMSi universaalne sae-leht 150-1,8/2,5, terasplekist kast, kasutusjuhend

REMS Akku-Cat ANC VE: ajam, aku, kiiralaadija, kuuskantvõti, 1 REMSi universaalne sae-leht 150-1,8/2,5, terasplekist kast, kasutusjuhend

1.2. Artikli numbrid

REMS Tiger ANC ülekanemasin

56000

REMS Tiger ANC VE ülekanemasin	560008
REMS Tiger ANC SR ülekanemasin	560001
REMS Tiger ANC pneumatic ülekanemasin	560002
REMS Puma VE ülekanemasin	560003
REMS Cat ANC VE ülekanemasin	560004
REMS Akku-Cat ANC VE ülekanemasin Li-Ion	560009
Aku Li-Ion 18 V, 2,6 Ah	565215
Aku Li-Ion 18 V, 3,5 Ah	565218
Kiirlaadija Li-Ion/Ni-Cd	571560
Toruhoidja 1/16" – 2"	563000
Toruhoidja 2 1/2" – 4"	563100
Toruhoidja 5" – 6"	563200
Topelthoidik	543100
Toruhoidja kaitsekork, õhukeste seintega materjali pingutamiseks	563008
Terasplekist kast	566051
REMS CleanM	140119

1.3. Töövahemik

Täisnurkne saagimine seadmega REMS Tiger ANC/VE/SR/pneumatic:

Toruhoidja 563000 ja REMSi spetsiaalse saalehega 561001, 561007 torud (ka plastkattega)	1/16" – 2"
Toruhoidja 563100 ja REMSi spetsiaalse saalehega 561002 torud (ka plastkattega)	2 1/2" – 4"
Toruhoidja 563200 ja REMSi spetsiaalse saalehega 561008 torud (ka plastkattega)	5" – 6"
REMS Tiger ANC SR toruhoidja ja REMSi universaalse saalehega 561005, 561003 Roostevabad terastorud,	1/16" – 2" või 2 1/2" – 4"

Kõik REMSi saabelsäd on käega juhitud

REMSi universaalsed saalehed ja REMSi saalehed terastorud ja muud metallprofiilid, puit, naeltega puit, kaubaalused, ehitusmaterjalid, plast	$\varnothing \leq 6", \leq 250 \text{ mm}$ $\leq 250 \text{ mm}$
----------------------------------------------------------------------------------------------------------------------------------------------	---------------------------------------------------------------------

1.4. Pööretearvud (tühikäigul)

REMS Tiger ANC	2400 min ⁻¹
REMS Tiger ANC VE (astmevabalt reguleeritav)	0 ... 2400 min ⁻¹
REMS Tiger ANC SR (astmevabalt reguleeritav)	700 ... 2200 min ⁻¹
REMS Tiger ANC 48 V	1300 min ⁻¹
REMS Tiger ANC pneumatic (astmevabalt reguleerit.)	0 ... 1700 min ⁻¹
REMS Puma VE (astmevabalt reguleeritav)	0 ... 2800 min ⁻¹
REMS Cat ANC VE (astmevabalt reguleeritav)	0 ... 2400 min ⁻¹
REMS Akku-Cat ANC VE (astmevabalt reguleeritav)	0 ... 1800 min ⁻¹

1.5. Elektrilised and

REMS Tiger ANC/VE, REMS Cat ANC VE	230 V; 50–60 Hz; 1050 W; 5 A või 110 V; 50–60 Hz; 1050 W; 10 A või 48 V; 750 W; 16,5 A
Kaitseklass	II, täielikult isoleeritud
REMS Tiger ANC SR	230 V; 50–60 Hz; 1400 W; 6,4 A või 110 V; 50–60 Hz; 1400 W; 12,8 A
Kaitseklass	II, täielikult isoleeritud
REMS Puma VE	230 V; 50–60 Hz; 1300 W; 6 A
Kaitseklass	II, täielikult isoleeritud
REMS Akku-Cat ANC VE	18 V=; 30 A
Kiirlaadija	sisse 230 V~; 50–60 Hz; 65 W
Li-Ion/Ni-Cd	välja 10,8–18 V=

1.6. Suruõhuühendus REMS Tiger ANC pneumatic

Nõutav töötamise rõhk	0,6 MPa, 6 bar (85 psi)
Õhukulu tühikäigul	1,6 m³/min (56 cf/min)
Õhukulu täisvõimsusel	1,3 m³/min (46 cf/min)
Vooliku paksus	12–13 mm (1/2")
Õlitusseade	6–7 tilka/min

1.7. Mõõdud

REMS Tiger ANC	455×80× 90 mm	(17,9"×3,2"×3,5")
REMS Tiger ANC VE	435×80×135 mm	(17,1"×3,2"×5,3")
REMS Tiger ANC SR	490×80× 90 mm	(19,3"×3,2"×3,5")
REMS Tiger ANC pneumatic	445×80× 90 mm	(17,5"×3,2"×3,5")
REMS Puma VE	475×90×152 mm	(18,7"×3,5"×6,0")
REMS Cat ANC VE	435×80×135 mm	(17,1"×3,2"×5,3")
REMS Akku-Cat ANC VE	435×90×190 mm	(17,1"×3,5"×7,5")

1.8. Kaal

REMS Tiger ANC	3,0 kg (6,6 lb)
REMS Tiger ANC VE	3,0 kg (6,6 lb)
REMS Tiger ANC SR	3,1 kg (6,8 lb)
REMS Tiger ANC pneumatic	3,8 kg (8,4 lb)

REMS Puma VE	3,8 kg (8,4 lb)
REMS Cat ANC VE	3,0 kg (6,6 lb)
REMS Akku-Cat ANC VE (akuga)	3,5 kg (7,7 lb)
REMS Aku Li-Ion 18 V, 2,6 Ah	0,6 kg (2,2 lb)
REMS Aku Li-Ion 18 V, 3,5 Ah	0,6 kg (2,2 lb)
Toruhoidja 1/16" – 2"	1,0 kg (2,2 lb)
Toruhoidja 2 1/2" – 4"	1,7 kg (3,7 lb)
Toruhoidja 5" – 6"	2,7 kg (6,0 lb)

1.9. Info müra kohta

Helirõhk	
REMS Tiger/Cat	96 dB(A)
REMS Puma	87 dB(A)
Helivõimsus	
REMS Tiger/Cat	107 dB(A)
REMS Puma	98 dB(A)
Määramatus K = 3 dB	

1.10. Vibratsioonid

Kiirenduse kaalutud efektiivväärtus:

kõik REMS saabelsäd	
Puitlaastplaadi saagimine	18.3 m/s ² K = 3.3 m/s ²
Puitpalkide saagimine	28.3 m/s ² K = 2.4 m/s ²

Märgitud võnkesagedusemissiooni suurus saadi normeeritud kontrollmõõtmise tulemusel ja saadud tulemust võib kasutada võrdluseks teiste seadmete saamuguste andmetega. Märgitud võnkesagedusemissiooni suuruse järgi saab ka

⚠ ETTEVAATUST

Olenevalt sellest, millisel viisil ja millistes oludes seadet kasutatakse, võib märgitud võnkesagedusemissioon erineda tegelikest andmetest. Sõltuvalt tegelikest oludest on vajaduse korral tarvis rakendada lisakaitsemeetmeid, et tagada seadmega töötava inimese ohutus.

2. Kasutusele võtmine

2.1. Ühendamine vooluvõrku

Kontrolli võrgupinget! Enne REMSi saabelsae või kiirlaadija ühendamist tuleb kontrollida, kas andmesildil näidatud pinge vastab võrgupingele. Ehitusplatsidel, niiskes keskkonnas, sise- ja välitingimustes vms paigaldusviiside puhul kasutage elektritööriista elektrivõrgus üksnes koos rikkevoolu kaitseühikuga, mis katkestab voolutoite kohe, kui lekkevool maapinda ületab 30 mA / 200 ms. Pikendusjuhtme kasutamisel peab selle ristlõige vastama elektritööriista võimsusele. Pikendusjuhte peab vastama jaotises 1.5. „Elektrilised andmed“ nimeetatud kaitseklassile.

Akud

TEATIS

Enne seadmesse REMS Akku-Cat ANC VE paigaldamist tuleb aku laadida! Asetage aku (13) seadmesse REMS Akku-Cat ANC VE või kiirlaadijasse alati ver igaükselt. Viltu asetamine kahjustab klemme ja võib põhjustada lühihüüenduse, mis kahjustab akut.

Alapingest tingitud süvatühjenemine

Li-ion aku pinget ei tohi langeda alla miinimumpinge, kuna süvatühjenemine võib akut kahjustada. Tarnitud REMS Li-ion akuelemendid on ca 40% laetud. Sellepärast tuleb Li-ion akusid enne kasutamist laadida, hiljem laadida akusid regulaarselt. Järgida seda elemendi tootja nõuannet, muidu võib süvatühjenemine Li-ion akusid kahjustada.

Süvatühjenemine hoiustamisel

Kui suhteliselt vähe laetud aku jääb seisma või seda hoiustatakse pikemat aega, võib süvatühjenemine akut kahjustada. Kui Li-ion akud jäetakse seisma, tuleb neid laadida enne seisma jätmist, seejärel hiljemalt iga kuue kuu järel ja enne uuesti kasutusele võtmist.

TEATIS

Akut tuleb enne kasutamist laadida. Li-ion akusid tuleb süvatühjenemise vältimiseks regulaarselt laadida. Süvatühjenemine rikub akut.

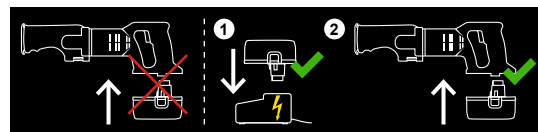

Laadimiseks kasutada ainult REMS kiirlaadijat. Uued ja pikemaks ajaks seisma jäetud Li-ion akud saavutavad täieliku mahtuvuse alles pärast korduvaid laadimisi.

Kiirlaadija Li-ion/Ni-Cd (art nr 571560)

Kui pistik on pistikupessa pandud, põleb vasakpoolne kontrolltuli rohelise püsivalgusega. Kui aku on REMS kiirlaadijasse pandud, näitab roheliselt vilkuv kontrolltuli, et akut laetakse. Kui see kontrolltuli põleb rohelise püsivalgusega, on aku laetud. Kui kontrolltuli vilgub punaselt, on aku defektne. Kui kontrolltuli põleb punase püsivalgusega, jääb kiirlaadija ja/või aku temperatuur väljapoole lubatavat tööveldkonda 0°C kuni +45°C (32°F – +113°F).

TEATIS

REMSi kiirlaadijad ei sobi kasutamiseks välitingimustes.

2.2. Toruhoidjaga (täisnurkne) saagimine (2)

HOIATUS

Enne toruhoidja paigaldamist/mahavõtmist tõmmata pistik pistikupesast välja või eemaldada aku.

Lükata toruhoidja (2) tugipolt (3) REMSi saabelsaele küljelt sisse, toruhoidja piirdehvt peab jooksma piki REMSi saabelsae soont.

TEATIS

Täisnurga all saagimiseks kasutage kindlasti toruhoidjat, ilma selle abita ei ole täisnurkse lõike alustamine ja REMSi saabelsae suunamine võimalik.

2.3. Sae juhtimine käega

Lõigata REMSi saabelsaega ilma toruhoidjata (2). Saagimisel suruda saag tugevalt vastu materjali, lõiketugi (6) peab kogu aeg olema vastu saetavat materjali. Kinnitada saetav materjal nii, et see ei saaks lahti tulla.

2.4. Sobiva saelehe valimine

REMSi saabelsaagidega lõikamiseks kasutage enda huvides ainult kvaliteetseid REMSi saelehti, vastasel korral kustub garantiil!

REMSi spetsiaalsed saeled 2"/140-2,5 või 2"/140-3,2, 4"/200-3,2 ja 6"/260-3,2 (joonis 8) seadme REMS Tiger kõikidele mudelitele

Välja töötatud spetsiaalselt seadmele REMS Tiger. See on ülekandesuhtega täisnurksete lõigete tegemiseks ja terastorude kiiresti demonteerimiseks tingimata vajalik. 5 korda suurema surve tõttu on ettenihkejõud mitu korda tugevam. REMSi spetsiaalsed saelehtede kinnitussabadel on kaks laia otsa, kinnitussaba on eriti paks, jäik ja püsib kindlalt sees. Jämedad ja lainelised hambad lõikavad kiiresti. Nende kasutusiga on mitu korda pikem. Tavalised saelehed, mille kinnitussabal on üksainus ots, ei sobi täisnurksete lõigete tegemiseks toruhoidjaga, kuna saeleht murdub tugeva ettenihkesurve tõttu kinnituskohas.

REMSi universaalne saeleht 100/150/200/300 (joonis 8) seadmete REMS Tiger, REMS Cat kõikidele mudelitele

Käsitse vabalt saagimiseks ja toruhoidja ülekandesuhtega saagimiseks. Paljude erinevate saelehtede asemel üksainus REMSi universaalne saeleht. Materjal on elastne ja ülimalt paindlik, sobib ka seinale lähedalt saagimiseks. Lai kahe otsaga kinnitussaba läheb täpselt sisse ja püsib kindlalt pesas. Vahelduva hambasammuga (Combo-hambad), eriti tugevalt karastatud. Sellepärast lõikavad nad väga hästi ja peavad kaua vastu. Sobivad ka raskesti lõigatava materjali (nt roostevabad terastorud, tugevad malmtorud vms) ning naeltage puidu ja kaubaaluste saagimiseks. Tavalised saelehed, mille kinnitussabal on üksainus ots, ei sobi toruhoidjaga suure ettenihkesurvega saagimiseks, kuna saelehed murduvad kinnituskohas.

REMSi saelehed kõikidele REMSi saabelsaagidele

Metalli, puidu, ehitusmaterjali ja plasti saagimiseks pakume suurt valikut erineva kuju, pikkuse ja hambasammuga tavalise kinnitussabaga (ühe otsaga kinnitussaba) REMSi saelehti: vt Saelehtede tabel, joonis 8.

2.5. Saelehe paigaldamine

HOIATUS

Enne saelehe paigaldamist/demonteerimist tõmmake pistik pistikupesast välja või eemaldage aku!

Kõik seadmete REMS Tiger, REMS Cat mudelid (joonis 2 ja joonis 3)

Ärge asetage REMSi saagi saelehe kinnitamiseks toitejuhtme **murdamiskaitsemele** - võite vigastada juhet! Keerake saelehe kinnitusseibi (4) kinnituskruvi (9) lahti ja pange saeleht tsentreerimistihvti juurest sisse. REMSi spetsiaalne saeleht ja REMSi universaalne saeleht jäävad saelehe kinnitusseibi mõlema U-kujulise haru vahele (joonis 2). Süvendis on REMSi saelehed standardse (ühepoolse) töötera sabaga vastu saelehe kinnitusseibi põhja (joonis 3). Keerake saelehe kinnitusseibi kinnituskruvi (9) **kõvasti** kinni, midu võite tsentreerimistihvti kahjustada või selle maha lõigata. Tsentreerimistihvt ei hoi saelehte kinni. Seda hoiab kinni ainult kinnituskruvi (9). Kui kinnituskruvi (9) ei saa enam kõvasti kinni keerata, kuna selle sisekuuskant või kuuskantvõti on kulunud, murdub tsentreerimistihvt ära. Seetõttu tuleb kulunud kinnituskruvi (9) ja kuuskantmutrivõti aegsasti uue vastu välja vahetada.

REMS Puma VE (joonis 5)

Ärge asetage REMSi saagi saelehe kinnitamiseks toitejuhtme **murdamiskaitsemele** - võite vigastada juhet! Tõmmake saelehe kinnitushoob (14) käega üles ja hoidke seda kinni. Pange saeleht (5) sisse, kas hambad allapoole või 180° pööratult, nii et hambad jäävad ülispoole. Laske saelehe kinnitushoob (14) lah i, vedruga hoob kinnitab saelehe automaatselt. Kontrollige, et saeleht (5) on kõvasti kinni. Ülespoole pööratud saelehega saab lõigata pindal on lähedalt (joonis 7.)

2.6. Reguleeritava pikkusega lõiketoe seadistamine, ainult mudelil REMS Puma VE (joonis 6)

HOIATUS

Enne reguleeritava pikkusega kallutatava lõiketoe (6) seadmist tõmmake pistik pistikupesast välja või eemaldage aku.

Võtta kuuskantvõti hoidikust (15) välja ja keerata lahti mõlemad kinnituskruid (16). Kallutatavat lõiketuge (6) saab sujuvalt pikisuunas liigutada mõlemale poole 40 mm. Valida sobiv asend, keerata kinni kinnituskruid (16) ja panna kuuskantvõti hoidjasse (15) tagasi. Nii saab osaliselt kulunud saelehte paremini ära kasutada, samuti ei lähe saelehe ots vastu seinale või toruseina sisemist serva (saelehe liikumise kontrollimiseks).

3. Kasutamine



Kanna silmakaitsevahendit



Kanna hingamisteede kaitsemaski



Kanna kuulmiskaitsevahendit

HOIATUS

Kui töötamisel võib eralduda tervistkahjustavaid tolmusid, kasutage sobivat tolmumeijat, kandke hingamisteede kaitsemaski ja ühekordseks kasutamiseks mõeldud riideid. Pidage kinni kohalikest eeskirjadest.

REMS Tiger ANC: sisse-/väljalülitamine turvalülitiga sisse/välja(7).

REMSi saabelsae „VE“: elektrooniline astmeteta pöörete arvu juhtimine sujuva turvalülile (kiiruslüliti) vajutamise (10).

REMS Tiger ANC SR: astmeteta elektrooniline käikude arvu reguleerimine. Valida soovitud käikude arv reguleerimisrattaga (12). Sisse-/väljalülitamine turvalülitiga sisse/välja (7).

REMS Tiger ANC pneumatic: sisselülitustõkke mahavõtmiseks vajutage esmalt lukuga hoova (11) lukk ja seejärel hoob ise alla. Käikude arv valige lukuga hoova (11) vastaval vajutamisel.

3.1. Saagimine toruhoidjaga

HOIATUS

Kui teete töid, mille käigus käivitatud tööriist võib tabada varjatud elektrijuhtmeid või enda toitejuhet, hoidke kinni ainult REMSi saabelsae isoleeritud tugipindadest („A“) (joonis 1), mitte toruhoidjast (2). Kokkupuude pingestatud juhtmega võib pingestada ka metallist seadmed või toruhoidja ja põhjustada elektrilöögi.

TEATIS

Kasutage ainult REMSi spetsiaalseid saelehti või REMSi universaalseid saelehti (vt 2.4.). Tavalised saelehed, mille kinnitussabal on üksainus ots, ei sobi täisnurksete lõigete tegemiseks toruhoidjaga, kuna saeleht murdub tugeva ettenihkesurve tõttu kinnituskohas.

Paigaldada toruhoidja nii, nagu on kirjeldatud punkti 2.2 all. Asetage REMSi saabelsaag koos toruhoidjaga toru juurde nii, et nupuga pingutusvõrdel (1) jääb püsti. Tõmmake pingutusvõrdel kinni. Mootorikäepidemest või lukuga hoovast (11) haaramisel vajutage samaaegselt lülile (7 või 10) ja tõmmake REMSi saabelsaag üles, kuni toru või profiil on läbi lõigatud. Suure läbimõõduga torusid (nt 4") on lihtsam saagida, kui lülitate masina sisse alles siis, kui saeleht on pandud toru peale. Kontrollige, et toruhoidja prima oles alati laastudest puhas, vastasel korral ei tule lõiked täisnurksed. Töötage vaid **mööduka** ettenihkega, nii on saagimise kiirus kõige parem ning te ei koorma saelehte. Jõulisem ettenihke ei suurenda lõikamise kiirust! Seade REMS Tiger ANC on varustatud ülekoormuskaitsega (8). Kaitse rakendub, kui ettenihke surve on liiga suur. Nupp tõuseb veidi kõrgemale ja REMSi saabelsaag jääb seisma. Nupu saab mõne sekundi pärast sisse vajutada ja REMSi saabelsae uuesti käivitada.

3.2. Sae juhtimine käega

HOIATUS

Kui teostate töid, mille käigus käivitatud tööriist võib tabada varjatud elektrijuhtmeid või enda toitejuhet, hoidke kinni ainult REMSi saabelsae isoleeritud tugipindadest („A“) (joonis 1). Kokkupuude pingestatud juhtmega võib pingestada ka metallist seadmed ja põhjustada elektrilöögi.

Sirgete või kõverate lõigete tegemisel suruge kallutatav lõiketugi (6) tugevalt vastu materjali, nii et kallutatav lõiketugi (6) jääb kogu aeg vastu lõigatavat materjali. Lülitage REMSi saabelsaag sisse. Kasutage ainult korras ja teravaid saelehti. Ühtlane ettenihke vähendab õnnetuste ohtu ja kaitseb REMSi saabelsaagi ning saelehte. Toitejuhe peab alati jääma REMSi saabelsaest tagapoole. Lõikamisel suruge REMSi saabelsaag alati tugevalt vastu saetavat materjali. Kui saeleht jääb kinni, lülitage REMSi saabelsaag välja, suruge saete sobiva tööriista abil laiali ja tõmmake saeleht välja.

Kui saagimist alustatakse sellise materjali keskel, mis ei ole eriti tugev (näiteks puit, plast, plasttorud või kerged ehitusmaterjalid), võib sae suruda ettevaatlikult materjali sisse (joonis 4). Kasutage lühikest saelehte. Asetage väljalülitatud REMSi saabelsae kallutatava lõiketoe (6) alumine serv ja saelehe ots lõike kohta, lülitage REMSi saabelsaag sisse ja suruge saeleht aeglaselt materjalisse. Soovitame kasutada astmeteta elektroonilise pöörete arvu juhtimisega REMSi saabelsaage. Tugeva materjali (nt metall) puhul teha vastavasse kohta saelehe suurusle vastav sisselõige.

3.3. Mäarded

Tavalisteks saagimistöödeks ei ole mäaret tarvis. Määre takistab laastude pilust väljaviskamist ja lühendab saelehe kasutamist.

Tooteid REMS Spezial või REMS Sanitol kasutada sae jahutamiseks ja määrimiseks ainult roostevabast terasest ja tugevate malmtorude lõikamisel. Soovitame kasutada seadet REMS Tiger ANC SR ja REMSi universaalseid saelehti 561003 ... 561006. Täisnurksete lõigete tegemiseks kasutage tingimata lõiketuge (vt 2.2.).

3.4. Süvatühjenemise kaitse

REMS Akku-Cat ANC VE on varustatud aku süvatühjenemise kaitsega. Kui

aku vajab laadimist, lülitab kaitse ajami välja. Võtke aku välja ja laadige see REMSi kiirilaadijaga.

4. Töökorras hoidmine

⚠ HOIATUS

Enne hoolduse teostamist eemaldada pistik vooluvõrgust või eemaldada aku!

4.1. Hooldus

REMSi saabelsaed ei vaja hooldust. Ülekannet töötab püsivõrdedega ega vaja määrimist. Hoidke saelehe hoidik puhas. Eemaldage saelehe hoidiku korpusest paanid. Eemaldage saelehe hoidiku korpusest pärast iga kasutuskorda veejäägid/niiskus. Määrige saeplaadi hoidikut ja saeplaadi pingutushooba (14) kergelt masinaõliga (ainult REMS Puma VE puhul). Vahetage defektne kinnituspolt (9) välja (välja arvatud REMS Puma VE). Puhastage plastosi (nt korpus, akud) üksnes puhastusvahendiga REMS CleanM (art nr 140119) või pehmetoimelise

seebi ja niiske rätiga. Ärge kasutage kodukeemiavahendeid. Need sisaldavad hulgaliselt kemikaale, mis võivad plastosi kahjustada. Puhastada ei tohi bensiini, tärpentini, lahusti jms vahenditega.

REMSi saabelsaed sisemusse ei tohi sattuda vedelikke. REMSi saabelsaagi ei tohi panna vedeliku sisse.

4.2. Inspeksioon/töökorda seadmine

⚠ HOIATUS

Enne tööks seadmist ja parandustööde teostamist eemaldada pistik vooluvõrgust või eemaldada aku! Neid töid tohib teostada vaid kvalifitseeritud spetsialist.

REMSi universaal mootoriga saabelsaed on süsiharjad. Need kuluvad, mistõttu pädeval tehnikul või REMSi volitatud lepingulisel töökojal tuleb lasta neid aeg-ajalt kontrollida või vahetada.

5. Rikked

5.1. Rike: REMSi saabelsaag jääb saagimise ajal seisma.

Põhjus:

- Liiga suur etteandejõud.
- Saeleht (5) on nüri.
- Saeleht (5) on sobimatu.
- Ülekoormuskaitse (8) on rakendatud (REMS Tiger ANC).
- Süsiharjad on kulunud.
- Liiga madal tööõhk (REMS Tiger ANC pneumatic).
- Kompessorist tuleb liiga vähe õhku (REMS Tiger ANC pneumatic).
- Aku (13) on tühi (REMS Akku-Cat ANC VE).

5.2. Rike: Torude toruhoidja (2) abil saagimisel ei saavutata õiget lõikenurka.

Põhjus:

- Liiga suur etteandejõud.
- Saeleht (5) on sobimatu.
- Saeleht (5) on nüri.
- Toruhoidja (2) prisma on mustunud (paanid).

5.3. Rike: REMSi saabelsaag ei käivitu.

Põhjus:

- Ülekoormuskaitse on rakendatud (REMS Tiger ANC).
- Toitejuhe on defektne.
- Aku (13) on tühi (REMS Akku-Cat ANC VE).
- REMSi saabelsaag on defektne.

5.4. Rike: Kesktihvt lõikab valesti, saelehte (5) on võimalik vaid osaliselt kinnitada (kõik REMS Tiger ja REMS Cat mudelid).

Põhjus:

- Kinnituspolt (9) on kulunud.
- Kuuskantmutrivõti on kulunud (vt 2.5.).

Abinõu:

- Vähendage etteandejõudu.
- Vahetage saeleht.
- Kasutage sobivat saelehte (vt 2.4. ja joonis 8).
- Oodake enne ülekoormuskaitse nupu vajutamist mõned sekundid.
- Laske süsiharjad välja vahetada pädeval tehnikul või REMSi volitatud lepingulises töökojas.
- Tõstke tööõhku. Valige kompressor vastavalt Tehnilistele andmetele 1.6.
- Valige kompressor vastavalt Tehnilistele andmetele 1.6.
- Laadige akut kiirilaaduriga Li-ioon/Ni-Cd või vahetage aku välja.

Abinõu:

- Vähendage etteandejõudu.
- Kasutage sobivat saelehte (vt 2.4. ja joonis 8).
- Vahetage saeleht.
- Puhastage prisma.

Abinõu:

- Oodake enne ülekoormuskaitse nupu vajutamist mõned sekundid.
- Laske toitejuhe välja vahetada pädeval tehnikul või REMSi volitatud lepingulises töökojas.
- Laadige akut kiirilaaduriga Li-ioon/Ni-Cd või vahetage aku välja.
- Laske REMSi saabelsaag REMSi volitatud lepingulises töökojas kontrollida/parandada.

Abinõu:

- Vahetage kinnituspolt ja/või kesktihvt.
- Vahetage kuuskantmutrivõti.

6. Jäätmete kõrvaldamine

REMSi saabelsaage ei tohi pärast kasutuse lõppu visata majapidamisjäätmete hulka. Need tuleb kõrvaldada nõuetekohaselt seadusega ettenähtud korras.

7. Tootja garantii

Garantiaeg kestab 12 kuud ja algab hetkest, mil uus toode on esimesele lõpptarbijale üle antud. Üleandmise kuupäeva tõendamiseks tuleb saata ostudokumendi originaal, millele peab olema märgitud ostukuupäev ja toote nimetus. Kõik garantiiajal ilmnevad funktsioonivead, mis on tõendatavalt seotud valmistamis- või materjalivigadega, parandatakse tasuta. Tootja garantiaeg ei pikene ega uuene puuduste kõrvaldamisega. Garantii alla ei kuulu kahjustused, mis on tekkinud loomulikust kulumisest, asjatundmatu käsitsemise või kasutamise nõuete rikkumise, tootjapoolsete ettekirjutuste mittetäitmise, sobimatute materjalide kasutamise, ülekoormamise, mitteotstarbekohase kasutamise, enda või kellegi teise poolt vale remonti või muu sarnase põhjuse tõttu, mille eest REMS vastutust ei kannata.

Garantiiteenuseid tohivad osutada ainult firma REMS volitatud lepingulised töökojad. Garantiiõuet võetakse arvesse vaid juhul, kui toode tuuakse firma REMS volitatud lepingulisse töökotta, ilma et seda oleks eelnevalt püütud ise parandada. Asendatud tooted ja osad saavad firma REMS omandiks.

Kohale- ja tagasitoimetamise transpordikulud kannab kasutaja.

Garantii ei piira kasutajale seadusega tagatud õigusi, eriti vigadest tingitud garantiinõuete esitamisel edasimüüjatele. Käesolev tootja garantii kehtib vaid uutele toodetele, mis on ostetud Euroopa Liidust, Norrast või Šveitsist.

Käesolev garantii allub Saksa seadusandlusele, ÜRO konventsioon kaupade rahvusvahelisele ostu-müügi lepingute kohta (CISG) ei kehti.

8. Osade kataloog

Osade kataloogi vt www.rems.de → Downloads → Parts lists.



deu EG-Formfitendeklaratiun
Wir erklaren in alleiniger Verantwortung, dass das unter „Technische Daten“ beschriebene Produkt mit den unten aufgefuhrten Normen gema den Bestimmungen der Richtlinie 2006/42 EG, 2004/108 EG, 2006/95/EG bereinstimmt.

eng EC Declaration of Conformity

We declare under our sole responsibility that the product described under „Technical Data“ is in conformity with the standards below mentioned following the provisions of Directives 2006/42 EC, 2004/108 EC, 2006/95/EC.

fra Dclaration de conformit CE

Nous dclarons, de notre seule responsabilit, que le produit dcrit au chapitre « Caractristiques techniques » est conforme aux normes cites ci-dessous, conformment aux dispositions des directives 2006/42 EC, 2004/108 EC, 2006/95/EC.

ita Dichiarazione di conformit CE

Dichiariamo sotto la nostra esclusiva responsabilit che il prodotto descritto in “Da i tecnici”  conforme alle norme indicate secondo le disposizioni delle direttive 2006/42 EC, 2004/108 EC, 2006/95/EC.

spa Declaracin de conformidad CE

Declaramos bajo responsabilidad nica, que el producto descrito en el apartado “Datos tcnicos” satisface las normas abajo mencionadas conforme a las disposiciones de las directivas 2006/42 EC, 2004/108 EC, 2006/95/EC.

nld EG-conformiteitsverklaring

Wij verklaren op eigen verantwoordelijkheid dat het onder “Technische gegevens” beschreven product in overeenstemming is met onderstaande normen volgens de bepalingen van de richlijnen 2006/42 EC, 2004/108 EC, 2006/95/EC.

swe EG-frskran om verensstmmelse

Vi frklarar p eget ansvar att produkten som beskrivs under “Tekniska data” verensstmmer med nedanstende standarder i enlighet med bestmmelserna i direktiv 2006/42 EC, 2004/108 EC, 2006/95/EC.

nno EF-samsvarserklring

Vi erklrer p eget eneansvar at det produktet som er beskrevet under „Tekniske data“ er i samsvar med de nedenfor oppfrte standardene i henhold til bestemmelsene i direktivene 2006/42 EC, 2004/108 EC, 2006/95/EC.

dan EF-overensstemmelsesattest

Vi erklrer p eget ansvar, at det under “Tekniske data” beskrevne produkt opfylder de nedenfor angivne standarder iht. bestemmelserne fra direktiverne 2006/42 EC, 2004/108 EC, 2006/95/EC.

fin EY-vaatimustenmukaisuusvakuutus

Vakuutamme yksin vastuullisina, ett kohdassa “Tekniset tiedot” kuvattu tuote on alla mainituissa direktiiveiss 2006/42 EC, 2004/108 EC, 2006/95/EC martyjen standardien vaatimusten mukainen.

por Declarao de Conformidade CE

Declaramos sobre a nossa nica responsabilidade que o produto descrito em “Dados tcnicos” corresponde com as normas designadas em baixo de acordo com as disposies da Directiva 2006/42 EC, 2004/108 EC, 2006/95/EC.

pol Deklaracja zgodnoci WE

Niniejszym owiadczaamy z pen odpowiedzialnoci, iz produkt opisany w rozdziale „Dane techniczne” odpowiada wymienionym nizej normom zgodnie z postanowieniami dyrektyw 2006/42 EC, 2004/108 EC, 2006/95/EC.

ces EU-prohlen o shod

Prohlujeme s vhradn odpovdnost, e v bod „Technick daje” popsan vrobek odpovd nize uvedenm normm dle ustanoven smrnc 2006/42 EC, 2004/108 EC, 2006/95/EC.

slk EU-prehlenie o zhode

Prehlasujeme s vhradnou zodpovednotou, e v bode „Technick daje” popisn vrobok zodpoved nišie uvedenm normm podla ustanoven smrnc 2006/42 EC, 2004/108 EC, 2006/95/EC.

hun EU-megfelelssgi nyilatkozat

Kizrrlagos felelssggel kijelentjk, hogy a „Tehnikai adatok” pontban emltett termk megfelel, ahogy azt a rendelkezsek is eloirjk a kvetkez szabvnyoknak 2006/42 EC, 2004/108 EC, 2006/95/EC.

hrv/srp Izjava o skladnosti EZ

Pod punom odgovornostu izjavljujemo da proizvod opisan u poglavlju “Tehniki podaci” odgovara dolje navedenim normama skladno direktivama 2006/42 EC, 2004/108 EC, 2006/95/EC.

slv Izjava o skladnosti ES

Izjavljamo pod izkljuno odgovornostjo, da je izdelek, ki je opisan v poglavju “Tehnini podatki”, skladen s spodaj navedenimi standardi v skladu z doloili direktiv 2006/42 EC, 2004/108 EC, 2006/95/EC.

ron Declaraie de conformitate CE

Declarm pe proprie rspundere, c produsul descris la “Date tehnice” corespunde standardelor de mai jos, n conformitate cu prevederile Directivelor europene 2006/42 EC, 2004/108 EC, 2006/95/EC.

rus Совместимость по EG

Мы заявляем под единоличную ответственность, что описанное в разделе „Технические данные” изделие соответствует приведенным ниже стандартам согласно положениям Директив 2006/42 EC, 2004/108 EC, 2006/95/EC.

ell Dhlshē symmrphwshē EK

ia ts parushēs kai me plrrē euthnē dhlnoume ti to proion pou περιγράφεται στα “Τεχνικ χαρακτηριστικ” συμφων με τα κτωθι prtτυπα, smfwona me tous κανονισμος των Οδηγιwn 2006/42 EC, 2004/108 EC, 2006/95/EC.

tur AB Uygunluk Beyanı

“Teknik Veriler” balıı altında tarif edilen rnn 2006/42 EC, 2004/108 EC, 2006/95/EC sayılı direktif hkmleri uyarınca aaıda yer alan normlara uygun olduunu, sorumluluu tarafımızca ait olmak zere beyan ederiz.

bul Декларация за съответствие на EO

Със следното декларираме под собствена отговорност, че описаният в „Технически характеристики” продукти съответства на посочените по-долу стандарти съгласно разпоредбите на директивите 2006/42 EC, 2004/108 EC, 2006/95/EC.

lit EB atitikties deklaracija

Mes atsakingai pareikiame, kad skyriuje „Techniniai duomenys” apraytas gaminys atitinka toliau ivardytus standartus pagal 2006/42 EC, 2004/108 EC, 2006/95/EC direktyv nuostatas.

lav ES atbilstības deklarcija

Ar visu atbildību apliecinm, ka “Tehnikajos datos” apraksttais produkts atbilst nordtajm normm atbilstoi direktīvu 2006/42 EC, 2004/108 EC, 2006/95/EC prasībm.

est E vastavusdeklaratsioon

Kinnitame ainuvastutajana, et „tehniliste andmete” all kirjeldatud toode on koosklas allpool toodud normidega vastavalt direktiivide 2006/42 EC, 2004/108 EC, 2006/95/EC stetele.

EN 60745-1:09+A11:10, EN 60745-2-11:10, EN 50366-03+A1:06, EN 55014-1:06+A1:09, EN 55014-2:97+A1:01+A2:08, EN 61000-3-2:06+A1:09+A2:09, EN 61000-3-3:08, EN 61000-6-2:05, EN 62233:08.

REMS GmbH & Co KG
Stuttgarter Strae 83
D 71332 Waiblingen

2013-12-01



Dipl.-Ing. Hermann Weiss
Manager Design and Development